

GYŐR

ARCULATI KÉZIKÖNYV

GYŐR MEGYEI JOGÚ VÁROS ÖNKORMÁNYZATA
2017. MÁRCIUS

KONCEPCIÓ

Győr mára fontos turisztikai célponttá vált, Magyarország egyik legdinamikusabban fejlődő gazdasági központja, a kultúra, a sport otthona, fesztivál- és egyetemi város. Ezért is fontos, hogy a 21. század követelményeinek megfelelő, jól kommunikálható és időtálló arculattal rendelkezzen, mely tükrözi a város identitását és sokszínűségét. Az arculat első eleme az új logó, mely klasszikus elemeket alkalmaz, a város címeréből merít, de követi az aktuális trendeket mindamellett, hogy szem előtt tartja a múlt tiszteletét és arra építkezik. Vonalvezetését tekintve körvonala egyszerűsített, ívelt, szimmetrikus pajzs felette koronával. Színeit kék és szürke árnyalatok alkotják. Az arculat fontos elemei azok az ikonok, amelyeket a városimázs szempontjából meghatározó jelképek adják. Ábrázolásuk egyszerűsített és modernizált, az új arculat vonalvezetésébe illő, a színük pedig a logóban is megjelenő kék színnel egyezik. A város meghatározó épületeinek, rendezvényhelyszíneinek, értékeinek ikonszerű megjelenítése jelentősen könnyíti a beazonosíthatóságot. Nagy előnye, hogy az ikonrendszer folyamatosan bővíthető, s az azonos stílus révén könnyedén az arculatba illeszthető.

Az új városi arculat két városi szlogent használ:

1., „A jövő Győrben épül” – 2011 óta használja Győr Megyei Jogú Város Önkormányzata, a Széchenyi István Egyetem és az Audi Hungaria Zrt., mely a jövőben is érvényben marad. Általános szlogenje az önkormányzatnak, melyet első sorban a gazdaság, az oktatás és egyéb hivatalos területeken alkalmaz.

2., „Egy város, ezer élmény” – Győr új turisztikai, sport és kulturális szlogenje, mely megfelelő módon fejezi ki azt a sokszínűséget, melyet a kislétföldi megyeszékhely magában rejt, legyen szó a kultúra vagy a sport területéről, de nézhetjük a város épített értékeit is, mind számos élményt rejt magában a győriek és a városba látogatók számára.

Az új arculat használata tehát nagyban hozzájárul a város megjelenéseinek egységesítéséhez, jobb beazonosíthatóságához, alkalmas a kreatív, animált megjelenítésre, látványos és informatív kampányok lefolytatására, új impulzusokat adva Győr népszerűsítésének is.

KORONA

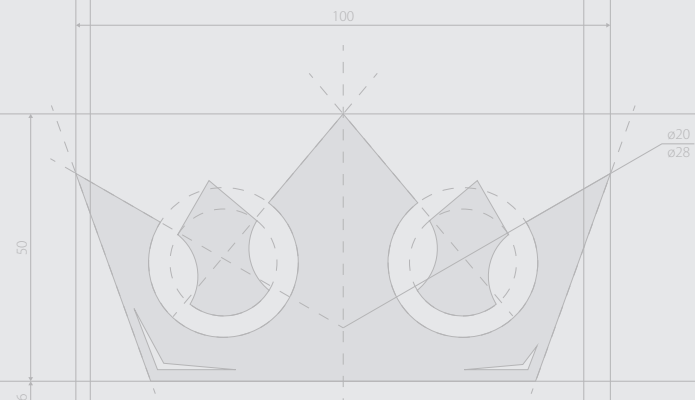

PAJZS



TIPO

GYŐR

TARTALOM

LOGÓ

4. OLDAL

LOGÓ HASZNÁLATA

5. OLDAL

ARCULATI ELEMEEK

7. OLDAL – RAJZSTÍLUS / SORMINTA

8. OLDAL – MOTIFOK

ÖNKORMÁNYZATI ARCULAT

11. OLDAL – NÉVJEGYKÁRTYA

12. OLDAL – LEVÉLPAPÍR

TURISZTIKAI ARCULAT

13. OLDAL

MEGJELENÉSEK

14. OLDAL

KORONA

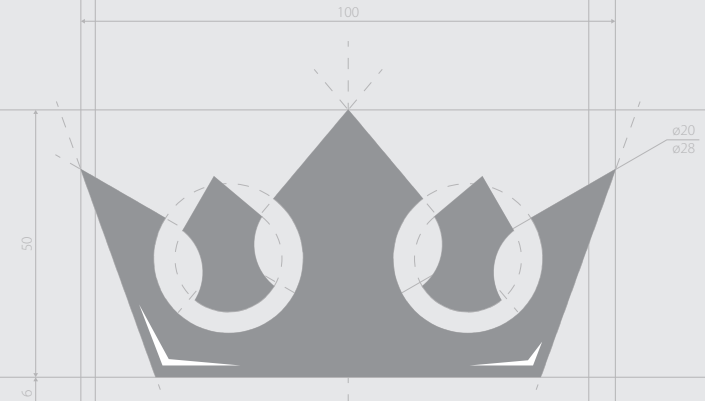

PAJZS



TIPO

GYŐR

LOGÓ

[Ide kattintva letölthetők az ÖNKORMÁNYZATI arculat grafikai elemei \(vektoros logó CMYK, RGB\).](#)

[Ide kattintva letölthetők az TURISZTIKAI arculat grafikai elemei \(vektoros logó CMYK, RGB, sorminta elemei\).](#)



Legkisebb
méret

Pantone 300 CMYK 90, 50, 0, 0 RGB 60, 110, 180
Pantone Cool Gray 1 CMYK 0, 0, 0, 20 RGB 217, 217, 217
Pantone Cool Gray 7 CMYK 0, 0, 0, 50 RGB 155, 155, 155

A gyakorlati felhasználást figyelembe véve
a legtöbb esetben négy színnyomás javasolt!

LOGÓ HELYES HASZNÁLATA



Az elsődlegesen használandó háttérszínek a FEHÉRTŐL a 35% FEKETÉIG

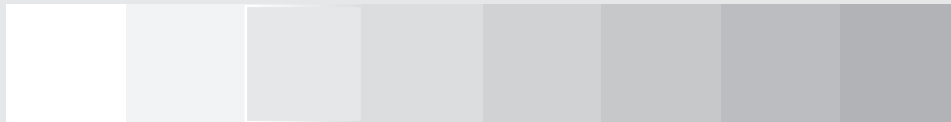

Pantone 300
CMYK 90, 50, 0, 0
RGB 60, 110, 180



Pantone Cool Gray 1
CMYK 0, 0, 0, 20
RGB 217, 217, 217



Pantone Cool Gray 7
CMYK 0, 0, 0, 50
RGB 155, 155, 155



CMYK 0, 0, 0, 0
RGB 255, 255, 255

Sötét tónusú háttereken használható a logó negatív (fehér) változata.

Szükség esetén használható a logó egyszínű (fekete) változata, illetve ennek százalékos értékei.



CMYK 0, 0, 0, 100
RGB 0, 0, 0



CMYK 0, 0, 0, 20
RGB 217, 217, 217

CMYK 0, 0, 0, 50
RGB 155, 155, 155

LOGÓ HELYTELEN HASZNÁLATA



Tilos a logó torzítása, elforgatása, helytelen színhasználat, körvonalazás, tipográfia megváltoztatása, valamint nem megfelelő színű vagy zavaros kép használata háttérként!



Torzítás,
elforgatás



Helytelen
színhasználat



Körvonal
használat



Tipográfia
megváltoztatása



Nem megfelelő
háttérszín használat



Zavaros háttér
használat

ARCULATI ELEMEK

RAJZSTÍLUS / SORMINTA

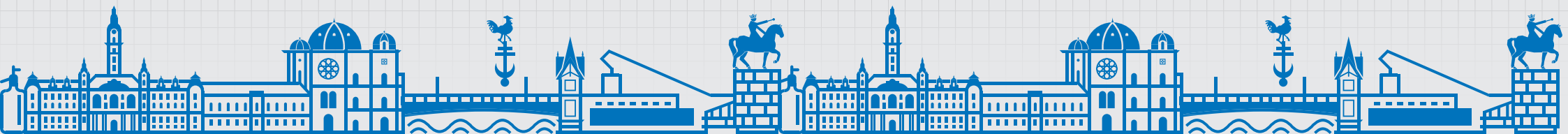
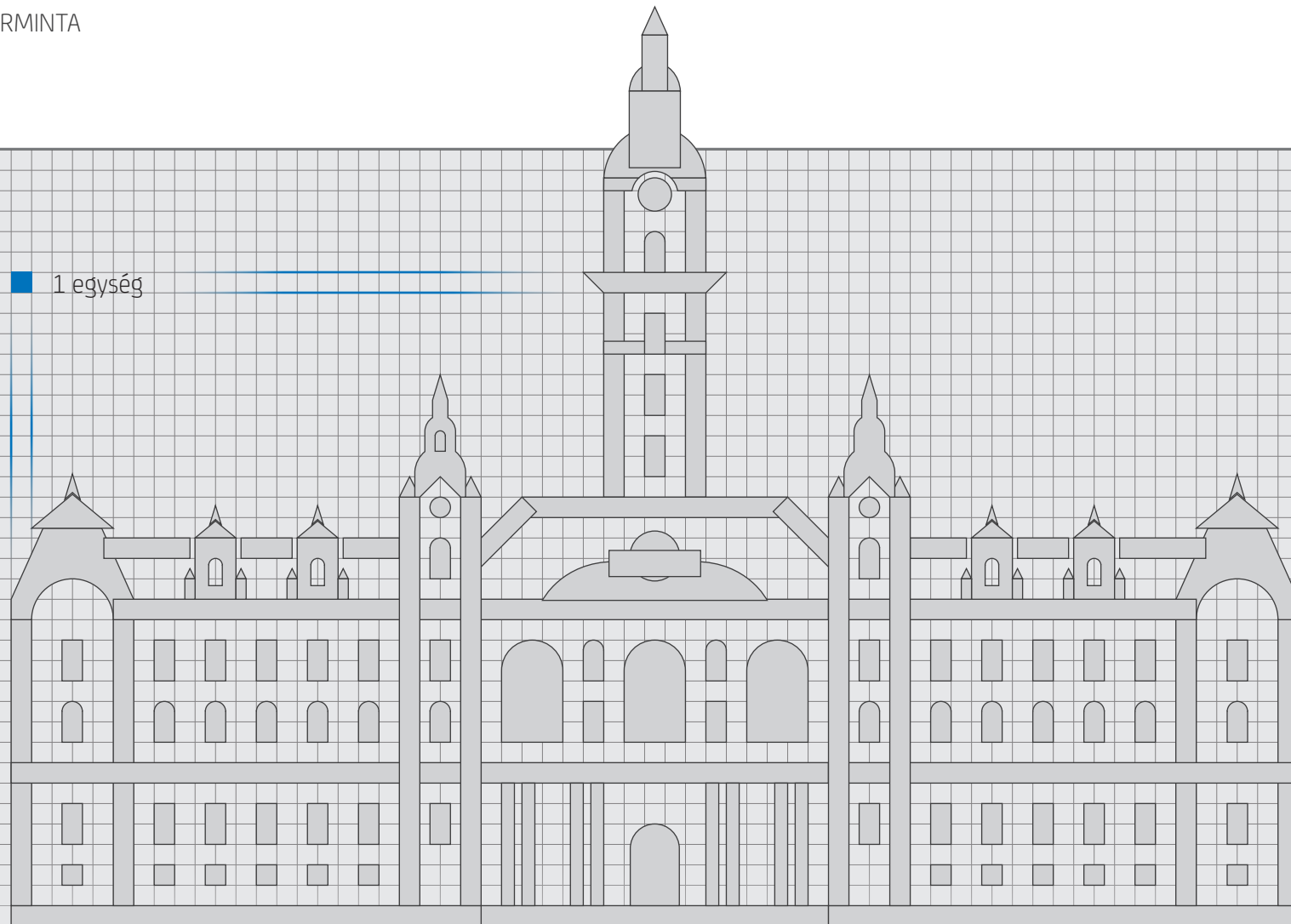

ARCULATI ELEMEK

MOTIFOK

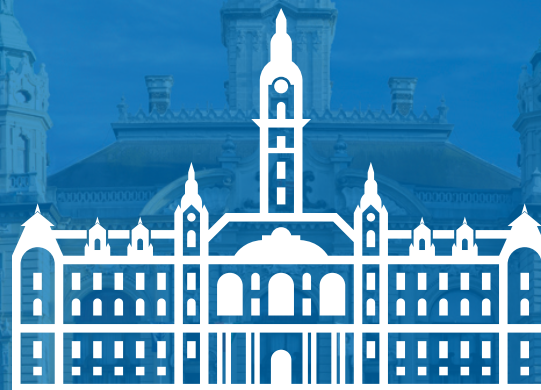

VÁROSHÁZA

ARCULATI ELEMEK

ÉPÜLETEK, HIDAK, SZÖKŐKÚT

9



VÁROSHÁZA



PÜSPÖKVÁR



BAZILIKA



BENCÉS ÉPÜLETEGYÜTTES



ZSINAGÓGA

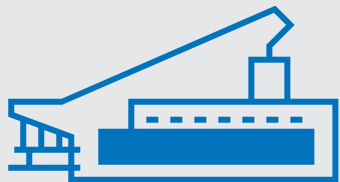

GYŐRI NEMZETI SZÍNHÁZ



VASTUSKÓS HÁZ



KRESZTA-HÁZ



MEGYEHÁZ TÉRI SZÖKŐKÚT



KARDELITA TEMPLOM



LLOYD PALOTA



AUDI ARÉNA GYŐR



RADÓ-SZIGET PAVILON



RÁBA KETTŐS HÍD



JEDLIK HÍD



KOSSUTH HÍD



PETŐFI HÍD

ARCULATI ELEMEK

SZOBROK, JELKÉPEK

10



MÁRIA-OSZLOP



SCHWARZENBERG-PÁLFFY-SZOBOR



SZT. ISTVÁN KIRÁLY SZOBRA



JEDLIK ÁNYOS ÉS
CZUCZOR GERGELY SZOBRA



ÓRATORONY



FRIGYLÁDA-SZOBOR



ARANYHAJÓ CÉGÉR



VASKAKAS



JEDLIK-CSOBOGÓ



PULZUS SZOBOR

ÖNKORMÁNYZATI ARCULAT – A JÖVŐ GYŐRBEN ÉPÜL

NÉVJEGYKÁRTYA

11

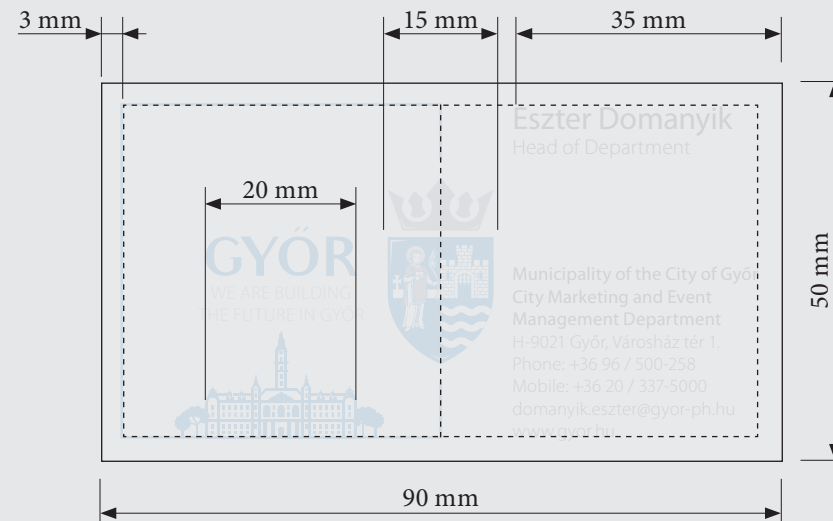

Myriad Pro Light 7 pt

Myriad Pro Regular 12 pt

Myriad Pro Light 8 pt

Myriad Pro Regular 7 pt

Myriad Pro Light 7 pt

ÖNKORMÁNYZATI ARCULAT – A JÖVŐ GYŐRBEN ÉPÜL

LEVÉLPAPÍR

12

Minion Pro Bold 12 pt
Myriad Pro Light 10 pt

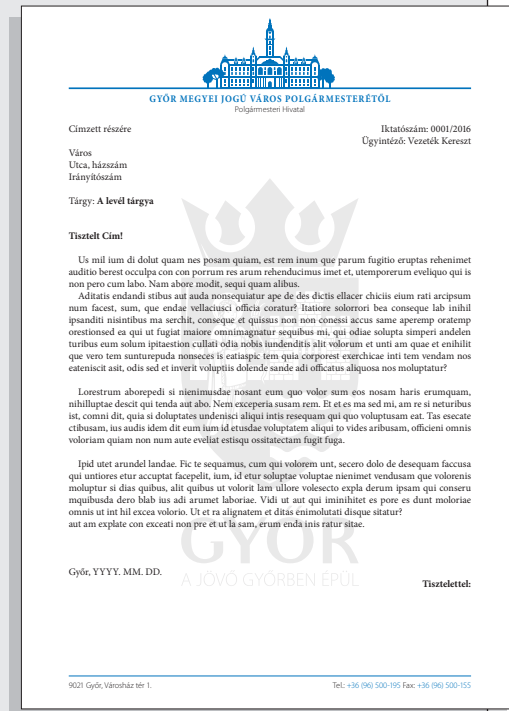

Myriad Pro Light 10 pt

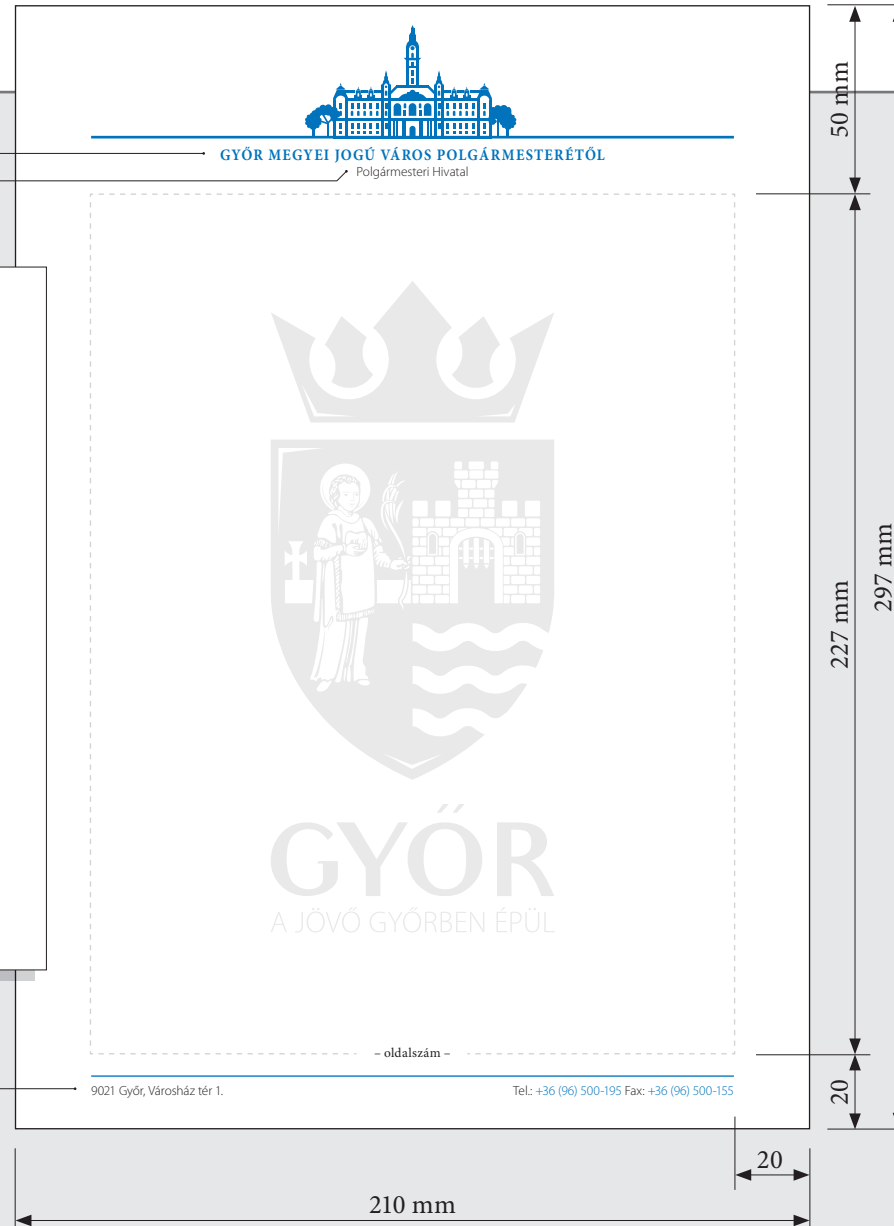

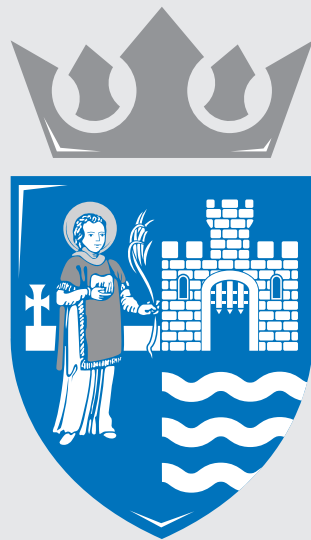

GYŐR
EGY VÁROS, EZER ÉLMÉNY

Pantone 300
CMYK 90, 50, 0, 0
RGB 60, 110, 180

Pantone 109
CMYK 0, 30, 100, 0
RGB 235, 185, 25

Pantone Cool Gray 1
CMYK 0, 0, 0, 20
RGB 217, 217, 217

Pantone Cool Gray 7
CMYK 0, 0, 0, 50
RGB 155, 155, 155

A gyakorlati felhasználást figyelembe véve
a legtöbb esetben négyszínnyomás javasolt!

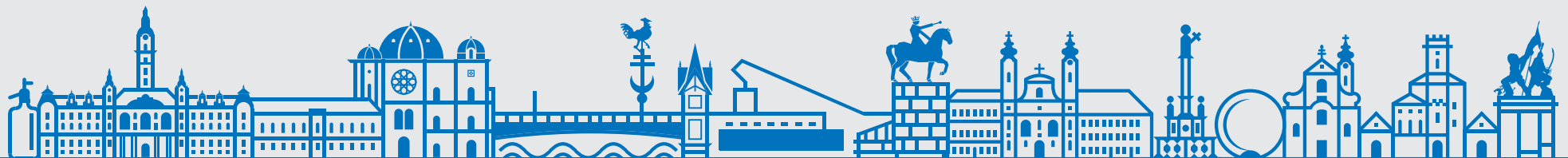



6 | SZÉCHENYI TÉR

A Széchenyi téren Győr Impázinak barokk főtere a város életének, rendezvényeinek központja, nyáron víz jétkelki szökőkútokkal.

ESTERHÁZY-PALOTA (Kisfaludy u. 17.) Az építései monogramja, Clément Ghiseliné Esterházy és aranyozott kovácsoltvas címei a kapu fölött egy helyen látható. Jelenteg a Rómer Flóris Múzeumi és Történelmi Múzeum szobáiban, a Fábóczy-pudományi helyiségben.

VASTUDÓS HÁZ (Széchenyi tér 4.) A hagyomány szentje nevére a színházhoz építést állított egykori cégnél, a faszőlőkészítő káptala, melyben a győri megforduló iparosítási egyik egy szöglet vertek.

AZ APÁTOR-HÁZAT (Széchenyi tér 5.) 1761-1764-ben a pannoniái főkapitány építtette. A pompás barokk palota a helytörténelmi kiállítás otthona.

RÉGI VÁROSHÁZA (mai levéltár, Rákóczi utca 1.) Föld alatti börtönben rabokat tartó a lakó-rezgényből is ismeret Szecei fehér asszony. Kovácsok emlékei: 1848-ban Kosztutó lapos szőlő szoborok lecsatolásában a győri lakossághoz.

MÁRIA-OSZLOP: A tér közepén álló emlékművet Kollonitsch Lipót győri püspök emeltette 1688-ban. Buda strótkáival való szobrászati emlékére.

HASZNOS INFORMÁCIÓK

RENDSZÉRSÉG: 107
RENKÖK: 104
TÜZOLTÓK: 105

LÁTOGATÓKÖZPONT / TOURINFORM GYŐR
 9021 GYŐR, BAROSS U. 117. 2/1.
 Tel.: +36 902311-271, +36 902336-817
 e-mail: gyor@tourinform.hu
www.gyor.hu
www.tourinformgyor.hu

AUTÓBUSZ-PÁLYAUDVÁR
 9024 GYŐR, HUNYADI U. 3.
 Tel.: +36 90237-211
 Helyi és helyközi menetrend: www.gyor.hu, www.menrendekoz.hu
 Nemzetközi menetrend: www.vanbusz.hu

VASÚTÁLLOMÁS
 9021 GYŐR, REPÜLŐ U. 4-6.
 Tel.: +36 420484-049
 Menetrend: www.mav-start.hu

PETZ ALADÁR MEGYEI OKTATÓ KÖRHÁZ
 9023 GYŐR, MÁSVÁROS PÁL U. 2-4.
 Tel.: +36 904818-044
www.petzgyor.hu

PARKOLÓHÁZAK
 Dunakapu mellékaput: 9022 Győr, Bátyia utca 33.
 Óbuda parkolóháza: 9023 Győr, Jókai utca 7-9.
 Néhai parkolóháza: 9023 Győr, Károlyi utca

GYŐR
 NEVEZETESSÉGEI
 AJANLOTT SÉTÁUTVONAL

WWW.GYOR.HU

PROGRAMAJÁNLÓ | 2017 TAVASZ

EGY VÁROS, EZER ÉLMÉNY