

**GYŐR MEGYEI JOGÚ VÁROS ÖNKORMÁNYZATÁNAK
K Ö Z G Y Ű L É S E**

5/2023. (V. 23.)

J E G Y Z Ő K Ö N Y V

Készült: Győr Megyei Jogú Város Önkormányzata Közgyűlésének 2023. május 23-án 10:00 órára összehívott és 10:04 órakor megkezdett ülésén.

Jelen vannak: Dr. Dézsi Csaba András polgármester
Szeles Szabolcs alpolgármester
Radnóti Ákos alpolgármester
Dr. Pergel Elza alpolgármester

Bárány István, Borsi Róbert, Diligens Tibor, Dr. Fekete Dávid, Fodor Roland, Glázer Tímea, Hajtó Péter, Hajszán Gyula, Harasztovics István, Kovács László, Dr. Laczkovits-Takács Tímea, Pollreisz Balázs, Rózsavölgyi László, Dr. Sik Sándor, Szabó Jenő, Dr. Szálasy László, Takács Krisztián

Jelen van továbbá:
Nagyné dr. László Edit jegyző
Dr. Bakonyi Bernadett aljegyző

Távolmaradását előzetesen jelezte: Balla Jenő, Kovács Tamás

Távolmaradását előzetesen nem jelezte:

Jelen vannak továbbá:
Virág-Adorján Andrea, polgármesteri biztos,
Nagyné Novy Lilla, a Gazdálkodási Főosztály vezetője,
Dr. Horváth Tamás, a Hatósági Főosztály vezetője,
Zsatku Ildikó, a Humánszolgáltatási Főosztály vezetője,
Dr. Boros Eszter, a Vagyongazdálkodási Főosztály vezetője,
Bozsoki Szilveszter, a Településfejlesztési és Városstratégiai Főosztály vezetője,
Dr. Kugler Viktória, a Jogi és Önkormányzati Osztály vezetője,
Várszegi Mónika, az Intézményfenntartói Osztály vezetője,
Mező Tímea, az Adóügyi Osztály vezetője,
Kissné Pápai Andrea, az Anyakönyvi Osztály vezetője,
Sinkóné Egresi Mónika, az Ellenőrzési Osztály vezetője,
Szaksz Vince, a Főépítészeti Osztály vezetője,
Buzás Attila, a Házüzemeltetési Osztály, Informatikai Csoport vezetője,
Hermanné Gesztrich Nikoletta, a Kulturális Osztály vezetője,
Vargáné Némethy Márta, a Lakossági Kapcsolattartó Osztály vezetője,
Dr. Csele Balázs, a Munkaügyi Osztály vezetője,
Kovács Gáborné, a Népjóléti Osztály vezetője,
Dr. Weiszné Takács Andrea, a Pénzügyi Osztály vezetője,

Katona Viktor, a Sport Osztály munkatársa,
Torma-Szalai Szilvia, a Vagyon-nyilvántartási Osztály vezetője,
Prédl Antal, a GYŐR-SZOL Zrt. vezérigazgatója,
Tanai Dávid, a GYŐR-SZOL Zrt. parkolási üzletág vezetője,
Máthé-Tóth Péter, Győr Megyei Jogú Város Útkezelő Szervezetének intézményvezetője,
Nagy Csaba, a GYHG Győri Hulladékgazdálkodási Nonprofit Kft. ügyvezetője,
Szarka Katalin, a Mezőőri és Parkőri Szolgálat Győr intézményvezető-helyettese,
Kozma Zoltán, a Városrendészet Győr intézményvezetője,
Nagy Gergely László, a Győr Projekt Kft. ügyvezetője,
Rácz Attila István, a Pannon-Víz Zrt. elnöke,
Kányai Róbert, az Egyesített Egészségügyi és Szociális Intézmény igazgatója,
Molnár Mónika, a Család- és Gyermejkölési Központ, Hatósági Csoport esetenedzsere,
Farkasné Dr. Lukácsi Zita, az Esély Közhasznú Nonprofit Kft. ügyvezetője,
Dr. Andréka György, a Xantus János Állatkert Nonprofit Kft. ügyvezetője,
Körmendi Edit, a Konto Auditor Kft. ügyvezetője,
Varga Magdolna, a Kontorg Audit Kft. ügyvezetője,
Nagy Ágnes, a Győr-Moson-Sopron Vármegyei Rendőr-főkapitányság bűnügyi
rendőrkapitány-helyettese,
Váczi Attila, a Győri Rendőrkapitányság vezetője,
Dr. Bugovics Zoltán, egyetemi docens,
Dr. Posta-Janicsek Ingrid, háziorvos,
Kovács István, a KondiCAD Mérnöki Iroda Kft. ügyvezetője,

a sajtó munkatársai, valamint 7 fő érdeklődő állampolgár.

Dr. Dézsi Csaba András, polgármester: Köszönti a képviselőket, a hivatal dolgozóit és a megjelent vendégeket.

Megállapítja, hogy a Közgyűlés 22 tagja közül 20 fő jelent meg, tehát a testület határozatképes, az ülést megnyitja.

Dr. Dézsi Csaba András, polgármester: Életének 87. évében elhunyt dr. Ladotsy Géza, a „Jószív” Temetkezési Kft. rész tulajdonosa, korábbi ügyvezetője.

Dr. Ladotsy Géza 1995-től 2022-ig a „Jószív” Temetkezési Kft. ügyvezető igazgatójaként tevékenykedett. Az Országos Temetkezési Egyesület és Ipartestület elnökségének 1995 óta tagja, 2006. és 2022. között alelnöke volt.

Munkásságának elévülhetetlen eredménye a „Jószív” Temetkezési Kft. létrehozása. Vezetése alatt 2004-ben készült el és kezdte meg működését a győri hamvasztó üzem, illetve a cég kirendeltséget nyitott Győr mellett Csornán és Kapuváron. Tevékenységének legfőbb műve a kegyeleti kultúra folyamatos fejlesztése volt.

Dr. Ladotsy Géza 87 évet élt, a „Jószív” Temetkezési Kft. és Győr Megyei Jogú Város Önkormányzata saját halottjának tekinti.

Dr. Dézsi Csaba András, polgármester: A mai ülés tervezett napirendjét a kiküldött meghívó tartalmazza.

Ülés előtt került kiosztásra a meghívóban 2. napirendi pontként szereplő

- „*Javaslat a változtatási tilalmakkal összefüggő egyes önkormányzati rendeletek módosítására*”,
és a 25. napirendi pontként szereplő
- „*Javaslat Szent László-érem adományozására*” című előterjesztés, valamint
- ismételt kiosztásra került a 4. napirendi pontként szereplő „*Javaslat az önkormányzat működését érintő egyes rendeletek módosítására*”.

Továbbá ülés előtt került kiosztásra a

- „*Javaslat Győr Megyei Jogú Város Településszerkezeti Tervének, valamint a Győri Építési Szabályzatról (GYÉSZ-ről) és Győr Szabályozási Tervéről szóló 1/2006. (I. 25.) Ök. rendelet módosítására (TSZTM, SZTM 2022-009 számú termódosítás)*”

című előterjesztés, melyet a 2. napirendi pontként javasol felvenni a többi napirendi pont értelemszerű átszámozásával.

Kéri, hogy akinek a napirendi pontokkal kapcsolatban észrevétele vagy más javaslata van, jelezze!

Kéri, hogy aki a módosított napirendi javaslattal egyetért, szavazzon!

Megállapítja, hogy a Közgyűlés - melynek létszáma 20 fő – a módosított napirendet 19 igenlő, 0 nemleges szavazattal, 0 tartózkodás mellett elfogadta. (1 fő képviselő nem szavazott.)

71/2023. (V. 23.) Kgy. határozat

Győr Megyei Jogú Város Önkormányzatának Közgyűlése az alábbiak szerint fogadja el a 2023. május 23-i ülésének napirendjét:

1. *Javaslat a Győri Rendőrkapitányság 2022. évi beszámolójának elfogadására*
Előterjesztő: Dr. Dézsi Csaba András polgármester
2. *Javaslat Győr Megyei Jogú Város Településszerkezeti Tervének, valamint a Győri Építési Szabályzatról (GYÉSZ-ről) és Győr Szabályozási Tervéről szóló 1/2006. (I. 25.) Ök. rendelet módosítására (TSZTM, SZTM 2022-009 számú termódosítás)*
Előterjesztő: Szaksz Vince városi főépítész
3. *Javaslat a változtatási tilalmakkal összefüggő egyes önkormányzati rendeletek módosítására*
Előterjesztő: Dr. Dézsi Csaba András polgármester
4. *Javaslat az önkormányzat működését érintő egyes rendeletek módosítására*
Előterjesztő: Dr. Dézsi Csaba András polgármester
Gazdasági és Tulajdonosi Bizottság
5. *Javaslat deregulációs célú önkormányzati rendelet megalkotására*
Előterjesztő: Dr. Dézsi Csaba András polgármester
6. *Javaslat Győr Megyei Jogú Város Önkormányzata 2022. évi költségvetésének végrehajtásáról szóló beszámoló elfogadására*
Előterjesztő: Dr. Dézsi Csaba András polgármester
7. *Javaslat Győr Megyei Jogú Város Önkormányzatának 2023. évi költségvetéséről szóló*

- 2/2023. (II. 21.) önkormányzati rendelet módosítására
Előterjesztő: Dr. Dézsi Csaba András polgármester
8. Javaslat a 2022. évre vonatkozó éves ellenőrzési jelentés és összefoglaló éves ellenőrzési jelentés jóváhagyására
Előterjesztő: Nagyné dr. László Edit jegyző
9. Javaslat támogatás nyújtására
Előterjesztő: Dr. Dézsi Csaba András polgármester
10. Javaslat „Öntevékeny művészeti csoportok tevékenységének támogatására” keretből alapítványok támogatására
Előterjesztő: Dr. Dézsi Csaba András polgármester
11. Javaslat a Győri Jégsportért Alapítvány támogatására
Előterjesztő: Dr. Dézsi Csaba András polgármester
12. Javaslat az “Ifjúságért” Alapítvány támogatására
Előterjesztő: Dr. Dézsi Csaba András polgármester
13. Javaslat Győr Megyei Jogú Város Helyi esélyegyenlőségi programjára 2023-2027 időszakra vonatkozóan
Előterjesztő: Dr. Dézsi Csaba András polgármester
14. Beszámoló az önkormányzat 2022. évi gyermekjóléti feladatainak ellátásáról, valamint tájékoztató az Egyesített Bölcsődei Intézményhálózat Győr és a Család- és Gyermekjóléti Központ Győr szakmai munkájának felülvizsgálatáról
Előterjesztő: Szociális, Egészségügyi és Lakásügyi Bizottság
15. Javaslat felnőtt háziorvosi munkakör betöltésére
Előterjesztő: Dr. Pergel Elza alpolgármester
16. Javaslat a Győr Megyei Jogú Város Önkormányzatának fenntartásában működő óvodák 2023/2024. nevelési évben indítható csoportjai számának, a csoportok létszámainak, valamint az óvodákban engedélyezett közalkalmazotti álláshelyek számának meghatározására
Előterjesztő: Dr. Pergel Elza alpolgármester
17. Javaslat az önkormányzat tulajdonában álló gazdálkodó szervezetek működéséből származó kötelezettségek, részesedések alakulásának elfogadására
Előterjesztő: Gazdasági és Tulajdonosi Bizottság
18. Javaslat ingatlan értékesítésére (a győri 7893/1 hrsz.)
Előterjesztő: Gazdasági és Tulajdonosi Bizottság
19. Javaslat ingatlanok ajánlati árának módosítására (a győri 11674/1 és a 11677 hrsz.)
Előterjesztő: Gazdasági és Tulajdonosi Bizottság
20. Tájékoztató a Győr városára vonatkozó energiaellátás fejlesztése tanulmányban foglaltakról
Előterjesztő: Dr. Dézsi Csaba András polgármester
21. Tájékoztató az Országgyűlés 5/2023. (III. 31.) OGY határozatáról
Előterjesztő: Dr. Dézsi Csaba András polgármester
22. Beszámoló Győr Megyei Jogú Város Polgármesteri Hivatalának 2022. évi munkájáról
Előterjesztő: Nagyné dr. László Edit jegyző
23. Beszámoló Győr Megyei Jogú Város Önkormányzata Közgyűlése bizottságainak és a

tanácsnokok 2022. évi munkájáról

Előterjesztő: Dr. Dézsi Csaba András polgármester

24. Tájékoztató a Közgyűlés által a polgármesterre átruházott hatáskörben hozott határozatokról

Előterjesztő: Dr. Dézsi Csaba András polgármester

25. Tájékoztató a bizottságok átruházott hatáskörben hozott határozatairól

Előterjesztő: Dr. Dézsi Csaba András polgármester

26. Javaslat Szent László-érem adományozására (zárt ülés)
Előterjesztő: Dr. Dézsi Csaba András polgármester

1. NAPIRENDI PONT

JAVASLAT A GYŐRI RENDŐRKAPITÁNYSÁG 2022. ÉVI BESZÁMOLÓJÁNAK ELFOGADÁSÁRA

(Az előterjesztés a jegyzőkönyv mellékleteként került csatolásra.)

Dr. Dézsi Csaba András, polgármester: Köszönti Nagy Ágneszt, a Győr-Moson-Sopron Vármegyei Rendőr-főkapitányság bűnügyi rendőrfőkapitány-helyettesét, és Váczi Attilát, a Győri Rendőrkapitányság vezetőjét.

Felkéri Kapitányságvezető Urat a beszámoló megtartására.

Váczi Attila, Győri Rendőrkapitányság vezetője: Kiegészítést tesz a Győri Rendőrkapitányság 2022. évi munkáját értékelő jelentésükhöz. A Kapitányság törekedett az előző évben meghatározott központi valamint területi szervek által meghatározott teljesítmény célok elérésére, mely céloknak részben eleget tudott tenni. Összességében a tavalyi évben a Győri Rendőrkapitányság illetékességi területén elhelyezkedő települések közbiztonsági helyzete kiegyensúlyozott és stabil volt, minden szélsőségektől mentes. A Kapitányság osztályvezetői és kollégái szakmai tudásuk legjavát adva, becsülettel és lelkiismeretesen hajtották végre feladataikat, mely megmutatkozik az illetékességi területükön működő önkormányzatok visszajelzéseiből, hiszen a tavalyi évben egy 5-ös skálán 4,4-es szintűre értékelte a Rendőrség munkáját. A 2021-es mikrocenzus során állampolgároknak feltett kérdés, hogy mennyire érzik magukat biztonságban egy sötétedés utáni esti sétán a lakókörnyezetükben. A megkérdezettek 84,9%-a teljesen biztonságban érzi magát. Véleménye szerint ezek a visszajelzések minden pozitív dolgot elmondanak a Rendőrség munkájáról. 2022. egy speciális év volt az egész társadalom, azon belül a Magyar Rendőrség részére is. Jelentős kihívások elé állította a Magyar Rendőrséget, illetve a Győri Rendőrkapitányságot a COVID19-világjárvány, az orosz-ukrán háború okozta humanitárius menekültáradat, a beköszönő energiaválság és a 2022. évi parlamenti választások. Örömmel kijelentheti, hogy egyik kihívásnak sem a Rendőrség volt a főszereplője, a háttérben tették, amit kellett, és végrehajtották a speciális feladataikat. Kollégáival vallják, hogy az értékteremtés lehetősége minden egyes napban benne van. Hiszik, hogy nemes, áldozatos szolgálattal a jövőben is biztonságos környezetet biztosítanak minden polgár számára, ezzel is megszolgálva a bizalmat. Emelt fővel mondhatja, hogy a Magyar Rendőrség, azon belül a Győri Rendőrkapitányság is eredményeiben, tudásában, felszerelésiben és hivatástudatában európai színvonalú. Magyarország az egyik legbiztonságosabb országok közé tartozik. A

szervezet teljes személyi állományát összefűzi az a kötelék, melyet nem befolyásol sem idő, sem tér, esküjükhöz híven kitartó becsülettel szolgálnak és védenek.

Az elmúlt év bűnügyi teljesítményét megvizsgálva látható, hogy a bűncselekmények száma a 2021-es év kedvező adataihoz képest növekedést mutat, 2800-ról 3451-re nőtt az elkövetett bűncselekmények száma. Nyomozás eredményességi mutatójuk 63,1% volt. Van hova fejlődni, van mit tenni a bűnügyi szakterület tekintetében. Ugyanakkor kiemeli, hogy a 2021-es év speciális volt, hiszen a világjárvány miatti bezártság hozzájárult a kedvező értékekhez. A 2017-2018-as évekhez viszonyítva azonban minimális csökkenés tapasztalható 2022-ben. Az állampolgárok szubjektív biztonságérzetét legjobban befolyásoló bűncselekmények a közterületen elkövetett bűncselekmények. Ebben a tekintetben is nőtt az elkövetett bűncselekmények száma 895-ről 958-ra. A megfelelő szolgálatszervezésnek és kollégái határozott fellépésének köszönhetően a nyomozás eredményességi mutatót 87%-ra sikerült növelni. Az emelkedő számú közterületi bűncselekmény visszaszorításához elengedhetetlen a közterületi jelenlét fokozása, a célirányos bűnügyi-rendészeti-közlekedésrendészeti akciók végrehajtása, valamint a Győr Megyei Jogú Város Önkormányzata tulajdonában, de a Rendőrség kezelésében levő kamerarendszer aktív használata és fejlesztése is.

Győr-Moson-Sopron Vármegye országos viszonylatban a 100 ezer lakosra jutó össz bűncselekményszám alapján az átlagosan fertőzött megyék közé volt sorolható 2022-ben. A Kapitányságuk területén szintén ugyanez a szám mutatható ki, hiszen Győr dominanciája az egész megyére kiterjed. 1830 bűncselekmény jutott 100 ezer lakosra. Ehhez a számhoz hozzájárul az aktív közterületi rendőri jelenlét is. Az ittas vezetők, a kábítószer-fogyasztók, valamint az egyéb közterületi jogsértést elkövetők elleni fellépésük is határozott volt.

A rendészeti állománnyal találkozik az állampolgár a leggyakrabban, így velük azonosítják a Rendőrséget. A Kapitányság illetékességi területén közterületi jelenlét tekintetében az előző években meghatározott óraszámot sikerült tartaniuk. 14.597 fő 88.241 szolgálati órát teljesített közterületen. A nyári, turisztikai szezonban a nagy tömegeket vonzó rendezvényeken, valamint az év végi ünnepek ideje alatt megnövelt létszámmal látják el a feladataikat. Kollégáik szolgálatellátásuk során szakmai tudásuk legjavát adva lelkiismeretesen, törvényesen és szakszerűen folytatták le a rendőri intézkedéseiket. Közterületi szolgálattevékenységgel kapcsolatban meg kell említenie a velük együttműködő szervezeteket, egyéb rendészeti feladatellátó személyeket is, de róluk részletesen az együttműködés témakörben szól. 2022-ben a Kapitányság munkatársai 1012 főt fogtak el, 802 főt állítottak elő, 378 fővel szemben biztonsági intézkedést foganatosítottak, 4222 főt helyszíni bírságoltak, 786 esetben büntető feljelentést tettek, valamint a szabálysértési feljelentések számát 16,5%-kal növelték, mely így 3030-ra ugrott. Nőtt a kiszabott, valamint a befizetett bírságok mértéke 31 és 30%-kal.

2022-ben munkatársai 490 rendezvényt összesen 1.790 fővel 7.085 órában biztosítottak. Ezekon a rendezvényeken rendőri intézkedésekre, elkövetett bűncselekményekre nem került sor. Jelentős kihívást jelentett számukra, hogy 2022-ben 87 sportrendezvényt biztosítottak 1.358 fővel 5.953 órában. Ezekon a programokon sem került sor rendbontásra kollégái határozott fellépésének köszönhetően.

Szót ejt a bűncselekmények mellett a tulajdon elleni szabálysértések számának alakulásáról is. Az értékhatár dönti el, hogy bűncselekmény vagy szabálysértés az adott jogsértés, de akinek a sérelmére elkövetik, annak mindegy az értékhatár. A tavalyi évben 830 ilyen esetet regisztráltak, és 48%-os felderítési mutatót értek el. Kis mértékben ugyan, de növekednek a tulajdon elleni szabálysértések száma. E szakterületen is van mit tenni a kollégáinak, és bízik abban, látva már a 2023. évi mutatószámokat, hogy a jövő évi beszámolóban egy eredményesebb szabálysértési felderítési tevékenységről tud beszámolni.

A személyi sérüléssel járó közlekedési balesetek száma 332-ről 363-ra növekedett. Baleseti okok tekintetében nem történt változás. A gyorshajtás, az elsőbbségi jog meg nem adása,

valamint a kanyarodási-irányváltó szabályok voltak a dominánsak. Személyi sérüléssel járó közlekedési balesetek kapcsán elemző-értékelő munkát végeznek. 43 esetben biztonsági öv, 9 esetben bukósisak, valamint 3 esetben gyerekbiztonsági rendszer hiánya vezetett a sérüléshez. Ha ezeket az eszközöket használták volna, a személyi sérülés elkerülhető lett volna. 2000-es évekhez képest a KSH adatok szerint 2022-re több, mint duplájára, illetve egy kategóriában megháromszorozódott a forgalomba helyezett és megyei telephellyel rendelkező járművek száma. Ehhez nem számolták hozzá az ideiglenesen itt tárolt, itt közlekedő több ezer gépjárművet. Ez jól szemlélteti, hogy milyen terhelésnek vannak kitéve a közutak. A balesetek növekedéséhez ez a tényező is hozzájárult. 2022-ben 8 fő veszítette életét közlekedési balesetben a Kapitanyság illetékességi területén. Az elfogadható szám a nulla lenne, hiszen nem szabadna senkinek értelmetlenül életét veszítenie. Ittasan okozott balesetek számát sikerült visszaszorítani 30-ról 22-re 2022-ben. Fokozzák az ittas vezetők kiszűrését, csinálják a „finn módszeres” ellenőrzést, ezekkel párhuzamosan egyéb jogsértésekre is tudnak reagálni a kollégái. A passzív biztonsági eszközök hiánya esetén 1832 esetben kellett eljárást kezdeményezni, mert nem használták a sofőrök vagy az utasok a biztonsági övet.

A bűnüldözés és bűnmegelőzés tekintetében mind az országos, mind a helyi programokat aktívan, eredményesen alkalmazzák. Köszöni a 2022-es évben a kerékpár regisztrációs programhoz nyújtott önkormányzati támogatást. Már több, mint 3000 kerékpárt sikerült regisztrálni a rendszerbe. Ezt a tevékenységet az idei évben is aktívan folytatják. A lakossággal történő folyamatos kommunikáció kialakítására a belvárosi rendőrirodában egy bűnmegelőzési centrumot hoztak létre. A centrum fő küldetése, hogy a bűn- és balesetmegelőzési technikákat mind a rendőrök, mind a velük együtt működő civil szervezetekkel, vállalkozásokkal meg tudják ismertetni és a hozzájuk forduló állampolgárok részére ajánlásokat tudjanak tenni, hogy még biztonságosabbá tudják tenni a lakóházukat, biztonságosabban tudjanak közlekedni vagy fel tudják ismerni azokat a jogsértéseket, amelyeket sérelmükre megpróbálnak elkövetni. Számos pozitív visszajelzés érkezik az iskolai bűnmegelőzési tanácsadói hálózat és a drogpreevenciós tanácsadói hálózattal kapcsolatban. Ezeket a munkákat is aktívan és eredményesen hajtják végre a kollégái. Balesetmegelőzési oktatási programjuk keretében közel 1000 óvodás, valamint 100 alkalommal közel 5000 kisiskolás gyermek részére tudtak elméleti és gyakorlati oktatásokat tartani, melyek felhívták a figyelmet a közlekedés veszélyeire. Próbálják már kis korban beléjük nevelni, hogy hogyan kell biztonságosan közlekedni.

Egyéb rendezvényeiken 61 alkalommal közel 4000 fő részére tudták feleleveníteni a közlekedési szabályokat, valamint a balesetmegelőzési tanácsaikat.

Együttműködésük 2022-ben is aktív volt, és a kölcsönös bizalmon és kommunikáción alapult a bírósági, ügyészségi és önkormányzati szervezetek esetében is. Kapcsolataik folyamatosak és zökkenőmentesek voltak. A polgárőrségek kiemelt fő stratégiai partnereik. A Kapitanyság területén 54 polgárőr egyesület működik. 2022-ben 850 esetben 2.567 fő részvételével 11.570 órában láttak el közös szolgálatot. A polgárőrök részt vettek számos városi sport, kulturális és gasztronómiai rendezvényen. Kiemelendő a Mindenszentek és a halottak napi időszakban a temetőkben és azok környékén végrehajtott szolgálatuk.

10: 22 órakor Dr. Szálasy László képviselő elhagyta a termet, így a Közgyűlés 19 fővel folytatja az ülést.

Másik fő stratégiai partnerük a Városrendészet, akikkel elérték azt, hogy folyamatos 24 óras közös járőrszolgálatot tudnak teljesíteni a közterületek rendjének fenntartása érdekében. 2022-ben ez a közös szolgálatok száma jelentősen emelkedett, összesen 20.258 órában a városrendészek részvételével hajtottak végre feladatokat, mint például illegális hulladéklerakás, rendezvények biztosítása, eltűnt személyek felkutatása, szórakozóhelyek

ellenőrzése. Folyamatos munkakapcsolatban vannak a Széchenyi István Egyetemmel, mint együttműködő partnerrel. Folyamatban levő kamerarendszer-fejlesztő projektjük van, amely elsősorban a kamerák által továbbított képek feldolgozását szolgálja mesterséges intelligenciára épülve. Kiemelendő a területükön működő közlekedési vállalatokkal, a Győri Közszolgáltató és Vagyongazdálkodó Zrt. rendészeivel való együttműködésük. Kiemeli a Mezőőri és Parkőri Szolgálatot, melynek munkatársaival Győr külterületeire figyelnek fokozottan. Véleménye szerint a közös szolgálatellátásaik meghozzák az elvárt eredményeket. 2023. év prioritásai között szerepelnek azok a standard célok, melyeket minden évben kitűznek, például bűncselekmények számának csökkentése, nyomozás eredményességének növelése, közterületi jelenlét fokozása. Ezek alapvető elvárások a Kapitányság tevékenységével szemben, melyeket a megyei szakirányítók és az ORFK központi szerve is rendszeresen meghatároz, fokmérője a rendőri munkának. A legfontosabb érték számára a feladatok sokasága mellett az ember. Azok a kollégák, akikkel naponta azon dolgoznak, hogy a törvények és a társadalmi elvárások által rájuk rótt feladatokat törvényesen, szakszerűen, időszzerűen és emberségesen hajtsák végre. Annak érdekében, hogy ez maradéktalanul megvalósuljon elengedhetetlen a vezetői példamutatás, helytállás és a nyitottság. Minden kollégájától elvárja, hogy a hozzá kéréssel, kérdéssel forduló polgárok irányába maximális emberséggel, empatikusan és tudásának legjavát adva reagáljon. A minőségi visszacsatolás fontosságáról is szót ejt. Legyen szó sikerről vagy kudarcról, elengedhetetlen, hogy az érintett vezető egyértelmű, ugyanakkor határozott és jövőbe mutató iránymutatást tudjon adni a hozzáforduló kollégák részére. Problémamegoldás tekintetében is elvárása, hogy továbbra is konstruktív, gyors és hatékony válaszokat tudjanak adni az előttük álló feladatokra, kihívásokra. Minden együttműködő partnerüknek és minden kollégájának ezúton kíván erőt és egészséget az előttük álló év hátralevő részére, valamint az előttük álló feladatok megoldására.

Maga és kollégái nevében köszöni az Önkormányzat, a Polgármester, a város vezetése és a képviselők erkölcsi és anyagi támogatását, melyet a közös munkák során tanúsítottak az irányukba. Bízik abban, hogy az együttműködésük alapja a jövőben is a kölcsönös bizalom, az őszinteség és az elhivatottság lesz. Hiszi azt, hogy az Önkormányzattal, valamint annak irányítása alatt működő szervezetekkel közösen dolgozva továbbra is egy minden szélsőségektől mentes, stabil gazdasági háttérrel rendelkező, mindenki számára vonzó Győrt tudnak szolgálni. Köszöni a megtisztelő figyelmet.

Radnóti Ákos, alpolgármester: Köszöni Kapitány úrnak és a Győri Rendőrkapitányság minden munkatársának az eredményes munkát. Bízik abban, hogy így alakul az idei évben is. Több kérése, felvetése is van. Az Önkormányzat és a Rendőrkapitányság között van együttműködési megállapodás. Az Önkormányzat lehetőségeihez mérten támogatja a Rendőrség működését. Több szempont szerepel az együttműködési megállapodásban. Kiemelt ellenőrzést kért az adyvárosi városrész esetében a Szigethy Attila úton, valamint a Belvárosban a Szent István úton a kamionos forgalom ellenőrzésére, mert azt tapasztalta, hogy nagyon sok a szabálytalan behajtás. A Rendőrség által küldött visszajelzésekből is azt tapasztalta, hogy kevés az esetszám (havonta 8-10 db), melyet feltárnak. A győri utakat jelentősen megterhelik mind zaj, mind az utak minőségét illetően. Kéri, hogy ebben a kérdéskörben szíveskedjenek kiemelt ellenőrzéseket végrehajtani. Köszöni az együttműködést a kerékpárjelölő rendszer működtetésében. Az Önkormányzat erre a célra is biztosít forrást. Népszerű ez a program, ingyenes a győriek számára, így a képviselőtársait is arra biztatja, hogy a körzetükben is valósítsák meg. A lehetőség adott, a Rendőrséggel szükséges a kapcsolatot felvenni, és javaslatot tenni a helyszínre. A Rendőrkapitányság munkáját segíti az Önkormányzat által létrehozott Városrendészet, akik aktívan dolgoznak Győr városában. Velük rendszeresen történnek egyeztetések. A polgárőr egyesületeket is sikerült a város

költségvetéséből támogatni, anyagi forrást biztosítani a számukra. Így a három szervezet közösen tud tevékenykedni a közbiztonság javítása érdekében. Győrben közel 200 térfigyelő kamera működik, köztük vannak rendszámfigyelő kamerák is. Tudja, hogy vannak olyan helyek, ahol a kamera elavult, szükség lenne a pótlására. A Rendőrség kezeli a kamerarendszert, az Önkormányzat pedig biztosítja a forrást a kamerák kihelyezéséhez, az időszakonként megtörténő cserékhez, viszont a Rendőrség illetékes a felvételeket illetően, így az állampolgárok hozzájuk fordulhatnak. Kéri, hogy aktívan kezeljék a kamerarendszert a közbiztonság javítása érdekében. A sportot is felügyelő alpolgármesterként külön köszöni a kiemelt sportesemények biztosítását.

Szeles Szabolcs, alpolgármester: Köszöni az együttműködést a Rendőrkapitány úrral és a Kapitányság munkatársaival. A tájékoztatóból látni, hogy oda kell figyelni néhány feladatra. A szubjektív közbiztonság érzetét befolyásoló események során növekedés tapasztalható. Arra figyelmeztet ez, hogy jól kell kezelni ezt a jelenséget, de erre törekszik a Városrendészet is. Jön a jó idő, indulnak a gyorsulási versenyek, driftelések a környező utakon. A választóközterében kiemelten megfigyelhetők ezek a tevékenységek a Radnóti Miklós úton, a Kunszigeti úton, a Hajós Alfréd utca környékén, a Jávor Pál utca környékén. Kéri, hogy erre szíveskedjenek odafigyelni. A közterületeken való viselkedési kultúra a jó idő beköszöntével előjön. Az utcán való tivornyzás, ivászat, szemetelés jellemző. Vannak évről-évre visszatérő gócpontok. Ilyen például kiemelten a Jedlik-híd lábánál, a Liget utca és a Nyár utca sarkán, Köztelek utca környékén levő területek. Újváros–Sziget–Pinnyéd körzeti megbízottjának személyében változás történt. Pór Nikoletta látta el ezt a szolgálatot korábban. Ezúton is megköszöni az elvégzett munkát, hiszen Nikoletta rendkívül proaktív tevékenységet folytatott. További jó munkát kíván számára. Várja a sikeres kapcsolatfelvételt az új körzeti megbízottal.

Takács Krisztián, képviselő: Köszöni a Rendőrkapitányság munkáját. Több alkalommal tett személyesen bejelentést, mely esetekben nagyon gyorsan és hatásosan jártak el a rendőrök. Támogatja a beszámoló elfogadását. Egy területen nem tudtak előrelépni, sőt a hozzá érkező panaszok számából azt érzi, hogy romlott a helyzet. A driftelések, a gyorsulások, az átépített autók megjelenése egyre komolyabb problémát okoz. A Móricz Zsigmond rakpart és a Rónay Jácint utca érintett az ő körzetében. Évek óta gondolkodik, egyeztet szakemberekkel, a Városrendészettel, az Útkezelő Szervezettel, mégis úgy érzi, hogy nem jutnak előrébb. Kérdése, hogy lehetséges-e trafiboxok kihelyezése ezekben az utcákban. Jelentene-e ez megoldást a Rendőrkapitány úr szerint? Tudnának-e együttműködni? Felajánlja, hogy az infrastrukturális részét a képviselői keretéből támogatja. Olyan szintre jutott el a probléma, hogy pár hónappal ezelőtt a Tihanyi Árpád úton személyi sérülés is történt. A körzetében lakók aláírásgyűjtésbe kezdtek, magas szintű az elégedetlenség. Szervezett egy egyeztetést, melyre a Rendőrség munkatársait is meghívták. Kéri, hogy ebben az ügyben közösen lépjenek fel. A körzetében 10 panaszból 6 ezzel a problémával kapcsolatos.

Dr. Laczkovits-Takács Tímea, képviselő: Köszöni az eddigi együttműködést és a rendőrségi munkát. A ménfőcsanakai városrész tekintetében három problémával kapcsolatban tesz jelzést. A hajléktalanok fokozott jelenléte és magatartása a városrészben egyre inkább zavaró. A Győri úti Coop ABC, a Győri úti buszmegálló a Malom mellett, illetve a Hármashatár úti kondipark a fő helyszínek, ahol megtalálhatóak. Több magáningatlanba is beköltöztek már. Ezen esetek megoldásához a rendőrség hathatós segítségére is szükség volt. A gyorshajítás a városrészben főként a Hegyalja utcát érinti. Kéri a fokozott ellenőrzést, illetve egy fix megoldást is támogatna. Továbbá szeretne közlekedésrendészeti ellenőrzéseket is kérni, például a Csanakhegyi utcában. A lakosok által jelzett probléma az, hogy a korlátozó tábla

ellenére szabálytalanul közlekednek a tehergépjárművek. Kéri a folyamatos ellenőrzést. Köszöni a korábbi körzeti megbízott, Heinczinger Tamás munkáját, aki rendkívül aktív és együttműködő volt. Bízunk abban, hogy az új körzeti megbízott is hasonlóan aktívan együtt fog dolgozni mind a városrészben lakókkal, mind a képviselőkkel.

Bárány István, képviselő: A rendőri munkához gratulál. A képviselő munkájában partnere a körzeti megbízott. Dicsérettel szól Zsidi Norbert körzeti megbízottról, aki az északi városrész, Révfa, Bácsa, Kisbácsa és Sárás körzetekben dolgozik. Minden egyes helyzetre, akcióra jól és eredményesen reagál. Volt olyan eset, melyet nem tereltek bűnügyi útra, hiszen a fiatalok rossz útra tévedésének megakadályozása megtörtént. Az M813. számú elkerülő út megépültének örült, de nem következett be, amit várt, hiszen nem minden kamion kerül el Győr városát, holott a tranzit számára kint van a tájékoztató tábla is. A Nemzeti Útdíjfizetési Szolgáltató Zrt.-től azt a tájékoztatást kapta, hogy a megvásárolt útdíjhoz kapcsolódó útirány a várost elkerülő út. A gépjárművezetők üzemanyag- és pénz megtakarítása céljából lerövidítik az utat, különösen az esti és éjszakai órákban. Lehetne-e ellenőrzéseket végrehajtani a szabálytalan nehézgépjármű forgalom kiszűrésére? Ha igen, akkor milyen módon?

Az elkerülő megépülésével legalább háromszor akkora forgalom alakult ki a 1301-es út István király úti szakaszán. A szubjektív közlekedésbiztonsági érzet a gyalogos szempontjából rossz. Kéri, hogy sűrűbben végezzenek sebességmérést. Van egy traffibox, ott mindenki sebességhatáron belül közlekedik. Vannak táblák, van zebra is, de mivel nem jelzőlámpás, ezért az átszáguldó autósok nem veszik figyelembe. Javasolja, hogy vizsgálják meg, hogy az István király útra kihelyezhető-e egy traffibox.

Borsi Róbert, képviselő: Köszöni a Rendőrkapitányság munkáját. A képviselői munkája és a Kapitányság közötti kapcsolatot jónak ítéli meg. Bármilyen kérése volt, a rendőrség mindig igyekezett megoldást találni. Az esetek többsége, amit jelzett az utóbbi időszakban, nem volt olyan nagy súlyú, hogy a rendőrséget keresse, inkább a Városrendészetet kereste fel ezeknek az ügyeknek a kezelésére. A gyorsulási versenyek kérdése Nádorvárosban és Marcalvárosban is jelen van. A Vásárcsarnok környezetében alapvetően minden rendben van, egy-két közterületi szabálysértés fordul elő. A rendőri, illetve a városrendészeti jelenléttel biztosíthatják a visszatartó erőt. A Lajta utca 18-26. háztömb mögötti részen rendszeres volt az illegális hulladéklerakás. Kéri ezen területeken a fokozott jelenléte. Egyre aktívabban jelen van a városi közlekedés életében a kerékpáros és a rolleres közlekedés. A forgalom szempontjából ez jó hír, azonban veszélyeket is rejt magában. Lehet fókuszot helyezni a kerékpárosokkal szemben, főként a forgalommal szemben közlekedőkkel szemben? Egyre több saját tulajdonú roller van a forgalomban, viszont ezek használatához kapcsolódóan a jogi szabályozás nem adott. Kérdezi, hogy jogalkalmazói oldalról milyen szempontokat vesznek figyelembe az ő közlekedésük tekintetében. Hátrányosnak tartja, hogy sem a kerékpározáshoz, sem a rollerezéshez nem szükséges jogosítvány annak ellenére, hogy a közforgalomban részt vesznek.

Dr. Sík Sándor, képviselő: Köszöni a Rendőrség elmúlt időszakban nyújtott munkáját. Ez változatlan, hiszen mindig jó volt az együttműködés. Véleménye szerint az összes intézkedés hatékony és preventív jellegű volt, mintsem a bírságok behajtására irányuló volt. Köszöni, hogy a polgárőrséggel jó a kapcsolat. Véleménye szerint sokat számít a polgárőrök jelenléte akkor is, amikor a rendőrségnek nincs elegendő személyi kapacitása. Az elektromos rollerekkel kapcsolatban jó lenne tájékoztató anyagokat megjelentetni, hiszen vitára ad okot, hogy hol közlekedhetnek. A gyorsulási versenyek a fiatalok részéről igényként jelentkeznek, azonban ezek nem közútra valók, balesetveszélyesek lehetnek. Polgármester úrral már

egyeztettek erről, ez egy nagy felelősséget felvető kérdéskör. Megkeresték fiatalok ezzel kapcsolatosan. Kérdezi a Kapitány urat, hogy van-e arra mód, hogy megvizsgálják, hogy milyen lehetőségek lennének arra, hogy kijelölt szakaszokon ilyen rendezvényt szervezzenek.

Szabó Jenő, képviselő: Köszöni a hosszú évek alatt kialakult jó kapcsolatot Rendőrkapitány úrnak. Körzetében a sport- és önkormányzati rendezvényeken mindig jelen vannak a rendőrök, és segítik a lebonyolítást, a forgalomirányítást. Részvételükkel, bemutatókkal színesítik az önkormányzati programokat. Továbbra is kéri a játszóterek kiemelt figyelemmel kísérést. Az általa és a lakosság által tett észrevételekre mindig odafigyelnek. További jó munkát kíván, és elfogadásra javasolja a beszámolót.

Diligens Tibor, képviselő: Köszöni a Rendőrség Győr városában végzett munkáját. A gyorshajtásokkal kapcsolatban jelzi észrevételeit. Javasolja, hogy a megszokott ellenőrzési pontokon kívül is jelenjenek meg visszatartó erőként. Hiába vannak kint sebességkorlátozó táblák, nem tartják be.

Dr. Dézsi Csaba András, polgármester: Köszöni a Rendőrkapitányság minden dolgozójának azt a munkát, amit Győr városa biztonsága érdekében nap, mint nap végeznek. Köszöni a Városrendészettel való együttműködést is. Megkéri a Kapitány urat, hogy szíveskedjen a képviselők felvetésire reagálni.

Váczai Attila, Győri Rendőrkapitányság vezetője: A kamionforgalom ellenőrzésével kapcsolatban elmondja, hogy a lehetőségeikhez mérten folyamatosan végzik, de megvizsgálják, hogy hogyan tudják fokozni a jelenléteket. A kamerarendszer fontos dolog számukra is. A fejlesztés tekintetében elindult egy közös gondolkodás annak érdekében, hogy még eredményesebben tudják a kamerarendszerben rejlő lehetőségeket kihasználni. A közterületi jelenlét, szubjektív közbiztonságérzet növelése érdekében a nyári hónapokra is megszervezik a szükséges intézkedéseket. Az elmúlt évhez hasonlóan visszaáll a nyári időszakra a lakótelepi és a kritikus területeken a gyalogos ellenőrzés, mellyel sikerült elejét venni a korábbi sorozatos bejelentések számának. Ahol a körzeti megbízott személyében változás történt, az új körzeti megbízottak a körzet képviselőjével felveszik a kapcsolatot, tájékoznak a helyi viszonyokról. Bízik abban, hogy méltó utódai lesznek az elődjeiknek. Sok képviselő szóba hozta a közlekedés kérdéskörét. A közlekedési ellenőrzésekben aktívan részt vesznek, próbálják elejét venni a különböző gyorshajtásoknak, gyorsulási versenyeknek, kiemelt veszéllyel járó szabályszegéseknek. Ezzel a tevékenységgel tüzet oltanak csak, nem tudnak mindig mindenhol jelen lenni és kellően reagálni. Véleménye szerint nagyon aktív munka jellemzi a kollégáit és megtesznek mindent azért, hogy még eredményesebben működjenek ezen a területen is. Intézményi keretek között szervezett gyorsulási versenyeket csak úgy tudnak támogatni, ha a jogszabályoknak maximálisan megfelelnek a feltételek. Illegális gyorsulási versenyek résztvevőivel macska-egér harcot folytatnak, hiszen ellenőrzik őket az egyik helyen, de elhúzódnak más területre. A véleményük szerint illegálisan átépített gépjárműveket soron kívüli műszaki vizsgára rendelik. Traffibox kérdése nagyon sok helyen felmerült. Támogatják a kitelepítésüket. Ha érkezik az irányukba traffibox telepítésére vonatkozó képviselői megkeresés, akkor a szükséges forgalomtechnikai és rendőri szempontok szerint megvizsgálják, de a költségeihez nem tudnak hozzájárulni. Több ezer mérési helyszínük van Győr város területén. Azokon a helyeken, ahol folyamatosan végeznek méréseket, még mindig van szabályszegő. Ezekben a gócpontokon vannak főként a balesetek is. A közlekedési kultúrában vannak hiányosságok, az embereknek nincs meg az igénye, hogy betartsák a szabályokat. A hajléktalanokkal kapcsolatos bejelentésekre odafigyelnek, azonnal intézkednek. Megpróbálják a hajléktalanokat a legális ellátórendszerbe integrálni, de ez

sokszor nehézségbe ütközik. A tehergépjármű-forgalom ellenőrzéssel kapcsolatban irányukba is sok állampolgári bejelentés érkezik, visszatérő ellenőrzést ígér. A Vásárcsarnok és környékére is visszatérő gyalogos ellenőrzést terveznek közös városrendész-rendőr járőrrel. Roller és kerékpár kérdéskörében megvannak a betartandó fő közlekedési szabályok, a jogszabály által előírt védőfelszerelések. Minden közlekedésben résztvevőt, a gyalogosoktól a tehergépjármű-vezetőig mindenkit ellenőriznek a különböző akciók során. Érdekük, hogy mindenki tartsa be a szabályokat és egyetlen közlekedésben résztvevő se sérüljön meg. A nyári időszakban, ahogy növekedik a kerékpárokat és a rollereket használók száma a közutakon, fokozottabban ellenőrzik őket is. Véleménye szerint ha valaki szervezett keretek között rendszeres időközönként bonyolítana le gyorsulási versenyeket, akkor biztonságos és kontrollált környezetben lehetne végrehajtani, nem pedig a közutakon. A közterületi jelenlét adott a gyirmóti, csanaki, ménfői városrészben is.

Dr. Dézsi Csaba András, polgármester: Köszöni Rendőrkapitány úr részéről a válaszokat. Megadja a szót egy érdeklődő számára.

Humhál Károly Tiborné: Szigetköz felé, illetve onnan Győr városa felé hatalmas a forgalom. Ismerős probléma mindenki számára, és ezért kérdezi, hogy abban a csomópontban történik-e valami.

Váczai Attila, Győri Rendőrkapitányság vezetője: Ismert előttük a Szigetközi és a Galántai út kereszteződéséhez kapcsolódó probléma. Javasolták már több alkalommal az állami közútkezelő (Magyar Közút Nonprofit Zrt.) munkatársai felé, hogy jelzőlámpás kereszteződés legyen, ami megfelelően tudja irányítani a forgalmat. Forgalomtechnikai állásfoglalást tudnak adni, de nem az ő hatáskörük, de utánajár az ügynek.

Dr. Dézsi Csaba András, polgármester: Mivel a napirendi ponthoz további kérdés, észrevétel nem érkezett, szavazásra bocsátja a határozati javaslatot.

Megállapítja, hogy a Közgyűlés - melynek létszáma 19 fő - 19 igen, 0 nem, 0 tartózkodással elfogadta a határozatot.

72/2023. (V. 23.) Kgy. határozat

Győr Megyei Jogú Város Önkormányzatának Közgyűlése a Győri Rendőrkapitányság 2022. évi beszámolóját az 1. számú mellékletben foglaltak szerint elfogadja.

2. NAPIRENDI PONT

JAVASLAT GYŐR MEGYEI JOGÚ VÁROS TELEPÜLÉSSZERKEZETI TERVÉNEK, VALAMINT A GYŐRI ÉPÍTÉSI SZABÁLYZATRÓL (GYÉSZ-RŐL) ÉS GYŐR SZABÁLYOZÁSI TERVÉRŐL SZÓLÓ 1/2006. (I. 25.) ÖK. RENDELET MÓDOSÍTÁSÁRA (TSZTM, SZTM 2022-009 SZÁMÚ TERVMÓDOSÍTÁS)

(Az előterjesztés a jegyzőkönyv mellékleteként került csatolásra.)

Dr. Dézsi Csaba András, polgármester: Mivel a napirendi ponthoz kérdés, észrevétel nem érkezett, szavazásra bocsátja a határozati javaslatot.

Megállapítja, hogy a Közgyűlés - melynek létszáma 19 fő - 17 igen, 0 nem, 2 tartózkodással elfogadta a határozatot.

73/2023. (V. 23.) Kgy. határozat

1. Győr Megyei Jogú Város Önkormányzatának Közgyűlése jóváhagyja Győr Településszerkezeti Tervének módosítását a

TSZTM 2022-009 tervlap szerint.

Felelős: polgármester

Határidő: azonnal

2. A Közgyűlés felkéri a polgármestert a jóváhagyott módosítások átvezetésére Győr Megyei Jogú Város Szabályozási Terve és Győr Építési Szabályzata című dokumentumokban, valamint a módosított dokumentumok megküldésére az egyeztetésében részt vett államigazgatási, érdek-képviselői szervezeteknek és civil szervezeteknek.

Felelős: polgármester

Határidő: 2023. június 30.

Dr. Dézsi Csaba András, polgármester: Mivel a napirendi ponthoz kérdés, észrevétel nem érkezett, szavazásra bocsátja a rendelettervezetet.

Megállapítja, hogy a Közgyűlés - melynek létszáma 19 fő - 17 igen, 0 nem, 2 tartózkodással elfogadta a rendeletet.

Győr Megyei Jogú Város Önkormányzata Közgyűlésének 10/2023. (V. 23.) önkormányzati rendelete

**a Győri Építési Szabályzatról (GYÉSZ-ről) és Győr Szabályozási Tervéről szóló 1/2006.
(I. 25.) Ök. rendelet módosításáról**

Győr Megyei Jogú Város Önkormányzatának közgyűlése az épített környezet alakításáról és védelméről szóló 1997. évi LXXVIII. törvény 62. § (6) bekezdés 6. pontjában kapott felhatalmazás alapján a Magyarország helyi önkormányzatairól szóló 2011. évi CLXXXIX. törvény 13. § (1) bekezdésében meghatározott feladatkörében eljárva a következőket rendeli el:

1. §

A Győri Építési Szabályzatról (GYÉSZ-ről) és Győr Szabályozási Tervéről szóló 1/2006. (I. 25.) önkormányzati rendelet szabályozási tervlapja az 1. melléklet szerinti SZTM 2022-009 munkaszámú tervlap szerint módosul.

2. §

(1) A Győri Építési Szabályzatról (GYÉSZ-ről) és Győr Szabályozási Tervéről szóló 1/2006. (I. 25.) önkormányzati rendelet 103. §-ban foglalt táblázat 01848–01852. sor helyébe a következő rendelkezések lépnek:

01848	A zaj- és rezgésvédelemről az építető saját költségén, telken belül gondoskodik. Egy építési helyen belül több épület is elhelyezhető. Az övezetben legfeljebb 190 lakás helyezhető el.
01851	Az övezetben legfeljebb 30 lakás helyezhető el.
01852	Az övezetben összesen legfeljebb 165 lakás, az övezet építési helyein belül egyenként legfeljebb 55 lakás helyezhető el.

”

(2) A Győri Építési Szabályzatról (GYÉSZ-ről) és Győr Szabályozási Tervéről szóló 1/2006. (I. 25.) önkormányzati rendelet 103. §-ban foglalt táblázat 04506. és 04507. sor helyébe a következő rendelkezések lépnek:

04506	Az övezetben legfeljebb 40 lakás helyezhető el.
04507	Az övezetben összesen legfeljebb 120 lakás, az övezet építési helyein belül egyenként legfeljebb 60 lakás helyezhető el.

”

(3) A Győri Építési Szabályzatról (GYÉSZ-ről) és Győr Szabályozási Tervéről szóló 1/2006. (I. 25.) önkormányzati rendelet 103. §-ban foglalt táblázat 04830. sora helyébe a következő rendelkezés lép:

04830	Egy építési helyen belül több épület is elhelyezhető. Az övezetben legfeljebb 90 lakás helyezhető el.
-------	---

”

(4) A Győri Építési Szabályzatról (GYÉSZ-ről) és Győr Szabályozási Tervéről szóló 1/2006. (I. 25.) önkormányzati rendelet 103. §-ban foglalt táblázat a következő 04922. sorral egészül ki:

04922	A zaj- és rezgésvédelemről az építető saját költségén, telken belül gondoskodik.
-------	--

”

(5) A Győri Építési Szabályzatról (GYÉSZ-ről) és Győr Szabályozási Tervéről szóló 1/2006. (I. 25.) önkormányzati rendelet 103. §-ban foglalt táblázatban a 01847 és 01910 számú övezetbe tartozó egyedi előírás hatályát veszti.

3. §

Ez a rendelet 2023. június 1-jén lép hatályba.

Dr. Dézsi Csaba András
polgármester

Nagyné dr. László Edit
jegyző

3. NAPIRENDI PONT

JAVASLAT A VÁLTOZTATÁSI TILALMAKKAL ÖSSZEFÜGGŐ EGYES ÖNKORMÁNYZATI RENDELETEK MÓDOSÍTÁSÁRA

(Az előterjesztés a jegyzőkönyv mellékleteként került csatolásra.)

Pollreisz Balázs, képviselő: A változtatási tilalokkal kapcsolatos előterjesztést látva elmosolyodott, hogy ismételten a változtatási tilalokkal fognak foglalkozni, amit a Kormányhivatal és különböző hatóságok szoktak elkaszálni. De az előtte lévő előterjesztés nem erről szól.

Azért rendelkeznek el változtatási tilalmat több helyrajzi számra, mert a jelenlegi változtatási tilalom lejárt és szeretnék módosítani a település besorolását különböző területeknek. Ezért most elrendelnek egy változtatási tilalmat azért, hogy amíg az új SZTM nem készül el, addig ne tudjanak rajta változtatni, ezeken a területeken visszafordíthatatlan beavatkozások ne történjenek. Ez az indoklása a mostani változtatásnak.

Az előterjesztés többoldalas mellékletet tartalmaz, ahol két oszlopban fel van sorolva a jelenlegi szabályozás, a mellette lévő oszlopban a következő szabályozás. Ezeket végignézve azért rendelkeznek el változtatási tilalmat, hogy ne legyen visszafordíthatatlan beavatkozás történjen, ami a legtöbb esetben nem más, minthogy a zöldterület megengedett legkisebb mértéke valahol most 50%, a jövőben pedig 40% lesz. Azért lesz változtatási tilalom ezeken a területeken, hogy ne legyen 50% zöldterület maradjon, mert a következőben majd 40% zöldterület lehet. Ezt nem kívánja támogatni. De van olyan terület, ahol a 25%-ról 20%-ra csökken, vagy esetleg a beépíthetőség növekszik a következő módosításban. A bizottsági ülésen elhangzott, hogy a parkolással is összefüggésben van, amit viszont a településrendezési szerződésben tudnak rögzíteni, a mostani módosítás is arról szólt, hogy pár helyrajzi szám kikerült belőle. Sikertelenül kötni egy településrendezési szerződést, amelyben az Önkormányzat tudta érvényesíteni azon szándékát, amit szeretne. Javasolja képviselőtársainak, hogy ezt semmiképp se támogassák, mert arról szól ez a döntés, hogy ha most beépítenék, akkor több zöldterületet kellene hagyni, az új szabályozás szerint kevesebb zöldterületet is hagyhatnak. Azért fenntartani a változtatási tilalmat, ne legyen több zöld övezet maradjon, így nem tudja támogatni a javaslatot.

Dr. Dézsi Csaba András, polgármester: Nem csodálja, hogy Pollreisz Balázs képviselő úr mosolygott, amikor végiggondolta a mondandóját, mert ez tényleg megmosolyogtató. Bizik benne, hogy nem gondolja komolyan, hogy azért rendelkeznek el változtatási tilalmat, hogy kevesebb zöldterület legyen. A rémhírterjesztés soha nem állt távol az ellenzéki párttól, mindig profik voltak ebben. Ez nem is rémhír, hanem egy gyenge hozzászólás volt.

Mivel a napirendi ponthoz további kérdés, észrevétel nem érkezett, szavazásra bocsátja a rendelattervezetet.

Megállapítja, hogy a Közgyűlés - melynek létszáma 19 fő - 17 igen, 1 nem, 1 tartózkodással elfogadta a rendeletet.

**Győr Megyei Jogú Város Önkormányzata Közgyűlésének 11/2023. (V. 23.)
önkormányzati rendelete**

a településrendezéssel összefüggő egyes önkormányzati rendeletek módosításáról

Győr Megyei Jogú Város Önkormányzatának Közgyűlése

az Alaptörvény 32. cikk (1) bekezdésében, valamint az épített környezet alakításáról és védelméről szóló 1997. évi LXXVIII. törvény 21. § (1) bekezdésében kapott felhatalmazás alapján, a Magyarország helyi önkormányzatairól szóló 2011. évi CLXXXIX. törvény 13. § (1) bekezdés 1. pontjában meghatározott feladatkörében eljárva;

az Alaptörvény 32. cikk (2) bekezdésében kapott felhatalmazás alapján, az Alaptörvény 32. cikk (1) bekezdés a) pontjában és a jogalkotásról szóló 2010. évi CXXX. törvény 10. § (2) bekezdésében meghatározott feladatkörében eljárva

a következőket rendeli el:

1. §

A Győri Építési Szabályzatról (GYÉSZ-ről) és Győr Szabályozási Tervéről szóló 1/2006. (I. 25.) ÖK. rendelet felülvizsgálatára tekintettel változtatási tilalom elrendeléséről szóló 18/2018. (V. 25.) önkormányzati rendelet a következő 1/B. §-sal egészül ki:

„1/B. §

A helyi építési szabályzat módosításának hatályba lépéséig, de legfeljebb az adott területre elrendelt változtatási tilalom hatálybalépésétől számított 3 évig változtatási tilalom áll fenn a 2. mellékletben szereplő ingatlanokra.”

2. §

A Győri Építési Szabályzatról (GYÉSZ-ről) és Győr Szabályozási Tervéről szóló 1/2006. (I. 25.) ÖK. rendelet felülvizsgálatára tekintettel változtatási tilalom elrendeléséről szóló 18/2018. (V. 25.) önkormányzati rendelet az 1. melléklet szerinti 2. melléklettel egészül ki.

3. §

Hatályát veszti A Győri Építési Szabályzatról (GYÉSZ-ről) és Győr Szabályozási Tervéről szóló 1/2006. (I. 25.) ÖK. rendelet felülvizsgálatára tekintettel változtatási tilalom elrendeléséről szóló 18/2018. (V. 25.) önkormányzati rendelet 1. § g) pontja.

4. §

Hatályát veszti az SZTM 2022-007 számú rendezési tervmódosítás készítésének időszakára elrendelt változtatási tilalomról szóló 24/2022. (IX. 20.) önkormányzati rendelet

- a) 1. mellékletében foglalt táblázat 83. sora,
- b) 1. mellékletében foglalt táblázat 597–607. sora,
- c) 1. mellékletében foglalt táblázat 609. sora.

5. §

Ez a rendelet a kihirdetését követő napon lép hatályba.

Dr. Dézsi Csaba András
polgármester

Nagyné dr. László Edit
jegyző

(A rendelet mellékletei a jegyzőkönyv végén található.)

4. NAPIRENDI PONT

JAVASLAT AZ ÖNKORMÁNYZAT MŰKÖDÉSÉT ÉRINTŐ EGYES RENDELETEK MÓDOSÍTÁSÁRA

(Az előterjesztés a jegyzőkönyv mellékleteként került csatolásra.)

Dr. Dézsi Csaba András, polgármester: Ismételt kiosztásra került az előterjesztés, melyet az előterjesztő bizottság ismételten megtárgyalt és az általa elfogadott módosításokat a kiosztott anyag tartalmazza. Az előterjesztő általi módosítás szerint a Kodály Zoltán parkolólemezre vonatkozó rendelkezések bevezetését technikai okok miatt későbbre halasztja, ezért az kikerült az eredeti előterjesztésből.

Szeles Szabolcs, alpolgármester: Az előterjesztéssel kapcsolatban egy észrevételt szeretne tenni, felhívni a szakma figyelmét, hogy bekerül a parkolási rendeletbe a Fürdő térhez kialakított új parkolónak a parkolási díja. Ezzel kapcsolatban szeretné, kérni a szakembereket, hogy nagy odafigyeléssel legyenek az eseményekre. Annak a parkolólemeznek lesz egy óránkénti díja, viszont a környező utcákból nem minden utca tartozik bele fizetési övezetbe, illetve amelyek beletartoznak, azok az utcák sem fizetési övezet alá tartozó utcák a hétvégén, hiszen csak hétfőtől péntekig 8-18 óráig.

A törvény értelmében meg kell vizsgálni telítettségi vizsgálat alapján, hogy mely övezeteken kellene gondolkodni, de szeretné jelezni, hogy előzetesen is vannak lakossági megkeresések arról a környékről (Szigetből, Újvárosból, Révfaluból, Belvárosból). Vélhetően és remélhetően a Fürdőnek az a célja, hogy nagy forgalom lesz és nagy látogatottság, ez biztos odafigyelést igényel. Szeretné kérni a szakmát, hogy a telítettségi vizsgálatnak a kapcsolódó eseményét azonnal kezdjék meg a Fürdő nyitása után, hogy felkészülten tudjanak reagálni az eseményekre. A parkolási és közlekedési helyzettel évek óta vannak jelzések, részéről a Útkezelő Szervezet irányába, a GYŐR-SZOL Zrt. irányába is. Szűk utcákról van szó, ahol meglévő parkolási és közlekedési gondokkal néznek szembe és a fürdőhöz vélhetően további parkolókra lesz szükség. Arról kapott értesítést, hogy további kijelölt parkolók a régi Pinnyédi híd lábánál, vagy az új uszodánál található murvás parkolónál kerülnek kitáblázásra. Ez részben válasz, de nem végleges válasz. A szakmának ezt át kell gondolnia és szükséges még ezen dolgozni. Nem tartja életszerűnek, hogy az új uszodától fognak besétálni a vendégek az új fürdőbe. A másik kijelölt parkoló tekintetében az utak állapotára ráfér a felújítás. Évek óta próbálnak előlépni egy közlekedési koncepcióval a környékre. Kéri, hogy ennek a koncepciónak a kidolgozása gőzerővel folytatódjon. Mindenképpen szükséges lesz feltárni a Belvárosban, Révfaluban, Szigetben, Újvárosban olyan plusz parkolási felületeket, amelyek a Fürdő és az épülő egyetemi fejlesztés kapcsán fontosak lehetnek.

Kéri, hogy a parkolási díjak tekintetében mielőbb történjen meg a vizsgálat, figyelembe véve a lakossági megkereséseket.

Borsi Róbert, képviselő: Azon a városrészben, amelyet ő képvisel, közel két hónappal ezelőtt indult el az új díjfizetési zóna. A Vásárcsarnok környezetére gondol. Körülbelül egy hónapja vannak erről tapasztalatok. Rengeteg vélemény és érv érkezik hozzá. Azok közé sorolja magát, akik határozott álláspontot képviselnek. Amikor meglátta a Polgármester úr javaslatát, először komolyan elgondolkodott rajta, hogy ez milyen irányban befolyásolja a helyzetet. Minden olyan kezdeményezést végig kell gondolni, ami segíti a lakók életét és többlet forintokat hagy a háztartásokban, és hogy a parkolási helyzetre vonatkozóan milyen hátrányos vagy előnyös helyzeteket eredményez. Arra a következtetésre jutott, hogy a mostani

módosítás a második és harmadik parkolóberlet kedvezményes áron való hozzájutásának lehetősége tekintetében anyagi könnyebbséget fog jelenteni a háztartások részére. Mivel ezek nagy részét megváltották már, ezért ez nem jelenti azt, hogy több autó fog megjelenni a közterületen. Ez a jövőre nézve ösztönzően is hathat, hiszen kevésbé lesz visszatartó azok számára, akik második vagy harmadik autóban gondolkodnak. Ez is jól mutatja azt a folyamatot, ami az elmúlt hónapokban zajlott. Azt tapasztalja a lakosság részéről, hogy az április elsejétől érvénybe lépett zónabővítésről a lakosság nagy része kifejezetten márciusban kezdett el tájékozódni. Ekkor kezdtek el ügyeket intézni és ebben az időszakban jelentek meg az első vélemények, kritikák is. Ezért volt fontos, hogy már márciusban többféle formában, csatornán keresztül, személyesen is több információt átadott az új rendszer működésével kapcsolatosan a lakosság részére.

Hiába van az, hogy a szakemberek különböző modelleket készítenek arra vonatkozóan, hogy mi fog történni akkor, hogyha bevezetik ezt a rendeletet, és ilyen árstruktúrát alkalmaznak. A valóság az, hogy lehet akár több modell is. Az adott lakosság, az adott közeg, hogy reagál ezekre a modellekre, azt folyamatában látják. Ezek azok a visszacsatolások, amelyek most is és a következő időszakban is vissza fognak érkezni. Ezeket nem úgy kell tekinteni, hogy a szakma nem ért hozzá. A visszacsatolások fontosak és fel is kell tudni dolgozni őket. Erre utalt Polgármester úr egy nyilatkozatában, hogy nem zavarja és az természetes dolog, hogy finomhangolni kell a történeteken.

Olyan igények is megjelentek a lakosság részéről, hogy miért nem adják ingyen a lakossági berletet. Népszerű ötletnek tűnik, de el kell mondani, hogy az áfatörvény alapján az ingyenes szolgáltatásnak is van adófizetési kötelezettsége. Ebben a tekintetben a kedvezményes lakossági berlet jelenti az ingyenes berletet.

Megköszöni azt a lehetőséget – információi szerint – hogy lesznek olyan területek a képviselői körzetében, amikor a nyár folyamán felfestésre kerülnek. Jelezte már a Szolgáltató felé, a lakosság részről van rá igény.

Lakossági kérés miatt egy fontos dolgot szeretne kérni. A Vásárcsarnok környezetében bevezették a fizetős zónát, a lakosság nagy része meg is vásárolta a berletet. A Vásárcsarnok szombat délelőtt bonyolítja le a heti csúcsgérgalmát és ebben az időszakban ingyenes ez a fizetési zóna. Azt kéri a szolgáltatótól, hogy járja körül ezt a kérdést, hogy a parkolóházban ezekben az időpontokban mennyi szabad hely van, mennyi kapacitásra van lehetőség. A Vásárcsarnok környezetére és forgalmára milyen hatással lenne az, hogyha a fizetési zóna szombat délelőtt 8-11 óráig vagy délig ugyanúgy működne a lakók kérése alapján. Nem III/C, III/D zónák egész területére kellene kiterjeszteni, hanem adott esetben egy új kisebb zóna kialakításával szabályozni ezt a kérdést. Ebben a tekintetben rengeteg kérdés merül fel, ennek kéri az utánajárását.

Pollreisz Balázs, képviselő: Borsi Róbert képviselő úr hozzászólását kívánja kiegészíteni a Vásárcsarnok környéki parkolódíjjal kapcsolatosan. Érdemes megvizsgálni, mert szabályozza a parkolást egy parkolási díj. A díjszabáson kívül érdemes megvizsgálni, hogy milyen állapotban van a parkoló és annak felújítása után lenne célszerű kiterjeszteni díjzónát.

Ha elkezdődik egy társadalmi egyeztetés, és meghallgatják a győrieket, akkor jó ötletek születnek. Az előterjesztésnek ezt a részét maximálisan tudja támogatni. Örül, hogy a Polgármester úr meghallgatta a győrieket. Hozzá is érkeztek többféle megkeresések, javasolja, hogy ezt a konzultációt továbbra is folytassa az Önkormányzat a lakosokkal. Ezzel kapcsolatban a győrieknek biztosan lesznek jó ötleteik. Hallgassák meg őket és az alapján „finomhangolják” a rendszert. A parkolóberlet bevezetését tudja támogatni. A rendeletnek van egy másik része is, amiről eddig nem beszéltek, az az óriásplakátoknak a helyzete. Átkerül egy cégtől Győr Megyei Jogú Város Útkezelő Szervezetéhez a koncepció jog. Kéri a Szervezetet, hogy a jövőben az óriásplakátokkal kapcsolatos munkáját pártatlanul végezze.

Ne történjen olyan, hogy valamilyen ok miatt nem jut plakát másoknak. Nem feltételezi, hogy ezt fogják tenni, de kéri, hogy figyeljenek arra, hogy ne fordulhasson elő.

Dr. Dézsi Csaba András, polgármester: Három éve bevezették a nyitott Városháza gyakorlatát, ami arról szól, hogy meghallgatják a győriek véleményét közvetlenül és számos csatornán. Köszöni, hogy három év alatt az MSZP képviselője eljutott odáig, hogy észrevette, megértette és üdvözli.

A konzultáció folyamatos. Azoknak a Győrben élő polgároknak, akiknek a tartózkodási helye győri, de nincs állandó lakóhelyük másik városban, másik településen, rájuk is szeretné kiterjeszteni ezeket a kedvezményes bérletet. A Hivatal dolgozik ezen. A júniusi közgyűlési ülésre fogják behozni.

Mivel a napirendi ponthoz további kérdés, észrevétel nem érkezett, szavazásra bocsátja a rendelettervezetet.

Megállapítja, hogy a Közgyűlés - melynek létszáma 19 fő - 19 igen, 0 nem, 0 tartózkodással elfogadta a rendeletet.

Győr Megyei Jogú Város Önkormányzata Közgyűlésének 12/2023. (V. 23.) önkormányzati rendelete

az önkormányzat működését érintő egyes rendeletek módosításáról

Győr Megyei Jogú Város Önkormányzata közgyűlése

az Alaptörvény 32. cikk (2) bekezdésében és a közúti közlekedésről szóló 1988. évi I. törvény 48. § (5) bekezdésében kapott felhatalmazás alapján a Magyarország helyi önkormányzatairól szóló 2011. évi CLXXXIX. törvény 13. § (1) bekezdés 2. pontjában meghatározott feladatkörében eljárva;

az Alaptörvény 32. cikk (2) bekezdésében kapott felhatalmazás alapján az Alaptörvény 32. cikk (1) bekezdésében biztosított feladatkörében eljárva;

az Alaptörvény 32. cikk (2) bekezdésében, az épített környezet alakításáról és védelméről szóló 1997. évi LXXVIII. törvény 54. § (5) bekezdésében, és a közúti közlekedésről szóló az 1988. évi I. törvény 36. § (1) bekezdésében kapott felhatalmazás alapján a Magyarország helyi önkormányzatairól szóló 2011. évi CLXXXIX. törvény 13. § (1) bekezdésében kapott feladatkörében eljárva

a következőket rendeli el:

1. §

A fizető-parkolóhelyek üzemeltetésének és használatának szabályairól szóló 17/2013. (IV. 18.) önkormányzati rendelet 2. § e) pontja helyébe a következő rendelkezés lép:

(E rendelet alkalmazásában:)

„e) Lakással rendelkező személy: a természetes személy tulajdonos, hasznélvező, bérlő, valamint a velük életvitelszerűen együtt élő közeli hozzátartozó, amennyiben a megadott lakás címe szerepel a lakcímet igazoló hatósági igazolványán lakóhelyként és személygépkocsi tulajdonosa, üzemeltetője, továbbá a személygépkocsi használatára munkáltatói igazolás alapján jogosult.”

2. §

A fizető-parkolóhelyek üzemeltetésének és használatának szabályairól szóló 17/2013. (IV. 18.) önkormányzati rendelet 5. § (1) bekezdés d) pontja helyébe a következő rendelkezés lép:

[A fizető-parkolóhely üzemelési ideje a (2)-(4) bekezdésben írt kivétellel:]

„d) a IV. és V. övezetben hétfőtől-vasárnapig 0-24 óra.”

3. §

A fizető-parkolóhelyek üzemeltetésének és használatának szabályairól szóló 17/2013. (IV. 18.) önkormányzati rendelet a következő 8/A. §-sal egészül ki:

„8/A. §

(1) Rendszámhoz kötött, munkanapokon érvényes „Szívügyünk Győr” bérlet váltható munkáltatói igazolás alapján a rendelet 2. melléklet 8. alcímében meghatározott áron a III/A., III/B., III/C. és III/D. övezetekben székhellyel, telephellyel rendelkező

a) önkormányzat fenntartásában működő bölcsőde, óvoda, gyermekvédelmi és gyermekjóléti szolgáltatást, szociális ellátást nyújtó, valamint kulturális intézmény dolgozói,

b) alapellátást végző fogorvosok, valamint asszisztenseik és adminisztrátoraik, a 8/B. §-ban meghatározott házi orvosok asszisztensei és adminisztrátorai,

c) a fogrontgen, fogszabályozás szakellátást biztosító egészségügyi szolgáltatók, valamint asszisztenseik és adminisztrátoraik, továbbá

d) védőnők

részére.

(2) Rendszámhoz kötött, munkanapokon érvényes „Szívügyünk Győr” bérlet váltható munkáltatói igazolás alapján a rendelet 2. melléklet 8. alcímében meghatározott áron a III/A., III/B., III/C. és III/D. övezetekben székhellyel, telephellyel rendelkező nem önkormányzati fenntartású bölcsőde, óvoda, gyermekvédelmi és gyermekjóléti szolgáltatást, valamint szociális ellátást nyújtó intézmény győri lakóhellyel rendelkező dolgozói részére.

(3) A „Szívügyünk Győr” bérlet az (1)-(2) bekezdésben felsorolt személyek munkavégzési helyétől szolgáló épület főbejáratától számított 200 méteres közterületi távolságon belül használható.”

4. §

A fizető-parkolóhelyek üzemeltetésének és használatának szabályairól szóló 17/2013. (IV. 18.) önkormányzati rendelet a következő 8/B. §-sal egészül ki:

„8/B. §

A IV. és V. övezet kivételével valamennyi övezet fizető-parkolóhelyére szóló rendszámhoz kötött házi orvosi bérlet váltható a Győr Megyei Jogú Város közigazgatási területén egészségügyi alapellátást nyújtó, a Nemzeti Egészségbiztosítási Alapkezelővel szerződésben lévő házi orvos részére a rendelet 2. melléklet 8. alcímében meghatározott áron.”

5. §

(1) A fizető-parkolóhelyek üzemeltetésének és használatának szabályairól szóló 17/2013. (IV. 18.) önkormányzati rendelet 9. § (6) bekezdése helyébe a következő rendelkezés lép:

„(6) Az (1)-(5) bekezdésben meghatározottakon túl lakossági parkolási bérletre jogosult továbbá az a lakással rendelkező személy, aki győri lakóhelyén túl a (2)-(5) bekezdésben meghatározott területen tartózkodási hellyel is rendelkezik.”

(2) A fizető-parkolóhelyek üzemeltetésének és használatának szabályairól szóló 17/2013. (IV. 18.) önkormányzati rendelet 9. § (7) bekezdés c) pontja helyébe a következő rendelkezés lép:

(A lakossági bérlet igénylésekor a Szolgáltató szabályzatában meghatározott módon a lakással rendelkező személy igazolja)

„c) a személygépkocsi tulajdonjogát vagy használati jogát érvényes forgalmi engedéllyel vagy munkáltatói igazolással, és”

(3) A fizető-parkolóhelyek üzemeltetésének és használatának szabályairól szóló 17/2013. (IV. 18.) önkormányzati rendelet 9. § (8) és (9) bekezdése helyébe a következő rendelkezések lépnek:

„(8) A lakással rendelkező személy egy lakossági parkolási bérletre jogosult

a) a (2)-(5) bekezdésekben meghatározott területen lakással rendelkező személy, valamint

b) a 9/B. §-ban írt eset

kivételével.

(9) Egy lakcímre egy lakossági parkolási bérlet váltható a

a) a (2)-(5) bekezdésekben meghatározott területen lakással rendelkező személy esetén, valamint

b) a 9/B. §-ban írt eset

kivételével.”

6. §

A fizető-parkolóhelyek üzemeltetésének és használatának szabályairól szóló 17/2013. (IV. 18.) önkormányzati rendelet 9/B. § (3) bekezdése helyébe a következő rendelkezés lép:

„(3) A második lakossági parkolási bérlet esetén fizetendő díj a 9. § (1) bekezdés szerinti területen lakással rendelkező személy esetén a II. övezeti bérlet díjának 50%-a.”

7. §

A fizető-parkolóhelyek üzemeltetésének és használatának szabályairól szóló 17/2013. (IV. 18.) önkormányzati rendelet II. Fejezete a következő alcímmel egészül ki:

„14. Átmeneti rendelkezések

16/E. §

A 10. § (3a) bekezdésétől eltérően a 2023. január 1. napja után váltott, 2023. év bármely időszakára szóló érvényes övezeti bérlet, második lakossági bérlet 2023. június 30. napjáig visszaváltható, amennyiben egyidejűleg a 8/A. § szerinti bérlet kiváltására kerül sor.”

8. §

(1) A fizető-parkolóhelyek üzemeltetésének és használatának szabályairól szóló 17/2013. (IV. 18.) önkormányzati rendelet 1. melléklete az 1. melléklet szerint módosul.

(2) A fizető-parkolóhelyek üzemeltetésének és használatának szabályairól szóló 17/2013. (IV. 18.) önkormányzati rendelet 2. melléklete a 2. melléklet szerint módosul.

9. §

A fizető-parkolóhelyek üzemeltetésének és használatának szabályairól szóló 17/2013. (IV. 18.) önkormányzati rendelet

- a) 8. § (1) bekezdésében az „IV. övezet” szövegrész helyébe az „IV. és V. övezet” szöveg,
- b) 8. § (2) bekezdésében az „IV. övezet” szövegrész helyébe az „IV. és V. övezet” szöveg,
- c) 8. § (3a) bekezdésében az „IV. övezet” szövegrész helyébe az „IV. és V. övezet” szöveg és a „7. alcímében” szövegrész helyébe az „5. pontjában” szöveg

lép.

10. §

Hatályát veszti A fizető-parkolóhelyek üzemeltetésének és használatának szabályairól szóló 17/2013. (IV. 18.) önkormányzati rendelet

- a) 1. § (2) bekezdés f) pontja,
- b) 1. § (2) bekezdés g) pontja.

11. §

A behajthatatlan követeléssel kapcsolatos eljárásról, valamint a követelés elengedésének eseteiről és módjáról szóló 19/2014. (IX. 12.) önkormányzati rendelet 5. § (1) bekezdés nyitó szövegrészében a „l)-o)” szövegrész helyébe a „k)-o)” szöveg lép.

12. §

Hatályát veszti A behajthatatlan követeléssel kapcsolatos eljárásról, valamint a követelés elengedésének eseteiről és módjáról szóló 19/2014. (IX. 12.) önkormányzati rendelet 5. § (2) bekezdésében az „és k)” szövegrész.

13. §

A közterület használatával kapcsolatos szabályokról szóló 11/2016. (IV. 29.) önkormányzati rendelet 38/A. § (1) bekezdése helyébe a következő rendelkezés lép:

„(1) Reklámcélú közterület-használat esetén e rendelet 4-5., 11. és 13-19. alcíme nem alkalmazandó, míg a 7-8., 10. és 12. alcíme a jelen alcímben foglalt eltéréssel alkalmazandó.”

14. §

A közterület használatával kapcsolatos szabályokról szóló 11/2016. (IV. 29.) önkormányzati rendelet 38/E. §-a helyébe a következő rendelkezés lép:

„38/E. §

(1) Győr Megyei Jogú Város területe a reklámcélú közterület-használati díj alkalmazása szempontjából négy szabályozási területre, I., II., III. és IV. övezet oszlik, amelyek területi lehatárolását a 6. melléklet tartalmazza.

(2) A bérbeadó a reklámcélú közterület-használatért fizetendő bérleti díjat e rendelet 7. mellékletében szereplő díjtételek alapján határozza meg a 6. mellékletben szereplő területi kategóriák figyelembevételével azzal, hogy más célú közterület-használat esetén a díjtételek együtt alkalmazandóak.

(3) A IV. övezetre a III. övezet díjai alkalmazandóak.

(4) A közterület bérleti szerződés alapján, bérleti díj fizetése nélkül igénybe vehető

- a) az önkormányzati fenntartású intézmény, az Önkormányzat többségi tulajdonában álló gazdasági társaság vagy az ilyen gazdasági társaság kizárólagos tulajdonában álló gazdasági társaság cég- és címtábla, cégér, cégfelirat, megállító reklámeszköz és molinó elhelyezése esetén,
- b) az önkormányzati fenntartású intézmény, az Önkormányzat többségi tulajdonában álló gazdasági társaság vagy az ilyen gazdasági társaság kizárólagos tulajdonában álló gazdasági társaság által szervezett nemzetközi, országos vagy a város imázsát különösen meghatározó eseményre vonatkozó reklámelhelyezés esetén, valamint az Önkormányzat támogatásával megvalósuló nemzetközi, országos vagy a város imázsát különösen meghatározó eseményre vonatkozó reklámelhelyezés esetén, a főépítész hozzájárulásával,
- c) a meglévő épített és természetes környezetbe, a településképhez illő, esztétikai értéket képviselő cégér elhelyezése esetén, a főépítész hozzájárulásával,
- d) az Önkormányzat, az önkormányzati fenntartású intézmény, az Önkormányzat többségi tulajdonában álló gazdasági társaság vagy az ilyen gazdasági társaság kizárólagos tulajdonában álló gazdasági társaság által szervezett rendezvény esetén a rendezvény támogatójának, szponzorának reklámozására szolgáló reklámeszköz, hirdetmény településképi rendelet szabályainak megfelelő elhelyezése esetén, feltéve, hogy a támogatás, szponzorálás összege meghaladja a bérleti díj összegét, vagy
- e) kirakat céljára.

(5) Amennyiben a vendéglátóipari üzlet terasszal rendelkezik, úgy a megállító tábla elhelyezésére külön díj felszámolása nélkül jogosult.

(6) Üzlet elé kitelepülés esetén a bérlő a bérleti szerződés alapján elhelyezhet a bérelt közterületen vagy annak határán 1 db megállító reklámeszközt külön díj felszámolása nélkül, feltéve, ha az üzlet elé kitelepülés legalább 5 m² közterület bérlésére vonatkozik.

(7) A IV. övezetben helyszínenként egy bérleti szerződés köthető.”

15. §

A közterület használatával kapcsolatos szabályokról szóló 11/2016. (IV. 29.) önkormányzati rendelet 6. melléklete helyébe a 3. melléklet lép.

16. §

Hatályát veszti A közterület használatával kapcsolatos szabályokról szóló 11/2016. (IV. 29.) önkormányzati rendelet

- a) 38/A. § (2) bekezdése,
- b) 38/C. § (1) bekezdése.

17. §

(1) Ez a rendelet – a (2) és (3) bekezdésben foglalt kivétellel – a kihirdetését követő napon lép hatályba.

(2) Az 1–3. §, az 5–9. §, a 10. § a) pontja, az 1. melléklet és a 2. melléklet 2023. június 1-jén lép hatályba.

(3) A 4. § és a 10. § b) pontja 2024. január 1-jén lép hatályba.

Dr. Dézsi Csaba András
polgármester

Nagyné dr. László Edit
jegyző

(A rendelet mellékletei a jegyzőkönyv végén találhatóak.)

5. NAPIRENDI PONT

JAVASLAT DEREGULÁCIÓS CÉLÚ ÖNKORMÁNYZATI RENDELET MEGALKOTÁSÁRA

(Az előterjesztés a jegyzőkönyv mellékleteként került csatolásra.)

Dr. Dézsi Csaba András, polgármester: Mivel a napirendi ponthoz kérdés, észrevétel nem érkezett, szavazásra bocsátja a rendeletervezetet.

Megállapítja, hogy a Közgyűlés - melynek létszáma 19 fő - 19 igen, 0 nem, 0 tartózkodással elfogadta a rendeletet.

**Győr Megyei Jogú Város Önkormányzata Közgyűlésének 13/2023. (V. 23.)
önkormányzati rendelete**

egyes önkormányzati rendeletek deregulációs célú hatályon kívül helyezéséről

Győr Megyei Jogú Város Önkormányzatának Közgyűlése az Alaptörvény 32. cikk (2) bekezdésében és a jogalkotásról szóló 2010. évi CXXX. törvény 10. § (2) bekezdésében kapott felhatalmazás alapján, az Alaptörvény 32. cikk (1) bekezdés a) pontjában, a Jat. 13. § (2) bekezdésében, 22. § (1) bekezdés a) és e) pontjaiban meghatározott feladatkörében eljárva a következőket rendeli el:

1. §

Hatályát veszti a vásárokról és piacokról szóló 4/2004. (II. 20.) önkormányzati rendelet.

2. §

Hatályát veszti a nem állami- vagy önkormányzati tulajdonú bérlakásokban lakók lakbértámogatásáról szóló 21/2005. (V. 10.) önkormányzati rendelet.

3. §

Hatályát veszti a 2009. évi költségvetés végrehajtásáról szóló 12/2010. (IV. 29.) önkormányzati rendelet.

4. §

Hatályát veszti a BESZÁMOLÓ GYŐR MEGYEI JOGÚ VÁROS 2010. ÉVI KÖLTSÉGVETÉSÉNEK VÉGREHAJTÁSÁRÓL című 12/2011. (IV. 29.) önkormányzati rendelet.

5. §

Hatályát veszti a Győr Megyei Jogú Város Önkormányzata 2011. évi költségvetésének végrehajtásáról szóló 9/2012. (IV. 20.) önkormányzati rendelet.

6. §

Hatályát veszti a Győr Megyei Jogú Város Önkormányzata 2012. évi költségvetéséről szóló 3/2012. (II. 24.) GYMJVÖ R. végrehajtásáról szóló 15/2013. (IV. 18.) önkormányzati rendelet.

7. §

Hatályát veszti a Győr Megyei Jogú Város Önkormányzata 2013. évi költségvetésének végrehajtásáról szóló 9/2014. (IV. 25.) önkormányzati rendelet.

8. §

Hatályát veszti a Győr Megyei Jogú Város Önkormányzatának 2015. évi költségvetéséről szóló 7/2015. (II. 27.) önkormányzati rendelet.

9. §

Hatályát veszti a Győr Megyei Jogú Város Önkormányzata 2014. évi költségvetésének végrehajtásáról szóló 16/2015. (IV. 30.) önkormányzati rendelet.

10. §

Hatályát veszti a Győr Megyei Jogú Város Önkormányzatának 2016. évi költségvetéséről szóló 4/2016. (II. 26.) önkormányzati rendelet.

11. §

Hatályát veszti a Győr Megyei Jogú Város Önkormányzata 2015. évi költségvetésének végrehajtásáról szóló beszámoló elfogadásáról szóló 14/2016. (IV. 29.) önkormányzati rendelet.

12. §

Hatályát veszti a Győr Megyei Jogú Város Önkormányzatának 2017. évi költségvetéséről szóló 5/2017. (II. 24.) önkormányzati rendelet.

13. §

Hatályát veszti a Győr Megyei Jogú Város Önkormányzata 2016. évi költségvetésének végrehajtásáról szóló 17/2017. (V. 26.) önkormányzati rendelet.

14. §

Hatályát veszti a Győr Megyei Jogú Város Önkormányzatának 2018. évi költségvetéséről szóló 9/2018. (II. 23.) önkormányzati rendelet.

15. §

Hatályát veszti a Győr Megyei Jogú Város Önkormányzata 2017. évi költségvetésének végrehajtásáról szóló 16/2018. (V. 4.) önkormányzati rendelet.

16. §

Hatályát veszti a Győr Megyei Jogú Város Önkormányzatának 2019. évi költségvetéséről szóló 2/2019. (II.25.) önkormányzati rendelet.

17. §

Hatályát veszti a GYŐR MEGYEI JOGÚ VÁROS ÖNKORMÁNYZATA 2018. ÉVI KÖLTSÉGVETÉSÉNEK VÉGREHAJTÁSÁRÓL című Győr Megyei Jogú Város Önkormányzata Közgyűlésének 9/2019. (IV. 26.) önkormányzati rendelete.

18. §

Hatályát veszti Az önkormányzati tulajdonú bérlakások veszélyhelyzetre tekintettel meghatározott bérleti díjáról szóló 15/2020. (IV.30.) önkormányzati rendelet.

19. §

Ez a rendelet a kihirdetését követő napon lép hatályba.

Dr. Dézsi Csaba András
polgármester

Nagyné dr. László Edit
jegyző

6. NAPIRENDI PONT

JAVASLAT GYŐR MEGYEI JOGÚ VÁROS ÖNKORMÁNYZATA 2022. ÉVI KÖLTSÉGVETÉSÉNEK VÉGREHAJTÁSÁRÓL SZÓLÓ BESZÁMOLÓ ELFOGADÁSÁRA

(Az előterjesztés a jegyzőkönyv mellékleteként került csatolásra.)

Pollreisz Balázs, képviselő: Több éve már, hogy a zárszámadással kapcsolatban mindig visszatérnek azok a számok, amelyek Győr esetében kimagaslóak, ezek az úgynevezett maradványösszegek. Ezek az utóbbi években különböző trükkökkel már a februári költségvetésbe bekerülnek. Az idei zárszámadásnál ez az összeg 27 milliárd forint, amiből 22 milliárd forint a februári költségvetésbe bekerült, mint megcímkézett maradvány, tehát valamilyen feladathoz kötött. Ha egy város gazdálkodik, akkor a gazdálkodásnak nagyon nagy fokmérője, hogy mekkora hiányt termel. Ez Győr esetében alacsony, tehát kicsi a hiány, mondhatni, hogy egyáltalán nincs is. Viszont az is egy fokmérő, hogy a rendelkezésére álló, akár több milliárd forintos fejlesztési pénzeket fel tudja-e használni. Évek óta folyamatosan milliárdos nagyságrendek vannak görgetve. A 2022-es évben olyan helyzetbe került a város, hogy az energiaköltségek kifizetése hatalmas gondot okozott, Polgármester úr tárgyalt a Kormánnyal is. Ha ránéznek a számokra, azt mondják, hogy itt van ennyi maradvány, oldják meg ebből. Látszik is, hogy minimális összegeket kapott Győr, vagy sok esetben nem is kapott olyan támogatásokat, amit más városok. Javaslat, hogy a jövőben induljanak el azok a beruházások, amikre meghatározott pénzeket kap a város, vagy félre vannak téve. Ne legyenek több milliárdos tételek görgetve. Ezzel azt a látszatot kelti a város, mintha nagyon sok pénze lenne a hatalmas maradványai miatt. A mostani beszámolóban is 27 milliárd szerepel, holott a szabadon felhasználható maradvány összeg az idei évben 2,1 milliárd forint. Az a látszata van a városnak, hogy nagyon sok pénze megmaradt, nem tudta elkölteni. Örülne, ha úgy gazdálkodna a város, hogy ezeknek mindegyiknek folyamatosan nyoma lenne.

Szeles Szabolcs, alpolgármester: A költségvetés bárminemű vitatása közben már mindenki érezte, hogy elképesztően nehéz időszak van mögöttük. Olyan dolgokkal kellett szembenézni nemcsak Győrben, ebben a vármegyében, az országban, hanem az egész kontinensen, sőt most már lassan globálisan is, amelyre nincs sok gyógyszer, nincsenek előzmények és nem volt olyan sok megoldási javaslat, amihez az ember nyúlhatott volna, mint egy orvossághoz és ezzel megoldja a problémákat. Kezdődött a pandémiával, ami végigsöpört a bolygón és az ehhez kapcsolódó egészségügyi, majd gazdasági következményekkel. Ezután jött az energiaválságnak az előjele, amit nem lehet máshova sorolni, mint az elhibázott európai klímapolitikának és energiapolitikának a következménye. Majd jött az orosz-ukrán háború. A 2022-es év tekintetében, mikor a Közgyűlés elfogadta az akkori költségvetési rendeletet, nagyon sok eseményre próbált a város felkészülni. Muszáj volt ezeket a jeleket figyelembe venni, de nem lehetett mindenre felkészülni. Azzal kezdődött az év, hogy a gázkereskedő felmondta a szerződést a GYŐR-SZOL Zrt-nél. A távfűtés miatt ezt a problémát a városnak meg kellett oldania, és segíteni kellett a GYŐR-SZOL Zrt. működését, hiszen fontos volt, hogy a város egyik legerősebb cége stabil lábakon tudjon maradni, és a fűtésnek, illetve minden más kihívásnak meg tudjon felelni.

Aztán jöttek az orosz-ukrán háború következményei. Nem lehetett felkészülni arra, hogy nemcsak a háborúnak az áttételes következményeivel kell szembenézni, hanem konkrétan menekülteket kell befogadni és segíteni. Ezt megelőzően már Polgármester úrnak az volt a döntése, hogy a város befogadta a menekülteket mielőtt az országos hullám elindult volna. Aztán természetesen a központi elvárásoknak is meg kellett felelni. Több száz millió forintot

vett igénybe nem tervezett módon a költségvetésből. Az energiaárak ingadoztak az egész évben, ennek megfelelően kellett változtatni és ennek a kihívásnak is meg kellett felelni az intézményhálózat és a cégek tekintetében. Többször kellett segíteni a cégek működését is, hogy azt az évet egyáltalán végig tudják gazdálkodni. A tavalyi évben szintén óriási kihívás volt, hogy az egyetemes szolgáltatás alól kikerültek az intézményhálózat elemei és egy új ár jött be. Ez megint csak év közben változtatott a helyzeten és erre kellett találni forrást. Szeretné megköszönni a pénzügyi területnek, a kollégáknak azt a mindennapos munkáját, amit ebben az évben és az előző időszakban végrehajtottak, hiszen óriási kihívásokkal kellett szembenézni. Ehhez nagyon kellett az a fajta gazdálkodás, az a fajta tevékenység és attitűd, ahogy ezt a problémát kezelték. Rengeteg munkacsoport lett felállítva, rengeteg értekezlet tartottak az előző év folyamán. Számos intézkedést tettek az intézmények és azok működtetése tekintetében, valamint rengeteg takarékosági intézkedést is tettek, hiszen ezek mind fontosak voltak. A legfontosabb cél az, hogy a Hivatalnál, az intézményhálózatnál és a cégeknél dolgozó 4000 ember megtartsa a munkahelyét. A városban pedig működjenek azok a szolgáltatások, amelyeket a győri lakosok nagyon szeretnek. Az összes ilyen szolgáltatás ebben a városban működött. Működtek a saját intézmények, igaz nehéz körülmények közepette és minden olyan esemény, rendezvényprogram megrendezésre került, amelyeket a város szeretett volna megtartani.

Pollreisz Balázs képviselő úrnak mondja, a trükkökkel kapcsolatban, amiket említ, hogy pontosan a képviselő úr főnöke volt az, aki arra hivatkozott, hogy trükkök százaival verték át az Európai Uniót és a költségvetést úgy állították össze annak idején, hogy hazudtak benne éjjel-nappal. Ha figyelmesen olvasná a költségvetést, és olvasna a sorok között, akkor ilyenfajta állítást nem fogalmazna meg.

Az eredeti költségvetési rendelet elfogadásakor ez a 24 milliárd, amiről Pollreisz Balázs képviselő úr beszélt, ennek jelentős része azért került beépítésre, mert kötelezettséggel terhelt volt. A 22 milliárd forintból több, mint 10 milliárd forint a folyamatban lévő fürdő fejlesztése miatt lett beépítve a költségvetésbe, több, mint 8 milliárd forint pedig az ipari park fejlesztése kapcsán kapott forrás, ami be lett építve. Az eredeti költségvetésbe pedig 1 milliárd forint lett beépítve, szabad keretként. A mostani rendeletben valamivel több, mint 4-4,5 milliárd forint körüli maradvány kerül felosztásra, ebből több, mint a fele kötelezettséggel terhelt és a maradék 2,1 milliárd forintra lehet tekinteni egyfajta szabad maradványként. Ebből a szabad maradványból egyébként a teljes szabad maradvány, az kb. 3-400 millió forint. Tehát az 1 milliárd forint beépített összeg egy jól felmért összeg volt, annál nagyobb kockázatot nem is lehetett ebben a kérdésben vállalni.

Még egyszer megköszönni a pénzügyi szakmának az áldozatos és kitartó munkáját.

Kéri, hogy a beszámolót fogadják el a megtett javaslatokkal együtt, hogy milyen előirányzatokra szeretnék csoportosítani ezt az összeget.

Dr. Sik Sándor, képviselő: Györszentiván településrész 50 km²-es területet foglal el a 165 km²-es Győr város területéből. Györszentiván területén működik az ipari park, a logisztikai park, az Audi Hungaria Zrt. gépjárműgyára. Az iparüzési adó előállításából kb. 90% Györszentiván területéről származik. A zárszámadás 308147-es sorában látható, hogy „egyéb előre nem látható önkormányzati kiadásokra” 970.858.000,- forint áll rendelkezésre. Az Útkezelő Szervezet vezetőjével 3-4 héttel ezelőtt bejárást tartottak Györszentivánon, ez közel 2,5 órás autózást jelentett. Nem a teljes települést járták be, hisz Polgármester úr is tudja, hogy amikor volt a vizit, akkor 5-6 órán keresztül autókáztak Györszentivánon. Ahogy akkor, 1 éve Polgármester úr is meglepődött az utak állapotán, most az Útkezelő Szervezet vezetője Máté-Tóth Péter is szembesült Györszentiván jelenlegi útállapotával.

Úgy gondolja, Györszentiván ennél a ráfordításnál lényegesen többet érdemelne. Hangsúlyozza, a település közel 1/3-a Győr város területének. Nagyon sokáig elfogadták a

gyórszentivániak, hogy rendben van az Audi Aréna, az Aquapark, és rendben van az is, hogy újabb 27 milliárdos élményfürdő épül. Most feltették a kérdést, hogy mikor következik Gyórszentiván? Erre eddig nem tudott választ adni, de most már szeretne erre részletesen válaszolni. Ha van ez az „egyéb előre nem látható önkormányzati kiadásokra” fordítható, 970.858.000,- forint, akkor olyan javaslata lenne, hogy ennek legalább a 25%-a, 242.500.000,- forint Gyórszentivánon utépítésre legyen felhasználva. Ez megalapozott javaslat és a Gyórszentivánon élő 12.000 ember is támogatja ezt. Jelen pillanatban az állapot tarthatatlan. Ami ebben még megerősítette, hogy előző este egy hölgy látogatta meg munkája közben és elmesélte, hogy a Szikes utcában a kislánya biciklizés közben elesett az egyik kátyúban, felrepedt az ajka és a sebészetre kellett vinni összevarrni a sebet. Azt is tudja, hogy az Útkezelő Szervezethez felnikkel, abroncsokkal, meghibásodott futóművekkel számtalan megkeresés érkezett, ami mind kiadás a városnak. Még egy nagyon fontos dolog van. Nem tudja, milyen érzés az Audi Járműgyárnak, ami prémium márkákat gyárt, és mondhatni, hogy az iparüzési adó nagy részét teszi le a város büdzséjébe, hogy ilyen település területén működik. Azt kéri a városvezetéstől, Polgármester úrtól, hogy vizsgálják felül ezt a kérést, hogy ez a 242.500.000,- forint miképpen fordítható Gyórszentiván útjaira, amelyek valóban járhatatlanok. Invitálja a teljes képviselő-testületet, és minden jelenlevőt, hogy menjenek el egy közös bejárásra, de ha kell, filmet készítt rőla és közösen megnézhetik.

Takács Krisztián, képviselő: A Pénzügyi Bizottság áttekintette és megtárgyalta a tavaly évi költségvetés zárszámadását és azt természetesen elfogadásra javasolja. A főbb elemeket Szeles Szabolcs alpolgármester úr már elmondta, ezt nem szeretné megismételni, így csak a bizottság nevében köszönetét fejezi ki a városvezetés irányába, illetve a Polgármesteri Hivatal munkatársai irányába, hogy ebben a nehéz esztendőben is ilyen kiegyensúlyozott pénzügyi gazdálkodást hajtottak végre.

Bárány István, képviselő: Az előttük álló dokumentum valóban átláthatóan, világosan mutatja azokat a számokat, amivel számolhattak az elmúlt időszakban. Szeles Szabolcs alpolgármester úr pontosan felsorolta azokat az okokat, körülményeket, hogy milyen helyzetek álltak elő, amelyek e ciklus kezdetekor még szóban sem voltak még gondolati szinten sem. Ebben egyetért vele. Győr városa az elmúlt időszakban valóban úgy látszódott, hogy jó úton halad, de ugyanakkor azt is kell látni, hogy erre az időszakra nem csak a feltételek megváltozása, hanem annak idején a peremterületek csatolásával nem kevés lakóutca került városi hatáskörbe, amelyeknek nincsen alakja. Nemcsak Gyórszentivánon, de Bácsán, Sáráson, Révfaluban is, tehát a peremkerületeken az utcaszerkezet a mostani teherforgalmat nem bírja. Amíg biciklik, néha Trabantok, Zsigulik járkáltak, a kukás autók is kisebbek voltak, akkor bírták ezek az utak. Azt gondolja, hogy egy jövőbelátási stratégiát kell kigondolni, a lehetőségeket számba venni, hogy sok más feladat mellett milyen úton kell elindulni, és talán régi megoldásokhoz is vissza kell nyúlni, ilyen a felületi zárás. Nem kell arra hivatkozni, hogy volt egy hibás döntése 10 évvel ezelőtt az Útkezelő Szervezetnek, hogy csak aszfaltoznak. Véleménye szerint nem biztos, hogy mindenholnan el kell vezetni a vizet, amikor a földnek szüksége van a csapadékvízre. Például a sárasi homokról elvezetni a vizet, ezt kicsit fenntartással kezeli. Felesleg volt annyi pénzt beletenni, mikor a homoknak szüksége van a vízre. Azt nem mondhatják, hogy azonnal megoldanak minden úthelyzetet, de azt üzeni a győrieknek, hogy újra kell gondolni az útfenntartást, útfelújítást. Reméli, hogy a legsürgősebb feladatként az útkátyúzásokat is meg tudják valósítani abból a közbeszerzési eljárásból, ami remélhetőleg júniusban már érvényes lesz. Ha lesz lehetőség, akkor az év második felében nézzék meg, mik azok a leglehetőtlenebb úthelyzetek, amelyeket a kátyúzásokon kívül meg kell oldani. Polgármester úrral beszéltek, hogy vannak olyan szakaszok, melyekre Dr. Sik Sándor képviselő úr is utalt, amiket már kátyúzással kezelni

pénzkidobás, nem fog sokáig tartani, hisz annyi kátyú van rajta.

A napirend világosan, részletesen, átláthatóan tartalmazza a napirend tárgyait. A beszámolót elfogadja.

Abban bízunk, ha tudják a feladatokat meghatározni és jól tudják elosztani, hisz erről szól a költségvetés, akkor mindenki elhiszi, és mindenki azon van, hogy a közpénzek jól vannak felhasználva. Nyilván mindenki azt várná, hogy hozzá érkezzon, de nem lehet mindenki igényét azonnal kielégíteni.

Dr. Dézsi Csaba András, polgármester: Figyelembe kell venni, hogy 700 km úthálózat van Győr városában, plusz több 100 km kerékpárút és több 100 km járda. Ezt örökölték. Minden idők legnagyobb útfejlesztését hajtották végre az elmúlt 3 évben. Olyan főutakat hoztak rendbe, mint például a Szent István út, a Jókai út, amiket miután elkészültek fel is kellett bontatni és újra aszfaltozni. A Reptéri út is elkészült. Nagyon sok még a tennivaló, de nagyon sok mindent tettek. Erre legyenek büszkék, hiszen ezt egy közösség tette. Köszöni a szakemberek munkáját. Nyilvánvalóan mindenkinek az a legfontosabb út, amin naponta jár, nyilván mindenkinek az a legbosszantóbb gödör és kátyú, amibe belemegy a kereke, és az autója sérülhet is. Elmondja, hogy tényleg konzultál az emberekkel, tartja velük a kapcsolatot. Amikor a kertvárosban arra panaszkodnak, hogy bár évente lemurvázzák az utcákat, mégis ott vannak a kátyúk, akkor azt is tudni kell, hogy az arra járó autók a gyorsajtás és a nem megfelelő közlekedés miatt okozzák a kátyúkat. Tehát személyes felelősség az, amikor szemetes a város, azt nem az idejövő turisták, hanem az itt lakók okozzák. A szelektív hulladékgyűjtők melletti nem oda illő hulladék is a győri lakosok szemetete. A murvás úton található kátyúkat sem a szél fújja ki. Ezen a téren figyelembe kell venni, hogy az embereknek is sokat kell tenni azért, amikor valami károsodik, vagy elromlik a városban.

Egyetért a győrszentivániakkal, hogy Győrben van az Ipari Park, de Győrszentiván Győr városrésze. Kiemelné, hogy a kórház Adyvárosban van és mégis minden győrit ellátnak benne, még a győrszentivániakat is. Nyilván vannak különböző településrészekon különböző funkciók, amik oda települtek, illetve vannak olyan emberek, akik azért költöztek oda, mert ott vannak ezek a funkciók és könnyebb egy kertvárosból bejárni a munkahelyre, ami közelebb van. Minden helynek megvan az előnye, a hátránya és nyilvánvalóan megpróbálják a lehetőségekhez, adottságokhoz mérten beosztani úgy a pénzt, ami a győrieknek a legmegfelelőbb. Próbálják ezt évről-évre úgy, hogy lehetőleg igazságos legyen. Most a legnagyobb útfejlesztést Győr-Szabadhegyen hajtották végre, de szinte nem is látszik, mert annyira rossz az utak. Pedig nagyon komoly beruházások, javítások, komplett útfelújítások voltak. Van tennivaló, tudják a feladatot, a képviselőnek az a dolga, hogy megmondja mit kell csinálni. Köszöni, hogy mindenki ennyire aktív, és harcosan kiállnak a településrész érdekeiért. Reméli, hogy az Útkezelő Szervezet részéről figyelték a hozzászólásokat. A városnak az a dolga, hogy megoldja a feladatokat. Továbbra is kéri, hogy jelezzék a tennivalókat. A többi részét Szeles Szabolcs alpolgármester úr elmondta, hogy a napirendi pontnak az a lényeges dolga, hogy hogyan áll össze egy költségvetés és miért van ennyi maradvány ilyenkor.

Mivel a napirendi ponthoz további kérdés, észrevétel nem érkezett, szavazásra bocsátja a rendeletervezetet.

Megállapítja, hogy a Közgyűlés - melynek létszáma 19 fő - 17 igen, 2 nem, 0 tartózkodással elfogadta a rendeletet.

**Győr Megyei Jogú Város Önkormányzata Közgyűlésének 14/2023. (V. 23.)
önkormányzati rendelete**

Győr Megyei Jogú Város Önkormányzata 2022. évi költségvetésének végrehajtásáról

Győr Megyei Jogú Város Önkormányzatának közgyűlése az Alaptörvény 32. cikk (2) bekezdésében kapott felhatalmazás alapján az Alaptörvény 32. cikk (1) bekezdés f) pontjában meghatározott feladatkörében eljárva a következőket rendeli el:

I. Fejezet
Általános rendelkezések

1. A rendelet hatálya

1. §

E rendelet hatálya kiterjed

- a) Győr Megyei Jogú Város Önkormányzata (a továbbiakban: Önkormányzat) intézménye - ide nem értve a b) pontot - (a továbbiakban együtt: intézmény),
 - b) Győr Megyei Jogú Város Polgármesteri Hivatala (a továbbiakban: Polgármesteri Hivatal, valamint az a)–b) pont együtt: költségvetési szerv) és
 - c) az Önkormányzat
- költségvetésének (a továbbiakban az a)–c) pont együtt: 2022. évi költségvetés) végrehajtására.

2. A 2022. évi költségvetés végrehajtásával összefüggő gazdálkodási adatok

2. §

A 3. § szerinti bevételi-kiadási előirányzati és teljesítési adatok részletezését

1. a 2022. évi költségvetés összevont (konszolidált) bevételi és kiadási főszámaait bemutató 1. melléklet,
2. a 2022. évi költségvetés előirányzatait és teljesítési adatait bevételi és kiadási főcsoportok szerint bemutató 2. melléklet,
3. a költségvetési szervek által teljesített bevételeket és kiadásokat bemutató 3. melléklet,
4. az Önkormányzat teljesített bevételeit bemutató 4. melléklet,
5. az Önkormányzat teljesített kiadásait bemutató 5. melléklet,
6. a 2022. évi maradvány kialakulását bemutató 6. melléklet,
7. a költségvetési szervek 2022. évi maradvány-elszámolásának, kiutalatlan támogatása levezetésének részletezését bemutató 7. melléklet,
8. az Önkormányzat 2022. évi maradványának felosztását bemutató 8. melléklet,
9. a költségvetési szervek és az Önkormányzat 2022. évben teljesített kiadásainak és bevételeinek pénzforgalmi szemléletű bemutatását tartalmazó 9. melléklet,
10. a költségvetési szervek és az Önkormányzat által a 2022. évben teljesített létszámot bemutató 10. melléklet,
11. a költségvetési szervek 2022. évi könyvviteli mérlegét bemutató 11. melléklet,
12. az Önkormányzat 2022. évi könyvviteli mérlegét bemutató 12. melléklet,
13. a költségvetési szervek és az Önkormányzat 2022. évi könyvviteli mérlegét bemutató 13. melléklet,
14. a költségvetési szervek és az Önkormányzat 2022. évi vagyonkimutatását bemutató 14. melléklet,

15. az Önkormányzat lakásgazdálkodási alapja 2022. évi bevételeit, kiadásait bemutató 15. melléklet,
 16. a költségvetési szervek és az Önkormányzat által nyújtott közvetett támogatásokat bemutató 16. melléklet, valamint
 17. a költségvetési szervek és az Önkormányzat többéves költségkihatással járó feladatait bemutató 17. melléklet
- tartalmazza.

II. Fejezet

A 2022. évi költségvetés végrehajtásával összefüggő előírások

3. A 2022. évi költségvetés bevételei, kiadásai és egyenlege, valamint maradványa

3. §

A 2022. évi költségvetés

- a) módosított bevételi és kiadási előirányzata 99.579.243.024 Ft,
- b) teljesített bevétele 107.799.060.091 Ft,
- c) teljesített kiadása 78.142.702.195 Ft és
- d) egyenlege 29.656.357.896 Ft.

4. §

A 2022. évi költségvetés maradványa

- a) a költségvetési szerv vonatkozásában 1.857.680.899 Ft és
- b) az Önkormányzat vonatkozásában 27.798.676.997 Ft.

4. A 2022. évi maradványnak a 2023. évi költségvetésben történő számbavétele

5. §

A 2023. évi költségvetés bevételi és kiadási előirányzatainak módosításával

- a) a költségvetési szerv költségvetésében 1.857.680.899 Ft, továbbá
 - b) az Önkormányzat költségvetésében 4.923.332.086 Ft
- maradvány előirányzatosítására kerül sor.

6. §

(1) Az Önkormányzat 2022. évi maradvány elszámolásával összefüggő, a 8. mellékletben részletezettek szerinti források terhére a 8. mellékletben részletezettek szerinti kiadási jogcímek előirányzatosítására kerül sor.

(2) A költségvetési szerv 2022. évi maradvány elszámolásával összefüggő, a 7. mellékletben szereplő maradványt a költségvetési szerv költségvetési előirányzataiban 2023. május 31. napjáig nyilvántartásba veszi.

III. Fejezet
Hatályba léptető rendelkezés

7. §

Ez a rendelet a kihirdetését követő napon lép hatályba.

Dr. Dézsi Csaba András
polgármester

Nagyné dr. László Edit
jegyző

(A rendelet mellékletei a jegyzőkönyv végén találhatóak.)

7. NAPIRENDI PONT

**JAVASLAT GYŐR MEGYEI JOGÚ VÁROS ÖNKORMÁNYZATÁNAK 2023. ÉVI
KÖLTSÉGVETÉSÉRŐL SZÓLÓ 2/2023. (II. 21.) ÖNKORMÁNYZATI RENDELET
MÓDOSÍTÁSÁRA**

(Az előterjesztés a jegyzőkönyv mellékleteként került csatolásra.)

Dr. Dézsi Csaba András, polgármester: Mivel a napirendi ponthoz kérdés, észrevétel nem érkezett, szavazásra bocsátja a rendeletervezetet.

Megállapítja, hogy a Közgyűlés - melynek létszáma 19 fő - 17 igen, 2 nem, 0 tartózkodással elfogadta a rendeletet.

**Győr Megyei Jogú Város Önkormányzata Közgyűlésének 15/2023. (V. 23.)
önkormányzati rendelete**

**Győr Megyei Jogú Város Önkormányzatának 2023. évi költségvetéséről szóló
2/2023. (II. 21.) önkormányzati rendelet módosításáról**

Győr Megyei Jogú Város Önkormányzatának közgyűlése az Alaptörvény 32. cikk (2) bekezdésében kapott felhatalmazás alapján az Alaptörvény 32. cikk (1) bekezdés f) pontjában meghatározott feladatkörében eljárva a következőket rendeli el:

1. §

A Győr Megyei Jogú Város Önkormányzatának 2023. évi költségvetéséről szóló 2/2023. (II. 21.) önkormányzati rendelet 3. § (1)–(3) bekezdése helyébe a következő rendelkezések lépnek:

„(1) A 2023. évi költségvetés

- a) kiadási előirányzatának együttes főösszege 85.062.111.606 Ft, ebből a költségvetési kiadások előirányzata 84.664.337.021 Ft, a finanszírozási kiadások előirányzata 397.774.585 Ft, valamint
- b) bevételi előirányzatának együttes főösszege 85.062.111.606 Ft, ebből a költségvetési bevételek előirányzata 59.596.900.609 Ft, a finanszírozási bevételek előirányzata 25.465.210.997 Ft,
- ebből következően a költségvetés finanszírozási bevételekkel nem számított egyenlege - 25.465.210.997 Ft.

(2) Az államháztartásról szóló 2011. évi CXCV. törvény 4/A. § (2) szerinti költségvetési egyenleg -25.067.436.412 Ft.

(3) A 2023. évi költségvetés belső finanszírozása érdekében a 2023. évi költségvetésben a 2022. és az azt megelőző évek maradványa terhére maradvány igénybevételeként 24.317.210.997 Ft, értékpapír hasznosításból származó bevételként 728.000.000 Ft, mindösszesen 25.045.210.997 Ft kerül számbavételre.”

2. §

(1) A Győr Megyei Jogú Város Önkormányzatának 2023. évi költségvetéséről szóló 2/2023. (II. 21.) önkormányzati rendelet 1. melléklete helyébe az 1. melléklet lép.

(2) A Győr Megyei Jogú Város Önkormányzatának 2023. évi költségvetéséről szóló 2/2023. (II. 21.) önkormányzati rendelet 2. melléklete helyébe a 2. melléklet lép.

(3) A Győr Megyei Jogú Város Önkormányzatának 2023. évi költségvetéséről szóló 2/2023. (II. 21.) önkormányzati rendelet 3. melléklete helyébe a 3. melléklet lép.

(4) A Győr Megyei Jogú Város Önkormányzatának 2023. évi költségvetéséről szóló 2/2023. (II. 21.) önkormányzati rendelet 4. melléklete helyébe a 4. melléklet lép.

(5) A Győr Megyei Jogú Város Önkormányzatának 2023. évi költségvetéséről szóló 2/2023. (II. 21.) önkormányzati rendelet 5. melléklete helyébe az 5. melléklet lép.

3. §

Ez a rendelet a kihirdetését követő napon lép hatályba.

Dr. Dézsi Csaba András
polgármester

Nagyné dr. László Edit
jegyző

(A rendelet mellékletei a jegyzőkönyv végén találhatóak.)

8. NAPIRENDI PONT

JAVASLAT A 2022. ÉVRE VONATKOZÓ ÉVES ELLENŐRZÉSI JELENTÉS ÉS ÖSSZEFOGLALÓ ÉVES ELLENŐRZÉSI JELENTÉS JÓVÁHAGYÁSÁRA

(Az előterjesztés a jegyzőkönyv mellékleteként került csatolásra.)

Bárány István, képviselő: Olyan napirend van előttük, ami minden évben a Közgyűlés elé kerül. Az ellenőrzés nagyon fontos. Pontosan akkor, amikor közpénzfelhasználás, vagy a közvagyonnal való gazdálkodás a téma. Évről-évre azt tudja megállapítani, hogy Győr Megyei Jogú Város intézményeinél kiváló, a mai kor színvonalának megfelelő ellenőrzési apparátus áll rendelkezésre. Az ellenőrzött intézményekről készült jelentések rendre azt mutatják, hogy a szabályszerűség, a rendeltetésnek megfelelő felhasználás, a vagyongazdálkodás gyakorlatilag jól teljesül.

Köszöni az ellenőröknek és az ellenőrzötteknek is a munkáját, hisz mindkettőnek van feladata, nem is kevés. Némely ellenőrzési részt átolvasva az embernek az jut eszébe, hogy már az ellenőr kereste, hogy mit állapítson meg. Nem baj, hogy így van, mert ez azt jelenti, hogy rend van. Erről szükséges beszélni, hogy azt tudják kifelé mondani, hogy Győr Megyei Jogú Város intézményeinél a vagyonhasználat és a pénzfelhasználás rendeltetésszerű, szabályszerű, mert a vagyon- és pénzbiztonság ott kezdődik, ahol rend van.

Dr. Dézsi Csaba András, polgármester: Mivel a napirendi ponthoz további kérdés, észrevétel nem érkezett, szavazásra bocsátja a határozati javaslatot.

Megállapítja, hogy a Közgyűlés - melynek létszáma 19 fő - 17 igen, 0 nem, 2 tartózkodással elfogadta a határozatot.

74/2023. (V. 23.) Kgy. határozat

Győr Megyei Jogú Város Önkormányzatának Közgyűlése az éves ellenőrzési jelentést és az összefoglaló éves ellenőrzési jelentést 2022. évre vonatkozóan az 1. számú melléklet szerinti tartalommal jóváhagyja.

(A határozat melléklete a jegyzőkönyv végén található.)

9. NAPIRENDI PONT

JAVASLAT TÁMOGATÁS NYÚJTÁSÁRA

(Az előterjesztés a jegyzőkönyv mellékleteként került csatolásra.)

Dr. Dézsi Csaba András, polgármester: Mivel a napirendi ponthoz kérdés, észrevétel nem érkezett, szavazásra bocsátja a határozati javaslatot.

Megállapítja, hogy a Közgyűlés - melynek létszáma 19 fő - 19 igen, 0 nem, 0 tartózkodással elfogadta a határozatot.

75/2023. (V. 23.) Kgy. határozat

1. Győr Megyei Jogú Város Önkormányzatának Közgyűlése egyetért azzal, hogy az Önkormányzat 2023. évi költségvetésében szereplő „Polgármesteri keret” kiadási jogcím terhére a „A Tulipános Iskoláért és a Kisbácsai Tagiskoláért” Alapítvány,

(9026 Győr, Rónay Jácint u. 4. adószám: 18510157-1-08) **265.000 Ft-tal** kerüljön támogatásra a Családi Nap rendezvény költségeire.

Felelős: polgármester

Határidő: azonnal

2. Győr Megyei Jogú Város Önkormányzatának Közgyűlése egyetért azzal, hogy az Önkormányzat 2023. évi költségvetésében szereplő „Polgármesteri keret” kiadási jogcím terhére a **Harmónia Alapfokú Művészeti Iskola** (9023 Győr, Csaba utca 3. adószám: 18981025-1-08) **1.000.000 Ft-tal** kerüljön támogatásra a Győri Reneszansz és Barokk Hét programjainak megvalósításához.

Felelős: polgármester

Határidő: azonnal

3. Győr Megyei Jogú Város Önkormányzatának Közgyűlése egyetért azzal, hogy az Önkormányzat 2023. évi költségvetésében szereplő „Polgármesteri keret” kiadási jogcím terhére a **Győri Lövészklub** (9011 Győr, Kertvárosi Lőtér, adószám: 19104889-1-08) **5.000.000 Ft-tal** kerüljön támogatásra működési költségekre, versenyekre való felkészülés és részvétel költségeire.

Felelős: polgármester

Határidő: azonnal

4. A Közgyűlés felkéri a polgármestert az 1-3. pontokban szereplő támogatásokról szóló pénzügyi megállapodások megkötésére.

Felelős: polgármester

Határidő: a megállapodások megkötésének kezdeményezésére: 2023. május 30.

az elszámolás elvégzésére a 42/2013. (XII. 20.) önkormányzati rendelet szerint.

10. NAPIRENDI PONT

JAVASLAT „ÖNTEVÉKENY MŰVÉSZETI CSOPORTOK TEVÉKENYSÉGÉNEK TÁMOGATÁSÁRA” KERETBŐL ALAPÍTVÁNYOK TÁMOGATÁSÁRA

(Az előterjesztés a jegyzőkönyv mellékleteként került csatolásra.)

Dr. Dézsi Csaba András, polgármester: Mivel a napirendi ponthoz kérdés, észrevétel nem érkezett, szavazásra bocsátja a határozati javaslatot.

Megállapítja, hogy a Közgyűlés - melynek létszáma 19 fő - 19 igen, 0 nem, 0 tartózkodással elfogadta a határozatot.

76/2023. (V. 23.) Kgy. határozat

1. Győr Megyei Jogú Város Önkormányzatának Közgyűlése hozzájárul ahhoz, hogy Győr Megyei Jogú Város Önkormányzata 2023. évi költségvetése terhére az „Öntevékeny művészeti csoportok tevékenységének támogatására” kiadási jogcímről az 1. sz. mellékletben felsorolt alapítványok támogatásban részesüljenek.

Felelős: polgármester
Határidő: azonnal

2. A Közgyűlés felkéri a Polgármestert a pénzeszköz átadási megállapodások előkészítésére és aláírására, valamint az elszámolással kapcsolatos feladatok ellátására, melynek keretében felhatalmazza a pénzeszköz átadási megállapodásban szereplő célok és elszámolási határidők módosítására.

Felelős: polgármester

Határidő: a megállapodások megkötésének kezdeményezésére 2023. június 13., az elszámoltatás tekintetében a 42/2013. (XII. 20.) önkormányzati rendeletben foglaltak szerint

(A határozat melléklete a jegyzőkönyv végén található.)

11. NAPIRENDI PONT

JAVASLAT A GYŐRI JÉGSPORTÉRT ALAPÍTVÁNY TÁMOGATÁSÁRA

(Az előterjesztés a jegyzőkönyv mellékleteként került csatolásra.)

Dr. Dézsi Csaba András, polgármester: Mivel a napirendi ponthoz kérdés, észrevétel nem érkezett, szavazásra bocsátja a határozati javaslatot.

Megállapítja, hogy a Közgyűlés - melynek létszáma 19 fő - 19 igen, 0 nem, 0 tartózkodással elfogadta a határozatot.

77/2023. (V. 23.) Kgy. határozat

1. Győr Megyei Jogú Város Önkormányzatának Közgyűlése egyetért azzal, hogy az Önkormányzat 2023. évi költségvetésében szereplő "Kisebb volumenű munkák" kiadási jogcím terhére a Győri Jég sportért Alapítvány (9027 Győr, Kiskút liget, Műjégpálya, adószám: 18538414-2-08) **1.000.000,- Ft-tal** kerüljön támogatásra az Alapítvány működési költségeinek fedezete céljából.

Felelős: polgármester

Határidő: azonnal

2. A Közgyűlés felkéri a polgármestert a támogatásokról szóló pénzügyi megállapodások megkötésére.

Felelős: polgármester

Határidő: a megállapodások megkötésének kezdeményezésére: 2023. június 30.

az elszámolás elvégzésére a 42/2013. (XII. 20.) önkormányzati rendelet szerint.

12. NAPIRENDI PONT

JAVASLAT AZ "IFJÚSÁGÉRT" ALAPÍTVÁNY TÁMOGATÁSÁRA

(Az előterjesztés a jegyzőkönyv mellékleteként került csatolásra.)

Dr. Dézsi Csaba András, polgármester: Mivel a napirendi ponthoz kérdés, észrevétel nem érkezett, szavazásra bocsátja a határozati javaslatot.

Megállapítja, hogy a Közgyűlés - melynek létszáma 19 fő - 19 igen, 0 nem, 0 tartózkodással elfogadta a határozatot.

78/2023. (V. 23.) Kgy. határozat

1. Győr Megyei Jogú Város Önkormányzatának Közgyűlése egyetért azzal, hogy az Önkormányzat 2023. évi költségvetésében szereplő "Kisebb volumenű munkák" kiadási jogcím terhére az "Ifjúságért" Alapítvány (9012 Győr, Kisdobos utca 1-5. adószám: 19115865-1-08) **400.000,- Ft-tal** kerüljön támogatásra a Petőfi Sándor évhez kapcsolódó Győri Ménfőcsanakai Petőfi Sándor Általános Iskola jubileumi ünnepi rendezvénye kiadásainak fedezete céljából.

Felelős: polgármester

Határidő: azonnal

2. A Közgyűlés felkéri a polgármestert az 1. pontban szereplő támogatásról szóló pénzügyi megállapodás megkötésére.

Felelős: polgármester

Határidő: a megállapodások megkötésének kezdeményezésére: 2023. június 30.

az elszámolás elvégzésére a 42/2013. (XII. 20.) önkormányzati rendelet szerint.

13. NAPIRENDI PONT

JAVASLAT GYŐR MEGYEI JOGÚ VÁROS HELYI ESÉLYEGYENLŐSÉGI PROGRAMJÁRA 2023-2027 IDŐSZAKRA VONATKOZÓAN

(Az előterjesztés a jegyzőkönyv mellékleteként került csatolásra.)

Dr. Pergel Elza, alpolgármester: Nem szeretne ehhez a kiváló anyaghoz sok mindent hozzátenni, de a lakosság nagy részét érinti. Ezek a célcsoportok a gyerekek, a nők, az idősek, a fogyatékosokkal élők, a romák és a mélyszegénységben élők. Ez a lakosság nagy részét felölelő célcsoportos megjelölés. Annyit szeretne az anyaghoz hozzátenni, hogy köszöni az elkészítő alapítványnak a nagyon részletes és komoly vizsgálatot produkáló anyagot. Ez az ötéves terv, amit ők megfogalmaztak, és amelyben az elemzéseket elvégezték, a városvezetés számára zsinórmértéket fog jelenteni. A megvalósításához sok pénz és humán erőforrás kell, és egyikben sem dúskálnak. A nehezebb és keményebb feladatot a humán erőforrás biztosítása adja, hiszen ezeken a szakterületeken, ahol az idősgondozás és a gyermekgondozás a feladat, egyre kevesebb a munkavállaló, és nem feltétlenül azért, mert alacsonyok a bérek. Jelentős

bérfejlesztést hajtottak végre, és Polgármester úr ígéretet tett arra, hogy azokon a területeken, ahol a közelmúltban ezt nem tették meg, megvárják a jogszabályi változást, és amennyiben a kormányzat nem emeli a város által most nem érintett területek dolgozóinak a bérét központilag, akkor a város vezetése ezt megteszi. Azt gondolja, hogy egyre kevesebb olyan ember van, aki az életét arra kívánja feláldozni, hogy reggeltől-estig mások gondozásával foglalkozzon. Ez érthető, hiszen az önmegvalósításnak nem ez a leglátványosabb része, viszont a leginkább szívmenelgető. Egyre kevesebb az az ember, aki erre vállalkozik. Ami probléma és nehézség van ezen a területen, az inkább a humánerőforrás oldaláról van. Reméli, hogy meg tudják oldani, és hogy ezt a megfogalmazott, szépen és gondosan összeállított anyagot meg is tudják valósítani közösen.

Pollreisz Balázs, képviselő: Ahogy Dr. Pergel Elza alpolgármester asszony is mondta, meg kell becsülni egy ilyen területen dolgozó munkavállalóknak a munkáját, akik ezt választották hivatásuknak és a győri idősekért, elesettekért tevékenykednek. Ezt az esélyegyenlőségi tervet maximálisan támogatja. Hozzáteszi, hogy terjedjen ki az ellenőrzés arra is, hogy ebből mi valósul meg az elkövetkező időben, mert úgy gondolja, a győriek ezt megérdemlik.

Dr. Dézsi Csaba András, polgármester: Mivel a napirendi ponthoz további kérdés, észrevétel nem érkezett, szavazásra bocsátja a határozati javaslatot.

Megállapítja, hogy a Közgyűlés - melynek létszáma 19 fő – 19 igen, 0 nem, 0 tartózkodással elfogadta a határozatot.

79/2023. (V. 23.) Kgy. határozat

1. Győr Megyei Jogú Város Önkormányzatának Közgyűlése az 1. melléklet szerint elfogadja Győr város Helyi esélyegyenlőségi programját a 2023 - 2027 időszakra vonatkozóan.

Felelős: polgármester

Határidő: azonnal

2. A Közgyűlés felkéri a polgármestert, hogy Győr város Helyi esélyegyenlőségi programjának időarányos megvalósulását két évente tekintse át, és szükség esetén módosítási javaslatát terjessze a Közgyűlés elé.

Felelős: polgármester

Határidő: 2027-ig minden második év május 31-ig.

(A határozat melléklete a jegyzőkönyv végén található.)

14. NAPIRENDI PONT

BESZÁMOLÓ AZ ÖNKORMÁNYZAT 2022. ÉVI GYERMEKJÓLÉTI FELADATAINAK ELLÁTÁSÁRÓL, VALAMINT TÁJÉKOZTATÓ AZ EGYESÍTETT BÖLCSŐDEI INTÉZMÉNYHÁLÓZAT GYŐR ÉS A CSALÁD- ÉS GYERMEKJÓLÉTI KÖZPONT GYŐR SZAKMAI MUNKÁJÁNAK FELÜLVIZSGÁLATÁRÓL

(Az előterjesztés a jegyzőkönyv mellékleteként került csatolásra.)

Hajtó Péter képviselő 12:00 órakor elhagyta a termet, így a Közgyűlés 18 fővel ülészik tovább.

Dr. Pergel Elza, alpolgármester: Az anyag részletes, úgy, mint az előző. Nem szeretné úgy kérni a képviselők hozzájárulását az elfogadásához, hogy ne köszönje meg külön az Egyesített Bölcsődei Intézményhálózat vezetőjének Bartalné dr. Tóth Györgyinek a munkáját, ami már hosszú évek óta fontos és kiemelkedő. Mivel Györgyi nyugdíjba megy, ezért úgy gondolja, hogy nem elég csak egyszer, hanem ha lehetőség van többször megköszönni a munkáját, akkor tegyék meg. Ezért szeretné a 2022. év értékelésénél ismételten megköszönni az ő kiváló munkáját.

A Család- és Gyermejjóléti Központra is egy nagy feladat hárult, amikor a Covid19-világjárvány alatt a családok be voltak zárva, a központ munkája korlátozva volt és mégis el kellett látni a megnövekedett feladatot. Bár a 2022-es évre ez már így teljes egészében nem igaz, viszont jöttek egyéb nehézségek és egyéb megpróbáltatások. Az intézmény létszámnövekedés nélkül végezte el a feladatát, és ezért Rákosi-Tóth Ritának is nagyon köszöni, hogy összefogja a csapatát és nagyon magas színvonalon látják el a feladatukat. Mindkét intézmény kollégáinak szeretné megköszönni a saját és a városvezetés nevében is a 2022. évben elvégzett kiváló munkájukat.

Dr. Dézsi Csaba András, polgármester: Mivel a napirendi ponthoz további kérdés, észrevétel nem érkezett, szavazásra bocsátja a határozati javaslatot.

Megállapítja, hogy a Közgyűlés - melynek létszáma 18 fő - 18 igen, 0 nem, 0 tartózkodással elfogadta a határozatot.

80/2023. (V. 23.) Kgy. határozat

1. Győr Megyei Jogú Város Önkormányzatának Közgyűlése az Önkormányzat 2022. évi gyermekjóléti feladatainak ellátásáról szóló beszámolót az 1. számú melléklet szerint és az Egyesített Bölcsődei Intézményhálózat Győr, valamint a Család- és Gyermejjóléti Központ Győr szakmai felülvizsgálatáról készített tájékoztatót a 2. és 3. számú melléklet szerint elfogadja.
2. A Közgyűlés felkéri a polgármestert, hogy az Önkormányzat 2022. évi gyermekjóléti feladatainak ellátásáról szóló 1. számú melléklet szerinti beszámolót Közgyűlés általi elfogadását követően küldje meg a Győr-Moson-Sopron Vármegyei Kormányhivatal Gyámügyi és Igazságügyi Főosztályának.

Felelős: polgármester

Határidő: azonnal

(A határozat melléklete a jegyzőkönyv végén található.)

15. NAPIRENDI PONT

JAVASLAT FELNŐTT HÁZIORVOSI MUNKAKÖR BETÖLTÉSÉRE

(Az előterjesztés a jegyzőkönyv mellékleteként került csatolásra.)

Dr. Dézsi Csaba András, polgármester: Mivel a napirendi ponthoz kérdés, észrevétel nem érkezett, szavazásra bocsátja a határozati javaslatot.

Megállapítja, hogy a Közgyűlés - melynek létszáma 18 fő - 18 igen, 0 nem, 0 tartózkodással elfogadta a határozatot.

81/2023. (V. 23.) Kgy. határozat

1. Győr Megyei Jogú Város Önkormányzatának Közgyűlése igazolja, hogy a Győr, Mécs László utca 2/B. szám alatti rendelőben működő 080090184 ágazati azonosító számú felnőtt háziiorvosi alapellátási szolgálat betöltése ellátási érdekből indokolt.
2. A Győr Megyei Jogú Város Önkormányzatának Közgyűlése egyetért azzal, hogy a 080090184 kódszámú háziiorvosi praxisban 2023. augusztus 1-jétől Dr. Posta-Janicssek Ingrid lássa el a felnőtt háziiorvosi feladatokat a praxisjog megszerzése esetén.
3. A Közgyűlés felhatalmazza a Polgármestert az 1. sz. melléklet szerinti előszerződés megkötésére.

Felelős: polgármester

Határidő: azonnal

(A határozat melléklete a jegyzőkönyv végén található.)

16. NAPIRENDI PONT

JAVASLAT A GYŐR MEGYEI JOGÚ VÁROS ÖNKORMÁNYZATÁNAK FENNTARTÁSÁBAN MŰKÖDŐ ÓVODÁK 2023/2024. NEVELÉSI ÉVBEN INDÍTHATÓ CSOPORTJAI SZÁMÁNAK, A CSOPORTOK LÉTSZÁMAINAK, VALAMINT AZ ÓVODÁKBAN ENGEDÉLYEZETT KÖZALKALMAZOTTI ÁLLÁSHELYEK SZÁMÁNAK MEGHATÁROZÁSÁRA

(Az előterjesztés a jegyzőkönyv mellékleteként került csatolásra.)

Pollreisz Balázs, képviselő: Előző közgyűlési üléseken már téma volt, hogy két óvodát bezártak Győrben, ezért ennél az előterjesztésnél tartózkodni fog, hiszen akkor is jelezte, hogy ezzel nem ért egyet. Ezt továbbra is fenntartja.

Dr. Dézsi Csaba András, polgármester: Mivel a napirendi ponthoz további kérdés, észrevétel nem érkezett, szavazásra bocsátja a határozati javaslatot.

Megállapítja, hogy a Közgyűlés - melynek létszáma 18 fő - 16 igen, 0 nem, 2 tartózkodással elfogadta a határozatot.

82/2023. (V. 23.) Kgy. határozat

1. Győr Megyei Jogú Város Önkormányzatának Közgyűlése az Önkormányzat által fenntartott óvodákban a 2023/2024. nevelési évben az indítható csoportok számát az alábbiak szerint engedélyezi:

Ssz.	Óvoda neve	2023/2024
1.	Bartók Óvoda, 9024 Győr, Bartók B. u. 35/C.	4
2.	Bartók Óvoda Attila Utcai Tagóvodája, 9023 Győr, Attila u. 4.	4
3.	Bartók Óvoda Vackor Tagóvodája, 9024 Győr, Pásztor u. 21.	4
Bartók Óvoda összesen		12
4.	Bisinger Óvoda, 9022 Győr, Tarcsay V. u. 18-20.	8
5.	Bisinger Óvoda Belvárosi Tagóvodája, 9021 Győr, Árpád út 15.	4
Bisinger Óvoda összesen		12
6.	Erzsébet Ligeti Óvoda, 9023 Győr, Magyar u. 4.	11
7.	Erzsébet Ligeti Óvoda Szivárvány Tagóvodája, 9023 Győr, Kodály Z. u. 18.	9
8.	Erzsébet Ligeti Óvoda Vuk Tagóvodája, 9023 Győr, Kassák L. u. 14/A.	6
Erzsébet Ligeti Óvoda összesen		26
9.	Gyárvárosi Óvoda, 9027 Győr, Tinódi u. 3-5.	4
10.	Gyárvárosi Óvoda Tündérvár és Waldorf Tagóvodája, 9027 Győr, Vágóhíd u. 5.	5
Gyárvárosi Óvoda összesen		9
11.	Győri Mosolyvár Óvoda, 9023 Győr, Lehel u. 7.	4
12.	Győri Mosolyvár Óvoda Kismegyeri Tagóvodája, 9028 Győr, Arató u. 5.	2
Győri Mosolyvár Óvoda összesen		6
13.	Kovács Margit Óvoda 9024 Győr, Répce u. 8/A.	5
14.	Kovács Margit Óvoda Brunszvik Teréz Német Nemzetiségi Tagóvodája, 9024 Győr, Cuha u. 16.	5
15.	Kovács Margit Óvoda Mónus Illés Utcai Tagóvodája, 9024 Győr, Mónus Illés u. 39.	5
Kovács Margit Óvoda összesen		15
16.	Márvány Óvoda, 9025 Győr, Márvány u. 4.	2
17.	Márvány Óvoda Gyepszél Utcai Tagóvodája, 9025 Győr, Gyepszél u. 60.	3
18.	Márvány Óvoda Szigeti Tagóvodája, 9025 Győr, Radnóti M. u. 13.	2

Márvány Óvoda összesen		7
19.	Ménfőcsanaki Óvoda, 9012 Győr, Horgas u. 21.	4
20.	Ménfőcsanaki Óvoda Világosvár Tagóvodája, 9012 Győr, Horgas u. 38.	8
21.	Ménfőcsanaki Óvoda Manóvár Tagóvodája, 9012 Győr, Győzelem u. 12.	3
22.	Ménfőcsanaki Óvoda Gyirmóti Tagóvodája, 9019 Győr, Szent László út 35-37.	2
Ménfőcsanaki Óvoda összesen		17
23.	Nagybácsai Óvoda, 9030 Győr, Úttörő u. 1/C.	4
24.	Nagybácsai Óvoda Kisbácsai Tagóvodája, 9029 Győr, Kultúrház u. 71. és 9029 Győr, Boglárka u. 47.	4
25.	Nagybácsai Óvoda Bóbita Tagóvodája, 9026 Győr, Szövetség u. 16.	6
26.	Nagybácsai Óvoda Hédervári Úti Tagóvodája, 9026 Győr, Hédervári u. 6.	4
Nagybácsai Óvoda összesen		18
27.	Sün Balázs Óvoda, 9024 Győr, Örkény I. u. 4.	8
28.	Sün Balázs Óvoda Benedek Elek Tagóvodája, 9024 Győr, Cuha u. 32.	3
29.	Sün Balázs Óvoda Mesevár Tagóvodája, 9024 Győr, Répce u. 34.	4
Sün Balázs Óvoda összesen		15
30.	Szentiváni Óvoda, 9011 Győr, Kör tér 23.	6
31.	Szentiváni Óvoda Sugár Utcai Tagóvodája, 9011 Győr, Sugár u. 40-42.	7
32.	Szentiváni Óvoda Váci Utcai Tagóvodája, 9011 Győr, Váci u. 1-3.	3
Szentiváni Óvoda összesen		16
33.	Tárogató Óvoda, 9028 Győr, Tárogató út 19.	8
34.	Tárogató Óvoda Lepke Tagóvodája, 9028 Győr, Lepke u. 35-37.	6
35.	Tárogató Óvoda Móra Ferenc Tagóvodája 9028 Győr, Tárogató út 2.	4
Tárogató Óvoda összesen		18
Összes indítható csoport száma		171

2. A Közgyűlés a nemzeti köznevelésről szóló 2011. évi CXC. törvény 25. § (7) bekezdésében foglaltak alapján az óvodai csoportokba felvehető gyermekek maximális létszámától való eltérést legfeljebb húsz százalékban – kizárólag az intézmény alapító okiratában rögzített férőhelyszám erejéig – engedélyezi.

3. A Közgyűlés a 2023/2024. nevelési évre vonatkozóan az intézményenkénti munkaköröket és 8 órára átszámított közalkalmazotti álláshelyeket a Bartók Óvodában, a Bisinger Óvodában, az Erzsébet Ligeti Óvodában, a Gyárvárosi Óvodában, a Győri Mosolyvár Óvodában, a Kovács Margit Óvodában, a Márvány Óvodában, a Ménfőcsanakai Óvodában, a Nagybácsai Óvodában, a Sün Balázs Óvodában, a Szentiváni Óvodában és a Tárogató Óvodában 2023. szeptember 1-jétől alábbiak szerint engedélyezi:

Intézmény neve	Pedagógus munkakörök	Nevelő és oktató munkát segítő munkakörök	Egyéb munkakörök	Összesen
Bartók Óvoda	26	17	1	44
Bisinger Óvoda	25	18	1	44
Erzsébet Ligeti Óvoda	59,5	38	1	98,5
Gyárvárosi Óvoda	19	13	1	33
Győri Mosolyvár Óvoda	13	9	1	23
Kovács Margit Óvoda	33	22	1	56
Márvány Óvoda	15	10	1	26
Ménfőcsanakai Óvoda	36	23	1	60
Nagybácsai Óvoda	38	25	1	64
Sün Balázs Óvoda	54	21	2	77
Szentiváni Óvoda	34	22	1	57
Tárogató Óvoda	38	25	1	64
Összesen	390,5	243	13	646,5

Felelős: polgármester
Határidő: azonnal

4. A Közgyűlés felkéri a Polgármestert, hogy a 3. pontban foglalt döntés költségvetési rendeletben történő átvezetéséről gondoskodjon a rendelet soron következő módosításakor.

Felelős: polgármester
Határidő: a 2023. évi költségvetési rendelet soron következő módosításának időpontja

5. A Közgyűlés felkéri a Polgármestert, hogy a 3. pont szerint engedélyezett közalkalmazotti álláshelyekben bekövetkezett változások eredményeként gondoskodjon az érintett óvodák költségvetésében 2023. szeptember 1-jétől az alábbi előirányzat módosítások végrehajtásáról:

a) Erzsébet Ligeti Óvoda

Kiadások:

Személyi juttatások:	+ 11.742.351,-Ft
Munkaadókat terhelő járulékok és szociális hozzájárulási adó:	+ 1.526.506,-Ft
Dologi kiadások:	+ 2.501.613,-Ft

Bevételek:
Irányító szervei támogatás: + 15.770.470,-Ft

b) Győri Mosolyvár Óvoda

Kiadások:
Személyi juttatások: - 11.742.351,-Ft
Munkaadókat terhelő járulékok és szociális hozzájárulási adó: - 1.526.506,-Ft
Dologi kiadások: - 2.501.613,-Ft

Bevételek:
Irányító szervei támogatás: - 15.770.470,-Ft

c) Erzsébet Ligeti Óvoda részére a 0,5 óvodapszichológus álláshelyre

Kiadások:
Személyi juttatások: + 596.881,-Ft
Munkaadókat terhelő járulékok és szociális hozzájárulási adó: + 77.595,-Ft

Bevételek:
Irányító szervei támogatás: + 674.476,-Ft

Az előirányzat biztosítása a „318013 Előre nem látható kiadásokra” tervezési alapegység terhére történik.

Felelős: polgármester
Határidő: a 2023. évi költségvetési rendelet III. negyedéves módosításával egyidejűleg

17. NAPIRENDI PONT

JAVASLAT AZ ÖNKORMÁNYZAT TULAJDONÁBAN ÁLLÓ GAZDÁLKODÓ SZERVEZETEK MŰKÖDÉSÉBŐL SZÁRMAZÓ KÖTELEZETTSÉGEK, RÉSZESEDÉSEK ALAKULÁSÁNAK ELFOGADÁSÁRA

(Az előterjesztés a jegyzőkönyv mellékleteként került csatolásra.)

Dr. Dézsi Csaba András, polgármester: Mivel a napirendi ponthoz kérdés, észrevétel nem érkezett, szavazásra bocsátja a határozati javaslatot.

Megállapítja, hogy a Közgyűlés - melynek létszáma 18 fő - 16 igen, 0 nem, 2 tartózkodással elfogadta a határozatot.

83/2023. (V. 23.) Kgy. határozat

Győr Megyei Jogú Város Önkormányzatának Közgyűlése tudomásul veszi az alábbiakban felsorolt tulajdonában álló gazdálkodó szervezetek működéséből származó kötelezettségeket

és a részesedések alakulását.

Az önkormányzat tulajdonában álló gazdálkodó szervezetek megnevezése	Működésükből származó kötelezettségek 2022. dec. 31. (eFt)	Önkormányzat tulajdonában álló részesedések (%)
Esély Győri Rehabilitációs és Foglalkoztatási Közhasznú Nonprofit Kft.	26 669	100,00
GYŐR-SZOL Győri Közszolgáltató és Vagyongazdálkodó Zrt.	7 634 737	100,00
GYHG Győri Hulladékgazdálkodási Nonprofit Kft.	2 449 300	100,00
GYŐR PROJEKT Kft.	1 074 110	100,00
Xantus János Állatkert Közhasznú Nonprofit Kft.	58 612	100,00
Győri Térésfejleszt. és Projektmenedzsment Kft.	272 602	100,00
INNONET Innovációs és Technológiai Központ Nonprofit Kft.	29 357	84,74
„PANNON-VÍZ” Regionális Önkormányzati Víziközmű-szolgáltató Zrt.	6 671 743	61,87
Győr-Pér Repülőtér Kft.	318 348	38,70
Győri Vásár Kft.	n.a.	25,00
Mobilis Közhasznú Nonprofit Kft.	n.a.	20,00
GLOVITA Kesztyű Zrt.	176 195	2,52
GRÁCIA Kereskedelmi Zrt.	n.a.	0,4
Győr-Gönyű Kikötő Zrt.	n.a.	0,23
AMFORA Zrt.	n.a.	0,9

n.a. : nem áll rendelkezésre adat

Felelős: polgármester
Határidő: azonnal

18. NAPIRENDI PONT

JAVASLAT INGATLAN ÉRTÉKESÍTÉSÉRE (A GYŐRI 7893/1 HRSZ.)

(Az előterjesztés a jegyzőkönyv mellékleteként került csatolásra.)

Dr. Dézsi Csaba András, polgármester: Mivel a napirendi ponthoz kérdés, észrevétel nem érkezett, szavazásra bocsátja a határozati javaslatot.

Megállapítja, hogy a Közgyűlés - melynek létszáma 18 fő - 16 igen, 0 nem, 2 tartózkodással elfogadta a határozatot.

84/2023. (V. 23.) Kgy. határozat

Győr Megyei Jogú Város Önkormányzatának Közgyűlése hozzájárul a Győr, belterület 7893/1 hrsz.-ú, 385 m² területű, kivett lakóház, udvar megnevezésű, természetben a Győr, Kossuth utca 32. szám alatt található ingatlan versenyeztetési eljárás lefolytatásával történő értékesítéséhez. Az ingatlan kikiáltási ára nettó 60.000.000,- Ft, azaz hatvanmillió forint, amely az ingatlanforgalmi szakértői véleményen alapuló vételár költségekkel növelt összege.

Felelős: polgármester

Határidő: azonnal

19. NAPIRENDI PONT

JAVASLAT INGATLANOK AJÁNLATI ÁRÁNAK MÓDOSÍTÁSÁRA (A GYŐRI 11674/1 ÉS A 11677 HRSZ.)

(Az előterjesztés a jegyzőkönyv mellékleteként került csatolásra.)

Dr. Dézsi Csaba András, polgármester: Mivel a napirendi ponthoz kérdés, észrevétel nem érkezett, szavazásra bocsátja a határozati javaslatot.

Megállapítja, hogy a Közgyűlés - melynek létszáma 18 fő - 18 igen, 0 nem, 0 tartózkodással elfogadta a határozatot.

85/2023. (V. 23.) Kgy. határozat

Győr Megyei Jogú Város Önkormányzatának Közgyűlése hozzájárul a győri 11674/1 hrsz.-ú, kivett gazdasági épület, udvar megnevezésű, 2 ha 3947 m² területű és a 11677 hrsz.-ú, kivett udvar megnevezésű, 1521 m² területű ingatlanok versenyeztetési eljárás lefolytatásával történő értékesítéséhez. Az ingatlanok kikiáltási ára 1.200.000.000,- Ft azaz egymilliárd-kettőszázmillió forint, amely az ingatlanforgalmi szakértői véleményen alapuló vételár költségekkel növelt összege.

Felelős: polgármester

Határidő: azonnal

20. NAPIRENDI PONT

TÁJÉKOZTATÓ A GYŐR VÁROSÁRA VONATKOZÓ ENERGIAELLÁTÁS FEJLESZTÉSE TANULMÁNYBAN FOGLALTAKRÓL

(Az előterjesztés a jegyzőkönyv mellékleteként került csatolásra.)

Pollreisz Balázs képviselő: Ismét egy olyan napirendi pont van előttük, amit tud támogatni. Nagyon jó, hogy elkészült ez a tanulmány és ezt a Városstratégiai Bizottság ülésén meg is

tárgyalták részletesen. Ennél a tanulmánynál is mindenképpen csak azt tudja mondani, hogy ha ezek csak az asztalfióknak készültek, akkor semmit nem érnek. Ezeknek akkor van értelme, ha azt a fejlesztési tervet, amit javasol az előttük álló előterjesztés, annak a város azonnal nekiáll és elkezdi ezt kivitelezni. Elkezdi a tervezéseket, és akkor minél előbb megvalósulnak ezek a javaslatok és valóban ezek a megújuló energiaforrások állnak Győr rendelkezésére, akkor fog érni ez valamit. Természetesen, ha félre lesz téve és nem tud vele semmit sem kezdeni a város, akkor ez a tanulmány csak egy szép munka. Azt javasolja, hogy álljon neki a városvezetés és minél előbb legyen ebből valami.

Borsi Róbert, képviselő: Annyit még hozzátenne, hogy az is elhangzott a Bizottság ülésén, hogy a következő években lehet számítani pályázatokra, amik hasonló területeket érintenek. Nagyon fontos, hogy legalább elképzelésük van, hogy milyen irányban szeretnének elindulni. Fontosnak tartja, hogy az új utak építése és ezekre az infrastrukturális fejlesztések is bővíljenek és fenntartható módon energiaforrásokat építsenek be akár a GYŐR-SZOL Zrt.-nek a távhőellátási rendszerébe, vagy egyéb pontokon a villamos-energia, napelemek tekintetében. Nem szabad elfeledkezni a már meglévő hálózatokról sem. A jövőt érintően úgy gondolja, hogy ezek a fejlesztések akkor fognak tudni jól működni, hogyha a meglévő távhőszolgáltatási hálózat, vízhálózat, csatornahálózat és nem elhanyagolható módon a villamos-energiahálózat megfelelő módon tud fejlődni, akár a fejlesztésekkel együtt, vagy azok mellett is, hiszen az átvivő hálózatra ugyanúgy szükség van. Ami már most is megvan, ezeket folyamatosan karban kell majd tudni tartani.

Dr.Dézi Csaba András, polgármester: Nem véletlen, hogy másfél évvel ezelőtt a geotermikus energiát előresorolták a távfűtésben a felhasználandó energiák sorában a gázzal szemben. Kisebb fejlesztések már elindultak, de valóban most egy ilyen nagy volumenű felmérés volt, ami nem egyik napról a másikra született meg. Ez egy alapos munka és szeretné megköszönni a KondiCAD Kft.-nek az ezzel kapcsolatos munkáját. Tényleg több olyan előremutató és jövőbe mutató javaslatuk volt, ami pénz kérdése. Reméli, hogy az Európai Unió nem a háborúra fogja költeni azokat a pénzforrásokat, amik járnak, hanem odaadják végre. Ennek megfelelően nyilvánvalóan a pályázatok megnyílhatnak, hogyha a megfelelő pénzeszköz rendelkezésre áll.

Bárány István, képviselő: Valóban egy nagyon fontos dokumentummal állnak szemben, amit a Városstratégiai Bizottság ülésén részletesen kitértek. Ez párhuzamban gondolkodik a klímastratégiával. Ebben szerepelnek mindazok a célok, amelyek a klímastratégiában is megfogalmazásra kerültek. Azt mutatta ez a tanulmány, hogy a műszaki megoldások milyen lehetőségekkel tudják ezeket a célokat elérni. A legnagyobb részben, ami a rendszerünk rendelkezésére áll - ez a távfűtő rendszerünk - annak is kimutatta előnyeit, hátrányait, állapotát nagyon részletesen bemutatva. Keletkezett egy dokumentum arra az esetre, ha érkeznek a különböző források, pénzek, lehetőségek. Nagyon reméli, hogy ez a dokumentum a Településfejlesztési és Városstratégiai Főosztályra kerül, hogy lehessen azonnal nyitni, amint megindulnak az erre vonatkozó különböző források, pályázati lehetőségek, akkor azonnal tudjanak indulni ezekben az ügyekben. Szerinte jó összehasonlítás is ez a dokumentum, hogy Győr ezen területek összehasonlításában hogy áll a világhoz. Nagyon jó példákat sorolnak fel, akár a települési szilárdhulladék hő irányú felhasználásával kapcsolatban, akár a geotermikus energia-felhasználással. Az is nagyon jó, hogy nem csak egy nagy rendszerben gondolkodik, hanem megjelöli azokat a szinte azonnal indítható önálló projekteket – ilyenek a földhővel történő, nagylétesítmények gázzal a földhőre történő átváltása – mint például az OSP vagy akár az AUDI csarnok. Úgy gondolja, hogy egy nagyon jó dokumentum készült el. Reméli, hogy olyan időpontok, mérföldkövek érkeznek belátható

időn belül, amik majd azt tanúsítják, hogy ami most itt tervben, elképzelésben van megfogalmazva, azok a megvalósulás útjára lépnek. Támogatja a javaslatot.

Dr. Dézsi Csaba András, polgármester: Mivel a napirendi ponthoz további kérdés, észrevétel nem érkezett, szavazásra bocsátja a határozati javaslatot.

Megállapítja, hogy a Közgyűlés - melynek létszáma 18 fő - 18 igen, 0 nem, 0 tartózkodással elfogadta a határozatot.

86/2023. (V. 23.) Kgy. határozat

Győr Megyei Jogú Város Önkormányzatának Közgyűlése a Győr városára vonatkozó energiaellátás fejlesztése tanulmányról szóló tájékoztatót elfogadja.

21. NAPIRENDI PONT

TÁJÉKOZTATÁS AZ ORSZÁGGYŰLÉS 5/2023. (III. 31.) OGY HATÁROZATÁRÓL

(Az előterjesztés a jegyzőkönyv mellékleteként került csatolásra.)

Pollreisz Balázs, képviselő: A közgyűlési ülésen rendszeresen megkapja, hogy miért hoz ide országos politikát. Ebben az előterjesztésben látható, hogy egy országgyűlési határozatot fognak támogatni. Azt, amit az ellenzéki pártok megszavaztak a Parlamentben, viszont a kormányzati kommunikációban mindenhol az van, hogy az ellenzék ezt nem szavazta meg. Most ebbe állnak bele és elkezdik, mint Megyei Jogú Városok Szövetségének azon kezdeményezését, hogy ezt a nyilatkozatot így a megyei jogú városok is támogatják. A jelen határozati javaslatához lesz egy módosító javaslata, és kéri, hogy fogadják el. Miután elfogadta az Országgyűlés ezt a nyilatkozatot, egy független országgyűlési képviselő írt egy levelet a Külügyminisztériumba, amiben megkérdezte, hogy ezt a nyilatkozatot elküldték-e Moszkvába és Kijevbe. A Külügyminisztériumból egy nagyon rövid válasz érkezett, „nem és nincs is ilyen”. Ezek után kérdezi a fideszes képviselőktől, hogy milyen nyilatkozatot és kinek fogadnak el? Csak saját maguknak fogják valószínűleg itt ezt elfogadni. Természetesen a béke pártján áll, nézzék meg akár egy facebook bejegyzését, (2022. február 24-én csütörtökön reggel tette ki, hogy „békét”.) Természetesen a békét támogatja, és ezt a nyilatkozatot is akár el tudja fogadni, bár a különféle aktuál politikai fideszes pártpolitikai betétekkel kapcsolatosan az a véleménye, hogy felesleges. Ha tényleg a békéről szólna, nem kellene ezt beletenni.

A módosító javaslata az lenne, hogy Győr Megyei Jogú Város Önkormányzata kérje fel az Országgyűlést, hogy ezt a békenyilatkozatot, amit elfogadott, juttassa el a háborúzás felek mindegyikének. Benne van a kárpátaljai magyarok védelme, ami számára is nagyon fontos és ezt maximálisan támogatja. Benne van, hogy elítélik az orosz agressziót, ezt is elfogadja teljes mértékben. Ha a Kormány ténylegesen a béke pártján áll és békét akar, akkor tegye meg, juttassa el ezekhez a felekhez. Kéri képviselőtársait, hogy szavazzák meg azt, hogyha ezt a békenyilatkozatot elfogadta a Kormány, akkor juttassák el azokhoz, akikhez szól.

Borsi Róbert, képviselő: Pollreisz Balázs képviselő úr hozzászólásában azt a retorikát vélte felfedezni, hogy felismeri azt a helyzetet, hogy elítélik a háborút. Ennek ellenére továbbra sem tudja úgy megtenni a nyilatkozatot, vagy elfogadni a határozati javaslatot, hogy mindenféle faragásokat, iniciálékat ne akarna beletenni csak azért, hogy mégse az legyen, ami

egyébként elő lett terjesztve. Világosan le van írva, mi mellett foglalnak állást. A legfontosabb itt Győrben, a győriek védelmében, a magyar gazdaság érdekében is, hogy elfogadják ezt a határozati javaslatot. Elhiszi, hogy fáj, hogy ki kell végre mondani azt az álláspontot, hogy a béke pártján állnak, de javasolja a képviselőtársainak, hogy mindannyian tegyék ezt most meg.

Dr. Dézsi Csaba András, polgármester: Pollreisz Balázs képviselő úrtól kérdezi, hogy elolvasta-e a határozati javaslatot, és megértette-e. A lényege, az, hogy egyetértenek a Parlament által elfogadott határozati javaslattal és nemet mondanak a háborúra. Pontosítani kellene a módosító indítványt, mert azt mondja Pollreisz Balázs képviselő úr, hogy juttassák el a háborúban álló felekhez.

Különböző országok különböző módon állnak a háborúhoz. Azok, akik fegyvert szállítanak a háborúba, azok nyilvánvalóan további emberéletek kioltását segítik elő. Mint humanista, ezt nem tudja támogatni, de azt sem tudja értelmezni, hogy akkor most kihez juttassák el. Kérdezi Pollreisz Balázs képviselő úrtól, hogy a Kormány konkrétan milyen címekre, milyen szinten juttassa el, például államelnököknek és királyoknak? Valami konkrétumot vár tőle.

Pollreisz Balázs, képviselő: Az orosz kormánynak és az ukrán kormánynak mindenképpen és természetesen, ha a Fidesz azt szeretné, ezen felül még a brüsszeli bürokratáknak is. De a két háborúzó félnek mindenképpen, mert tudomása szerint Oroszország és Ukrajna áll háborúban egymással. Természetesen postacímet nem tud mondani.

Polgármester úrnak válaszolja, hogy a határozathoz adott be módosító indítványt, mert csak ahhoz tud.

Dr. Sik Sándor, képviselő: Örül Pollreisz Balázs képviselő úr kijelentésének, hogy egyetért a nyilatkozattal és a benne megfogalmazottakat el tudja fogadni. Győr városa egy 130 ezres város, és azt gondolja, hogy „hatalmas nyomást” tud gyakorolni Ukrajnára, Oroszországra, az Európai Unióra és mindenféle másra, akik fenyegetnek, beszélgetnek a Fantom 16-os repülőgépek szállításáról, Barátság kőolajvezeték felrobbantásáról stb. Az a véleménye, hogy ha itt a Közgyűlés kimondja, hogy az Országgyűlésnek ezzel a megállapításával egyetért, akkor ezzel kinyilatkoztatták, hogy Győr város a béke mellett áll. A későbbiek folyamán lesznek biztos egyéb megnyilvánulások, amivel ki tudják fejezni a város békepártiságát. Ez itt a lényeg, és nem az, hogy követségekre rohangáljanak ilyenfajta dolgokkal. Elfogadják, amit az országgyűlés meghatározott. Ezzel Győr város megtette azt, hogy kiállt a lakosság egyetértésével a béke mellett.

Dr. Dézsi Csaba András, polgármester: Érkezett egy módosító indítvány. Véleménye szerint egy nyilatkozattétellel kapcsolatban szavaznak. A nyilatkozat arról szól, hogy nemet mondanak a háborúra és nem szeretnének belekeveredni egy világháborúba. Nem gondolja, hogy kormányokat kellene utasítani bármire is. Mindenki szavazzon, ahogy gondolja.

Először a módosító indítványról szavazzanak. Ez úgy szól, hogy: „Győr Megyei Jogú Város Közgyűlése felkéri a Kormányt, hogy mindkét háborús félnek juttassa el az általa elfogadott nyilatkozatot.”

Szavazásra bocsátja Pollreisz Balázs képviselő úr módosító javaslatát.

Megállapítja, hogy a Közgyűlés - melynek létszáma 18 fő - 3 igen, 11 nem, 4 tartózkodással elutasította a módosító indítványt.

Szavazásra bocsátja a határozati javaslatot.

Glázer Tímea képviselő kijelentkezett a szavazórendszerből.
Megállapítja, hogy a Közgyűlés 16 igen, 0 nem, 1 tartózkodással elfogadta a határozatot.

87/2023. (V. 23.) Kgy. határozat

Győr Megyei Jogú Város Önkormányzatának Közgyűlése az orosz-ukrán háború egyéves évfordulójáról szóló 5/2023. (III. 31.) OGY határozatban foglaltakkal egyetért és határozott nemet mond a háborúra.

Felelős: Dr. Dézsi Csaba András polgármester
Határidő: azonnal

22. NAPIRENDI PONT

BESZÁMOLÓ GYŐR MEGYEI JOGÚ VÁROS POLGÁRMESTERI HIVATALÁNAK 2022. ÉVI MUNKÁJÁRÓL

(Az előterjesztés a jegyzőkönyv mellékleteként került csatolásra.)

Dr. Dézsi Csaba András, polgármester: Mivel a napirendi ponthoz kérdés, észrevétel nem érkezett, szavazásra bocsátja a határozati javaslatot.

Megállapítja, hogy a Közgyűlés - melynek létszáma 18 fő - 16 igen, 0 nem, 2 tartózkodással elfogadta a határozatot.

88/2023. (V. 23.) Kgy. határozat

Győr Megyei Jogú Város Önkormányzatának Közgyűlése elfogadja a Győr Megyei Jogú Város Polgármesteri Hivatala 2022. évi munkájáról szóló - 1. számú melléklet szerinti - beszámolót.

(A határozat melléklete a jegyzőkönyv végén található.)

23. NAPIRENDI PONT

BESZÁMOLÓ GYŐR MEGYEI JOGÚ VÁROS ÖNKORMÁNYZATA KÖZGYŰLÉSE BIZOTTSÁGAINAK ÉS A TANÁCSNOKOK 2022. ÉVI MUNKÁJÁRÓL

(Az előterjesztés a jegyzőkönyv mellékleteként került csatolásra.)

Dr. Dézsi Csaba András, polgármester: Mivel a napirendi ponthoz kérdés, észrevétel nem érkezett, szavazásra bocsátja a határozati javaslatot.

Megállapítja, hogy a Közgyűlés - melynek létszáma 18 fő - 16 igen, 0 nem, 2 tartózkodással elfogadta a határozatot.

89/2023. (V. 23.) Kgy. határozat

Győr Megyei Jogú Város Önkormányzatának Közgyűlése elfogadja a peremkerületek fejlesztését, valamint a városüzemeltetést felügyelő tanácsnok, az egyetem fejlesztéséért és ifjúságpolitikáért felelős tanácsnok, valamint Győr Megyei Jogú Város Önkormányzata Közgyűlése bizottságainak 2022. évi munkájáról szóló 1. számú melléklet szerinti beszámolóit.

(A határozat melléklete a jegyzőkönyv végén található.)

24. NAPIRENDI PONT

TÁJÉKOZTATÓ A KÖZGYŰLÉS ÁLTAL A POLGÁRMESTERRE ÁTRUHÁZOTT HATÁSKÖRBEN HOZOTT HATÁROZATOKRÓL

(Az előterjesztés a jegyzőkönyv mellékleteként került csatolásra.)

Dr. Dézsi Csaba András, polgármester: Mivel a napirendi ponthoz kérdés, észrevétel nem érkezett, szavazásra bocsátja a határozati javaslatot.

Megállapítja, hogy a Közgyűlés - melynek létszáma 18 fő - 16 igen, 0 nem, 2 tartózkodással elfogadta a határozatot.

90/2023. (V. 23.) Kgy. határozat

Győr Megyei Jogú Város Önkormányzatának Közgyűlése elfogadja a polgármester által átruházott hatáskörben hozott, 1. számú melléklet szerinti döntésekről szóló tájékoztatót, és ezzel a döntésekért való felelősséget viseli.

(A határozat melléklete a jegyzőkönyv végén található.)

25. NAPIRENDI PONT

TÁJÉKOZTATÓ A BIZOTTSÁGOK ÁTRUHÁZOTT HATÁSKÖRBEN HOZOTT HATÁROZATAIRÓL

(Az előterjesztés a jegyzőkönyv mellékleteként került csatolásra.)

Dr. Dézsi Csaba András, polgármester: Mivel a napirendi ponthoz kérdés, észrevétel nem érkezett, szavazásra bocsátja a határozati javaslatot.

Megállapítja, hogy a Közgyűlés - melynek létszáma 18 fő - 15 igen, 1 nem, 2 tartózkodással elfogadta a határozatot.

Képviselői kérésre új szavazást rendel el.

Megállapítja, hogy a Közgyűlés - melynek létszáma 18 fő - 15 igen, 0 nem, 2 tartózkodással elfogadta a határozatot. (1 fő képviselő nem szavazott.)

91/2023. (V. 23.) Kgy. határozat

Győr Megyei Jogú Város Önkormányzatának Közgyűlése elfogadja a bizottságok által átruházott hatáskörben hozott, 1. számú melléklet szerinti döntésekről szóló tájékoztatót, és ezzel a döntésekért való felelősséget viseli.

(A határozat melléklete a jegyzőkönyv végén található.)

ZÁRT ÜLÉST MEGELŐZŐEN:

Dr. Dézsi Csaba András, polgármester: Magyarország helyi önkormányzatairól szóló 2011. évi 189. törvény 46. § (2) bekezdés a) pontja szerint a Közgyűlésnek **zárt ülést** kell tartania többek között kiegészítési ügy tárgyalásakor.

Az ismertetett rendelkezésre tekintettel a

- „**Javaslat Szent László-érem adományozására**”
című előterjesztés tárgyalására zárt ülést rendelék el.

Kéri a kedves Vendégeket, hogy az üléstermet szíveskedjenek elhagyni!

ZÁRT ÜLÉST KÖVETŐEN:

A Közgyűlés 12:28 órakor nyilvános üléssel folytatja munkáját.

Dr. Dézsi Csaba András, polgármester: Kihirdeti a zárt ülésen hozott határozatok tartalmát.

A Közgyűlés Szent László-érem elismerést adományoz

- Szabó Gyula Péter,
- Tóth Szilárd,
- Vigh Zsolt és
- Wágner Tamás részére.

A díjak átadására a 2023. június 27-i díszközgyűlésen kerül sor.

Dr. Dézsi Csaba András, polgármester: Megkérdezi a képviselőket, hogy kíván-e valaki kérdést, bejelentést tenni.

Pollreisz Balázs, képviselő: Hetekkel ezelőtt bejelentésre került, hogy a Modern Városok Program megszűnik. Ez Győrben is több fejlesztést érint. Az hangzott el, hogy Lázár Jánossal való külön egyeztetése szükséges a további programok folytatásához.

Polgármester úrtól kérdezi, hogy folyamatban vannak-e ilyen egyeztetések? Hol tartanak és melyik projektekről van szó? A Modern Városok Program tervezett fejlesztésekből lesz e valami belátható időn belül?

Dr. Dézsi Csaba András, polgármester: Folyamatban vannak az egyeztetések. Lázár János miniszter úrral tárgyaltak. Szeles Szabolcs alpolgármester úrral mentek el hozzá és átbeszélték a különböző fejlesztéseket. Betette azokba a listákba, amik a fejlesztési kérések. Megfelelő időben fognak tájékoztatni mindenkit ennek részleteiről. Jelen pillanatban nem tud olyat mondani, ami felhasználható a különböző plénumokon, kampánycéllal. Valószínűleg ezen a héten utaznak Budapestre, helyettes államtitkár urakkal tárgyalni ebben a kérdésben. Folyamatos egyeztetések vannak.

Pollreisz Balázs, képviselő: *Mikrofon nélkül kérdez.*

Dr. Dézsi Csaba András, polgármester: Nem minden elemről egyeztetnek, azok, amik eddig szerepeltek a tervben azok mind benne vannak. Három éve, amióta polgármester és amiket szeretnének megcsinálni, azokat a prioritásokat tartják, amik nem voltak prioritások vagy nem kivitelezhetőek vagy megvalósításuk nem előnyt, hanem hátrányt jelentene a városnak, azokat most sem preferálják.

Bárány István, képviselő: Egy kérést szeretne tolmácsolni Polgármester úrhoz. Mindenki köszöni, hogy Polgármester úr vasárnap délután milyen figyelmet szentelt a bácsai csatorna fűnyírás kérdésére. Köszönik a megoldást, a vízügy elvégzi a munkát.

Szeretne felolvasni egy kettejüknek szóló Facebookos posztot. „Tisztelt Bárány István és Dr. Dézsi Csaba Polgármester úr! Kisbácsán, Nagybácsán, Sáráson a szűnyoghelyzet tűrhetetlen, gyakorlatilag felzabálnak minket még napsütésben is. Legyenek kedvesek intézkedni az ügyben. Köszönöm.” Nagyon sokan hozzászóltak, azóta Révfalu is csatlakozott.

A következőt szeretné javasolni és megfontolni. Az előrejelzések szerint csak több lesz a szűnyog, mert most jön egy szaporodási robbanás. Azt kérné Polgármester úrtól, még akkor is, ha első körben azt mondja a Katasztrófavédelem, hogy nem lehet, kezdeményezze a légi kémiai gyérítés lehetőségét. Szerinte a Győr melletti települések polgármesterei is támogatják ezt. Ha a falvakban nem gyérítenek, hiába járnak a GYŐR-SZOL Zrt. emberei a Karinty utcában Bácsán, így első légfuvallattal a sikeresen gyérített szűnyogok helyét átveszik a két órán belül érkező újabb szűnyog haderők. Írásban lehet kérni a Katasztrófavédelemtől, de ők azzal fogják kezdeni, hogy miért nem lehet megcsinálni. Tudja, mert beszélt velük. Kitalálták, hogy nincsenek itt a betegséget terjesztő szűnyogok, csak a csípősek, és jelenleg ez nem lenne bevethető. Mivel árhullám van, hiába lett megcsinálva előkészítésképpen a biológiai ledeponálás, már nem azok a tócsák a valóságosak. Megemelkedett a vízszint ott is, ahol eddig nem volt. Megjött a meleg, berobbant a nyár, itt van még a víz, állítólag még eső is lesz, tehát abszolút optimális idők következnek a szűnyoginvázióra. Győr város lakossága az elmúlt 10 évben hozzászólt a szűnyogellenes fellépésnek egy minőségi állapotához. Javasolja, hogy mindenki nézze meg, és kezdjék el ez irányban a lépést. Természetesen, ha a földi kémiai gyérítés után szükséges, és van rá lehetőség, akkor másnap is jöjjenek kémiailag földi szinten, mert rettenetes mennyiségben jönnek a szűnyogok.

Dr. Dézsi Csaba András, polgármester: Tavaly konkrétan nem volt szűnyog Győrben, ami egyrészt a biológiai szűnyogirtásnak volt köszönhető, amit 3 évvel ezelőtt kötelezően bevezettek. Már akkor is kértek engedélyt írásban a Katasztrófavédelemtől a kémiai szűnyoggyérítés folytatására, mivel nem találták elég hatékonynak a biológiai védekezésnek a lehetőségét. Erről többször nyilatkozott. Különbség a tavaly előttihez képest a tavalyi évben,

hogy összehívták a környező települések polgármestereit és együttesen szervezték meg a szúnyogirtást egy központi győri irányítással. Ennek következtében hatékony volt. Mint orvos is, úgy gondolja, hogy mindig fel kell vetni az egyén felelősségét minden egyes betegségnél, hogy mit tett azért, hogy megelőzze a betegséget és mit tett azért, ami miatt ez kialakult. Ha az emberek olvassák a sajtót és hallgatják a városi híreket, akkor ott elég sokszor elmondják a szakértők, hogy az egyénnek elég komoly felelőssége van abban, hogy mekkora a szúnyogtenger a környezetében. A pangó vizek megszüntetése is fontos. Az esőben nem csak a folyók áradnak meg, hanem alapvetően a kiskertekben is szép számmal tenyésznek a szúnyoglárva. Mennyire tesznek meg azért az emberek egyénileg bármit, vagy mindent, hogy csökkentsék a szúnyogok számát. Biztos benne, hogy nagyon nem tesznek meg sok mindent ezért. Ugyanakkor jött az árvíz, és ez itt a folyók városa. Akik itt nőttek fel, azok hozzászoktak ahhoz, hogy a folyópartokon szúnyogok előfordulnak, és ha árvíz van, akkor még több szúnyog van. Jelen pillanatban kétféle álláspont van a lakók körében. Az egyik az, aki a kémiai szúnyogirtást kezdeményezi és követeli, a másik pedig az, akik azt mondják, hogy ne irtsuk ki a méheket. A környezetvédők pedig azt mondják, hogy a kémiai szúnyogirtás inkább egészségi és környezetkárosító, mint hasznos. Szerinte valahol középen van az igazság, ebben ő sem tud igazságot tenni. Amikor csípnek a szúnyogok, akkor ő is azt mondja, hogy ki kellene irtani az összeset bármi áron, mikor pedig a méhek elhullanak és a méhészek panaszkodnak, hogy egy egzisztenciát tettek tönkre, plusz egy komoly állományt, akkor pedig azt mondja, hogy ezt lehet mégsem így kéne. Nem tudnak jól csinálni képviselőként, viszont nyilvánvalóan mindent meg kell tenni annak érdekében, hogy optimalizálják a helyzetet. Felhívja mindenkinek a figyelmét, hogy vannak egyéni védekezési lehetőségek is, ha valaki ki akar menni a kiskertbe, vagy kirándulni akar. Ahogy a kullancsok ellen is lehet kapni kiváló kullancsriasztó szereket, így vannak a szúnyog ellen is. Füstölők is vannak, meg különböző spray-k is. Mindenkit óva int attól, hogy azáltal akar népszerűséget szerezni magának, hogy a totális szúnyogirtás, illetve annak lehetséges hatékonysága mellett kardoskodjon. Nagyon sok olyan kérdés is van, amikor bejelentették a szúnyoggyérítésnek a biológiai formáját is, hogy vajon mi van ebben a szúnyogirtó szerben, mennyire mérgezi a lakosságot. Ezeket a hangokat is meg kell hallani, nem csak annak a hangos kisebbségnek a hangját, aki valamilyen oknál fogva hangosabban teszi szóvá, mint amit a józan ész diktálna. Ezt csak mint orvos és mint polgármester tudja elmondani.

Radnóti Ákos, alpolgármester: A GYŐR-SZOL Zrt.-nél már évek óta komoly munka folyik a szúnyoggyérítéssel kapcsolatban. A szakmai munka eredménye, hogy a tavalyi évben kevés szúnyog volt, de akkor is tudták, hogy az egy szerencsésebb időszak volt. Amit Polgármester úr is említett, az elmúlt másfél hét rendkívül csapadékos időszak volt, ráadásul már lehet, hogy némi árvíz is volt Győr területén, és tudta mindenki, hogy utána következik a jó idő és várhatóan a probléma fokozódik. Amit Polgármester úr is említett, hogy volt egy 10 éves időszak, amikor rendkívül jó volt a szúnyogok elleni védekezés, annak az volt az oka, hogy a kémiai légi irtás folyamatosan ment a városban. Gyakorlatilag a nyári időszakokban kétnaponta ment a repülőgép és kémiai vegyszert szórt Győr területére, és akkor is sok visszhang volt. Viszont elindult egy új ciklus, most már kizárólag a földi úton történő kémiai irtás lehetséges, vagy az ULV (környezetkímélő permetező szer), vagy a melegködös eljárás, amit a győriek tapasztalhattak, ez elindult két hete. Nem csak a kommentek, hanem frakcióvezetőként a képviselőtársai is jelzik, hogy vannak olyan peremkerületek, ahol sokkal gyakrabban megy ez a földi kémiai irtó berendezés és rendkívül sokan panaszkodnak erre is. Vannak olyan körzetek, ahol megmondták, hogy nem szeretnék ott látni ezt a gépet, hiszen közel megy adott esetben az ablakokhoz, az olyan területekhez, ahol nem tudnak nyitott ablaknál aludni. Van egy speciális időszak, amikor menni tud, ez a késő esti időszak, ráadásul akkor, ha sem csapadék, sem szél nem várható. Nagyon körültekintően kell eljárni, hogy

feleslegesen sem legyen kiszórva a drága vegyszer. Javasolja, hogy vegyék fel a kapcsolatot Pintér Szabolccsal, a GYŐR-SZOL Zrt. kollégájával, ő minden kérdésre tud válaszolni. A munka precízen zajlik, hiszen meggy egy gépkocsi egyik este, másnap reggel már megkapja a GPS útvonalak alapján, hogy melyik utcában járt. Bátran lehet jelezni, hisz van arra is példa. Egy nagyobb városrészben lehet, hogy két utcával arrébb már más helyzet van. Lehet, hogy előtte van egy vizesebb, gázosabb terület, ahol probléma van, de két utcával arrébb pedig nem. Ilyenkor mindig hozzáigazítják az útvonalakat is. Semmit sem ér az egész, ha a környező településeken nem vesznek részt aktívan a munkában. Ezt Polgármester úr is mondta, hogy idén is megvolt az egyeztetés a Környezetvédelmi Bizottság vezetésével, aminek Polgármester úr is tagja. Jelezte egy-egy település, hogy beszállna, viszont, ha a környező legközelebb lévő települések nem veszik ezt komolyan és nem avatkoznak be aktívan, akkor Győr ebben is rosszul jár. A környező településeken van olyan hely, ahol már kora délutántól egyáltalán nem lehet kimenni és semmifajta szúnyoggyérítést nem alkalmaznak. Ekkor elég egy szelesebb időszak és Győrt ellepik a szúnyogok azáltal, hogy azokon a területeken nem történik védekezés.

Összefoglalva, hogy javuljon a helyzet abban a városrészben, mindenképpen a GYŐR-SZOL Zrt.-vel kell felvenni a kapcsolatot, és egyeztetni a konkrét területeken, hogy hol van arra szükség, hogy előrébb lépjenek.

Dr. Dézsi Csaba András, polgármester: Számba került, hogy esetleg drónokat is bevessenek azokon a területeken, amik nem érhetőek el ezekkel a jelenlegi eszközökkel. Pintér Szabolcs fel is vette az Egyetemmel a kapcsolatot, akik ilyen drónfejlesztéssel foglalkoznak, de a drónok engedélyezése egy másik történet. Fontos, hogy a légi kémiai irtás csak és kizárólag akkor végezhető, ha az országos tisztifőorvos kiadja az engedélyt a kijuttatására. Ha kiadja ezt az engedélyt, akkor lehet beadni az engedélykérelmet, hogy szeretnének ilyet végezni. Addig pedig nem is adható be kérelem. Jelen pillanatban ez ugyanaz, amit Pollreisz Balázs képviselő úrnak is feltett kérdést az előző napirendi pontnál, hogy írhatnak levelet, csak nincs kinek, mert nem lehet beadni. Repülőgéppel, szerződéssel rendelkezik a város, tehát minden készen áll. Az engedélykérelem elő van készítve és csak a tisztifőorvos döntésére várnak.

12:44 órakor Takács Krisztián képviselő elhagyta a termet, így a Közgyűlés 17 fővel ülészik tovább.

Dr. Sik Sándor, képviselő: A szúnyogtémával kapcsolatban szeretne pár gondolatot mondani. A kertvárosiak küldtek az utóbbi 24 órában körülbelül 8-10 messenger üzenetet, érkezett e-mail, egyéb Facebook bejegyzések. Valójában a kertvárosi rész úgymond szúnyoginvázióval ellátott. Pintér Szabolccsal beszélt a hétfőn, a kérése az lenne, hogy koordinálják úgy a munkát, hogy próbáljanak meg kétnaponta, legalább egy autóval ezen a részen menni. A nagyhegyiek is megkeresték ezzel a problémával, ilyen autó nem járt még arra, de ugyanolyan zöldterület, mint a többi. A Kertváros mellett, ott van a Mosoni-Dunának az ága, illetve ott vannak a különböző tocsogók és ez most az árvíznek megfelelően feljebb jött a partszakaszokra, a visszahúzóadásokkor ott fognak maradni. Láta, hogy dolgoztak a tavaknál, biológiai gyérítést elvégeztek. Az lenne a kérdése, hogy ezt egy fokozottabb intenzitással lehetne-e végezni. Elmondja, hogy az egyik üzenetet író hölgy is úgy fogalmaz, hogy az a lehetőség, hogy a kertbe kiülnek és jól érzik magukat, már ezt sem tudják megtenni. Bizonyos anyagi körülmények miatt sem. Legalább az élhetősége ennek a résznek meglegyen - nyilvánvalóan ez az egész Szentivánra vonatkozik – de a Kertvárosra kiemelten fokozottan. Az erdők, zöld növényekkel borított területek ott vannak. Ha a városnak is belefér a büdtségébe, akkor próbálják meg ezt a dolgot elérni. Hallotta, hogy négy autó is rendelkezésre

áll ebben az ügyben. Szentiván 50 km². Kérése, hogy próbáljanak meg súlyozottan erre a dologra fókuszálni.

Dr. Dézsi Csaba András, polgármester: Eszébe jutott, hogy tavaly és tavalyelőtt is meghirdették és Pintér Szabolcs arcával reklámozták azt a történetet, hogy vállalja azt, hogy kimegy a helyszínre és kiül és megszámolja, mennyi szúnyog csípi meg egy perc vagy öt perc alatt. Majd kimegy egy másik utcával odébb és ott is megszámolja, és összehasonlítja, hogy vajon miért csípi meg több szúnyog ott, ahol panaszkodnak, mint ahol nem. Ezek egyéni problémák. Körül kell nézni a kertben, hogy ott miért olyan nagy a szúnyoginvázió, három szomszédal miért kisebb. Erre figyelni kell. Pintér Szabolcsot erre meg lehet kérni. Akik panaszkodnak, oda Pintér Szabolcs kimegy személyesen és megnézi a területet. Ennél intenzívebb szúnyogirtást nehéz kivitelezni. Azt tapasztalta, hogy az emberek arról panaszkodnak, hogy elég intenzív a szúnyogirtás. Amikor arról kapnak információt, hogy miért nőttek meg az asztmás légúti betegségek száma bizonyos területeken, akkor esetleg az is szóba jöhet, hogy biztos ennyire kell mérget juttatni a levegőbe? A szúnyogcsípéseket az egyéni fizikai védekezéssel szemben, a globálisan kiszórt kemikáliákkal oldják meg? Óvatosnak kell lenni, amikor az ember kap egy-két ilyen levelet. Szakemberek végzik a munkájukat, de sok összetevője van ennek.

12:46 órakor dr. Laczkovits-Takács Tímea képviselő elhagyta a termet, így a Közgyűlés 16 fővel ülészik tovább.

Pollreisz Balázs, képviselő: 2023. május 12-én a Győri Törvényszékhez beérkezett egy alkotmányjogi panasz Dr. Dézsi Csaba András megbízásából egy ügyvédtől, hogy az Önkormányzat alkotmányjogi panasszal él a népszavazási kezdeményezéssel kapcsolatosan. A vele együtt dolgozó jogászok tájékoztatása szerint az Önkormányzat csak közgyűlési felhatalmazással teheti meg mindezt. Az lenne a kérdése, hogy ez a közgyűlési felhatalmazás hogyan és miként született meg? Ő, mint képviselő nem tud róla, hogy lett volna ilyen.

Dr. Dézsi Csaba András, polgármester: Megkérdezi a jogászait.

Nagyné dr. László Edit, jegyző: Az alkotmányjogi panaszt, az arra vonatkozó jogszabályok szerint nyújtották be. Polgármester úr minden továbbiak nélkül képviseli az Önkormányzatot és az Önkormányzat nevében került ez benyújtásra. Várják az Alkotmánybíróság döntését ebben a kérdésben.

Dr. Dézsi Csaba András, polgármester: Feltételezi, ha ez nem jogszerűen lenne benyújtva, akkor az Alkotmánybíróság visszadobná. Tájékoztatja képviselőtársait, hogy a Közgyűlés következő rendes ülése munkaterv szerint 2023. június 27-én 10 órakor lesz.

Köszöni képviselőtársai munkáját, az érdeklődők figyelmét. A Közgyűlést 12:50 órakor bezárja.

K. m. f.

Dr. Dézsi Csaba András
polgármester



Nagyné dr. László Edit
jegyző





GYŐR MEGYEI JOGÚ VÁROS
9021 Győr, Városház tér 1.

..... napirendi pont

Dr. Dézsi Csaba András polgármester előterjesztése

Javaslat

a Győri Rendőrkapitányság 2022. évi beszámolójának elfogadására

Győr, 2023. május 4.

Előterjesztő:

Dr. Dézsi Csaba András
polgármester

Az előterjesztést véleményezte:

Közigazgatási és Közrendvédelmi Bizottság

Meghívásra javasolt:

Győr-Moson-Sopron Vármegyei Rendőr-
főkapitányság részéről:
Dr. Varga Péter r. dandártábornok, vármegyei
rendőrfőkapitány
Győri Rendőrkapitányság részéről:
Váczi Attila r. ezredes, kapitányságvezető

Törvényességi véleményezésre bemutatva: Nagyné dr. László Edit
jegyző

Az előterjesztést készítette: Jogi és Önkormányzati Osztály

Dr. Dézsi Csaba András polgármester előterjesztése

Javaslat a Győri Rendőrkapitányság 2022. évi beszámolójának elfogadására

Tisztelt Közgyűlés!

A Rendőrségről szóló 1994. évi XXXIV. törvény 8. § (4) bekezdése (a továbbiakban: törvény) értelmében a rendőrkapitány vagy kijelölt helyettese évente beszámol az illetékességi területén működő települési önkormányzat képviselő-testületének a település közbiztonságának helyzetéről, a közbiztonság érdekében tett intézkedésekről és az ezzel kapcsolatos feladatokról.

A törvény rendelkezésének megfelelően a Győri Rendőrkapitányság a beszámolóját elkészítette, amelyet elfogadásra a Közgyűlés elé terjeszték.

Kérem a Tisztelt Közgyűlést az alábbi határozati javaslat elfogadására!

HATÁROZATI JAVASLAT

Győr Megyei Jogú Város Önkormányzatának Közgyűlése a Győri Rendőrkapitányság 2022. évi beszámolóját az 1. számú mellékletben foglaltak szerint elfogadja.

Győr, 2023. május 4.



Dr. Dézsi Csaba András
polgármester



GYŐRI RENDŐRKAPITÁNYSÁG

B E S Z Á M O L Ó

A Győri Rendőrkapitányság 2022. évi munkájáról, Győr város közbiztonságának helyzetéről, a közbiztonság érdekében tett intézkedésekről és az ezzel kapcsolatos feladatokról

Győr, 2023. április 17.

Cím: 9024 Győr, Zrínyi út 54.; 9002 Győr, Pf.: 309.

Telefon: +36 (96) 520-000, 10-55

E-mail: gyorrk@gyor.police.hu KÉR azonosító: ORFK GYOR GY

BEVEZETÉS

A Rendőrségről szóló 1994. évi XXXIV. törvény alapján az adott rendőrkapitányságnak az illetékességi terület székhelye szerinti képviselő-testület előtt minden évben be kell számolnia. A törvényben meghatározott kötelezettség alapján a képviselő-testület részére Győr város közbiztonságának helyzetéről, a közbiztonság javítása érdekében tett intézkedésekről és az ezzel kapcsolatos feladatokról az alábbi tájékoztatást adom.

A Győri Rendőrkapitányság 2022. évi tevékenységében törekedett az előző évben megfogalmazott célkitűzések teljesítésére, az elért eredmények megtartása mellett a központi teljesítménycélok megvalósítására, a hatályos jogszabályok és normák figyelembevételével és betartásával.

2022. évre meghatározott főbb célkitűzéseink az alábbiak voltak:

- A központilag 2022. évre meghatározott szervezeti célok és teljesítménykövetelmények teljesítése;
- A lakosság szubjektív közbiztonságérzetét befolyásoló jogsértések elleni hatékony fellépés biztosítása. A közterületi, és a kiemelt kategóriákba tartozó bűncselekmények megelőzése, felderítése, eredményességi mutatóinak, nyomozás időszerűségének jelentős javítása;
- A személyi sérüléssel közlekedési balesetek számának további csökkentése érdekében a balesetmegelőzési tevékenység és közlekedésrendészeti ellenőrzések fokozása, az ittas vezetők kiszűrése;
- A településeinken folyamatos és látható közterületi jelenlét magas szinten tartása. Az erők, eszközök összehangolt alkalmazásával a települések és külterületek közbiztonságának további javítása;
- A 2022. évi magyarországi országgyűlési választások biztosítási feladataira való felkészülés és végrehajtás;
- A társ-, illetve társadalmi szervezetekkel, különösen a polgárőr és önkormányzati szervezetekkel történő együttműködés erősítése a lakosság szubjektív biztonságérzetének, illetve a közbiztonság javítása érdekében.

A kapitányság székhelye - Győr - az ország egyik legdinamikusabban fejlődő városa. Területe 175 km², lakosságának létszáma a KSH 2022. évi adatai alapján 132 111 fő. Földrajzi helyzetéből adódóan a Kelet-, Délkelet-Európából Nyugat-Európába átutazó személy-, illetve teherforgalom középpontjában áll.

A kapitányság tevékenységére az elmúlt évben az illetékességi területén áthaladó migrációs útvonalakon erősödő illegális migrációs nyomás, az orosz-ukrán háborúval összefüggő rendőrségi feladatok végrehajtása, illetve a nemzetközi energiaválsághoz kapcsolódó takarékosági intézkedések voltak jelentős hatással. Kiemelt feladatként jelentkezett a 2022-es évben a magyarországi országgyűlési választások és népszavazás biztosítási és egyéb rendőrségi hatáskörbe tartozó feladatainak végrehajtása.

I.

GYŐR MEGYEI JOGÚ VÁROS KÖZBIZTONSÁGI HELYZETÉNEK ÉRTÉKELÉSE

1. A bűnügyi helyzet bemutatása

Az elmúlt évben a kapitányság területén a bűnügyi helyzetet és a regisztrált bűncselekmények számának alakulását alapvetően a világjárványt követő korlátozó intézkedések feloldásához, a szabadabb életvitelhez köthető bűnesetek visszatérése, továbbá az internetes vásárlások

emelkedésével, ezzel együtt a készpénzhasználat visszaszorulásával járó online térbe való bűnügyi átrendeződés befolyásolta. A kapitányság bűnügyi szakterületének tevékenységében folyamatosan figyelemmel kísérte a változásokat és a megfelelő eszközökkel, módszerekkel reagált az újszerű kihívásokra.

1.1. A regisztrált bűncselekmények számának alakulása

A vizsgált évben a megyében elkövetett bűncselekmények 55,7%-a történt a kapitányság illetékességi területén. Ez az arány a megelőző évhez viszonyítva 4%-kal emelkedett, a bűncselekmények megyeszékhelyen és vonzaskörzetében való koncentrációja erősödött, így továbbra is meghatározó a Győri Rendőrkapitányság tevékenysége a vármegye szempontjából is.

Győr város területén regisztrált bűncselekmények számában emelkedés volt megfigyelhető az elmúlt évben a 2021. évhez viszonyítva. A megyeszékhelyen elkövetett bűnesetek előfordulása 2800-ról 3451-re, 23,3%-kal nőtt, ami az elmúlt öt év viszonylatában átlagos, a világvárvány előtti évekhez hasonló érték. A bevezetett korlátozó intézkedések feloldását követően azok bűnügyi helyzetre gyakorolt kedvező hatása megszűnt, és a megelőző időszak szintjére emelkedett a regisztrált bűncselekményszám (2018-ban 3782 volt).

1.2. A közterületen elkövetett regisztrált bűncselekmények számának alakulása

A város közterületein elkövetett bűnesetek előfordulása 895-ről 958-ra emelkedett, viszont kedvező változás, hogy a közterületi bűncselekmények között a kiemelten kezelt kategóriákban 534-ről 450-re csökkent az esetszám. A közterületi bűncselekmények többsége testi sértések, alkalmi lopások, gépjárműekkel kapcsolatos vagyron elleni bűnügyek miatt indult, viszont az adatokban a tavalyi évi rendőri aktivitás is megjelenik. Nagy számban került rögzítésre büntetőeljárás közterületi rendőri intézkedés alapján ittas, bódult állapotban vezetőikkel szemben, kábítószer fogyasztók-birtoklók vonatkozásában is, melyek szintén a közterületi bűncselekmények között jelentek meg.

1.3. A regisztrált bűncselekmények 100 000 lakosra vetített aránya, változása

A város területét jellemző bűnügyi fertőzöttség a hivatalos lakónépességre vonatkozó statisztikai adatok és a regisztrált bűncselekmények változásának megfelelően alakult az elmúlt évben. Az összes regisztrált bűncselekmények 100 000 lakosra vetített aránya 2109-ről 2612-re, 23,8%-kal emelkedett. A kiemelt bűncselekmények tekintetében is magasabb a bűnügyi fertőzöttség. 2021-ben 100 000 lakosra a város területén 1302 kiemelt bűncselekmény jutott, 2022-ben pedig 1692.

1.4. Győr város területén regisztrált, kiemelten kezelt bűncselekmények számának alakulása

Az emberek szubjektív közbiztonságérzetét befolyásoló, kiemelt kategóriákban megjelenő jogsértések visszaszorítása a kapitányság tevékenységében az elmúlt évben is hangsúlyos volt. A 14 kiemelt kategóriában összesen regisztrált bűncselekményszám 1728-ról 2235-re emelkedett, az összes bűncselekmény 64,8%-a tartozott ehhez a körhöz. A kiemelt bűnügyek legnagyobb hányadát kitevő lopások számadata 28,5%-kal emelkedett tavalyi évben 1072-ről 1378-ra. A lopások emelkedése ellenére a gépjárműekkel kapcsolatos bűncselekmények vonatkozásában kedvező tendencia volt megfigyelhető 2022-ben. Személygépkocsi lopások tekintetében 5-ről 4-re, a zárt gépjármű-feltörések vonatkozásában 64-ről 47-re csökkent a regisztrált esetek száma. Lakásbetörés 117 esetben történt Győrben, ami 25,8%-kal magasabb, mint a megelőző évben. Testi sértést 164 alaklommal követtek el a városban, amely 36,7 %-os növekedést mutat. Ezen belül a súlyos testi sértések előfordulása 56 volt, ami az elmúlt tíz év legalacsonyabb esetszáma.

A 2022. évben is kiemelt cél volt a rablás és kifosztás bűncselekmények megjelenésének alacsony szinten tartása, a nyomozási eredményesség megtartása mellett. A rablások esetén mind a regisztrált bűncselekményszám (8-ről 5-re) mind a nyomozási és felderítési eredményesség (100%) tekintetében figyelemre méltó értékeket sikerült teljesíteni. A kifosztások száma is csökkent 7-ről 6-ra, emellett a nyomozási és a felderítési eredményesség is 66,7% volt. Kábítószerrel kapcsolatos eljárások tekintetében a terjesztői magatartások miatt eljárás alá vontak száma Győr város területén 13 volt, 100%-os eredményességgel.

1.5 A helyi közbiztonság szempontjából kiemelt érdeklődést kiváltó bűncselekmények nyomozásának ismertetése

A Győr városi közbiztonság szempontjából kiemelt figyelmet érdemlő eredmény volt az elmúlt évre vonatkozóan egy kábítószer kereskedelemben érintett, családi alapon szerveződő győri bűnözői csoport felszámolása, melynek eredményeként 4 helyszínen 6 fő gyanúsított elfogása történt meg a Terrorelhárítási Központ munkatársainak bevonásával. Továbbá jelentős nyomozási siker volt egy betöréseket Európa-szerte sorozatban elkövető grúz bűnözői kör országos koordináció keretében történő elfogása, illetve a csalással és pénzmosással gyanúsítható, kiterjedt orgazda-hálózattal együttműködő elkövetői csoport felderítése.

2. A bűnüldöző munka értékelése, a nyomozáseredményességi mutató alakulása

2.1. A nyomozáseredményességi mutató alakulása

Egy kapitányság bűnügyi teljesítményének legjelentősebb mutatószáma a nyomozás-eredményességi mutató, amely az eredményesen befejezett nyomozások arányát fejezi ki az összesen lezárt bűnügyhöz viszonyítva. A Győri Rendőrkapitányság összes befejezett bűnügyi eljárásában a 2021. évi kiemelkedő eredményt közelíti az elmúlt évi teljesítmény, a nyomozáseredményességi mutatószáma 67,8%-ról 63,1%-ra változott.

2.2. A közterületen elkövetett, regisztrált bűncselekmények nyomozáseredményességi mutatója

A közterületen elkövetett bűncselekmények körében a nyomozáseredményességet kiemelkedő mértékben sikerült javítani. A 2022. évben 73,6%-ról 87,0%-ra emelkedett az eredményes eljárások aránya, ezen belül a közterületi kiemelt kategóriákban is megfigyelhető jelentős javulás, 48,6%-ról 74,7%-ra nőtt a nyomozások eredményessége.

2.3. A Győri Rendőrkapitányság eljárásaiban regisztrált, egyes kiemelten kezelt bűncselekmények nyomozáseredményességi mutatójának alakulása

A kiemelt bűncselekmények vonatkozásában a legnagyobb részarányt kitevő lopások mutatószáma 49,5%-ról 36,6%-ra csökkent. A testi sértések eredményessége a 2021. évi kiugróan magas szinttől csak kis mértékben maradt el, 95,2%-ról 93,4%-ra mérséklődött. A gépjárműbűnözés területén viszont javultak az eredményességi mutatószámok. A személygépkocsi lopások esetében 28,6%-ról 37,5%-ra, a zárt gépjármű-feltörések eljárásaiban 7,3%-ról 19,6%-ra. A rablás, az önbírászkodás és a kiskorú veszélyeztetése tekintetében sikerült teljesíteni a 100%-os eredményességet.

3. A tulajdon elleni szabálysértésekkel kapcsolatos tapasztalatok

Az adott tárgyévben tulajdon elleni szabálysértés elkövetése miatt 830 eljárás indult, 32 esettel több, mint a megelőző évben. A tulajdon elleni szabálysértések, különösen a lopások alakulásában továbbra is nagy szerepet játszik az emberi figyelmetlenség és a felelőtlenység. Történtek lopások gépjárművekből, magántulajdonban lévő ingatlanok területéről és üzlethelyiségekből, illetve jellemző volt a nagyobb parkoló helyeken hagyott gépjárművek rongálása. Gyakori volt az elmúlt évben az online vásárlásokhoz köthető csalások

előfordulása is, mely eljárásokban a sértett nem a megvásárolni kívánt terméket kapta meg, vagy azt egyáltalán nem küldték el részére.

Több alkalommal indult szabálysértési eljárás valótlan bejelentéssel összefüggésben is, ezekben az esetekben ismeretlen személy a hívásfogadó központba valótlan cselekménnyel összefüggésben tett bejelentést, elvonva ezzel a rendőri erőket a tényleges intézkedést igénylő küldésektől.

A tulajdon elleni szabálysértések miatt folytatott előkészítő eljárások felderítési eredményessége az elmúlt évhez viszonyítva 7%-kal emelkedett, 2022-ben 48,48% volt, ez a bolti lopások nélkül számolva 60,16%. Az ismeretlen elkövetőkkel szemben indult eljárások többsége felderítetté vált.

4. A közlekedésbiztonsági helyzet

A regisztrált közúti közlekedési balesetek számát tekintve az elmúlt évben emelkedés volt tapasztalható, 1689-ről 1734-re változott a balesetek száma. A 2022. évben összesen 363 személyi sérüléssel járó baleset történt, ami 9,3%-os növekedést jelent a 2021. évben regisztrált 332 baleseti adathoz képest.

A halálos kimenetelű közlekedési balesetek száma a megelőző évhez viszonyítva csökkent. A 2021. évben 9 alkalommal, 2022. évben 8 esetben következett be halálos baleset a kapitányság illetékességi területén.

Az elmúlt évben 107 súlyos személyi sérüléssel járó baleset történt, míg könnyű sérüléssel járó 248 esetben. A 2021. évhez viszonyítva súlyos sérüléssel járó balesetek tekintetében 28,9%-os emelkedés, míg könnyű sérüléssel járó balesetek vonatkozásában kismértékű, 3,3%-os növekedés állapítható meg.

A személyi sérüléssel járó balesetek magasabb előfordulásával ellentétesen a balesetet szenvedett személyek számában csökkenés érzékelhető, a sérültek száma 496-ról 476-ra változott. Közúti közlekedési balesetben 2021-ben 13 személy veszítette életét, míg az elmúlt évben 8 fő. Súlyosan sérültek számában növekedés történt a tavalyi évben 91-ről 121-re, a könnyen sérültek száma 392-ről 347-re csökkent.

Győrben a személyi sérüléssel járó közúti közlekedési balesetek nagy számban az 1. számú főút Szent István úti szakaszán, míg a dologi kárral járó közúti közlekedési balesetek jelentős többsége Győr belterületén található mellékutakon következett be. A balesetek helyszíneinek elemzése alapján megállapítható, hogy baleseti gócpont nem alakult ki a városban.

A személyi sérüléssel járó balesetek oka 2022. évben – hasonlóképpen a korábbi időszakhoz – a gyorsjárat (relatív, abszolút), az elsőbbségi jog meg nem adása, továbbá a kanyarodás szabályainak figyelmen kívül hagyása volt.

Kiemelt figyelmet fordítunk a gyalogosok, illetve a kerékpárosok célirányos ellenőrzésére, amelynek célja elsősorban a közlekedésben résztvevő célcsoportok figyelemének felhívása a balesetmegelőzésre.

A vizsgált évben 1371 esetben történt anyagi kárral járó közúti közlekedési baleset helyszínén rendőri intézkedés, ami kismértékben tér el 2021. évi 1357 alkalomtól.

A balesetet okozó személy tekintetében 2022-ben 22 esetben volt ittasság megállapítható, ami 2021. év vonatkozásában 30 alkalom volt. Kiemelt feladat továbbra is az ittas járművezetők kiszűrése és ezáltal az ittasan okozott közúti közlekedési balesetek számának csökkentése. A 2022. évben 71 277 mérésből 225 eredmény volt pozitív.

Az objektív felelősség alapján a jármű üzemben tartójával szemben 2022. évben 670 eljárás során 22 235 000 forint közigazgatási bírság kiszabására történt intézkedés.

A kapitányság kiemelt hangsúlyt fordított a passzív biztonsági eszközök használatának ellenőrzésére is. A megvalósult szabályszegések vonatkozásában nagy számban történt intézkedés. A 2022. évben a közúti közlekedésről szóló 1988. évi. I. törvény 20. §. (1) bekezdés k) pontjának hatálya alá tartozó szabályszegések közül 1832 esetben passzív biztonsági eszköz hiánya, 979 alkalommal sebességtúllépés, 423 ügyben „tilos jelzésen áthaladás” miatt, 74 fő ittas járművezetővel szemben, 317 esetben behajtási tilalom, kötelező haladási irány figyelmen kívül hagyása okán, további 2 alkalommal autópálya leálló sáv igénybevétele miatt indult közigazgatási eljárás.

5. Az illegális migráció helyzete

A kapitányság illetékességi területe az évtizedek alatt kialakult illegális migrációs útvonalak Győr-Moson-Sopron Vármegyén áthaladó szakaszának közös csomópontját képezte a 2022. évben is. A Dunántúlon és a kapitányság illetékességi területén is áthaladó ismert migrációs fő útvonalak mellett az embercsempészek az államhatáron történő sikeres átjutás érdekében az elmúlt időszakban egyre inkább az alternatív, alsóbbrendű útvonalakat részesítették előnyben.

A migrációs előszűrő tevékenység eredményeként 2022-ben 277 fő illegális migráns elfogás történt a kapitányság területén. Ez a szám 39,19 %-kal volt magasabb, mint a megelőző évben (199 fő). Az eljárás alá vont külföldiek 18,77 %-a szír, 9,74%-a afgán, illetve 32,12%-a pedig török állampolgár volt. Ezek mellett 7 embercsempéssel gyanúsítottként történt intézkedés. Ez a szám lényegében megfelelt a tavalyi adatoknak.

A szervezeten dolgozó embercsempész-hálózatok a megelőző évek tapasztalataihoz hasonlóan előfutók, valamint kísérők alkalmazásával tevékenykedtek. Az elkövetéshez használt gépjárművek közül kiemelkedett az egyterű és zárt vagy ablakos mikrobuszokkal való szállítás, viszont ismételen megjelent a ponyvás tehergépjárművek igénybe vétele is. Az elfogások számával párhuzamosan emelkedett az eljárás alól magukat kivonni szándékozó embercsempészek és migránsok száma, illetve ezzel együtt a rendkívüli események bekövetkezésének lehetősége is.

6. A határrendészeti tevékenység

Az államhatár rendje kiemelkedő volt. A kapitányság szlovák viszonylatú, mintegy 40 kilométer hosszúságú vízi határszakaszán évek óta nem következett be határrendsértés. A kapitányságnak a Duna parton található 7 db határjele ép, karbantartottságuk, láthatóságuk biztosított, ellenőrzésük az előírt legalább negyedéves időszaktól eltérően gyakrabban valósult meg.

Szlovák viszonylatban a közös határmenti ellenőrzések rendszere a 2022-es évben teljesen átalakult. Az alapvetően Magyarország területére összpontosuló szolgálatellátás szeptember 28-tól napi rendszerességgé lett. Vámosszabadi határátkelőhelyen a Készenléti Rendőrség folyamatos 24 órás lefedettséggel 3 főt biztosított 8 óra időtartamban a szlovák fél 2 fő rendőre mellé a Magyarországról kilépő forgalom ellenőrzésére.

Kiemelt figyelmet kapott a péri repülőtér, hiszen az ideiglenes légi határátkelőhely nyitások időtartamára a repülőtér kijelölt területe külső határnak minősül. A schengeni követelmények érvényesítése érdekében az útlevelezési és vízumkiadói feladatokat elkülönített, külön kiképzett állománycsoport hajtotta végre. A repülőtéren, az ujjnyom alapján történő vízumellenőrzés, valamint az úti okmányok vizsgálatának, regisztrálásának technikai feltételei rendelkezésre álltak. A péri repülőtér vonatkozásában 2022-ben 242 alkalommal történt ideiglenes határátkelőhely nyitás. Kezelésmulasztás nem következett be, panasz nem érkezett.

II.

A GYŐRI RENDŐRKAPITÁNYSÁG ÁLTAL A KÖZBIZTONSÁG ÉRDEKÉBEN TETT INTÉZKEDÉSEK ÉS AZ AZZAL KAPCSOLATOS FELADATOK

Az elmúlt évben is kiemelt figyelmet fordított a Győri Rendőrkapitányság a közterületek rendjére, a bűnügyi szempontból veszélyeztetett és az idegenforgalommal döntően érintett területek biztonságára. A szolgálatok szervezésekor fő szempont volt, hogy az erők és eszközök összehangolásával a jelentkező feladatok ellátására adott helyen és időben, a megfelelő rendőri létszám álljon rendelkezésre.

1. A közterületi jelenlét mértéke, a közterületek, nyilvános helyek, valamint a kiemelt idegenforgalmi területek biztonsága

A Győri Rendőrkapitányság vonatkozásában 132 fő lát el közterületi szolgálatot, melyből 16 fő tiszt és 116 fő tiszthelyettes. A közterületre vezényelhető tényleges létszám alapján 1 fő hivatásos rendőrré 1792 fő lakos, illetve 11,27 négyzetkilométer jut.

Győr város járőrszolgálatainak felosztása az optimális feladatellátás érdekében négy járőrközreterre való bontással valósult meg. A vasútállomáson és a vidéki buszpályaudvaron, valamint a Belvárosában a kapitányság részéről 06-22 óra között négy helyszínen 1 fős mozgórendőri szolgálat hajtotta végre a közrend biztosítását, a lakosság szubjektív biztonságérzetének emelését, valamint a migrációs helyzetből adódó feladatokat.

A közterületi szolgálatellátás Győri Rendőrkapitányság illetékességi területén 2022. évben a kapitányság részéről 14 597 rendőrrel, 88 241 órában került biztosításra.

A közterületi szolgálatba vezényelt kapitánysági létszám- és óraadatokon felül a Készenléti Rendőrség és a Győr-Moson-Sopron Megyei Rendőr-főkapitányság állománya is látott el rendészeti feladatokat az illetékességi területen. Részt vettek a járőrszolgálatok ellátásában, továbbá a nyári, kora őszi turisztikai szezonban a nagy tömegeket vonzó szabadterei rendezvények biztosításában. Az év végi ünnepekkel kapcsolatos események biztosítása ebben az időszakban is az átcsoportosítással megnövelt létszámmal és az együttműködő szervekkel közösen történt. Kiemelt gyakorisággal kerültek ellenőrzésre az idegenforgalmi szempontból érintett útvonalak és csomópontok, a MÁV vasútállomások, az autóbusz pályaudvarok, valamint a fürdőzők számára nyitott strandok, a történelmi, építészeti nevezetességek, illetve a kiemelt idegenforgalmi szálláshelyek és a bevásárlóközpontok.

A 2022. év turisztikai időszakában megtartott, jelentősebb tömegeket vonzó kulturális-, sport-, egyházi- és egyéb rendezvényekről a turisztikai szezon elején kimutatás készült. A rendőrkapitányság illetékességi területen az elmúlt évben 24 nagyobb tömeget vonzó kulturális rendezvény megtartására került sor. Ebből a Vaskakas sárkányhajó verseny, az Adyvárosi Tóparty, a Barokk Esküvő, és a Nyárzáró koncert volt a legjelentősebb. A rendezvények biztosítása során rendkívüli esemény nem történt.

2. A közrendvédelmi szolgálatteljesítés gyakorlata

A működési területen szolgálatba vezényelhető közrendvédelmi járőrök létszáma alapján - az illetékességi terület nagyságához és népsűrűségéhez mérten - a folyamatos rendőri jelenlét biztosítható volt. A Készenléti Rendőrség állománya megerősítő erőként tárgyévben 33 alkalommal 288 fő bevonásával látott el szolgálatot a kapitányság illetékességi területén.

A rendőri intézkedések során a kollégák legnagyobb számban figyelmeztetést alkalmaztak, de a jogsértés mértékétől függően súlyosabb büntetés is előfordult. A kiszabott **helyszíni bírságok** adataiban 2022-ben a megbírságolt személy tekintetében 0,3%-os, illetve kiszabott

összeg tekintetében 26,5%-os csökkenés figyelhető meg a 2021-es év adataival szemben. 2021-ben 3634 fő részére 56,3 millió forint helyszíni bírság lett kiszabva.

A kezdeményezett **szabálysértési eljárások** számában a 2021-es évhez viszonyítva 3,9%-os növekedés tapasztalható. 2022-ben 2286, 2021-ben 2021 szabálysértési feljelentés történt.

Az elmúlt évben is fontos feladatot jelentett a kapitányság tevékenységében a közterületi negatív jelenségek visszaszorítása, a koldulás, trükkös lopások, rablások, gépkocsilopások és feltörések, betöréssorozatokat megelőzése, megszakítása és felderítése. A hatékony fellépést elősegítette az egyes szolgálati ágak közötti koordináció. Az aktuális bűnügyi helyzethez igazodó, valamint egy adott bűnűghöz kapcsolódó információk rendészeti egységekhez történő továbbítása folyamatos volt. A bűnügyi elemzések alapján megjelölt veszélyeztetettebb területek többször, visszatérően ellenőrzésre kerültek, fokozva ezzel a bűnmegelőzést, a bűncselekmények megszakítását, felderítését.

Az elfogások esetében az előző évi értékhez viszonyítva 14,2%-os csökkenés mutatható ki, 1179-ről 1012-re változott az elfogások száma,

Az előállítások száma az előző évi értékhez viszonyítva 8,2%-kal növekedett. 2022. évben 802 fő, míg 2021. évben 741 fő előállítására került sor.

Biztonsági intézkedés az elmúlt évben 289 alkalommal történt, elsősorban a kapitányság illetékességi területén található inkriminált helyeken, az ott tartózkodó szabályszegőkkel és hajléktalanokkal szemben. A kapitányság részéről folyamatos volt a deviáns magatartást tanúsító személyek ellenőrzése, kiemelten Győr-Belváros, Adyváros, Gyárváros, illetve az önkormányzati képviselők jelzése alapján megjelölt területeken a polgárőrség, valamint a városrendészet bevonásával.

Egy-egy területen ismertté vált sorozat-jellegű cselekmények esetében a területre járőr-csoportok, illetve körzeti megbízott szolgálatok vezénylésével, továbbá fokozott ellenőrzések szervezésével történt reagálás.

Az ellenőrzések és foganatosított rendőri intézkedések alkalmával nem a büntetés-centrikusság dominált, hanem a rendőri jelenlétén keresztül a megelőzési és felderítési tevékenység előtérbe helyezése, beleértve a különböző társadalmi és egyéb szervezetekkel, valamint a lakossággal történő kapcsolattartást.

A kapitányság három szolgálati célú kiscgéphajóval rendelkezik. A Dunai Vízügyi Rendészeti Rendőrkapitánysággal együttműködve 2022. évben 14 alkalommal történtek ellenőrzések a működési területen lévő folyóvizeken, kiemelten az Aranypart I-II. szabadstrandjain.

3. Rendezvénybiztosítások

A Győri Rendőrkapitányság a 2022. évben rendezvénybiztosítási feladatokat 491 esetben hajtott végre, összesen 1761 fővel 6937 órában. A biztosítások között a kulturális, egyházi, állami, önkormányzati, civil szervezetek által kezdeményezett rendezvények illetve a politikai, továbbá a gyülekezési törvény hatálya alá tartozó rendezvények, valamint az alacsonyabb osztályban lévő minősítéssel nem rendelkező sportesemények tartoztak. A minősített kategóriába tartozó sportrendezvény biztosítására 87 esetben került sor, 1358 fő részvételével, 5953 órában. A rendezvénybiztosítások alkalmával összesen 385 fővel történt intézkedés.

4. Az esetlegesen bekövetkezett katasztrófa-, illetve veszélyhelyzettel kapcsolatban végrehajtott rendőri feladatok

A járványügyi veszélyhelyzettel összefüggésben kihirdetett kormányrendeletek számos feladatot róttak a Rendőrség, így a kapitányság személyi állományára is az elmúlt években.

A járványügyi készültség időszakában Vámosszabadi közúti határátkelőhelyen a belépő irányú folyamatos határforgalmi ellenőrzések történtek kétoldalú személy- és magyarországi célállomású teherforgalomban. A schengeni belső határon működő határátkelőhelyeken a Készenléti Rendőrség állománya hajtotta végre a határforgalom ellenőrzését. Vámosszabadi határátkelőhelyen 3 fő készenléti rendőr és 1 fő a kapitányságról látta el a szolgálatot. 2022. március 7-én hatályát veszítette a járványügyi készültségi időszak utazási korlátozásairól szóló 408/2020. Korm.rendelet, ennél fogva a Magyarországra történő beutazásra vonatkozó korlátozások is megszűntek.

5. A körzeti megbízotti státuszok feltöltöttsége és tevékenységük értékelése

Győr város vonatkozásában a kapitányság 16 fő körzeti megbízott státusszal rendelkezik. **A 2022. december 31-i állapot alapján minden körzeti megbízotti státusz feltöltött volt.** A bűnügyi és közbiztonsági helyzet alapján a kapitányság törekedett a kedvező közbiztonság fenntartására minden városrészben egységesen.

A körzeti megbízottak a működési körzetükhöz tartozó településeken a közterületi szolgálatok tapasztalatai alapján célzottan is ellenőrizték a területüket. Az év folyamán főleg Győr városban élő állampolgárok részéről érkeztek olyan jelzések, amelyekre reagálva az inkriminált területek ellenőrzését célzottan is végre kellett hajtani.

A tavalyi évben 1 fő körzeti megbízottra jutó lakosok száma 4814-ről 4638-ra csökkent kapitányság illetékességi területén. Körzeti megbízotti állomány a szolgálati idejének **70%-át közterületen töltötte.** Kiemelt cél a jövőben is a napi kapcsolat fenntartása a lakossággal, továbbá az elvárt 70%-os közterületi jelenlét megtartása.

6. Az ügyeleti tevékenység, a tevékenység-irányítási központ működése

A Győr-Moson-Sopron Megyei Rendőr-főkapitányságon működő megyei Tevékenység-irányítási Központ (a továbbiakban: TIK) az elmúlt évben is zökkenőmentesen hajtotta végre feladatait. A segélyhívások a TIK ügyeletére érkeztek, a járőrök helyszínre küldését a TIK ügyeletese végezte, a bejelentésekre történő gyors és szakszerű reagálás egyidejű megindításával. Az ügyeleti szolgálat irányításával kapitányságunkon a kiépített szolgálatparancsnoki rendszer megfelelő hatékonysággal működik. **A 2022. évben átlagosan napi 53 ügyeleti küldésre reagáltunk, az átlagos kiérkezési idő 26,06 perc volt.**

7. Az igazgatásrendészeti tevékenység

A bírságolási gyakorlat a szabálysértési eljárásokban a 2022-es évben a személyi körülményeket is figyelembe véve differenciált, de következetes és szigorú volt. Hangsúlyos feladat volt a koronavírus járvánnyal kapcsolatos jogszabályi változásokból keletkező feladatok maradéktalan végrehajtása.

A szabálysértési hatóság eljárása során fokozott figyelmet fordított a területre jellemző, vezető baleseti okokra. A kiemelt közlekedési szabálysértések elkövetőivel szemben intézkedés történt a pénzbírság kiszabása mellett a járművezetéstől eltiltás szankció alkalmazására is, melynek fő célja az ismételt szabálysértés elkövetésétől való visszatartó hatás érvényesülése volt.

A tárgyévben a hatósághoz érkezett összes eljárás száma 4375 volt, ami 15,2%-kal csökkent az előző év 5161 eljárásához képest. A megindított szabálysértési eljárások száma 2787 volt, ami 0,9%-kal kevesebb, mint a 2021-es évben.

A szabálysértési eljárás alá vontak száma 2022. évben 2854 fő volt, ebből pénzbírsággal sújtott személyek száma 2074 fő. Az intézkedések száma 497 volt, ebből elkobzást 67, figyelmeztetést 111, járművezetéstől eltiltást 319 fővel szemben alkalmazott az eljáró szerv.

Figyelmeztetéssel jelentős számban fiatalok esetében élt a hatóság, ahol a szabálysértés csekély súlya és a fiatalok személyi és anyagi körülményei ezt indokolták. Az év folyamán 81 120 000 forint pénzbírságot szabott ki a szabálysértési hatóság.

A kapitányság elsősorban a kiemelt közlekedési szabálysértések esetén alkalmazott eltiltást, melynek fő célja az ismételt szabálysértés elkövetésétől történő visszatartó hatás, illetve – fokozott figyelemmel a vezetői baleseti okokra – a balesetmegelőzés volt. A járművezetéstől eltiltás intézkedések száma 12,3%-os emelkedést mutat az előző évi adathoz képest.

A szabálysértési ügyek végrehajtása során a tárgyévben 3521 cselekményre került sor. A végrehajtási eljárások során szinte napi szintű munkakapcsolat állt fenn a munkaügyi központokkal, valamint a bíróságokkal. A helyszíni bírság végrehajtása tárgyában 910 ügy indult.

A fegyver- és engedélyügyi eljárások tekintetében megállapítható, hogy 2022. évben 6051 db nyilvántartott lőfegyver 1793 személy birtokában volt. A fegyverek tartási céljának túlnyomó többségét a vadászat tette ki. A kapitányság illetékességi területén lévő jogi személyek 387 db fegyverrel rendelkeztek összesen. Az ő esetükben a tartási cél a sportlövészet, lövészeti oktatás, illetve munkavégzés volt. A természetes személyek birtokában lévő flóbert fegyverre vonatkozó érvényes tartási engedélyek száma csökkent, ezévből 116 db volt. A gáz- és riasztó fegyverre szóló viselési engedélyek száma 1716 db volt.

A személy- és vagyonvédelmi ügyintézés területén kiadott hatósági engedélyek száma 17 db volt az értékelt időszakban. Hatósági engedély visszavonása 4 esetben történt. A kiadott igazolványok száma 450 db. Visszavonásra 37 esetben történt intézkedés, jellemzően elhalálozás miatt. Figyelmeztető jelzés használatát 8 benyújtott kérelemmel kapcsolatban engedélyezte az eljáró hatóság.

8. Bűn- és balesetmegelőzés

8.1. A bűnmegelőzési tevékenység helyzete, folyamatban lévő programjai, szakirányítás.

8.1.1. Család- és gyermekvédelmi tevékenység

Tárgyévben a gyermekeket súlyosan veszélyeztető ok fennállása miatt 2 alkalommal vált szükségessé kiskorú gyermek ideiglenes hatályú elhelyezése, melyből egy esetben intézménybe, egy esetben nagyszülőhöz került elhelyezésre a gyermek.

A vizsgált időszakban rendszeresen vett részt a kapitányság a 18. életévüket be nem töltött személyek alkoholfogyasztásának visszaszorítása érdekében szervezett, több hatóság bevonásával végrehajtott ellenőrzésében. Az akció végrehajtásába minden esetben bevonta a kapitányság a polgárőr egyesületek, a Győri Városrendészet, a Katasztrófavédelmi Igazgatóság és egyes szakhatóságok képviselőit.

8.1.2. Gyermek- és ifjúságvédelmi tevékenység értékelése, ezen belül a Rendőrség iskolai prevenció programjai

A bűnmegelőzési feladatokat ellátó kollégák a - Család- és Gyermekjóléti Központ utcai és lakótelepi szociális munkásaival együttműködve - ismét fokozott közterületi ellenőrzéseket hajtottak végre a tanítási időben csellengő, tanköteles korú gyermekek ellenőrzése érdekében, kiemelt figyelemmel a fiatalok által kedvelt közterületi helyekre, e területek ellenőrzésére.

A kapitányság állományából az év során 5 fő indította be a **DADA** programot 10 intézményben, 1 fő az **ELLEN-SZER** program oktatását 2 középiskolában, és 3 fő az **OVI-ZSARU** programot 21 óvodában. A központi prevenció programokon kívül az oktatási intézmények felkérése alapján prevenció órák megtartására is lehetőség nyílt. Az iskolák

által kért leggyakoribb témák: erőszak az iskolában, az iskolai zaklatás, az internet veszélyei.

8.1.3. Az áldozatvédelem területén végzett rendőri tevékenység bemutatása

2022. évben a sértettek tájékoztatása az áldozatsegítő támogatások igénybevételének lehetőségéről minden esetben megtörtént, az ehhez szükséges igazolás 59 esetben került kiállításra. Az Áldozatok Világnapja alkalmából a Győri Rendőrkapitányság és a Gyámügyi és Igazságügyi Főosztály Áldozatsegítő Szolgálat nyílt napot szervezett Győrben. A nyílt nap helyszínén a belvárosi Bűn- és Balesetmegelőzési Centrumban a Győr-Moson-Sopron Megyei Kormányhivatal Áldozatsegítő Szolgálat kormánytisztviselője és a Győri Rendőrkapitányság áldozatvédelmi referense várta az érdeklődőket. A nyílt napon megjelenők kérdéseikre személyre szabott válaszokat kaphattak a jelen lévő szakemberektől.

8.1.4. A megelőző vagyónvédelemben végzett tevékenység.

A nyári időszakban is működött a belvárosi rendőrirodában kialakított Bűn- és Balesetmegelőzési Centrum. Az érdeklődők megbízható forrásból bűnmegelőzési, családgymerekek és ifjúságvédelmi, balesetmegelőzési, megelőző vagyónvédelmi tanácsokat kaptak a rendőrség munkatársaitól. A Bűn- és Balesetmegelőzési Centrum belvárosi irodája augusztus hónapban a Nemzeti Bűnmegelőzési Tanács részére átadásra került.

A „**Students for safety (diákok a biztonságért)**” című program keretében 2022. június 20- augusztus 12. között információs pont működött a belvárosban. A Győrbe látogató külföldi turisták tájékoztatása az idegen nyelvet is beszélő középiskolás diákok bevonásával történt, a közösségi szolgálat keretében. A program végrehajtásában részt vettek az iskolaőrök és a győri városrendészet munkatársai is. Mobil-stand felállításával az idegen nyelven is készült, prevenciók szóróanyagok kihelyezése és terjesztése is megoldott volt a turisták felé. A szünidőben a rendőrségi Info-pont keretében 65 alkalommal 38 tanuló vett részt a programban.

Az „**Idősen biztonságban**” programban minden évben fontos a célcsoport tagjainak minél nagyobb számban történő elérése. Tárgyévben 2 esetben szervezték meg a bűnmegelőzéssel foglalkozó kollégák az érintettekkel történő személyes találkozást. A klubvezető kérésének eleget téve az időseket érintő digitális világ veszélyei és a bűncselekmények megelőzésének lehetőségei témakörökben tartottak előadást. Az év során az online tér lehetőségeit kihasználva, 52 nyugdíjasklub vezetője felé továbbítva jutottak el a prevenciók ajánlások a célcsoport tagjaihoz.

8.1.5. A kábítószer prevenció helyzete

A Győr Városi Kábítószerügyi Egyeztető fórum támogatásával 3. alkalommal nyílt lehetőség az „**Egy nap együtt a biztonságod érdekében a rendőrséggel!**” című prevenciók program megrendezésére. A program lebonyolítását a Városi Kábítószerügyi Egyeztető Fórum 200 000,-Ft összeggel támogatta. A rendezvény kiemelt témakörei az alábbiak voltak: a vízen, vízben és víz mellett tartózkodás szabályai, veszélyei, az egyedül otthon és az internetbiztonság. A munkatársak a rendőrségi kiscgéphajókkal való utazást irányított beszélgetésekkel tették hasznosabbá. A drogprevenciók összekötő tiszt külön felkérés alapján az év során 2 alkalommal tartott prevenciók előadást, melyek célcsoportja a középiskolás korosztály volt.

8.1.6. Kiberbiztonság bemutatása

Az interneten keresztül elkövetett jogsértések, támadások száma folyamatosan emelkedik. Az oktatási intézményektől, nyugdíjasklubok vezetőitől az elmúlt évben rendszeresen, nagy számban érkezett felkérés, melyben kimondottan a digitális világ veszélyeiről kértek előadást a célcsoport tagjai számára. Az Infokid Informatikai Iskola által szervezett nyári táborban 3

alkalommal volt lehetőség a részt vevő gyermekekkel az internet veszélyei – rendőrségi tapasztalatok témakörben beszélgetni.

8.1.7. Állatvédelemi tevékenység bemutatása

Világszerte egyre nagyobb hangsúly helyeződik az **állatok védelmére**, melyet társadalmi és hatósági intézkedésekkel, megfelelő propagandával, programokkal lehet hatékonyabbá tenni. A kapitányság az állatok világnapjához fűződően szervezett program keretében hívta fel a figyelmet az ember – állat együttélés szabályaira, a felelős állattartás fontosságára, a jogszabályi környezet változásaira. Szervező partner a program megvalósításában a Xantus János Állatkert volt, aki a helyszínt is biztosította a lebonyolításhoz. A tematikus foglalkozáson való részvétel a győri középiskolák diákjai számára volt lehetséges. A programban interaktív előadások és vetélkedők formájában ismerkedhettek meg a résztvevők a felelős állattartás fontosságával, jogszabályi környezetével. A szakmai programot követően a diákok közösségi szolgálat keretében segítséget nyújtottak az állatgondozók felé az állatkert lakóinak ellátásában.

8.2. Az iskolaőri tevékenység bemutatása

Győr városában 2022. évben 11 intézményben 13 fő iskolaőr teljesített szolgálatot, személyi, ruházati, technikai felszerelésüket, tevékenységüket 2 fő koordinálja. Az iskolaőrök vezénylése az adott intézmény kérése alapján, az iskola munkarendje figyelembe vételével történt. Az oktatási intézményekben az iskolaőrök részére az írásos tevékenység végrehajtása érdekében szükséges informatikai háttér biztosított. Az iskolaőrök szolgálat tervezése, szervezése, irányítása, ellenőrzése napi feladatot ad a helyi koordinátoroknak.

Az iskolaőrök tevékenysége során 2022. évben 3 intézkedés történt, képzésük, oktatásuk folyamatos. A napi szinten feléjük továbbított szakmai anyagok tartalmát önképzés keretében sajtóították el. Az intézményi kapcsolattartók visszajelzése alapján az iskolaőrök munkájával elégedettek.

8.3. Bűnmegelőzési témájú sikeres pályázatok, együttműködések bemutatása

Az Idősek Világnapja alkalmából első alkalommal került megrendezésre az **„Idősen Biztonságban” Szakmai Konferencia**, melyen együttműködő partnereink voltak az Egyesített Egészségügyi és Szociális Intézmény Győr, a Győr Megyei Jogú Város Önkormányzata WHO Egészséges Városok Programiroda, és a Győr-Moson-Sopron Megyei Kereskedelmi és Iparkamara. A programban közreműködött Kszel Attila a Győri Nemzeti Színház művésze a Győri Színitanoda növendékeivel.

2022. évben Győr Megyei Jogú Város Önkormányzata újabb 2 000 000 forint összeggel támogatta a kerékpárjelölő projektet, melynek köszönhetően az év során **6 alkalommal** volt lehetősége a lakosságnak kerékpárjelölésen való részvételre. **Jelenleg az adatbázisba 3662 db kerékpár van berögzítve.**

8.4. A bűnmegelőzési tartalmak közösségi médiában történő megjelenése

Az elmúlt évben a bűnügyi közbiztonsági helyzetnek megfelelően több alkalommal éltünk az online felületek adta lehetőségekkel és bűnmegelőzési célú kiadványokkal jelentünk meg internetes oldalakon, kiemelten a Győr Plusz, a Kisalföld, és az Oxygen Media felületein. Kiemelt témakörök voltak a besurranásos lopások visszaszorítása, áldozatvédelem, a kerékpár regisztráció, emellett a Gyereknaphoz és az Idősek Világnapjához köthető bűnmegelőzési programok.

8.5. A balesetmegelőzési tevékenység

Az ORFK Országos Balesetmegelőzési Bizottság (továbbiakban: OBB), a megyei Balesetmegelőzési Bizottság, valamint a Győri Rendőrkapitányságon működő Városi Balesetmegelőzési Bizottság a közúti közlekedésről szóló 1988. évi I. törvényben meghatározott közlekedési, balesetmegelőzési, és ezzel összefüggő propaganda és kommunikációs tevékenység ellátásában aktív részvételt vállalt. A balesetmegelőzési bizottság a rendelkezésére álló eszközökkel hajtotta végre a közlekedésbiztonsági oktatási, nevelési tevékenység gyakorlati megvalósítását.

Az OBB közlekedésre nevelési tevékenységének egyik jól ismert területe, hogy felmenő rendszerű *közlekedésbiztonsági* versenyeket rendez korcsoportonként óvodás gyermekek, általános- és középiskolás diákok számára. 2022. évben az óvodás gyermekek versenye elmaradt, azonban a **„Ki a mester két keréken?”** a Kerékpáros Ifjúsági Kupa (KIK) és a Középiskolás Közlekedésbiztonsági Kupa (KKK) felmenő rendszerű versenyek megrendezésre kerültek.

Az OBB óvodás és általános iskolás korosztály részére gyermekrajz-pályázatot hirdetett **„Így közlekedtek ti!”** címmel. A beküldött műveket a megyei balesetmegelőzési bizottság előszűrte és jutalmazta, majd a kiválasztott rajzokat tovább küldte az országos fordulóra.

A tavasz beköszöntével több alkalommal ellenőrzésre kerültek a belvárosban kerékpározók a kerékpár kötelező felszerelési elemeinek és a balesetmentes közlekedési szabályok betartásának ellenőrzésével. A nyugdíjasok részére prevencióos előadással egybekötve 40 km-es kerékpártúra került megtartásra.

A különböző média felületeken keresztül propaganda megjelenéssel történt figyelemfelhívás az egyes közlekedő csoportok (pl. kerékpárosok, motorkerékpárosok) közlekedésbiztonságával, vagy például a gyermekek, iskoláskorúak biztonságos közlekedésre való nevelésével kapcsolatban.

A közlekedési terek és közúti jelzések megfelelő kialakítása érdekében az útkezelő szervezetek irányába tájékoztatás történt az adott csomópontok baleseti helyzetéről, a forgalom dinamikájáról, továbbá javaslatokkal élt a kapitányság a felmerült problémák megoldására.

A nyári hónapokban rendszeres volt a rendőrségi megjelenés a gyereknapon, illetve iskolák által szervezett táborokban, prevencióos előadásokkal, kerékpár-ügyességi pálya építésével a biztonságos, balesetmentes közlekedés szabályainak elsajátítása, oktatása céljából.

A közlekedés biztonsága elleni bűncselekmények és a vasúti közlekedés veszélyeztetése bűncselekmények megelőzése érdekében több alkalommal történt balesetmegelőzési oktatás az általános iskola felső tagozatos osztályainak. Az elmúlt nyáron a Győrújbaráton lévő Ifjúsági Gyermektáborban került megrendezésre balesetmegelőzési tábor 26 gyermek részvételével.

A **„Látni és látszani – őszi-téli átállás”** program alkalmával a rendőrök ellenőrizték a megállított gépjárművek világítóberendezését, gumiabroncsait és ablaktörlő lapátjait a Magyar Autóklubbal együttműködve. A kampány két hónapos időtartama alatt hetente két alkalommal az OMV töltőállomáson, láthatósági eszközök kerültek kiosztásra és a járművezetők tudása KRESZ teszttel felmérésre. A programhoz kapcsolódóan Győr belvárosában a láthatóság fontosságára felhívó kerékpártúrát szerveztünk a kerékpáros balesetek megelőzése érdekében, fokozott figyelemmel a balesetek előfordulási helyszíneire tekintettel.

A prevencióos Mikulás programunk keretében Győr-Belvárosában a közúti ellenőrzés alá vont szabálykövető járművezetők Mikulás csokifigurát kaptak.

Az év végén prevenciós előadással egybekötve a kapitányság balesetmegelőzési előadója jótékonyági adományt juttatott a győri Anya-Csecsemő Gyermekotthon lakóinak, továbbá láthatósági mellényeket osztott ki a hajléktalanok átmeneti szállóján megforduló hajléktalanok részére, akik prevenciós előadáson eleveníthették fel a gyalogos- és kerékpáros közlekedés szabályait.

8.6. „Az iskola rendőre” program, valamint annak keretében végrehajtott „SuliMoped” program értékelése

Az „**Iskola rendőre program**” feladataiban 65 általános iskolában 32 kolléga vett részt. A helyi rendőri szervek a tanév megkezdése előtt valamennyi frekvencián lévő oktatási intézmény közvetlen környezetének közbiztonsági, közlekedési és bűnügyi helyzetét áttekintették és elemezték. Szeptemberben – a napi oktatás kezdetének és befejezésének időszakában – a Rendőrség és a polgárőrség azon általános iskolák környékén, ahol ez közlekedésbiztonsági szempontból indokolt, kiemelt rendőri jelenléttel biztosított. A két szervezet demonstratív jelenléttel kívánta elősegíteni a gyermekek biztonságos közlekedését, fokozott figyelmet fordítva a gépjárművezetők jogkövető magatartására, különösen a kijelölt gyalogos-átkelőhelyek megközelítésére, továbbá a biztonsági öv és a gyermekülés használatára.

Az OBB finanszírozásával 2022. év decemberében elindult a „**SuliMoped**” program, ami 40 diák részére térítésmentesen biztosítja az „AM” kategóriás vezetői engedély megszerzését.

9. Együttműködés

Győr Megyei Jogú Város Önkormányzatával szoros és konstruktív volt a munkakapcsolat az elmúlt évben is. A Polgármesteri Hivatal vezetőivel, ügyintézőivel, munkatársaival együttműködve a szakmai megbeszéléseken és egyéb ügyekben felmerült közös feladatok sikeresen megoldásra kerültek kölcsönös segítségnyújtás mellett.

Két alkalommal került megrendezésre a kapitányságon a **Győri Járási Közbiztonsági Fórum**, melyre meghívásra kerültek az illetékességi területhez tartozó települések polgármesterei, jegyzői, polgárőr vezetői, oktatási intézmények és egyéb hivatalok vezetői. A fórumok alkalmával tájékoztatás történt a járás aktuális közbiztonsági helyzetéről és megbeszélésre kerültek a felmerülő kérdések, problémák is. A lakosságot érintő nagyobb önkormányzati rendezvények előkészítéséhez elengedhetetlenül fontos a Rendőrséggel történő egyeztetés, koordináció. A vizsgált évben is eredményes volt az együttműködés kulturális és sportesemények, illetve a parlamenti választások lebonyolításában.

Az önkormányzat tulajdonában és a kapitányság kezelésében lévő, évről évre bővülő és fejlődő **Győr Városi IP kamerarendszernek** nagy jelentősége volt a közbiztonság fenntartásában a bűncselekmények visszaszorításában, felderítésében. Számos esetben segítette a rendőrségi eljárások eredményes lefolytatását 2022-ben is.

Külön kiemelő a 2022-ben nyújtott **anyagi támogatás**, melyet a Győri Önkormányzat biztosított a kapitányság részére. A 2022. évben az önkormányzati juttatás a kiemelkedő teljesítményt nyújtó munkatársak szakmai munkájának elismeréseként jutalmazások kifizetésére, illetve a kerékpárjelölő program működtetésére került felhasználásra.

A bírósággal és az ügyészi szervekkel mind a bűnügyi, mind a rendészeti, mind a szabálysértési ügyekben kiegyensúlyozott és folyamatos volt a munkakapcsolat. Az büntetőeljárások során törvényességi felügyeletet láttak el a nyomozások felett, határoztak az ezzel kapcsolatos panaszok elbírálásáról, egyes és további nyomozati cselekmények végrehajtásáról. Rendszeres segítséget nyújtottak a büntetőeljárásokban felmerült jogi és gyakorlati kérdésekben is. Az ügyészség vezetőjével való személyes egyeztetés a kapitányság

vezetője részéről havi szinten, míg a bünygyi szakterület szakmai vezetői részéről heti szinten történt.

Az **oktatási intézményekkel, egyházakkal, civil szervezetekkel** folytatott együttműködés során jó kapcsolat alakult ki, külön figyelemmel a politikai és a gyülekezési törvény hatálya alá tartozó események megrendezésére, biztosítási feladataira. Az oktatási intézményekkel való együttműködés során a bűn- és balesetmegelőzési, az ifjúságvédelmi, az iskola rendőre programok, illetve az iskolaöri tevékenység volt hangsúlyos.

A polgárőrség továbbra is kiemelt stratégiai partnere a Rendőrségnek. A kapitányság illetékességi területén működő 54 polgárőr egyesülettel kiváló az együttműködés. A polgárőrökkel közös szolgálatellátás 2022. évben tovább erősödött, 18,7%-kal nagyobb létszámban és 41,3%-kal nagyobb óraszámiban vettek részt a közös feladatokban. Az elmúlt évben 850 alkalommal 2567 fő polgárőr 11 570 órában támogatta a rendőri tevékenységet.

2022. évben a polgárőrök Győr város területén az alábbi főbb feladatokban vettek részt:

- A város területén nagy tömegeket vonzó rendezvények és sportesemények lebonyolítása.
- Magyarország nemzeti ünnepei és kiemelt fontosságú eseményei alkalmából megtartott rendezvényekhez kapcsolódó feladatok;
- Országgyűlési választások biztosítási feladatai;
- A bevásárló és a fogászati célú turizmus kapcsán folyamatosan, de kiemelten a turisztikai idényben a külföldiek által látogatott területek ellenőrzése;
- A Mindenszentek ünnepével és Halottak napjához kapcsolódó rendőri feladatok végrehajtása, mely során önálló és közös szolgálatot is elláttak.

Az egyes rendészeti feladatokat ellátó szervekkel, személyekkel történő együttműködések közül kiemelendő a **Győri Városrendészettel végrehajtott közös tevékenység**. Tárgyévben jelentősen emelkedett Győr város területén a városrendészekkel közös feladatok ellátása. **A közös tevékenység óraszámja 12 759-ről 20 258 órára, a részt vevő rendészek létszáma 1463 főről 2188 főre emelkedett a tárgyévben.** A szolgálatok elsősorban az illegális hulladéklerakás ellenőrzésére, a kiemelt rendezvények biztosítási feladataira, a szórakozóhely ellenőrzésekre, illetve eltűnt személyek felkutatására terjedtek ki. A városrendészekkel közös járőrszolgálatok Győr Belvárosában az elmúlt évben folyamatossá váltak.

A körzeti megbízottak havi rendszerességgel láttak el közös ellenőrzéseket a településükhöz tartozó **hivatásos vadással, erdőszel, halászati őrrrel és mezőőrrel**. Az együttműködés során a falopások és az illegális fakitermelés megelőzése, a különféle hulladékok külterületen történő lerakásának megakadályozása, az erdő rendjének betartatása, az erdőben történő közlekedés szabályainak ellenőrzése, az orvhalászat és orvvadászat megelőzése volt kiemelt feladat. Mind a vadászati, halászati, erdőgazdálkodási, mind a mezőöri területet érintő közös szolgálatellátást a rugalmasság, egymás segítése és a kölcsönös tájékoztatás jellemezte.

III.

ÖSSZEGZÉS, KITŰZÖTT FELADATOK A KÖVETKEZŐ IDŐSZAKRA

Győri Rendőrkapitányság a 2022. évre célul tűzte ki a lakosság és a települések kiegyensúlyozott közbiztonságának szinten tartását és javítását, hatékonyan reagálva a gazdasági, társadalmi változásokból eredő kihívásokra.

Célkitűzéseink alapvetően teljesültek, eredményeink több területen javultak. Bár a bünygyi szakterületet érintően elvárt mutatószámok maradéktalanul nem valósultak meg, de jelentős

eredmények láthatók egyes kiemelt bűncselekménykategóriák nyomozás eredményességében, a regisztrált bűncselekmények visszaszorításában.

A közterületi látható rendőri jelenlét fenntartása a Készenléti Rendőrség erőinek bevonásával megerősítésre, a városrendészet és a polgárőrség tagjainak támogatásával kiegészítésre került.

Az országgyűlési választások és a népszavazás rendőri biztosítása törvényesen, szakszerűen eredményesen került végrehajtásra. Az orosz-ukrán konfliktussal, és a világiárvánnyal összefüggő rendőrségi hatáskörbe utalt feladatok maradéktalanul teljesítésre kerültek.

Az év második felében jelentkező energiaváltsággal kapcsolatos takarékosági intézkedések a kapitányság vonatkozásában eredményesek voltak.

Ezek közös munkánk eredményei, amelyhez mi, Önök és természetesen városunk lakossága is jelentősen hozzájárult.

Az elért eredményekre alapozva 2023. évre az alábbi fő szervezeti célokat tűztük ki:

- Rendőrség külső és belső megítélésének javítása, a professzionális, fegyvelmezett, sokoldalú, a lakosság és a helyi közösségek iránt felelősséget vállaló, segítőkész, megbízható és biztonságot nyújtó szervezeti összkép fenntartása;
- Magyarország határainak fokozott védelme, az illegális migráció, illetve az államhatár rendjét érintő egyéb jogellenes cselekmények elleni fellépés érdekében a határőrizeti, határforgalmi és mélységi ellenőrzési feladatok következetes végrehajtása;
- A szervezeti működés hatékonyságának javításával, az erőforrások optimális felhasználásával a szélsőségektől mentes, kiegyensúlyozott közbiztonság fenntartása;
- A helyi és területi szintű közbiztonsági, közlekedésbiztonsági és bűnügyi helyzet változásaira rugalmasan reagáló közterületi jelenléttel a lakosság szubjektív biztonságérzetét leginkább befolyásoló bűncselekmények, szabálysértések és baleseti okok előfordulásának csökkentése;
- A büntetőeljárások törvényes, szakszerű, időszerű és hatékony lefolytatása, különös tekintettel a kiemelt társadalmi veszélyességű, illetőleg a bűnszervezetekkel, kiberbűnözéssel kapcsolatba hozható bűncselekményekre;
- A jogszerűség, szakszerűség és eredményesség követelményének szem előtt tartásával olyan kiegyensúlyozott jogalkalmazási gyakorlat kialakítása, ami a közrend és a közbiztonság fenntartását szolgáló arányos intézkedésekkel a nemkívánatos társadalmi és gazdasági hatások mérsékléséhez is hozzájárul;
- A bejelentésekre reagáláskor az átlagos kiérkezési idő csökkentése, a gyors és rugalmas reagáló képesség megtartása, a rendelkezésre álló erőforrások optimális kihasználása;
- A társ-, illetve társadalmi szervezetekkel, különösen a polgárőr és önkormányzati szervezetekkel történő együttműködés erősítése a lakosság szubjektív biztonságérzetének, illetve a közbiztonság javítása érdekében.

Tisztelt Polgármester Úr,

Tisztelt Közgyűlés, Hölgyeim és Uraim!

Szeretném megköszönni Győr Megyei Jogú Város Önkormányzatának az elmúlt évben nyújtott anyagi és erkölcsi támogatását, mellyel nagyban hozzájárult a hatékonyabb, magasabb színvonalú munkavégzéshez, az eredmények eléréséhez.

Támogató, segítő közreműködésükre, javaslataikra a továbbiakban is számítva, kérem a Tisztelt Közgyűlést, hogy a Győri Rendőrkapitányság 2022. évi beszámolóját elfogadni szíveskedjék!

Győr, időbélyegző szerint

Tisztelettel:

**Váczai Attila r. ezredes
kapitányságvezető**

ZÁRADÉK

A dokumentum elektronikus aláírással hitelesített
08010/409-3/2023.ált.





GYŐR MEGYEI JOGÚ VÁROS

9021 Győr, Városház tér 1.

..... napirendi pont

Szaksz Vince városi főépítész előterjesztése

**Javaslat Győr Megyei Jogú Város Településszerkezeti Tervének, valamint a Győri Építési Szabályzatról (GYÉSZ-ről) és Győr Szabályozási Tervéről szóló 1/2006. (I. 25.) Ök. rendelet módosítására
(TSZTM, SZTM 2022-009 számú termódosítás)**

Győr, 2023. május 22.

Előterjesztő:

Szaksz Vince
városi főépítész

Az előterjesztést véleményezte:

Közigazgatási és Közrendvédelmi Bizottság
Városstratégiai Bizottság

Meghívásra javasolt:

-

Az előterjesztést látta:

Dr. Dézsi Csaba András
polgármester

Törvényességi véleményezésre bemutatva:

Nagyné dr. László Edit
jegyző

Az előterjesztést készítette:

Településfejlesztési és Városstratégiai Főosztály
Főépítészeti Osztály

Szaksz Vince városi főépítész előterjesztése

Javaslat Győr Megyei Jogú Város Településszerkezeti Tervének, valamint a Győri Építési Szabályzatról (GYÉSZ-ről) és Győr Szabályozási Tervéről szóló 1/2006. (I. 25.) Ök. rendelet módosítására (TSZTM, SZTM 2022-009 számú termódosítás)

Tisztelt Közgyűlés!

A polgármester nevében a Településfejlesztési és Városstratégiai Főosztály Főépítési Osztálya az alábbi eljárást folytatta le:

Általános eljárás

TSZTM, SZTM 2022-009	TSZTM, SZTM 2022-009 Győr – Révfa, Bácsai út – Vidra utca – Hattyú utca – Votinszky Andor utca között elhelyezkedő 01847*, 01848*, 01851*, 01852*, 01910*, 04506*, 04507* és 04830* számú övezeteket érintő tervezési területre vonatkozó településrendezési terv módosítására irányuló eljárás
-------------------------	---

A polgármester nevében a Főépítési Osztály *a településtervek tartalmáról, elkészítésének és elfogadásának rendjéről, valamint egyes településrendezési sajátos jogintézményekről* szóló 419/2021. (VII. 15.) Korm. rendeletben (a továbbiakban: Korm. rendelet) meghatározottak, valamint Győr Megyei Jogú Város Önkormányzat Közgyűlésének *a helyi partnerségi egyeztetés szabályairól* szóló 41/2022 (XII.20.) önkormányzati rendelet (továbbiakban: partnerségi rendelet) alapján **általános eljárás** keretében lefolytatta a tárgyi termódosítási eljárást az E-TÉR felületén.

TSZTM, SZTM 2022-009 módosítás szabályozási koncepciója:

A tervezési terület Győr – Révfa, Bácsai út – Vidra utca – Hattyú utca – Votinszky Andor utca között elhelyezkedő 01847*, 01848*, 01851*, 01852*, 01910*, 04506*, 04507* és 04830* számú övezetek.

A terv készítése során megvizsgálásra és törlésre kerülnek olyan elemek, mint a telekalakítások eredményeként feleslegessé vált javasolt megszüntető jelek. A tervezés során a meglévő telekhatárokhoz kerül igazításra a 01848* sz. övezet határa és a kialakuló új védőerdő övezet határai is.

A beépítési koncepció változása miatt az övezetekben a beépítési mód csoportházas helyett szabadon álló beépítési módra változik, az építmények kedvezőbb elhelyezhetősége érdekében. Az övezetekben a megengedett épület szintszámán eggyel növelésre kerülnek, és ezzel párhuzamosan indokolt a megengedett legnagyobb épületmagasságok is növelni. Az építési helyek is aktualizálásra kerültek a nagyobb megengedett épületmagasságokhoz igazítva.

Az új beépítési terv alapján a 01848* sz. övezetben a „Tervezetten a közhasználat számára megnyitott terület” (magánút) jelölés törlésre kerül.

Az övezetekben a megengedett legkisebb zöldfelületi aránya csökken, a 01851*, 01852*, 04506*, 04507*, 04830* sz. övezetekben 50%-ról 35 %-ra csökken, a 01848* sz. övezet esetében pedig 50%-ról 40 %-ra csökken.

A belső tömbök feltárása zsákutcás módon kerül kialakításra. A 01848* és 01910 sz. övezet közötti zsákutca fordulója 18x20 m-esről 20x20 m-esre bővül. A zsákutcáról, melyről nyílna egy 9 m szélességű magánút, erre kapcsolódna 4+4 db lakótelek. A 8 db telek

kialakíthatósága érdekében a 04922* sz. új övezet megváltoztatott legkisebb megengedett telekszélességgel 16 m-ről 18 m-re, és telekmélységgel 35 m-ről 25 m-re.

Az Ipar út folytatásában tervezett belső körgyűrű mentén a korábban beültetési kötelezettséggel jelölt terület egy része védőerdő (Evő) 04921 sz. új övezetbe kerül besorolásra és ennek megfelelően a beültetési kötelezettség területe módosul.

A rendezési terv módosítás eredményeként értéknövekmény keletkezik.

A módosítás eredménye:

A módosítás eredményeként minőségi lakókörnyezet alakul ki, mely növeli Révfa városrész felhasználási intenzitását olyan területen, amelyet az önkormányzat a hatályos szabályozási tervben is beépítésre szánt területként jelölt ki.

Szabályozási javaslatok:

A **GYÉSZ 103. §** 01848*, 01851*, 01852*, 04506*, 04507*, 04830* számú övezetbe tartozó egyedi előírás helyébe a következő lép:

01848	A zaj- és rezgésvédelemről az építető saját költségén, telken belül gondoskodik. Egy építési helyen belül több épület is elhelyezhető. Az övezetben legfeljebb 190 lakás helyezhető el.
01851	Az övezetben legfeljebb 30 lakás helyezhető el.
01852	Az övezetben összesen legfeljebb 165 lakás, az övezet építési helyein belül egyenként legfeljebb 55 lakás helyezhető el.
04506	Az övezetben legfeljebb 40 lakás helyezhető el.
04507	Az övezetben összesen legfeljebb 120 lakás, az övezet építési helyein belül egyenként legfeljebb 60 lakás helyezhető el.
04830	Egy építési helyen belül több épület is elhelyezhető. Az övezetben legfeljebb 90 lakás helyezhető el.

A **GYÉSZ 103. §** a következő 04922* számú övezetbe tartozó egyedi előírással **egészül ki:**

04922	A zaj- és rezgésvédelemről az építető saját költségén, telken belül gondoskodik.
-------	--

A **GYÉSZ 103. §** 01847 és 01910 számú övezetbe tartozó egyedi előírás hatályát veszti.

TSZTM, SZTM 2022-009 módosítás ismertetése övezetekre bontva:

01848* számú övezet övezeti paramétersora:

Lk07/C/30/50-/075/02-/015

01848* számú övezet módosított övezeti paramétersora:

Lk08/S/30/40-/095/03-/015

Megengedett legnagyobb telekkihasználtsági mutató:

A módosítás eredményeként 0,7-ről 0,8-ra változik.

Beépítési mód:

Csoportos beépítésről szabadon álló beépítésre változik.

Zöldfelület megengedett legkisebb aránya:

A módosítás eredményeként a zöldfelület aránya 50%-ról 40%-ra csökken.

Megengedett építménymagasság, megengedett szintszám:

A módosítás eredményeként a megengedett épületmagasság 7,5 m-ről 9,5 m-re nő, a szintszám 2-ről 3-ra.

01851* számú övezet övezeti paramétersora:

Lk07/C/30/50-/070/02-//015

01851* számú övezet módosított övezeti paramétersora:

Lk08/S/30/35-/095/03-//015

Megengedett legnagyobb telekkihasználtsági mutató:

A módosítás eredményeként 0,7-ről 0,9-re változik.

Beépítési mód:

Csoportos beépítésről szabadon álló beépítésre változik.

Zöldfelület megengedett legkisebb aránya:

A módosítás eredményeként a zöldfelület aránya 50%-ról 35%-re csökken.

Megengedett építménymagasság, megengedett szintszám:

A módosítás eredményeként a megengedett épületmagasság 7,0 m-ről 9,5 m-re nő, a szintszám 2-ről 3-ra.

01847* számú övezet övezeti paramétersora:

Lk09/S/30/50-/095/03-//015

01852* számú övezet övezeti paramétersora:

Lk07/S/30/50-/075/03-//015

01852* számú övezet módosított övezeti paramétersora (korábban 01582 és 01847 sz. övezet):

Lk12/S/30/35-/125/04-//015

Megengedett legnagyobb telekkihasználtsági mutató:

A módosítás eredményeként 0,7-ről 1,2-re változik.

Zöldfelület megengedett legkisebb aránya:

A módosítás eredményeként a zöldfelület aránya 50%-ról 35%-re csökken.

Megengedett építménymagasság, megengedett szintszám:

A módosítás eredményeként a megengedett épületmagasság 7,5 m-ről 12,5 m-re nő, a szintszám 3-ről 4-re.

04506* számú övezet övezeti paramétersora:

Lk07/C/30/50-/070/02-//015

04506* számú övezet módosított övezeti paramétersora:

Lk09/S/30/35-/095/03-//015

Megengedett legnagyobb telekkihasználtsági mutató:

A módosítás eredményeként 0,7-ről 0,9-re változik.

Beépítési mód:

Csoportos beépítésről szabadon álló beépítésre változik.

Zöldfelület megengedett legkisebb aránya:

A módosítás eredményeként a zöldfelület aránya 50%-ról 35%-re csökken.

Megengedett építménymagasság, megengedett szintszám:

A módosítás eredményeként a megengedett épületmagasság 7,0 m-ről 9,5 m-re nő, a szintszám 2-ről 3-ra.

04507* számú övezet övezeti paramétersora:

Lk07/S/30/50-/075/03-//015

04507* számú övezet módosított övezeti paramétersora:

Lk12/S/30/35-/125/04-//015

Megengedett legnagyobb telekkihasználtsági mutató:

A módosítás eredményeként 0,7-ről 1,2-re változik.

Zöldfelület megengedett legkisebb aránya:

A módosítás eredményeként a zöldfelület aránya 50%-ról 35%-re csökken.

Megengedett építménymagasság, megengedett szintszám:

A módosítás eredményeként a megengedett épületmagasság 7,5 m-ről 12,5 m-re nő, a szintszám 3-ról 4-re.

01910* számú övezet övezeti paramétersora:

Lf05/O/30/40-/070/02-16/35/

04922* számú övezet módosított övezeti paramétersora (01910* övezet egy részéből kialakuló új övezet):

Lf05/O/30/40-/070/02-18/25/

Megengedett legnagyobb telekkihasználtsági mutató:

A módosítás eredményeként nem változik.

Beépítési mód:

A módosítás eredményeként nem változik.

Zöldfelület megengedett legkisebb aránya:

A módosítás eredményeként nem változik.

Megengedett építménymagasság, megengedett szintszám:

A módosítás eredményeként a megengedett épületmagasság 7,5 m-ről 9,5 m-re nő, a szintszám 2-ről 3-ra.

Kialakítható telek legkisebb szélessége:

A módosítás eredményeként 16 m-ről 18 m-re változik.

Kialakítható telek legkisebb mélysége:

A módosítás eredményeként 35 m-ről 25 m-re változik.

01910* számú övezet övezeti paramétersora:

Lf05/O/30/40-/070/02-16/35/

04921* számú övezet övezeti paramétersora (01910* övezet egy részéből kialakuló új övezet):

Ev00//00-0015

Beépítésre szánt övezetből beépítésre nem szánt övezet kerül kijelölésre. A korábban beépítésre szánt falusias lakóövezet, nem beépíthető területe, azaz beültetési kötelezettséggel érintett része, kerül önálló nem beépíthető övezeti besorolásba.

Megengedett legnagyobb telekkihasználtsági mutató:

A módosítás eredményeként 0,5-ről 0-ra változik.

Megengedett legnagyobb beépítettség:

A módosítás eredményeként 30%-ról 0 %-re csökken.

Eljárási rend ismertetése:**1. A Korm. rendelet 59.-67. §-a és a partnerségi rendelet alapján:**

A módosítás a Korm. rendelet szerinti általános eljárás keretében került lefolytatásra.

A Korm. rendelet 60. § (3) bekezdése, valamint az egyes tervek és programok környezeti vizsgálatáról szóló 2/2005. (I. 11.) Korm. rendelet 4. §-a értelmében a környezeti értékelés előzetes egyeztetése 2023. január 26-i indulással az E-TÉR felületén lefolytatásra került. A beérkezett vélemények alapján a környezeti értékelés elkészítésének szükségességéről a

Városstratégiai Bizottság a 12/2023. (IV. 03.) VSTRB határozatával döntött. A környezeti értékelés anyaga és a döntés 2023. április 6-án a város honlapján közzétételre került.

2. Partnerségi egyeztetés a Korm. rendelet 65. §-a alapján:

A módosítással összefüggő lakossági fórumra 2023. április 14-én 11.30 órakor Győr Megyei Jogú Város Polgármesteri Hivatala Dísztermében került sor. A Korm. rendelet 65. § (3) bekezdése értelmében a meghívója Győr Megyei Jogú Város Polgármesteri Hivatala 9021 Győr, Honvéd liget 1. szám alatti hirdetőfelületén 2023. április 5-én kifüggesztésre került. A lakossági fórumon elhangzottakról jegyzőkönyv került felvételre, amelynek feltöltése az E-TÉR felületére megtörtént.

A hirdetmény és a településrendezési eszköz, valamint a tervezési terület beazonosítható módon teljes terjedelmében 2023. április 5-én feltöltésre került az önkormányzat honlapjára.

3. Véleményezés a Korm. rendelet 66. §-a alapján:

A Főépítési Osztály a véleményezési eljárást 2023. április 5-én indította meg az E-TÉR-ben. A beérkezett államigazgatási szervek és partnerek véleményét, a tervezői válaszokat és indokolásokat a Városstratégiai Bizottság megismerte, és 22/2023. (V.16.) VSTRB határozatával a rendeletmódosítást támogatta, a véleményezési valamint a helyi partnerségi eljárás lezárásához hozzájárult.

4. Záró szakasz a Korm. rendelet 67. § szerint:

Az általános eljárás szerinti záró szakaszt a Főépítési Osztály 2023. május 17-én indította el az E-TÉR felületén.

Az állami főépítész záró szakmai véleménye a feltöltött dokumentumok áttanulmányozása után kerül kiadásra, amely vélemény a Közgyűlés előtt kerül ismertetésre.

Az előterjesztés *1. sz. melléklete* a fenti módosításokhoz kapcsolódó szerkezeti tervlapot, a *2. sz. melléklete* a rendelettervezet tartalmazza. A rendelettervezet melléklete a GYÉSZ szabályozási tervlapját tartalmazza.

A Korm. rendelet szerint előírt kötelezettségnek eleget téve a GYÉSZ módosítás során a lakossági észrevételek, vélemények kiértékelésre kerültek.

Fentiek alapján kérem a Közgyűlést, fogadja el a határozati javaslatot és a csatolt rendelettervezetet.

Határozati javaslat

1. Győr Megyei Jogú Város Önkormányzatának Közgyűlése jóváhagyja Győr Településszerkezeti Tervének módosítását a

TSZTM 2022-009 tervlap szerint.

Felelős: polgármester

Határidő: azonnal

2. A Közgyűlés felkéri a polgármestert a jóváhagyott módosítások átvezetésére Győr Megyei Jogú Város Szabályozási Terve és Győr Építési Szabályzata című dokumentumokban, valamint a módosított dokumentumok megküldésére az egyeztetésében részt vett államigazgatási, érdek-képviselői szervezeteknek és civil szervezeteknek.

Felelős: polgármester

Határidő: 2023. június 30.

Győr, 2023. május 22.



Szaksz Vince
főépítész

TSZTM 2022-009

Győr-Révfa - Településszerkezeti terv módosítás M 1: 5 000



Hatályos állapot

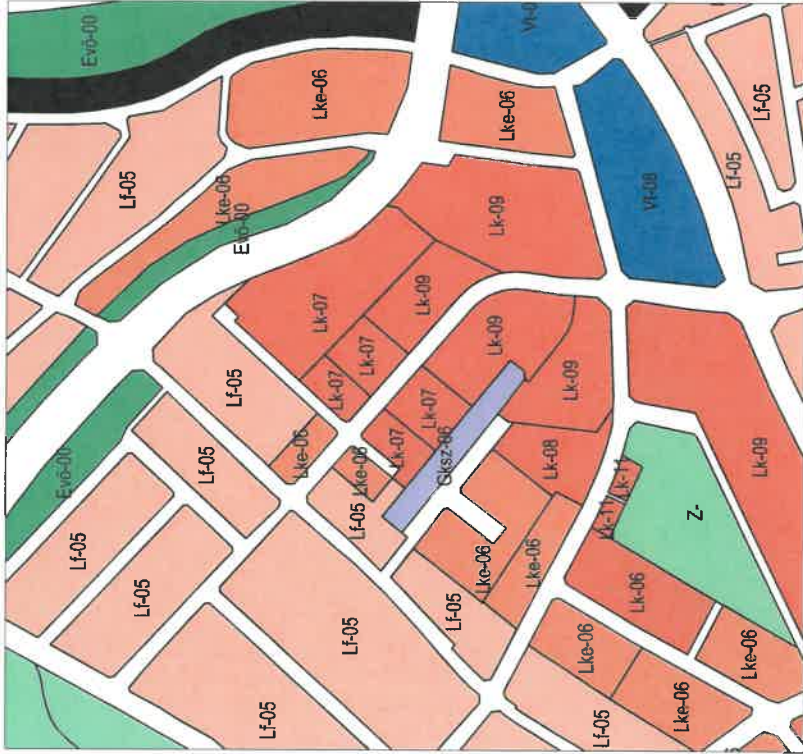

Tervezett állapot



Tervlapon szereplő jelölések:

- Tervezési terület határa
- Területfelhasználási kategóriák:
- Beépítésre nem szánt területek:
- Lk Kisvárosias lakóövezet
- Lke Kertvárosias lakóövezet
- Lf Falusias lakóövezet

- Gkszk Kereskedelmi, szolgáltató gazdasági övezet
- Vt Településközpont vegyes övezet
- Illeszkedésközpont terület
- Beépítésre nem szánt területek:
- Evo Védő erdőövezet
- Z Zöldterület övezete

T · P	
Tervező: TALENT - PLAN Tervező, Szolgáltató és Kereskedelmi Kft. 9023 Győr, R. Richter J. u. 1.; Tel: (96) 418-373; Fax: (96) 418-699; E-mail: talent_plan@arabonethu; www.talent-plan.hu	
Munkaadó: Győr MJV Polgármesteri Hivatal	
Munka címe: Településszerkezeti terv módosítása	
Munka helye: 9021 Győr, Városház tér 1.	
Munka dátuma: 2023. március 14.	
Munka mérete: Mé: 1: 5 000	
Munka kódja: TSZTM 2022-009	
Munka sorszáma: 22134	
Munka szerkezeti kódja: SZERKEZETI	

Jóváhagyva a .../2023. (...) Önkorm. határozattal!

"Készült az állami alapadatok felhasználásával"

TALENT - PLAN Tervező, Szolgáltató és Kereskedelmi Kft.
9023 Győr, R. Richter J. u. 1.; Tel: (96) 418-373; Fax: (96) 418-699;
E-mail: talent_plan@arabonethu; www.talent-plan.hu

Győr MJV Polgármesteri Hivatal
9021 Győr, Városház tér 1.

2023. március 14.

Mé: 1: 5 000

TSZTM 2022-009

22134

SZERKEZETI

Munka címe: Településszerkezeti terv módosítása

Munka helye: 9021 Győr, Városház tér 1.

Munka dátuma: 2023. március 14.

Munka sorszáma: 22134

Munka szerkezeti kódja: SZERKEZETI

Munka kódja: TSZTM 2022-009

**Győr Megyei Jogú Város Önkormányzata Közgyűlésének .../2023. (V. 23.)
önkormányzati rendelete**

**a Győri Építési Szabályzatról (GYÉSZ-ről) és Győr Szabályozási Tervéről szóló 1/2006.
(I. 25.) Ök. rendelet módosításáról**

Győr Megyei Jogú Város Önkormányzatának közgyűlése az épített környezet alakításáról és védelméről szóló 1997. évi LXXVIII. törvény 62. § (6) bekezdés 6. pontjában kapott felhatalmazás alapján a Magyarország helyi önkormányzatairól szóló 2011. évi CLXXXIX. törvény 13. § (1) bekezdésében meghatározott feladatkörében eljárva a következőket rendeli el:

1. §

A Győri Építési Szabályzatról (GYÉSZ-ről) és Győr Szabályozási Tervéről szóló 1/2006. (I. 25.) önkormányzati rendelet szabályozási tervlapja az 1. melléklet szerinti SZTM 2022-009 munkaszámú tervlap szerint módosul.

2. §

(1) A Győri Építési Szabályzatról (GYÉSZ-ről) és Győr Szabályozási Tervéről szóló 1/2006. (I. 25.) önkormányzati rendelet 103. §-ban foglalt táblázat 01848–01852. sor helyébe a következő rendelkezések lépnek:

”

01848	A zaj- és rezgésvédelemről az építető saját költségén, telken belül gondoskodik. Egy építési helyen belül több épület is elhelyezhető. Az övezetben legfeljebb 190 lakás helyezhető el.
01851	Az övezetben legfeljebb 30 lakás helyezhető el.
01852	Az övezetben összesen legfeljebb 165 lakás, az övezet építési helyein belül egyenként legfeljebb 55 lakás helyezhető el.

”

(2) A Győri Építési Szabályzatról (GYÉSZ-ről) és Győr Szabályozási Tervéről szóló 1/2006. (I. 25.) önkormányzati rendelet 103. §-ban foglalt táblázat 04506. és 04507. sor helyébe a következő rendelkezések lépnek:

”

04506	Az övezetben legfeljebb 40 lakás helyezhető el.
04507	Az övezetben összesen legfeljebb 120 lakás, az övezet építési helyein belül egyenként legfeljebb 60 lakás helyezhető el.

”

(3) A Győri Építési Szabályzatról (GYÉSZ-ről) és Győr Szabályozási Tervéről szóló 1/2006. (I. 25.) önkormányzati rendelet 103. §-ban foglalt táblázat 04830. sora helyébe a következő rendelkezés lép:

”

04830	Egy építési helyen belül több épület is elhelyezhető. Az övezetben legfeljebb 90 lakás helyezhető el.
-------	---

”

(4) A Győri Építési Szabályzatról (GYÉSZ-ről) és Győr Szabályozási Tervéről szóló 1/2006. (I. 25.) önkormányzati rendelet 103. §-ban foglalt táblázat a következő 04922. sorral egészül ki:

04922	A zaj- és rezgésvédelemről az építető saját költségén, telken belül gondoskodik.
-------	--

”

(5) A Győri Építési Szabályzatról (GYÉSZ-ről) és Győr Szabályozási Tervéről szóló 1/2006. (I. 25.) önkormányzati rendelet 103. §-ban foglalt táblázatban a 01847 és 01910 számú övezetbe tartozó egyedi előírás hatályát veszti.

3. §

Ez a rendelet 2023. június 1-jén lép hatályba.

Dr. Dézsi Csaba András
polgármester

Nagyné dr. László Edit
jegyző

1. melléklet a .../2023. (V. 23.) önkormányzati rendelethez

(A melléklet szövegét a(z) 1 melléklet.pdf elnevezésű fájl tartalmazza.)

Általános indokolás

A rendelettervezet Győri Építési Szabályzatról (GYÉSZ-ről) és Győr Szabályozási Tervéről szóló 1/2006. (I. 25.) Ök. rendelet (a továbbiakban: GYÉSZ) SZTM 2022-009 számon nyilvántartott termódosításhoz kapcsolódó módosítási javaslatokat tartalmazza. A termódosítás során az érintett övezetekben (01847*, 01848*, 01851*, 01852*, 01910*, 04507*, 04506* és 04830* sz. övezet) törlésre kerülnek a feleslegessé vált javasolt megszüntető jelek, illetve a 01848* sz. övezet és a kialakuló új védőerdő övezet határai a meglévő telekhatárokhoz igazodnak.

A megváltozott beépítési koncepció miatt általánosságban a csoportházas beépítési mód helyett egységesen szabadon álló beépítési mód lesz az előírás, illetve a szintszámok eggyel növekednek (ezekkel szinkronban a megengedett legnagyobb épületmagasságok is növekednek), a 01848* sz. övezetből a „Tervezetten a közhasználat számára megnyitott terület” (maganút) jelölés törlésre kerül.

A megengedett legkisebb zöldfelületi arány a 01851*, 01852*, 04506*, 04507*, 04830* sz. övezetekben 35 %-ra módosul, a 01848* sz. övezet esetében pedig 40 %-ra.

A 01848* és 01910 közötti zsákutcából nyílna egy 9 m szélességű magánút, erre kapcsolódna 4+4 db lakótelek (04922* sz. új övezet, megváltoztatott legkisebb megengedett telekszélességgel – 16 m-ről 18 m-re - és telekmélységgel – 35 m-ről 25 m-re). A tervezett elkerülő út mentén védőerdő (Evő, 04921 sz. új övezet) kerül kijelölésre, ezzel szinkronban a beültetési kötelezettség területe is módosul.

Az építési helyek is aktualizálásra kerültek a nagyobb megengedett épületmagasságokhoz igazítva.

A 01848* és 01910 sz. övezet közötti zsákutca fordulója 18x20 m-esről 20x20 m-esre bővül.

Hatályos 01910* sz. 'Lf' övezet = tervezett 01910 sz. 'Lf' övezet + tervezett 04921 sz. 'Evő' övezet + tervezett 04922* sz. 'Lf' övezet + 2x20 m-es útterület

Részletes indokolás

Az 1. §-hoz

Az építési övezetek módosított településrendezési követelményeit tartalmazó rendelkezés.

A 2. §-hoz

Az építési övezetek módosított településrendezési követelményeit tartalmazó rendelkezés.

A 3. §-hoz

Hatályba léptető rendelkezést tartalmaz.

TÁJÉKOZTATÓ AZ ELŐZETES HATÁSVIZSGÁLAT EREDMÉNYÉRŐL

Rendelet-tervezet címe: Győr Megyei Jogú Város Önkormányzata Közgyűlésének .../2023. (V. 23.) önkormányzati rendelete a Győri Építési Szabályzatról (GYÉSZ-ről) és Győr Szabályozási Tervéről szóló 1/2006. (I. 25.) Ök. rendelet módosításáról				
Rendelet-tervezet valamennyi jelentős hatása, különösen				
Társadalmi, gazdasági hatás:	Költségvetési hatás:	Környezeti, egészségügyi következmények:	Adminisztratív terhek befolyásoló hatása:	Egyéb hatás:
<ul style="list-style-type: none"> - építészeti normák biztosítása, - jelenlévő társadalmi, gazdasági fejlődés, fejlesztés elősegítése; 	-	- a települési környezet minősége javul	-	-
A rendelet megalkotása szükséges, mert: Az Étv. alapján a településrendezési eszközök időszakos felülvizsgálata, illetve a szakmailag támogatható módosítási igények jóváhagyása a település fejlődését szolgálja.				
A rendelet megalkotásának elmaradása esetén várható következmények: Jelenleg hatályos építési szabályozás érvényben maradása esetén a felmerült fejlesztési igények nem valósíthatóak meg.				
A rendelet alkalmazásához szükséges feltételek:				
Személyi: rendelkezésre áll	Szervezeti: rendelkezésre áll	Tárgyi: biztosított	Pénzügyi: rendelkezésre áll	
				Költségvetésbe a településrendezési eszközök módosításának fedezete tervezett.

Győr-Révfa - Szabályozási terv módosítás M 1: 2 000



Hatályos állapot

Tervezett állapot

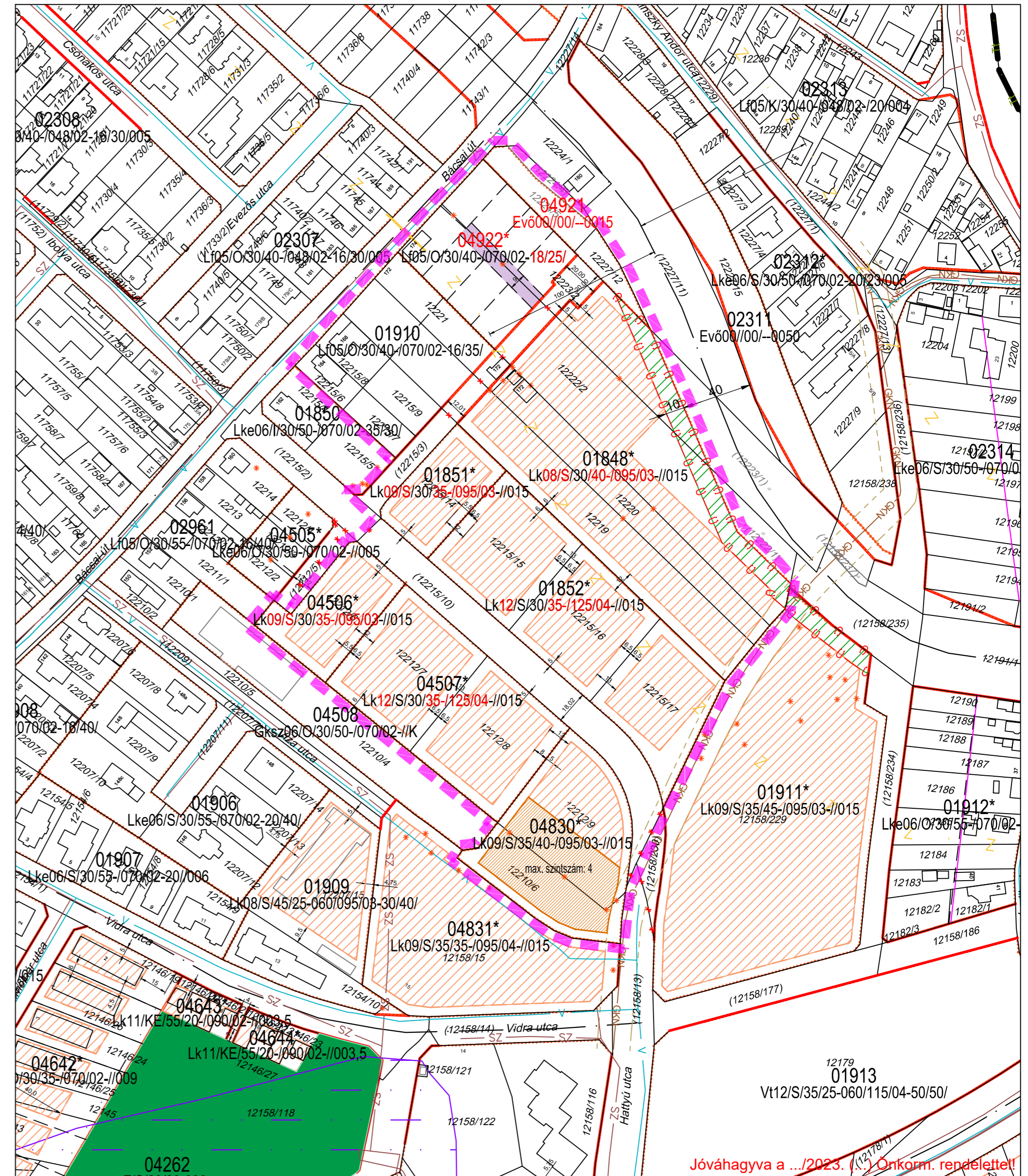
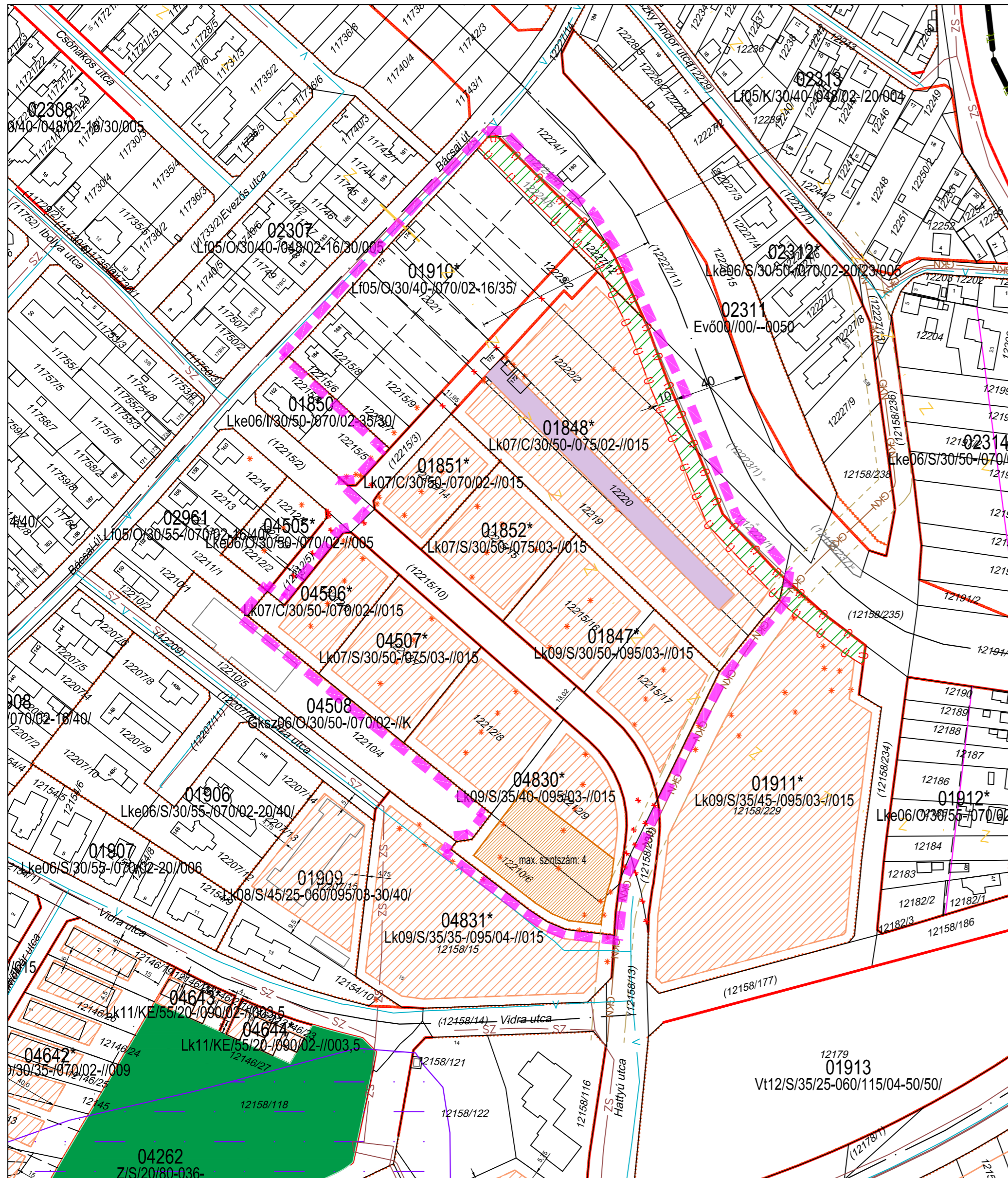

Tervlapon szereplő jelölések:

Területfelhasználási kategóriák:

Beépítésre szánt területek:

- Lk Kisvárosias lakóövezet
- Lke Kertvárosias lakóövezet
- Z Zöldterület övezete
- Evő Védő erdőövezet

- Szabályozási elemek:
- Lf Falusias lakóövezet
 - Gksz Kereskedelmi, szolgáltató gazdasági övezet
 - Vt Településközpont vegyes övezet
 - Beépítésre nem szánt területek: Z Zöldterület övezete
 - Evő Védő erdőövezet

- Szabályozási vonal
- Övezetek határa
- Nagyközépnomású gázvezeték védőtávolsággal

- Övezet azon részeinek határa, mely szerint az intenzitási mutatók számíthatók
- Építési hely
- Építési hely határvonala
- Tervezetten a közhasználat számára megnyitott terület
- Meglévő és tervezett gyűjtő és magasabb rendű utak tengelyvonala

- Javasolt telekhatár
- Beültetési kötelezettségű terület
- Megszüntetendő jel - kötelező
- Megszüntetendő jel - javasolt
- Zaj- és rezgésvédelmi szempontból fokozottan védett- és csendesövezet

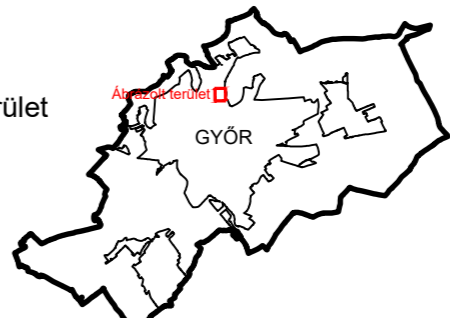

"Készült az állami alapadatok felhasználásával!"

T.P TALENT - PLAN Tervező, Szolgáltató és Kereskedelmi Kft. 9023 Győr, Richter J. u. 11.; Tel: (96) 418-373; Fax: (96) 418-699; E-mail: talent_plan@arrabonet.hu; www.talent-plan.hu		NYOMTATÁSI DATUM: 2023. március	
		LEFET: M = 1: 2 000	
TERVEZŐ: NÉMETH GYULA vezető településrendező TTI 08-0066		MUNKAKÖZMÉRLET: SZTM 2022-009	
TARTÓSZERZŐ: MIKLÓSI ATILIA közlekedés vezető tervező TKo 08-513		TERVEZÉS: SZABÁLYOZÁS	
TARTÓSZERZŐ: TÓTH CSABA öki településmérnök		RAJZSZÁM: SZTM 2022-009	

Jóváhagyva a .../2023. (Ornkorm. rendelettel)



GYŐR MEGYEI JOGÚ VÁROS
9021 Győr, Városház tér 1.

..... napirendi pont

Dr. Dézsi Csaba András polgármester előterjesztése

Javaslat
a változtatási tilalmakkal összefüggő egyes önkormányzati rendeletek módosítására

Győr, 2023. május 22.

Előterjesztő:

Dr. Dézsi Csaba András
polgármester

Az előterjesztést véleményezte: Közigazgatási és Közrendvédelmi Bizottság
Városstratégiai Bizottság

Törvényességi véleményezésre bemutatva:

Nagyné dr. László Edit
jegyző

Az előterjesztést készítette: Településfejlesztési és Városstratégiai Főosztály

Dr. Dézsi Csaba András polgármester előterjesztése

Javaslat

a változtatási tilalmakkal összefüggő egyes önkormányzati rendeletek módosítására

Tisztelt Közgyűlés!

A Győri Építési Szabályzatról (GYÉSZ-ről) és Győr Szabályozási Tervéről szóló 1/2006. (I. 25.) ök. rendelet felülvizsgálatának folyamatban lévő SZTM 2017-002 számon futó eljárásához kapcsolódva, a településrendezési feladatok ellátása körében kettő rendelet módosításának igénye merült fel, melyek az alábbiakban kerülnek részletezésre.

A településtervezéssel összefüggő jogszabályok 2021. július 1-vel jelentősen változtak. A településfejlesztési koncepcióról, az integrált településfejlesztési stratégiáról és a településrendezési eszközökről, valamint egyes településrendezési sajátos jogintézményekről szóló 314/2012. (XI.8.) Korm. rendelet helyébe új jogszabály, a településtervek tartalmáról, elkészítésének és elfogadásának rendjéről, valamint egyes településrendezési sajátos jogintézményekről szóló 419/2021. (VII.15.) Korm. rendelet (a továbbiakban: Korm. rendelet) lépett.

A Korm. rendelet az új típusú településtervek részletes tartalmi követelményeit, véleményezésük és elfogadásuk rendjét tartalmazza. A Korm. rendelet kimondja továbbá, hogy 2022. július 1-jétől valamennyi tervtípus, adatszolgáltatás, egyeztetés és véleményezés vonatkozásában az új eljárási rendelkezéseket kell alkalmazni, míg a 2022. július 1-jét megelőzően indult - már folyamatban lévő - eljárásokban a korábbi kormányrendelet alkalmazandó.

Az építésügyi jogszabályok módosítása alapján a korábbi településfejlesztési koncepciót, az integrált településfejlesztési stratégiát, a szerkezeti tervet, a helyi építési szabályzatot és szabályozási tervet a településfejlesztési, valamint a településrendezési terv (a továbbiakban együtt: településterv) váltotta fel. A Korm. rendelet alapján a már folyamatban lévő felülvizsgálati eljárásban szükséges volt az SZTM 2017-002 számon futó eljárásához korábban elkészült munkarészek felülvizsgálata és a jogszabályhoz való adaptálása. Az aktualizált megalapozó vizsgálat és alátámasztó munkarészek alapján elkészült a fejlesztési terv és a rendezési terv munkaközi anyaga, mely már a véleményezést megelőző utolsó előkészítési szakaszban van. A településterv munkaközi anyaga közzétételre került. Ezen tervanyagok alapján a hatályos és a tervezett szabályozás közötti eltérések részletes vizsgálatára is sor került, és ez alapján az előterjesztés 1. számú mellékletét képező ingatlanokon – az ott feltüntetett indokok miatt - változtatási tilalom elrendelése javasolt.

Ezen elrendelések miatt a Győri Építési Szabályzatról (GYÉSZ-ről) és Győr Szabályozási Tervéről szóló 1/2006. (I. 25.) ök. rendelet felülvizsgálatára tekintettel változtatási tilalom elrendeléséről szóló 18/2018. (V. 25.) önkormányzati rendelet kiegészítése szükséges. A rendelet alapja az SZTM 2017-002 számon futó eljárás, melynek tárgya a Szerkezeti terv és a Szabályozási terv felülvizsgálata Győr Megyei Jogú Város teljes közigazgatási területére vonatkozóan.

Az egyes övezetek intenzitásának, közlekedési- és közműigényének vizsgálata, továbbá a fejlesztési tervben foglalt rövid, közép- és hosszú távú célok, feladatok, településfejlesztési akciók és intézkedések alapján változni fognak a terület-felhasználási előírások. Az új szabályozás elfogadásáig, az SZTM 2017-002 számon futó eljárás lezárásáig fennáll annak a veszélye, hogy ezeken a területeken visszafordíthatatlan beavatkozások történnek, ezért szükséges és indokolt a tilalom elrendelése ezeken az övezeteken. A javaslat a változtatási tilalmat a legszükségesebb mértékű területre korlátozza. Ezekben az övezetekben a változtatási tilalom tudja garantálni, hogy ne hajtsanak végre olyan változtatást, amely az új fejlesztési terv és a rendezési terv céljának megvalósulását ellehetetleníti.

Az épített környezet alakításáról és védelméről szóló 1997. évi LXXVIII. törvény (a továbbiakban: Étv.) 9/B. §-a alapján a településrendezés feladata - hogy a településfejlesztéssel összhangban - a település területének, telkeinek felhasználására és az építés helyi rendjére vonatkozó szabályok kialakításával meghatározza a település összehangolt, rendezett és fenntartható fejlődésének térbeli-fizikai kereteit, a település adottságait és lehetőségeit hatékonyan kihasználva elősegítse annak működőképességét a környezeti ártalmak legkisebbre való csökkentése mellett, biztosítsa a település működéséhez szükséges infrastruktúra-hálózatot, megjelenítve a települési zöldinfrastruktúrát, biztosítsa a település megőrzésre érdemes, jellegzetes, értékes szerkezetének, beépítésének, építészeti, természeti és tájképi arculatának védelmét.

Az Étv. 17. §-a rendelkezik a településrendezési feladatok megvalósulását biztosító jogintézményekről, köztük a tilalmakról. Az Étv. 20. §-a alapján az érintett területre változtatási tilalom rendelhető el a helyi építési szabályzat készítésének időszakára annak hatálybalépéséig. A tilalmat a feltétlenül szükséges mértékre és időtartamra kell korlátozni, s azt haladéktalanul meg kell szüntetni, ha az elrendelésének alapjául szolgáló okok már nem állnak fenn. A tilalmak felülvizsgálatát a helyi építési szabályzat felülvizsgálatával együtt el kell végezni.

Jelen előterjesztés tartalmazza továbbá az *SZTM 2022-007 számú rendezési tervmódosítás készítésének időszakára elrendelt változtatási tilalomról szóló 24/2022. (IX. 20.) önkormányzati rendelettel* elrendelt tilalommal érintett ingatlanok egy részén annak megszüntetését. A győri 3122/15. hrsz-ú ingatlant érintően beruházás a rendezési tervmódosítás során tervezett szabályok figyelembevételével valósul meg, valamint a Győr-Révfalu, Bácsai úttól délkeletre fekvő fejlesztési terület (12212/6-9, 12215/5, 12215/14-17, 12219, 12221 és 12223/2 helyrajzi számú ingatlanok) vonatkozásában településrendezési szerződés került megkötésre, így ezen ingatlanokra elrendelt változtatási tilalom fenntartása okafogyottá válik. A megszüntetések miatt a rendelet melléklete egyes sorainak hatályon kívül helyezésére van szükség.

Kérem a Tisztelt Közgyűlést, hogy a csatolt rendelettervezetet a 2. számú melléklet szerinti tartalommal szíveskedjen elfogadni.

Győr, 2023. május 22.

Dr. Dézsi Csaba András
polgármester

	Helyrajzi szám	Ingatlan jelenlegi állapota	Hatályos szabályozás jellemző övezete	Tervezett szabályozás jellemző övezete	Változtatási tilalom fenntartásának indoka
00144, 00145, 00147, 00148, 00150, 00151, 00152, 00153, 00155, 00156, 00165, 04486 számú övezetek	2020/3	Beépítetlen	Lk13/S/35/50-/125-//030 Lk11/S/40/40-/095/-30/50/ Telekkihhasználtsági mutató: 1,3 illetve 1,1 Beépítési mód: szabadon álló Megengedett legnagyobb beépítettség: 35 % illetve 40% Zöldterület megengedett legkisebb mértéke: 50 % illetve 40% Megengedett legnagyobb épületmagasság: 12,5 m illetve 9,5 m	Lk/670 Szintterület mutató megengedett legnagyobb mértéke: 1,2 Beépítési mód: szabadon álló Megengedett legnagyobb beépítettség: 35 % Zöldterület megengedett legkisebb mértéke: 40 % Megengedett legnagyobb épületmagasság: 12,5 m	A telek beépítetlen jellegéből adódóan – a folyamatban lévő településterv elfogadásáig – a visszafordíthatatlan folyamatok elkerülése.
	2024/21	Beépítetlen	Kbe15/S/40/25-/125-//020 Telekkihhasználtsági mutató: 1,5 Beépítési mód: szabadon álló Megengedett legnagyobb beépítettség: 40 % Zöldterület megengedett legkisebb mértéke: 25 % Megengedett legnagyobb épületmagasság: 12,5 m	Gksz/600 Szintterület mutató megengedett legnagyobb mértéke: 1,5 Beépítési mód: szabadon álló Megengedett legnagyobb beépítettség: 40 % Zöldterület megengedett legkisebb mértéke: 20 % Megengedett legnagyobb épületmagasság: 12,5 m	A telek beépítetlen jellegéből adódóan – a folyamatban lévő településterv elfogadásáig – a visszafordíthatatlan folyamatok elkerülése.
	2024/22	Beépítetlen	Kbe15/S/40/25-/125-//060 Telekkihhasználtsági mutató: 1,5 Beépítési mód: szabadon álló Megengedett legnagyobb beépítettség: 40 % Zöldterület megengedett legkisebb mértéke: 25 % Megengedett legnagyobb épületmagasság: 12,5 m		A telkek beépítetlen jellegéből adódóan – a folyamatban lévő településterv elfogadásáig – a visszafordíthatatlan folyamatok elkerülése.
	2024/26	Beépítetlen	Lk13/S/35/50-/125-//050 Telekkihhasználtsági mutató: 1,3 Beépítési mód: szabadon álló Megengedett legnagyobb beépítettség: 35 % Zöldterület megengedett		

			legkisebb mértéke: 50 % Megengedett legnagyobb épületmagasság: 12,5 m		
2024/28	Beépítetlen		Lk13/S/35/50-/125/-//040 Telekkihhasználtsági mutató: 1,3 Beépítési mód: szabadon álló Megengedett legnagyobb beépítettség: 35 % Zöldterület megengedett legkisebb mértéke: 50 % Megengedett legnagyobb épületmagasság: 12,5 m		
2024/31	Beépítetlen		Lk13/S/35/50-/075/-//060 Lk13/S/35/50-/125/-//020 Telekkihhasználtsági mutató: 1,3 Beépítési mód: szabadon álló Megengedett legnagyobb beépítettség: 35 % Zöldterület megengedett legkisebb mértéke: 50 % Megengedett legnagyobb épületmagasság: 7,5 m illetve 12,5 m	Lk/680 Szintterület mutató megengedett legnagyobb mértéke: 1,5 Beépítési mód: szabadon álló Megengedett legnagyobb beépítettség: 35 % Zöldterület megengedett legkisebb mértéke: 40 % Megengedett legnagyobb épületmagasság: 12,5 m	
2024/32	Beépítetlen		Lk13/S/35/50-/125/-//050 Telekkihhasználtsági mutató: 1,3 Beépítési mód: szabadon álló Megengedett legnagyobb beépítettség: 35 % Zöldterület megengedett legkisebb mértéke: 50 % Megengedett legnagyobb épületmagasság: 12,5 m		
2024/33	Beépítetlen		Lk13/S/35/50-/125/-//060 Telekkihhasználtsági mutató: 1,3 Beépítési mód: szabadon álló Megengedett legnagyobb beépítettség: 35 % Zöldterület megengedett legkisebb mértéke: 50 % Megengedett legnagyobb épületmagasság: 12,5 m		

	2025/1	Beépített	Lk15/S/35/40-/125/04-//020 Telekkihhasználtsági mutató: 1,5 Beépítési mód: szabadon álló Megengedett legnagyobb beépítettség: 35 % Zöldterület megengedett legkisebb mértéke: 40% Megengedett legnagyobb épületmagasság: 12,5 m Építményszint: max. 4 db		A beépített telken lévő épület a településrendezési előírások (épületmag., szintszám) alapján alulhasznosított	
02018* számú övezet	25568/76	Beépítetlen	Gks05/S/30/40-/075/03-//030 Telekkihhasználtsági mutató: 0,5 Beépítési mód: szabadon álló Megengedett legnagyobb beépítettség: 30 % Zöldterület megengedett legkisebb mértéke: 40 % Megengedett legnagyobb épületmagasság: 7,5 m Építményszint: max 3 db	Gks/380 Szintterület mutató megengedett legnagyobb mértéke: 0,5 Beépítési mód: szabadon álló Megengedett legnagyobb beépítettség: 30 % Zöldterület megengedett legkisebb mértéke: 35 % Megengedett legnagyobb épületmagasság: 7,5 m	A telkek beépítetlen jellegéből adódóan – a folyamatban lévő településterv elfogadásáig – a visszafordíthatatlan folyamatok elkerülése.	
	25568/77	Beépítetlen				
	25568/85	Beépítetlen				
	25568/87	Beépítetlen				
	25568/89	övezeten belül beépítetlen				
	25568/91	Beépítetlen				
	01531/15	Beépítetlen				
	01526/56	Beépítetlen				
	01526/57	Beépítetlen				
02492* számú övezet	28483	Beépítetlen	Gks02/S/20/50-/070/01-//030 Telekkihhasználtsági mutató: 0,2 Beépítési mód: szabadon álló Megengedett legnagyobb beépítettség: 20 % Zöldterület megengedett legkisebb mértéke: 50 % Megengedett legnagyobb épületmagasság: 7,0 m Építményszint: max 1 db	Gks/290 Szintterület mutató megengedett legnagyobb mértéke: 0,5 Beépítési mód: szabadon álló Megengedett legnagyobb beépítettség: 15 % Zöldterület megengedett legkisebb mértéke: 40 % Megengedett legnagyobb épületmagasság: 13,5 m	A terület beépítettségi intenzitása a felülvizsgálat után jellemzően csökkenni fog.	
		01526/59				Beépítetlen
		01526/64				Beépítetlen
		01531/8				Beépítetlen
		01531/9				Beépítetlen
		01531/11				Beépítetlen
		01531/16				Beépítetlen

04820, 04821, 04823, 04824, 04825, 04826 sz. övezetek	9853/10	Beépítetlen	Lk07/Z/40/40-/070/02- //003 Telekkihhasználtsági mutató: 0,7 Beépítési mód: zárt sorú Megengedett legnagyobb beépítettség: 40 % Zöldterület megengedett legkisebb mértéke: 40 % Megengedett legnagyobb épületmagasság: 7,0 m Építményszint: max. 2 db	Lk/1370 Szintterület mutató megengedett legnagyobb mértéke: 0,8 Beépítési mód: szabadon álló-zárt sorú Megengedett legnagyobb beépítettség: 40 % Zöldterület megengedett legkisebb mértéke: 40 % Megengedett legnagyobb épületmagasság: 7 m	A telkek beépítetlen jellegéből adódóan – a folyamatban lévő településterv elfogadásáig – a visszafordíthatatlan folyamatok elkerülése.
	9853/13	Beépítetlen			
	9853/14	Beépítetlen			
02529* számú övezet	0114/3	Beépítetlen	Kbe05/S/25/40-/150/03- //25 Telekkihhasználtsági mutató: 0,5 Beépítési mód: szabadon álló Megengedett legnagyobb beépítettség: 25 % Zöldterület megengedett legkisebb mértéke: 40 % Megengedett legnagyobb épületmagasság: 15 m Építményszint: max. 3 db	K-Ker/20 Szintterület mutató megengedett legnagyobb mértéke: 1 Beépítési mód: szabadon álló Megengedett legnagyobb beépítettség: 30 % Zöldterület megengedett legkisebb mértéke: 40 % Megengedett legnagyobb épületmagasság: 15 m	A telkek beépítetlen jellegéből adódóan – a folyamatban lévő településterv elfogadásáig – a visszafordíthatatlan folyamatok elkerülése.
	0116/4	Beépítetlen			
	0116/5	Beépítetlen			
	0116/6	Beépítetlen			
	0116/7	Beépítetlen			
	0119/1	Beépítetlen			
	0119/2	Beépítetlen			
	0119/3	Beépítetlen			
	0119/4	Beépítetlen			
	0119/5	Beépítetlen			
	0119/6	Beépítetlen			
	0119/7	Beépítetlen			
	0119/8	Beépítetlen			
	01499/2	Beépítetlen			
	01499/5	Beépítetlen			
	01499/6	Beépítetlen			
01499/7	Beépítetlen				
01500/1	Beépítetlen				
01500/2	Beépítetlen				
01500/11	Beépítetlen				
01500/13	Beépítetlen				
01500/15	Beépítetlen				
03156* sz. övezet	10220/1	Beépítetlen	Kvi06/S/30/50-/090/02- /16/008 Telekkihhasználtsági mutató: 0,6 Beépítési mód: szabadon álló Megengedett legnagyobb beépítettség: 30 % Zöldterület megengedett legkisebb mértéke: 50 % Megengedett legnagyobb épületmagasság: 9,0 m Építményszint: max. 2 db	K-Hrek/30 Szintterület mutató megengedett legnagyobb mértéke: 0,6 Beépítési mód: szabadon álló Megengedett legnagyobb beépítettség: 30 % Zöldterület megengedett legkisebb mértéke: 50 % Megengedett legnagyobb épületmagasság: 9,0 m	A telkek jellegéből adódóan – a folyamatban lévő településterv elfogadásáig – a visszafordíthatatlan folyamatok elkerülése.
	10220/2	Beépítetlen			
	10222/1	Beépített (épületrész)			
	10222/2	Beépített			
	10222/3	beépített (terasz)			

**Győr Megyei Jogú Város Önkormányzata Közgyűlésének .../2023. (V. 23.)
önkormányzati rendelete**

a településrendezéssel összefüggő egyes önkormányzati rendeletek módosításáról

Győr Megyei Jogú Város Önkormányzatának Közgyűlése

az Alaptörvény 32. cikk (1) bekezdésében, valamint az épített környezet alakításáról és védelméről szóló 1997. évi LXXVIII. törvény 21. § (1) bekezdésében kapott felhatalmazás alapján, a Magyarország helyi önkormányzatairól szóló 2011. évi CLXXXIX. törvény 13. § (1) bekezdés 1. pontjában meghatározott feladatkörében eljárva;

az Alaptörvény 32. cikk (2) bekezdésében kapott felhatalmazás alapján, az Alaptörvény 32. cikk (1) bekezdés a) pontjában és a jogalkotásról szóló 2010. évi CXXX. törvény 10. § (2) bekezdésében meghatározott feladatkörében eljárva

a következőket rendeli el:

1. §

A Győri Építési Szabályzatról (GYÉSZ-ről) és Győr Szabályozási Tervéről szóló 1/2006. (I. 25.) ÖK. rendelet felülvizsgálatára tekintettel változtatási tilalom elrendeléséről szóló 18/2018. (V. 25.) önkormányzati rendelet a következő 1/B. §-sal egészül ki:

„1/B. §

A helyi építési szabályzat módosításának hatályba lépéséig, de legfeljebb az adott területre elrendelt változtatási tilalom hatálybalépésétől számított 3 évig változtatási tilalom áll fenn a 2. mellékletben szereplő ingatlanokra.”

2. §

A Győri Építési Szabályzatról (GYÉSZ-ről) és Győr Szabályozási Tervéről szóló 1/2006. (I. 25.) ÖK. rendelet felülvizsgálatára tekintettel változtatási tilalom elrendeléséről szóló 18/2018. (V. 25.) önkormányzati rendelet az 1. melléklet szerinti 2. melléklettel egészül ki.

3. §

Hatályát veszti A Győri Építési Szabályzatról (GYÉSZ-ről) és Győr Szabályozási Tervéről szóló 1/2006. (I. 25.) ÖK. rendelet felülvizsgálatára tekintettel változtatási tilalom elrendeléséről szóló 18/2018. (V. 25.) önkormányzati rendelet 1. § g) pontja.

4. §

Hatályát veszti az SZTM 2022-007 számú rendezési tervmódosítás készítésének időszakára elrendelt változtatási tilalomról szóló 24/2022. (IX. 20.) önkormányzati rendelet

- a) 1. mellékletében foglalt táblázat 83. sora,
- b) 1. mellékletében foglalt táblázat 597–607. sora,
- c) 1. mellékletében foglalt táblázat 609. sora.

5. §

Ez a rendelet a kihirdetését követő napon lép hatályba.

.....
Dr. Dézsi Csaba András
polgármester

.....
Nagyné dr. László Edit
jegyző

1. melléklet a .../2023. (V. 23.) önkormányzati rendelethez

„2. melléklet a 18/2018. (V. 25.) önkormányzati rendelethez

1/B. § szerinti változtatási tilalommal érintett ingatlanok

Sorszám	Helyrajzi szám
1	2020/3
2	2024/21
3	2024/22
4	2024/26
5	2024/28
6	2024/31
7	2024/32
8	2024/33
9	2025/1
10	9853/10
11	9853/13
12	9853/14
13	10220/1
14	10220/2
15	10222/1
16	10222/2
17	10222/3
18	25568/76
19	25568/77
20	25568/85
21	25568/87
22	25568/89
23	25568/91
24	28483
25	0114/3
26	0116/4
27	0116/5
28	0116/6
29	0116/7
30	0119/1
31	0119/2
32	0119/3

33	0119/4
34	0119/5
35	0119/6
36	0119/7
37	0119/8
38	01499/2
39	01499/5
40	01499/6
41	01499/7
42	01500/1
43	01500/2
44	01500/11
45	01500/13
46	01500/15
47	01526/56
48	01526/57
49	01526/59
50	01526/64
51	01531/8
52	01531/9
53	01531/11
54	01531/15
55	01531/16

”

Általános indokolás

A tervezet kettő önkormányzati rendelet tekintetében tesz módosítási javaslatot és szintén kettő rendeletet érintően tesz hatályon kívül helyezési javaslatot.

Az SZTM 2017-002 számon futó eljárás kapcsán elkészült fejlesztési terv és rendezési terv munkaközi anyaga alapján a hatályos és a tervezett szabályozás közötti eltérések részletes vizsgálatára került sor. A vizsgálat eredményeként a tervezet 1. számú mellékletét képező ingatlanokon változtatási tilalom elrendelése szükséges, melynek megvalósulása érdekében a tervezet a Győri Építési Szabályzatról (GYÉSZ-ről) és Győr Szabályozási Tervéről szóló 1/2006. (I. 25.) önkormányzati rendelet felülvizsgálatára tekintettel változtatási tilalom elrendeléséről szóló 18/2018. (V. 25.) önkormányzati rendelet kiegészítésére vonatkozóan tartalmaz módosítást.

A győri 3122/15. hrsz.-ú ingatlant érintően beruházás a rendezési tervmódosítás során tervezett szabályok figyelembevételével valósul, illetve valósult meg, ezáltal ezen ingatlanra elrendelt változtatási tilalom fenntartása okafogyottá válik, szükséges annak megszüntetése. Emiatt a tervezet tartalmazza az SZTM 2022-007 számú rendezési tervmódosítás készítésének időszakára elrendelt változtatási tilalomról szóló 24/2022. (IX. 20.) önkormányzati rendelet 1. melléklete 83. sorának hatályon kívül helyezését.

A fentiekben írtakkal összhangban szintén indokolt a Győri Építési Szabályzatról (GYÉSZ-ről) és Győr Szabályozási Tervéről szóló 1/2006. (I. 25.) önkormányzati rendelet felülvizsgálatára tekintettel változtatási tilalom elrendeléséről szóló 18/2018. (V. 25.) önkormányzati rendelet 1. § g) pontjának a hatályon kívül helyezése.

Részletes indokolás

Az 1. §-hoz

A Győri Építési Szabályzatról (GYÉSZ-ről) és Győr Szabályozási Tervéről szóló 1/2006. (I. 25.) önkormányzati rendelet felülvizsgálatára tekintettel változtatási tilalom elrendeléséről szóló 18/2018. (V. 25.) önkormányzati rendelet vonatkozásában a változtatási tilalommal érintett ingatlanok kiegészítése tárgyában tartalmaz módosítást.

A 2. §-hoz

A Győri Építési Szabályzatról (GYÉSZ-ről) és Győr Szabályozási Tervéről szóló 1/2006. (I. 25.) önkormányzati rendelet felülvizsgálatára tekintettel változtatási tilalom elrendeléséről szóló 18/2018. (V. 25.) önkormányzati rendelet kiegészítése 2. melléklettel.

A 3. §-hoz

A Győri Építési Szabályzatról (GYÉSZ-ről) és Győr Szabályozási Tervéről szóló 1/2006. (I. 25.) önkormányzati rendelet felülvizsgálatára tekintettel változtatási tilalom elrendeléséről szóló 18/2018. (V. 25.) önkormányzati rendeletben a 00144, 00145, 00147, 00148, 00150, 00151, 00152, 00153, 00155, 00156, 00165, 02018, 02492, 02529, 03156, 04486, 04820, 04821, 04823, 04824, 04825 és a 04826 sz. építési övezetre elrendelt változtatási tilalom hatályon kívül helyezése.

A 4. §-hoz

Az SZTM 2022-007 számú rendezési tervmódosítás készítésének időszakára elrendelt változtatási tilalomról szóló 24/2022. (IX. 20.) önkormányzati rendelet 1. melléklete egyes sorainak hatályon kívül helyezését tartalmazza okafogyottá válás miatt.

Az 5. §-hoz

Hatályba léptető rendelkezést tartalmaz.

Az 1. melléklethez

A Győri Építési Szabályzatról (GYÉSZ-ről) és Győr Szabályozási Tervéről szóló 1/2006. (I. 25.) önkormányzati rendelet felülvizsgálatára tekintettel változtatási tilalom elrendeléséről szóló 18/2018. (V. 25.) önkormányzati rendelet kiegészítését tartalmazza egyes helyrajzi számokra vonatkozó változtatási tilalom elrendelésére.

TÁJÉKOZTATÓ AZ ELŐZETES HATÁSVIZSGÁLAT EREDMÉNYÉRŐL

Rendelet-tervezet címe:		Győr Megyei Jogú Város Önkormányzata Közgyűlésének .../2023. (V. 23.) önkormányzati rendelete a változtatási tilalmakkal összefüggő egyes önkormányzati rendeletek módosításáról		
Rendelet-tervezet valamennyi jelentős hatása, különösen				
Társadalmi, gazdasági hatás:	Költségvetési hatás:	Környezeti, egészségügyi következmények:	Adminisztratív terhek befolyásoló hatása:	Egyéb hatás:
jelentkező társadalmi, gazdasági fejlődés, fejlesztés elősegítése	Nincs.	Nincs.	Nincs.	Nincs.
<p>A rendelet megalkotása szükséges, mert: Az Étv. alapján a településrendezési eszközök időszakos felülvizsgálata, illetve a szakmailag támogatható igények jóváhagyása a település fejlődését szolgálja. A korábban elrendelt változtatási tilalom fenntartása bizonyos ingatlanok tekintetében okafogyottá vált.</p> <p>A rendelet megalkotásának elmaradása esetén várható következmények: A jelenleg hatályos építési szabályozás érvényben maradása esetén a felmerült fejlesztési igények ellehetetlenüléneek. Bizonyos ingatlanok tekintetében fennálló változtatási tilalom fenntartása jogellenessé válna.</p> <p>A rendelet alkalmazásához szükséges feltételek:</p>				
Személyi: rendelkezésre áll	Szervezeti: rendelkezésre áll	Tárgyi: biztosított	Pénzügyi: rendelkezésre áll	



GYŐR MEGYEI JOGÚ VÁROS
9021 Győr, Városház tér 1.

..... napirendi pont

**Dr. Dézsi Csaba András polgármester és
a Gazdasági és Tulajdonosi Bizottság közös előterjesztése**

**Javaslat
az önkormányzat működését érintő egyes rendeletek módosítására**

Győr, 2023. május 21.

Előterjesztő:

Dr. Dézsi Csaba András
polgármester



Borsi Róbert
elnök

Az előterjesztést véleményezte: Közigazgatási és Közrendvédelmi Bizottság
Városstratégiai Bizottság
Pénzügyi Bizottság

Meghívásra javasolt: Prédli Antal a GYŐR-SZOL Zrt. elnök-vezérigazgatója
Máthé-Tóth Péter Győr Megyei Jogú Város Útkezelő
Szervezetének intézményvezetője

Az előterjesztést látta:

Szeles Szabolcs
alpolgármester

Radnóti Ákos
alpolgármester

Törvényességi véleményezésre bemutatva:

Nagyné dr. László Edit
jegyző

Az előterjesztést készítette: Jogi és Önkormányzati Osztály
(Közreműködött: Településfejlesztési és Városstratégiai Főosztály)

**Dr. Dézsi Csaba András polgármester és
a Gazdasági és Tulajdonosi Bizottság közös előterjesztése**

**Javaslat
az önkormányzat működését érintő egyes rendeletek módosítására**

Tisztelt Közgyűlés!

Az önkormányzati működés eddigi tapasztalatai több rendelet módosításának igényét vetették fel, melyek az alábbiakban kerülnek részletezésre.

A fizető-parkolóhelyek üzemeltetésének és használatának szabályairól szóló 17/2013. (IV. 18.) önkormányzati rendeletet módosító 18/2022. (VI. 29.) önkormányzati rendelet egyes rendelkezései 2023. április 1-jével léptek hatályba.

A fizetőparkolási rendszernek forgalomszabályozó szerepe van. A díjpolitika a rendszerhez kapcsolódó eszköz annak érdekében, hogy a közterületen ne a tartós várakozás legyen jellemző, hanem a forgási sebesség nőjön. A fizető parkolóhálózatba vont területeken ezáltal megvalósul a parkolóhelyek többszörös használatának lehetősége, valamint könnyebbé válik a helyi lakosok parkolása.

A területi bővítéssel kapcsolatos észrevételek és a jogalkalmazás során tapasztaltak alapján a jogszabály felülvizsgálatának eredményeként javasolt az érintett övezetekben élők lakossági parkolási bérletre vonatkozó jogosultságának bővítése.

A győri vízi élménypark előtti Fürdő téren létrehozott felszíni parkolók és a felépített parkolóház üzembe helyezését követően ennek a területnek a fizetőparkoló-hálózatba történő bevonásával kapcsolatos javaslatokat is tartalmazza a rendelettervezet. A Fürdő tér önálló parkolási övezetként kerülne szabályozásra, ahol a díjköteles idő hétfőtől vasárnapig 0-24 óra, és a parkolás díjának 320 Ft/óraösszegben történő meghatározása javasolt.

A rendelet módosítási javaslat tartalmazza továbbá, hogy a III/A., III/B., III/C., III/D. övezetekben lakossági parkolási bérlet egynél több személygépkocsira is váltható. Ezzel egyidejűleg átmeneti rendelkezés szabályozza, hogy azon lakosok, akik a III. övezet bővítését követően övezeti, vagy második lakossági parkolási bérletet vásároltak, visszaigényelhetik a parkolási bérlet árának a különbözetét a közszolgáltató ügyfélszolgálatán 2023. június 30. napjáig.

Egy új bérlettípus bevezetése is javasolt „Szívügyünk Győr” bérlet megnevezéssel. Ezen parkolási bérlettípust azok válthatják ki, akik a III/A. - III/D. övezetekben található, az önkormányzat fenntartásában működő bölcsődében, óvodában, kulturális vagy szociális intézményben dolgoznak, valamint az alapellátást végző háziorvos és fogorvos, a fogszabályozást és fogrontgen szakellátást végző egészségügyi szolgáltatók, a mellettük dolgozó asszisztensek, adminisztrátorok, továbbá a védőnők is munkáltatói igazolás alapján kiválthatják ezt a parkolási bérletet. Ezzel a parkolási bérlettel az intézmény főbejáratától számított 200 méteres közterületi távolságon belül havi ezer forintért parkolhatnak munkanapokon. Ez a parkolási bérlettípus jár továbbá a nem önkormányzati fenntartású bölcsőde, óvoda, gyermekvédelmi és gyermekjóléti szolgáltatót, valamint szociális ellátást nyújtó intézmény győri lakóhellyel rendelkező dolgozói részére.

A behajthatatlan követeléssel kapcsolatos eljárásról, valamint a követelés elengedésének eseteiről és módjáról szóló 19/2014. (IX. 12.) önkormányzati rendelet hatásköri szabályainak

felülvizsgálata során megállapítottuk, hogy annak jogharmonizációs célú módosítása szükséges.

A közterület használatával kapcsolatos szabályokról szóló 11/2016. (IV. 29.) önkormányzati rendelet (a továbbiakban: közterület használati rendelet) módosítása az alábbi indokok alapján javasolt.

A JCDecaux Hungary Zrt. jogelődje, a MULTIREKLÁM Köztéri Médiaügynökség Zrt. mint Koncesszióba vevő és Győr Megyei Jogú Város Önkormányzata mint Koncesszióba adó között szolgáltatási koncessziós szerződés jött létre 2006. július 31. napján „Győr Város Önkormányzat közterületeit érintő és a közterületről látható hirdetésmenyekkel, hirdető- és reklámberendezésekkel kapcsolatos reklámhasznosító tevékenység ellátása” tárgyában. A határozott időre szóló koncessziós szerződés lejárt.

A közterület használati rendelet 38/C. §-a tartalmazza azon felhatalmazást, hogy a koncessziós szerződés bármely okból megszűnése esetén a közterület használati bérleti szerződésekkel kapcsolatos feladatokat Győr Megyei Jogú Város Útkezelő Szervezete látja el. A határozott idejű szerződés lejártával a feladatot tehát Győr Megyei Jogú Város Útkezelő Szervezete látja el, az egyéb közterületek használatával összefüggő szerződések mellett.

A rendelet szövegezése még a koncesszió fennállása alatt került elfogadásra. A közterület-használati rendelet felülvizsgálata során megállapítható, hogy a koncesszió megszűnésére tekintettel egyes koncesszióba vevőre vonatkozó rendelkezések hatályon kívül helyezése és bizonyos technikai változtatások miatt szükséges a közterület-használati rendelet módosítása.

Kérem a Tisztelt Közgyűlést, hogy a csatolt rendelettervezetet a 1. számú melléklet szerinti tartalommal szíveskedjen elfogadni!

Győr, 2023. május 21.



Dr. Dézsi Csaba András
polgármester



Borsi Róbert
elnök

**Győr Megyei Jogú Város Önkormányzata Közgyűlésének .../2023. (V. 23.)
önkormányzati rendelete**

az önkormányzat működését érintő egyes rendeletek módosításáról

Győr Megyei Jogú Város Önkormányzata közgyűlése

az Alaptörvény 32. cikk (2) bekezdésében és a közúti közlekedésről szóló 1988. évi I. törvény 48. § (5) bekezdésében kapott felhatalmazás alapján a Magyarország helyi önkormányzatairól szóló 2011. évi CLXXXIX. törvény 13. § (1) bekezdés 2. pontjában meghatározott feladatkörében eljárva;

az Alaptörvény 32. cikk (2) bekezdésében kapott felhatalmazás alapján az Alaptörvény 32. cikk (1) bekezdésében biztosított feladatkörében eljárva;

az Alaptörvény 32. cikk (2) bekezdésében, az épített környezet alakításáról és védelméről szóló 1997. évi LXXVIII. törvény 54. § (5) bekezdésében, és a közúti közlekedésről szóló az 1988. évi I. törvény 36. § (1) bekezdésében kapott felhatalmazás alapján a Magyarország helyi önkormányzatairól szóló 2011. évi CLXXXIX. törvény 13. § (1) bekezdésében kapott feladatkörében eljárva

a következőket rendeli el:

1. §

A fizető-parkolóhelyek üzemeltetésének és használatának szabályairól szóló 17/2013. (IV. 18.) önkormányzati rendelet 2. § e) pontja helyébe a következő rendelkezés lép:

(E rendelet alkalmazásában:)

„e) Lakással rendelkező személy: a természetes személy tulajdonos, hasznélvező, bérlő, valamint a velük életvitelszerűen együtt élő közeli hozzátartozó, amennyiben a megadott lakás címe szerepel a lakcímet igazoló hatósági igazolványán lakóhelyként és személygépkocsi tulajdonosa, üzembentartója, továbbá a személygépkocsi használatára munkáltatói igazolás alapján jogosult,”

2. §

A fizető-parkolóhelyek üzemeltetésének és használatának szabályairól szóló 17/2013. (IV. 18.) önkormányzati rendelet 5. § (1) bekezdés d) pontja helyébe a következő rendelkezés lép:

[A fizető-parkolóhely üzemelési ideje a (2)-(4) bekezdésben írt kivétellel:]

„d) a IV. és V. övezetben hétfőtől-vasárnapig 0-24 óra.”

3. §

A fizető-parkolóhelyek üzemeltetésének és használatának szabályairól szóló 17/2013. (IV. 18.) önkormányzati rendelet a következő 8/A. §-sal egészül ki:

„8/A. §

(1) Rendszámhoz kötött, munkanapokon érvényes „Szívügyünk Győr” bérlet váltható munkáltatói igazolás alapján a rendelet 2. melléklet 8. alcímében meghatározott áron a III/A., III/B., III/C. és III/D. övezetekben székhellyel, telephellyel rendelkező

- a) önkormányzat fenntartásában működő bölcsőde, óvoda, gyermekvédelmi és gyermekjóléti szolgáltatást, szociális ellátást nyújtó, valamint kulturális intézmény dolgozói,
 - b) alapellátást végző fogorvosok, valamint asszisztenseik és adminisztrátoraik, a 8/B. §-ban meghatározott házi orvosok asszisztensei és adminisztrátorai,
 - c) a fogröntgen, fogszabályozás szakellátást biztosító egészségügyi szolgáltatók, valamint asszisztenseik és adminisztrátoraik, továbbá
 - d) védőnők
- részére.

(2) Rendszámhoz kötött, munkanapokon érvényes „Szívügyünk Győr” bérlet váltható munkáltatói igazolás alapján a rendelet 2. melléklet 8. alcímében meghatározott áron a III/A., III/B., III/C. és III/D. övezetekben székhellyel, telephellyel rendelkező nem önkormányzati fenntartású bölcsőde, óvoda, gyermekvédelmi és gyermekjóléti szolgáltatást, valamint szociális ellátást nyújtó intézmény győri lakóhellyel rendelkező dolgozói részére.

(3) A „Szívügyünk Győr” bérlet az (1)-(2) bekezdésben felsorolt személyek munkavégzési helyéül szolgáló épület főbejáratától számított 200 méteres közterületi távolságon belül használható.”

4. §

A fizető-parkolóhelyek üzemeltetésének és használatának szabályairól szóló 17/2013. (IV. 18.) önkormányzati rendelet a következő 8/B. §-sal egészül ki:

„8/B. §

A IV. és V. övezet kivételével valamennyi övezet fizető-parkolóhelyére szóló rendszámhoz kötött házi orvosi bérlet váltható a Győr Megyei Jogú Város közigazgatási területén egészségügyi alapellátást nyújtó, a Nemzeti Egészségbiztosítási Alapkezelővel szerződésben lévő házi orvos részére a rendelet 2. melléklet 8. alcímében meghatározott áron.”

5. §

(1) A fizető-parkolóhelyek üzemeltetésének és használatának szabályairól szóló 17/2013. (IV. 18.) önkormányzati rendelet 9. § (6) bekezdése helyébe a következő rendelkezés lép:

„(6) Az (1)-(5) bekezdésben meghatározottakon túl lakossági parkolási bérletre jogosult továbbá az a lakással rendelkező személy, aki győri lakóhelyén túl a (2)-(5) bekezdésben meghatározott területen tartózkodási hellyel is rendelkezik.”

(2) A fizető-parkolóhelyek üzemeltetésének és használatának szabályairól szóló 17/2013. (IV. 18.) önkormányzati rendelet 9. § (7) bekezdés c) pontja helyébe a következő rendelkezés lép:

(A lakossági bérlet igénylésekor a Szolgáltató szabályzatában meghatározott módon a lakással rendelkező személy igazolja)

„c) a személygépkocsi tulajdonjogát vagy használati jogát érvényes forgalmi engedéllyel vagy munkáltatói igazolással, és”

(3) A fizető-parkolóhelyek üzemeltetésének és használatának szabályairól szóló 17/2013. (IV. 18.) önkormányzati rendelet 9. § (8) és (9) bekezdése helyébe a következő rendelkezések lépnek:

„(8) A lakással rendelkező személy egy lakossági parkolási bérletre jogosult

a) a (2)-(5) bekezdésekben meghatározott területen lakással rendelkező személy, valamint

b) a 9/B. §-ban írt eset

kivételével.

(9) Egy lakcímre egy lakossági parkolási bérlet váltható a

a) a (2)-(5) bekezdésekben meghatározott területen lakással rendelkező személy esetén, valamint

b) a 9/B. §-ban írt eset

kivételével.”

6. §

A fizető-parkolóhelyek üzemeltetésének és használatának szabályairól szóló 17/2013. (IV. 18.) önkormányzati rendelet 9/B. § (3) bekezdése helyébe a következő rendelkezés lép:

„(3) A második lakossági parkolási bérlet esetén fizetendő díj a 9. § (1) bekezdés szerinti területen lakással rendelkező személy esetén a II. övezeti bérlet díjának 50%-a.”

7. §

A fizető-parkolóhelyek üzemeltetésének és használatának szabályairól szóló 17/2013. (IV. 18.) önkormányzati rendelet II. Fejezete a következő alcímmel egészül ki:

„14. Átmeneti rendelkezések

16/E. §

A 10. § (3a) bekezdésétől eltérően a 2023. január 1. napja után váltott, 2023. év bármely időszakára szóló érvényes övezeti bérlet, második lakossági bérlet 2023. június 30. napjáig visszaváltható, amennyiben egyidejűleg a 8/A. § szerinti bérlet kiváltására kerül sor.”

8. §

(1) A fizető-parkolóhelyek üzemeltetésének és használatának szabályairól szóló 17/2013. (IV. 18.) önkormányzati rendelet 1. melléklete az 1. melléklet szerint módosul.

(2) A fizető-parkolóhelyek üzemeltetésének és használatának szabályairól szóló 17/2013. (IV. 18.) önkormányzati rendelet 2. melléklete a 2. melléklet szerint módosul.

9. §

A fizető-parkolóhelyek üzemeltetésének és használatának szabályairól szóló 17/2013. (IV. 18.) önkormányzati rendelet

- a) 8. § (1) bekezdésében az „IV. övezet” szövegrész helyébe az „IV. és V. övezet” szöveg,
- b) 8. § (2) bekezdésében az „IV. övezet” szövegrész helyébe az „IV. és V. övezet” szöveg,
- c) 8. § (3a) bekezdésében az „IV. övezet” szövegrész helyébe az „IV. és V. övezet” szöveg és a „7. alcímében” szövegrész helyébe az „5. pontjában” szöveg lép.

10. §

Hatályát veszti A fizető-parkolóhelyek üzemeltetésének és használatának szabályairól szóló 17/2013. (IV. 18.) önkormányzati rendelet

- a) 1. § (2) bekezdés f) pontja,
- b) 1. § (2) bekezdés g) pontja.

11. §

A behajthatatlan követeléssel kapcsolatos eljárásról, valamint a követelés elengedésének eseteiről és módjáról szóló 19/2014. (IX. 12.) önkormányzati rendelet 5. § (1) bekezdés nyitó szövegrészeiben a „l)-o)” szövegrész helyébe a „k)-o)” szöveg lép.

12. §

Hatályát veszti A behajthatatlan követeléssel kapcsolatos eljárásról, valamint a követelés elengedésének eseteiről és módjáról szóló 19/2014. (IX. 12.) önkormányzati rendelet 5. § (2) bekezdésében az „és k)” szövegrész.

13. §

A közterület használatával kapcsolatos szabályokról szóló 11/2016. (IV. 29.) önkormányzati rendelet 38/A. § (1) bekezdése helyébe a következő rendelkezés lép:

„(1) Reklámcélú közterület-használat esetén e rendelet 4-5., 11. és 13-19. alcíme nem alkalmazandó, míg a 7-8., 10. és 12. alcíme a jelen alcímben foglalt eltéréssel alkalmazandó.”

14. §

A közterület használatával kapcsolatos szabályokról szóló 11/2016. (IV. 29.) önkormányzati rendelet 38/E. §-a helyébe a következő rendelkezés lép:

„38/E. §

(1) Győr Megyei Jogú Város területe a reklámcélú közterület-használati díj alkalmazása szempontjából négy szabályozási területre, I., II., III. és IV. övezet oszlik, amelyek területi lehatárolását a 6. melléklet tartalmazza.

(2) A bérbeadó a reklámcélú közterület-használatért fizetendő bérleti díjat e rendelet 7. mellékletében szereplő díjtételek alapján határozza meg a 6. mellékletben szereplő területi kategóriák figyelembevételével azzal, hogy más célú közterület-használat esetén a díjtételek együtt alkalmazandóak.

(3) A IV. övezetre a III. övezet díjai alkalmazandóak.

(4) A közterület bérleti szerződés alapján, bérleti díj fizetése nélkül igénybe vehető

- a) az önkormányzati fenntartású intézmény, az Önkormányzat többségi tulajdonában álló gazdasági társaság vagy az ilyen gazdasági társaság kizárólagos tulajdonában álló gazdasági társaság cég- és címtábla, cégér, cégfelirat, megállító reklámeszköz és molinó elhelyezése esetén,
- b) az önkormányzati fenntartású intézmény, az Önkormányzat többségi tulajdonában álló gazdasági társaság vagy az ilyen gazdasági társaság kizárólagos tulajdonában álló gazdasági társaság által szervezett nemzetközi, országos vagy a város imázsát különösen meghatározó eseményre vonatkozó reklámelhelyezés esetén, valamint az Önkormányzat támogatásával megvalósuló nemzetközi, országos vagy a város imázsát különösen meghatározó eseményre vonatkozó reklámelhelyezés esetén, a főépítész hozzájárulásával,
- c) a meglévő épített és természetes környezetbe, a településképből illő, esztétikai értéket képviselő cégér elhelyezése esetén, a főépítész hozzájárulásával,
- d) az Önkormányzat, az önkormányzati fenntartású intézmény, az Önkormányzat többségi tulajdonában álló gazdasági társaság vagy az ilyen gazdasági társaság kizárólagos tulajdonában álló gazdasági társaság által szervezett rendezvény esetén a rendezvény támogatójának, szponzorának reklámozására szolgáló reklámeszköz, hirdetmény településképi rendelet szabályainak megfelelő elhelyezése esetén, feltéve, hogy a támogatás, szponzorálás összege meghaladja a bérleti díj összegét, vagy
- e) kirakat céljára.

(5) Amennyiben a vendéglátóipari üzlet terasszal rendelkezik, úgy a megállító tábla elhelyezésére külön díj felszámolása nélkül jogosult.

(6) Üzlet elé kitelepülés esetén a bérlő a bérleti szerződés alapján elhelyezhet a bérelt közterületen vagy annak határán 1 db megállító reklámeszközt külön díj felszámolása nélkül, feltéve, ha az üzlet elé kitelepülés legalább 5 m² közterület bérlésére vonatkozik.

(7) A IV. övezetben helyszínenként egy bérleti szerződés köthető.”

15. §

A közterület használatával kapcsolatos szabályokról szóló 11/2016. (IV. 29.) önkormányzati rendelet 6. melléklete helyébe a 3. melléklet lép.

16. §

Hatályát veszti A közterület használatával kapcsolatos szabályokról szóló 11/2016. (IV. 29.) önkormányzati rendelet

- a) 38/A. § (2) bekezdése,
- b) 38/C. § (1) bekezdése.

17. §

(1) Ez a rendelet – a (2) és (3) bekezdésben foglalt kivétellel – a kihirdetését követő napon lép hatályba.

(2) Az 1–3. §, az 5–9. §, a 10. § a) pontja, az 1. melléklet és a 2. melléklet 2023. június 1-jén lép hatályba.

(3) A 4. § és a 10. § b) pontja 2024. január 1-jén lép hatályba.

Dr. Dézsi Csaba András
polgármester

Nagyné dr. László Edit
jegyző

1. melléklet a .../2023. (V. 23.) önkormányzati rendelethez

1. A fizető-parkolóhelyek üzemeltetésének és használatának szabályairól szóló 17/2013. (IV. 18.) önkormányzati rendelet 1. melléklet 4. pontjában foglalt táblázat 10. sora helyébe a következő rendelkezés lép:

”

10	Országút utca
-----------	---------------

”

2. A fizető-parkolóhelyek üzemeltetésének és használatának szabályairól szóló 17/2013. (IV. 18.) önkormányzati rendelet 1. melléklete a következő 8. ponttal egészül ki:

„8. Az V. övezetbe tartozó terület meghatározása

1	Fürdő tér
----------	-----------

”

2. melléklet a .../2023. (V. 23.) önkormányzati rendelethez

1. A fizető-parkolóhelyek üzemeltetésének és használatának szabályairól szóló 17/2013. (IV. 18.) önkormányzati rendelet 2. melléklet 1. pontjában foglalt táblázat a következő 8. sorral egészül ki:

”

	<i>(A. Övezet</i>	<i>B. Minimálisan fizetendő várakozási díj (Ft/15 perc)</i>	<i>C. Óradj (Ft/óra)</i>	<i>D. 24 órás díj (Ft)</i>
8	V. övezet	80	320	

”

2. A fizető-parkolóhelyek üzemeltetésének és használatának szabályairól szóló 17/2013. (IV. 18.) önkormányzati rendelet 2. melléklete a következő 8. ponttal egészül ki:

„8. A 8/A. - 8/B. § szerinti bérletek díjtételei az általános forgalmi adóval együtt Szívügyünk Győr és háziorvosi egyaránt

	A. Havi bérlet díja (Ft)
1.	1.000

”

„6. melléklet

REKLÁMÖVEZETEK TERÜLETI LEHATÁROLÁSA

1. Az I. övezet

1.1. a Rába folyó - a Mosoni-Duna folyó - a 14. sz. út - a Szent István út - a Baross Gábor út - a Bécs-Budapest vasút - a Jókai utca - a Szent István út - a Bakonyi út - a Petőfi híd által határolt terület

1.2. Az 1. pontban foglalt határoló közterületek területe az I. övezet területéhez tartozik.

2. A II. övezet

2.1. a Bakonyi út - a Kálvária utca - a Pápai út - a 83. sz. út - a 82. sz. út - a József Attila utca - a 81. sz. út - az Ipar utca - a Mártírok útja - a Budai út - a Vas Gereben u. - a Türr István utca - a 14. sz. út - a Bácsai út - a Szövetség utca - a Hédervári út - a Jedlik híd - a Stromfeld utca - a Radnóti Miklós utca - a Bercsényi liget - a Városház köz - az 1. sz. út által határolt terület, az I. övezet területe kivételével

2.2. Az 1. pontban foglalt határoló közterületek területe a II. övezet területéhez tartozik.

3. A III. övezet

A város I., II. és IV. övezeten kívüli területe.

4. A IV. övezet

Cityboard elhelyezésére szolgáló terület

4.1. Mártírok útja – Ipar út – Pesti út csomópont

4.2. Szigethy Attila út – Bakonyi út – Kert utca csomópont”

Általános indokolás

A fizető-parkolóhelyek üzemeltetésének és használatának szabályairól szóló 17/2013. (IV. 18.) önkormányzati rendelet korábban hatályba lépett területi bővítésével kapcsolatos észrevételek és a jogalkalmazás során tapasztaltak alapján a jogszabály felülvizsgálatának eredményeként az a javaslat, hogy szükséges az érintett övezetekben élők lakossági parkolási bérletre vonatkozó jogosultságának bővítése.

A győri vízi élménypark előtti Fürdő téren felépített parkolóház üzembe helyezését követően ennek a területnek a fizetőparkoló-hálózatba történő bevonásával kapcsolatos javaslatokat is tartalmazza a rendeletervezet.

Az előterjesztés tartalmazza azt a javaslatot, hogy a III/A., III/B., III/C., III/D. övezetekben lakossági parkolási bérlet egynél több személygépkocsira is váltható. Ezzel egyidejűleg átmeneti rendelkezés szabályozza, hogy azon lakosok, akik a III. övezet bővítését követően övezeti, vagy második lakossági parkolási bérletet vásároltak, visszaigényelhetik bérlet árának a különbözetét. Egy új bérlettípus is bevezetésre kerül: a „Szívügyünk Győr” bérlet.

A behajthatatlan követeléssel kapcsolatos eljárásról, valamint a követelés elengedésének eseteiről és módjáról szóló 19/2014. (IX. 12.) önkormányzati rendelet hatásköri szabályainak jogharmonizációs célú módosítása.

A határozott idejű reklámkoncessziós szerződés lejártával a közterületeket érintő reklámhasznosító tevékenység ellátására vonatkozó feladatot Győr Megyei Jogú Város Útkezelő Szervezete látja el, az egyéb közterületek használatával összefüggő szerződések mellett a közterület használatával kapcsolatos szabályokról szóló 11/2016. (IV. 29.) önkormányzati rendelet 38/C. §-ában foglalt felhatalmazás alapján. A rendelet szövegezése még a koncesszió fennállása alatt került elfogadásra. A közterület-használati rendelet felülvizsgálata során megállapítható, hogy a koncesszió megszűnésére tekintettel egyes koncesszióba vevőre vonatkozó rendelkezések hatályon kívül helyezése és bizonyos technikai módosítások miatt szükséges a közterület-használati rendelet módosítása. A rendeletervezet ezen módosító javaslatokat tartalmazza.

Részletes indokolás

Az 1. §-hoz

A fizető-parkolóhelyek üzemeltetésének és használatának szabályairól szóló 17/2013. (IV. 18.) önkormányzati rendelet „Értelmező rendelkezések” része tekintetében tartalmaz pontosítást.

A 2. §-hoz

A fizető-parkolóhelyek üzemeltetésének és használatának szabályairól szóló 17/2013. (IV. 18.) önkormányzati rendelet vonatkozásában az új övezet miatt az üzemelési időre vonatkozó rendelkezés módosítása.

A 3. §-hoz

A fizető-parkolóhelyek üzemeltetésének és használatának szabályairól szóló 17/2013. (IV. 18.) önkormányzati rendelet vonatkozásában a fizető-parkolóhelyekre váltható bérletek tekintetében tartalmaz kiegészítő rendelkezéseket.

A 4. §-hoz

A fizető-parkolóhelyek üzemeltetésének és használatának szabályairól szóló 17/2013. (IV. 18.) önkormányzati rendelet vonatkozásában a fizető-parkolóhelyekre váltható bérletek tekintetében tartalmaz további kiegészítő rendelkezéseket.

Az 5. §-hoz

A fizető-parkolóhelyek üzemeltetésének és használatának szabályairól szóló 17/2013. (IV. 18.) önkormányzati rendelet vonatkozásában a lakossági parkolási bérletre jogosultak köre, valamint a lakossági bérlet igénylésekor a személygépkocsi kapcsán benyújtandó igazolás tekintetében tartalmaz pontosítást.

A 6. §-hoz

A fizető-parkolóhelyek üzemeltetésének és használatának szabályairól szóló 17/2013. (IV. 18.) önkormányzati rendelet vonatkozásában a második lakossági parkolási bérletre nézve tartalmaz módosítást.

A 7. §-hoz

A fizető-parkolóhelyek üzemeltetésének és használatának szabályairól szóló 17/2013. (IV. 18.) önkormányzati rendelet kiegészítése egy új átmeneti rendelkezéssel.

A 8. §-hoz

A fizető-parkolóhelyek üzemeltetésének és használatának szabályairól szóló 17/2013. (IV. 18.) önkormányzati rendelet díjaira vonatkozó mellékleteinek módosítása.

A 9. §-hoz

A fizető-parkolóhelyek üzemeltetésének és használatának szabályairól szóló 17/2013. (IV. 18.) önkormányzati rendelet szövegcsere módosításai az új övezet bevezetése miatt.

A 10. §-hoz

A fizető-parkolóhelyek üzemeltetésének és használatának szabályairól szóló 17/2013. (IV. 18.) önkormányzati rendelet egyes rendelkezéseinek hatályon kívül helyezése.

A 11. §-hoz

A behajthatatlan követeléssel kapcsolatos eljárásról, valamint a követelés elengedésének eseteiről és módjáról szóló 19/2014. (IX. 12.) önkormányzati rendelet jogharmonizációs célú módosítását tartalmazza.

A 12. §-hoz

A behajthatatlan követeléssel kapcsolatos eljárásról, valamint a követelés elengedésének eseteiről és módjáról szóló 19/2014. (IX. 12.) önkormányzati rendelet jogharmonizációs célú módosítását tartalmazza.

A 13. §-hoz

A közterület használatával kapcsolatos szabályokról szóló 11/2016. (IV. 29.) önkormányzati rendelet reklámcélú közterület-használatára vonatkozó rendelkezéseinek alkalmazhatóságára vonatkozó jogszabályhely módosítása.

A 14. §-hoz

A közterület használatával kapcsolatos szabályokról szóló 11/2016. (IV. 29.) önkormányzati rendelet reklámcélú közterület-használati díjövezeteinek kiegészítésével kapcsolatos módosítása.

A 15. §-hoz

A közterület használatával kapcsolatos szabályokról szóló 11/2016. (IV. 29.) önkormányzati rendelet övezeteket tartalmazó mellékletének kiegészítése.

A 16. §-hoz

A közterület használatával kapcsolatos szabályokról szóló 11/2016. (IV. 29.) önkormányzati rendelet reklámcélú közterület-használatára vonatkozó egyes rendelkezéseinek hatályon kívül helyezése.

A 17. §-hoz

Hatályba léptető rendelkezéseket tartalmaz.

TÁJÉKOZTATÓ AZ ELŐZETES HATÁSVIZSGÁLAT EREDMÉNYÉRŐL

Rendelet-tervezet címe:	Győr Megyei Jogú Város Önkormányzata Közgyűlésének/2023. (V. 23.) önkormányzati rendelete az önkormányzat működését érintő egyes rendeletek módosításáról			
Rendelet-tervezet valamennyi jelentős hatása, különösen				
Társadalmi, gazdasági hatás:	Költségvetési hatás:	Környezeti, egészségügyi következmények:	Adminisztratív terhek befolyásoló hatás:	Egyéb hatás:
A Parkolási rendeletben: a fizető parkolóhálózat területi kiterjesztése, továbbá a parkolási kedvezményre jogosultak körének bővítése lakossági igény alapján.	Parkolási rendelet módosítással közvetett módon nőhetnek a város bevételei.	Nincs.	A GYŐR-SZOL Zrt. ügy-félszolgálatán a bérletekkel kapcsolatos ügyintézés növekszik.	Nincs.
<p>A rendelet megalkotása szükséges, mert: A Parkolási rendeletben egyrészt a jogalkalmazási tapasztalatok alapján a parkolási kedvezményre jogosultak körének bővítése szükséges, másrészt e rendelet módosítása során egy új felszíni parkoló és parkolóház fizetőparkoló-hálózatba történő bevonására kerül sor. A behajthatatlan követeléssel kapcsolatos eljárásról, valamint a követelés elengedésének eseteiről és módjáról szóló önkormányzati rendelet hatásköri szabályainak jogharmonizációs célú módosítása szükséges.</p> <p>A közterületet érintő reklámhasznosító tevékenység ellátására vonatkozó koncesszió megszűnésére tekintettel egyes, a koncesszióba vevőre vonatkozó rendelkezések hatályon kívül helyezése és bizonyos technikai módosítások miatt szükséges a közterület-használati rendelet módosítása</p> <p>A rendelet megalkotásának elmaradása esetén várható következmények: Ha az új felszíni parkoló és parkolóház fizetőparkoló-hálózatba történő bevonására nem kerülne sor, az a lakosok parkolását jelentős mértékben megnehezítené.</p> <p>A szolgáltatási koncessziós szerződés megszűnése miatt tartalmilag nem felelne meg maradéktalanul a közterület-használati rendelet.</p> <p>A rendelet alkalmazásához szükséges feltételek:</p>				
Személyi: rendelkezésre áll		Tárgyi: biztosított		Pénzügyi: rendelkezésre áll



GYŐR MEGYEI JOGÚ VÁROS

9021 Győr, Városház tér 1.

..... napirendi pont

Dr. Dézsi Csaba András polgármester előterjesztése

Javaslat

deregulációs célú önkormányzati rendelet megalkotására

Győr, 2023. május 11.

Előterjesztő:

Dr. Dézsi Csaba András
polgármester

Az előterjesztést véleményezte:

Közigazgatási és Közrendvédelmi
Bizottság

Az előterjesztést látta:

-

Meghívásra javasolt:

-

Törvényességi véleményezésre bemutatva:

Nagyné dr. László Edit
jegyző

Az előterjesztést készítette:

Jogi és Önkormányzati Osztály

Dr. Dézsi Csaba András polgármester előterjesztése

Javaslat deregulációs célú önkormányzati rendelet megalkotására

Tisztelt Közgyűlés!

A jogalkotásról szóló 2010. évi CXXX. törvény (a továbbiakban: Jat.) 13. § (2) bekezdése szerint, ha a jogszabály minden rendelkezése végrehajtottá vált, rendelkezni kell annak hatályon kívül helyezéséről. Továbbá a Jat. 22. § (1) bekezdés a) pontja szerint az elavult, szükségtelenné vált, e) pontja szerint az indokolatlanul többszintű szabályozást megvalósító jogszabályi rendelkezések hatályon kívül helyezéséről is gondoskodni kell. A tartalmi deregulációs kötelezettség a jogszabály által okozott hatások mellett, elsősorban jogi szempontok alapján szolgálja a normavilágosság, a jogrendszer átláthatósága és a jogbiztonság szempontjait.

Az önkormányzati rendeletek felülvizsgálata során megállapítást nyert, hogy egyes, Győr Megyei Jogú Város költségvetéséről, illetve költségvetésének végrehajtásáról szóló önkormányzati rendeletek minden rendelkezése már végrehajtottá vált, ezért rendelkezni kell azok hatályon kívül helyezéséről. A nem állami- vagy önkormányzati tulajdonú bérlakásokban lakók lakbértámogatásáról szóló 21/2005. (V. 10.) önkormányzati rendelet és az önkormányzati tulajdonú bérlakások veszélyhelyzetre tekintettel meghatározott bérleti díjáról szóló 15/2020. (IV. 30.) önkormányzati rendelet összes rendelkezése elavult, szükségtelenné vált, így indokolt a teljes rendeletek hatályon kívül helyezése. A vásárokról és piacokról szóló 5/2004. (IV. 16.) önkormányzati rendelet rendelkezései egyrészt elavultak, másrészt a vásárokról, a piacokról és a bevásárlóközpontokról szóló 55/2009. (III. 13.) Kormányrendelet előírásai miatt többszintű szabályozást valósítanak meg, így ebben az esetben sincs szükség a rendelet rendelkezéseinek hatályban tartására.

A rendelettervezetben szereplő, hatályon kívül helyezésre javasolt jogszabályok a fent részletezett okok miatt már nincsenek használatban, ezért az önkormányzat által alkotott helyi rendeletek közötti könnyebb eligazodás, és a Jat. rendelkezéseinek való megfelelés érdekében javasolt deregulációs rendelet megalkotása.

A Jat. 10. § (2) bekezdése alapján hatályos jogszabályt a hatályon kívül helyezni kívánt jogszabály megalkotására hatáskörrel rendelkező szerv vagy személy helyezheti hatályon kívül, önkormányzati rendeletek esetében ez a szerv a közgyűlés.

Kérem a Tisztelt Közgyűlést, hogy az 1. számú melléklet szerinti rendelettervezetet elfogadni szíveskedjen!

Győr, 2023. május 11.

Dr. Dézsi Csaba András
polgármester

**Győr Megyei Jogú Város Önkormányzata Közgyűlésének .../2023. (V. 23.)
önkormányzati rendelete**

egyes önkormányzati rendeletek deregulációs célú hatályon kívül helyezéséről

Győr Megyei Jogú Város Önkormányzatának Közgyűlése az Alaptörvény 32. cikk (2) bekezdésében és a jogalkotásról szóló 2010. évi CXXX. törvény 10. § (2) bekezdésében kapott felhatalmazás alapján, az Alaptörvény 32. cikk (1) bekezdés a) pontjában, a Jat. 13. § (2) bekezdésében, 22. § (1) bekezdés a) és e) pontjaiban meghatározott feladatkörében eljárva a következőket rendeli el:

1. §

Hatályát veszti a vásárokról és piacokról szóló 4/2004. (II. 20.) önkormányzati rendelet.

2. §

Hatályát veszti a nem állami- vagy önkormányzati tulajdonú bérlakásokban lakók lakbértámogatásáról szóló 21/2005. (V. 10.) önkormányzati rendelet.

3. §

Hatályát veszti a 2009. évi költségvetés végrehajtásáról szóló 12/2010. (IV. 29.) önkormányzati rendelet.

4. §

Hatályát veszti a BESZÁMOLÓ GYŐR MEGYEI JOGÚ VÁROS 2010. ÉVI KÖLTSÉGVETÉSÉNEK VÉGREHAJTÁSÁRÓL című 12/2011. (IV. 29.) önkormányzati rendelet.

5. §

Hatályát veszti a Győr Megyei Jogú Város Önkormányzata 2011. évi költségvetésének végrehajtásáról szóló 9/2012. (IV. 20.) önkormányzati rendelet.

6. §

Hatályát veszti a Győr Megyei Jogú Város Önkormányzata 2012. évi költségvetéséről szóló 3/2012. (II. 24.) GYMJVÖ R. végrehajtásáról szóló 15/2013. (IV. 18.) önkormányzati rendelet.

7. §

Hatályát veszti a Győr Megyei Jogú Város Önkormányzata 2013. évi költségvetésének végrehajtásáról szóló 9/2014. (IV. 25.) önkormányzati rendelet.

8. §

Hatályát veszti a Győr Megyei Jogú Város Önkormányzatának 2015. évi költségvetéséről szóló 7/2015. (II. 27.) önkormányzati rendelet.

9. §

Hatályát veszti a Győr Megyei Jogú Város Önkormányzata 2014. évi költségvetésének végrehajtásáról szóló 16/2015. (IV. 30.) önkormányzati rendelet.

10. §

Hatályát veszti a Győr Megyei Jogú Város Önkormányzatának 2016. évi költségvetéséről szóló 4/2016. (II. 26.) önkormányzati rendelet.

11. §

Hatályát veszti a Győr Megyei Jogú Város Önkormányzata 2015. évi költségvetésének végrehajtásáról szóló beszámoló elfogadásáról szóló 14/2016. (IV. 29.) önkormányzati rendelet.

12. §

Hatályát veszti a Győr Megyei Jogú Város Önkormányzatának 2017. évi költségvetéséről szóló 5/2017. (II. 24.) önkormányzati rendelet.

13. §

Hatályát veszti a Győr Megyei Jogú Város Önkormányzata 2016. évi költségvetésének végrehajtásáról szóló 17/2017. (V. 26.) önkormányzati rendelet.

14. §

Hatályát veszti a Győr Megyei Jogú Város Önkormányzatának 2018. évi költségvetéséről szóló 9/2018. (II. 23.) önkormányzati rendelet.

15. §

Hatályát veszti a Győr Megyei Jogú Város Önkormányzata 2017. évi költségvetésének végrehajtásáról szóló 16/2018. (V. 4.) önkormányzati rendelet.

16. §

Hatályát veszti a Győr Megyei Jogú Város Önkormányzatának 2019. évi költségvetéséről szóló 2/2019. (II.25.) önkormányzati rendelet.

17. §

Hatályát veszti a GYŐR MEGYEI JOGÚ VÁROS ÖNKORMÁNYZATA 2018. ÉVI KÖLTSÉGVETÉSÉNEK VÉGREHAJTÁSÁRÓL című Győr Megyei Jogú Város Önkormányzata Közgyűlésének 9/2019. (IV. 26.) önkormányzati rendelete.

18. §

Hatályát veszti Az önkormányzati tulajdonú bérlakások veszélyhelyzetre tekintettel meghatározott bérleti díjáról szóló 15/2020. (IV.30.) önkormányzati rendelet.

19. §

Ez a rendelet a kihirdetését követő napon lép hatályba.

.....
Dr. Dézsi Csaba András
polgármester

.....
Nagyné dr. László Edit
jegyző

Általános indokolás

A hatályos önkormányzati rendeletek folyamatos felülvizsgálata szükséges annak megállapítása érdekében, hogy a rendeletek hatályának fenntartása továbbra is indokolt-e a magasabb szintű jogszabályi, illetve a társadalmi, gazdasági környezet változása miatt. A jogrendszer átláthatósága és a jogbiztonság kiemelt jogpolitikai célkitűzések, melyek megvalósulását segíti a dereguláció. A felülvizsgálat kiterjedt azokra a helyi rendeletekre, amelyek elavultak, amelyek indokolatlanul többszintű szabályozást valósítanak meg, illetve amelyek teljes egészükben végrehajtottá váltak, ezért hatályon kívül helyezésükről gondoskodni kell a jogalkotásról szóló 2010. évi CXXX. törvény 13.§ (2) bekezdése, továbbá 22. § (1) bekezdés a) és e) pontjai alapján.

Részletes indokolás

Az 1. §-hoz

A piacokról és vásárokról szóló 4/2004. (II. 20.) önkormányzati rendelet megalkotásakor nem volt felsőbb szintű, egységes szabályozás. Időközben a tárgyban készült kormányrendelet miatt a helyi szabályozás feleslegessé, elavulttá vált.

A 2. §-hoz

A nem állami- vagy önkormányzati tulajdonú bérlakásokban lakók lakbértámogatásáról szóló 21/2005. (V. 10.) önkormányzati rendelet elavulttá, szükségtelenné vált.

A 3–17. §-hoz

A megjelölt szakaszokban meghatározott éves költségvetési rendeletek és költségvetési beszámolók minden rendelkezése végrehajtottá vált.

A 18. §-hoz

Az önkormányzati tulajdonú bérlakások veszélyhelyzetre tekintettel meghatározott bérleti díjáról szóló 15/2020. (IV. 30.) önkormányzati rendelet elavulttá, szükségtelenné vált.

A 19. §-hoz

Hatályba léptető rendelkezést tartalmaz.

TÁJÉKOZTATÓ AZ ELŐZETES HATÁSVIZSGÁLAT EREDMÉNYÉRŐL

Rendellettervezet címe:	Győr Megyei Jogú Város Önkormányzata Közgyűlésének .../2023. (V.23.) önkormányzati rendelete egyes önkormányzati rendeletek deregulációs célú hatályon kívül helyezéséről				
Rendellettervezet valamennyi jelentős hatása, különösen					
Társadalmi, gazdasági hatás:	Költségvetési hatás:	Környezeti, egészségügyi következmények:	Adminisztratív terheket befolyásoló hatás:	Egyéb hatás:	
Egyértelmű jogszabályi rendelkezések.	Nincs.	Nincs.	Nincs	Nincs	
A rendelet megalkotása szükséges, mert: a jogalkotásról szóló 2010. évi CXXX. törvény előírja az elavult vagy végrehajtott jogszabályi rendelkezések hatályon kívül helyezését.					
A rendelet megalkotásának elmaradása esetén várható következmények: sérül a jogbiztonság és a jogrendszer átláthatósága					
A rendelet alkalmazásához szükséges feltételek:					
Személyi: Rendelkezésre áll	Szervezeti: Adott	Tárgyi: Adott	Pénzügyi: Adott		



GYŐR MEGYEI JOGÚ VÁROS
9021 Győr, Városház tér 1.

..... napirendi pont

Dr. Dézsi Csaba András polgármester előterjesztése

Javaslat

**Győr Megyei Jogú Város Önkormányzata 2022. évi költségvetésének végrehajtásáról
szóló beszámoló elfogadására**

Győr, 2023. május 8.

Előterjesztő:

Dr. Dézsi Csaba András
polgármester

Az előterjesztést véleményezi: Közgyűlés Bizottságai

Meghívásra javasolt: Varga Magdolna könyvvizsgáló

Az előterjesztést látta:

Szeles Szabolcs
alpolgármester

Radnóti Ákos
alpolgármester

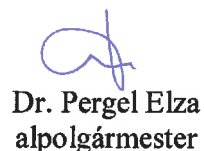
Dr. Pergel Elza
alpolgármester

Törvényességi véleményezésre bemutatva:

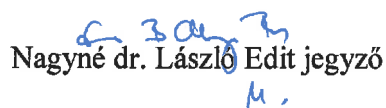
Nagyné dr. László Edit jegyző

Az előterjesztést készítette:  Gazdálkodási Főosztály Pénzügyi Osztály

Dr. Dézsi Csaba András polgármester előterjesztése

JAVASLAT

Győr Megyei Jogú Város Önkormányzata 2022. évi költségvetésének végrehajtásáról szóló beszámoló elfogadására

Tisztelt Közgyűlés!

Győr Megyei Jogú Város 2022. évi költségvetésének tárgyalásakor ismertettem a tervezést jelentősen befolyásoló tényezőket, azaz

- a 2022. évi költségvetésre nehezedő kiadási-igény oldali nyomást,
- a rendelkezésre álló/tervezhető források korlátozottságát,
- a GYŐR-SZOL Győri Közszolgáltató és Vagyongazdálkodó Zrt. földgázellátása körül kialakult problémakört, és azt, hogy
- a tervezhető források és a kiadási elképzelések közelítése során több területen élni kellett a kiadási szint mérséklésével, kiadási elképzelések halasztásával, törlésével.

A felmerült és átmenetileg vagy tartósan megoldott problémák ellenére bízunk abban, hogy az előterjesztett és elfogadott költségvetés az év során végrehajtható lesz.

Sajnos időközben országunk, a gazdaság, az önkormányzati feladatellátás, beleértve városunk működését is, olyan, előre nem látott nehézségekkel szembesült, amelyek jelentős hatással voltak elfogadott költségvetésünkre.

Az ország szomszédságában kialakult háborús helyzet, hazánkat, városunkat is érintő menekülthullám kezelése, az orosz-ukrán konfliktussal szembeni európai uniós reagálás(ok), az ezzel összefüggésben is felerősödött inflációs hatások és energiakrízis elfogadott költségvetésünk végrehajthatóságának folyamatos újragondolását, kitűzött, elképzelt feladataink prioritási sorrendjének változtatását, az alapvető feladatellátás biztosítása érdekében napi likviditás-menedzselést követelt meg tőlünk.

Visszatekintve az elmúlt időszakra, a nehézségek ellenére rögzíthető, hogy

- eleget téve az elfogadott költségvetésben megfogalmazott alapvető célkitűzéseknek, az önkormányzat 2022. évi pénzügyi-gazdálkodási (költségvetési) tevékenységének prioritásai között megjelölt fejlesztési, beruházási folyamatok (projektek), infrastrukturális célok megvalósítására, valamint az intézményi dolgozók foglalkoztatásának fenntartására volt lehetőség,
- a 2022. évi gazdálkodás, az intézményhálózat fenntartás, valamint az egyéb önkormányzati feladatellátás zavartalanságát a város pénzügyi pozíciói, fizetőképessége, fizetőkészsége biztosították.

A 2022. évi költségvetés kiadási-bevételi főszámai áttekintése

A költségvetés előirányzati főszámainak alakulása

A költségvetési előirányzatok alakulásáról szóló, 2022. év közbeni, majd az ez év februári (még 2022-re vonatkozó) tájékoztatások rendszeresen és részletesen bemutatták a költségvetés bevételi/kiadási előirányzati főösszegeinek alakulását, az azokban bekövetkezett változásokat.

A következő összeállítás az előirányzatok intézmények (1251) ill. az önkormányzat (1254) közötti, intézményfinanszírozással történt konszolidálás utáni megoszlásáról ad képet:

		Intézmények (1251)	Önkormányzat (1254)	Város összesen
		módosított előirányzat adatok Ft-ban		
Bevételi előirányzat összesen		30 146 429 632	90 935 919 011	121 082 348 643
Konszolidálás:				
	Intézmény finanszírozás	-21 503 105 619	0	-21 503 105 619
	Konszolidált bevételi előirányzat összesen:	8 643 324 013	90 935 919 011	99 579 243 024
Kiadási előirányzat összesen		30 146 429 632	90 935 919 011	121 082 348 643
Konszolidálás:				
	Intézmény finanszírozás	0	-21 503 105 619	-21 503 105 619
	Konszolidált kiadások összesen:	30 146 429 632	69 432 813 392	99 579 243 024

A 2022. évi eredeti előirányzathoz (79,120 milliárd Ft) viszonyítva az év során összességében mintegy 20,5 milliárd Ft-os előirányzat-növekedés következett be. Ebből

- az intézményi kört (1251-es szektor) érintő 7,856 milliárd Ft évközi módosításból
 - 3,708 milliárd Ft, ami az intézményi saját bevételekkel összefüggésben végrehajtott bevétel-emeléssel fedezett módosítás, amely tartalmazza a kulturális intézményekben foglalkoztatottak központi bérfejlesztésére, az állami költségvetés által közvetlenül az intézményekhez biztosított fedezetet,
 - az előző évi maradvány-elszámolással összefüggésben 1,026 milliárd Ft;
 - 3,122 milliárd Ft fenntartói pótelőirányzat folyósítása (pl.: előző évi ki nem utalt támogatás rendelkezésre bocsátása, az energiaár-robbanással összefüggő, illetve a tervezéskor már prognosztizált működési feszültségek mérséklése érdekében biztosított többletek),
- az önkormányzat (1254-es szektor) előirányzat változása 12,603 milliárd Ft, melyből
 - 0,9 milliárd Ft az állami támogatások évközi változása miatt következett be (pl.: köznevelési feladatokkal (38,7 millió Ft), egyes szociális és gyermekjóléti feladatokkal (519 millió Ft), gyermekétkeztetési tevékenységgel (35 millió Ft), az Ukrajnában kialakult fegyveres konfliktussal összefüggésben felmerült önkormányzati kiadások ellentételezésével (95,9 millió Ft) valamint a közüzemi díjtartozásra kapott vissza nem térítendő rendkívüli támogatással (200 millió Ft) összefüggésben),
 - 10 milliárd Ft a Győri Ipari Park bővítése érdekében szükséges előkészítési feladatok támogatásaként kapott központi állami forrás.

A költségvetés teljesítési főszámainak alakulása

Az államháztartás számviteli előírásaiban foglaltakra is figyelemmel az intézmények (1251) ill. az önkormányzat (1254) által teljesített/realizált, az intézményfinanszírozással konszolidált, valamint az átmenetileg szabad pénzeszközök átmeneti betétként történő hasznosításával összefüggő tételekkel korrigált bevételi és kiadási teljesítési főszámok a következők szerint alakultak:

		Intézmények (1251)	Önkormányzat (1254)	Város összesen
		teljesítés		
		adatok Ft-ban		
Bevételek összesen		28 901 458 168	99 158 385 883	128 059 844 051
Konszolidálás:				
	Intézmény finanszírozás	-20 260 783 960	0	-20 260 783 960
	Konszolidált bevételek összesen:	8 640 674 208	99 158 385 883	107 799 060 091
Technikai korrekció:				
	Szabad pénzeszközök átmeneti hasznosításának elszámolása	0	-13 500 000 000	-13 500 000 000
	Korrigált konszolidált bevételek összesen:	8 640 674 208	85 658 385 883	94 299 060 091
Kiadások összesen		27 043 777 269	71 359 708 886	98 403 486 155
Konszolidálás:				
	Intézmény finanszírozás		-20 260 783 960	-20 260 783 960
	Konszolidált kiadások összesen:	27 043 777 269	51 098 924 926	78 142 702 195
Technikai korrekció:				
	Szabad pénzeszközök átmeneti hasznosításának elszámolása		-13 500 000 000	-13 500 000 000
	Korrigált konszolidált kiadások összesen:	27 043 777 269	37 598 924 926	64 642 702 195

A 2022. évi költségvetés bevételei

Az önkormányzat és intézményei 2022. évi bevételi terve teljesítésének adatait az előterjesztés több (pl. 1., 3., 4., 9.) melléklete is tartalmazza, részletezi.

Az **önkormányzat** (1254-es szektor) 2022. évi gazdálkodásának, a kötelezettségek teljesíthetőségének folyamatosságát alapvetően biztosította a költségvetésben tervezett bevételek képződése.

- Az állami költségvetési kapcsolatból származó tervezett támogatások valamint az év során meghatározott célokra (pl.: hajléktalanok háziorvosi ellátására, a „Sövény-Ökoolimpia Diákoknak” rendezvény és az Erasmus+-UrbanScope-2019 támogatására, a Győr-Dunaszerdahely testvérvárosi együttműködésre) kapott támogatások a szabályozásnak megfelelően álltak rendelkezésre.

- Az államháztartáson belülről, felhalmozási célra, a Győri Ipari Park bővítése érdekében szükséges előkészítési feladatok támogatásaként kapott központi állami forrás egyösszegben érkezett számlánkra, míg a költségvetésben tervezett fejlesztési célú pályázati források igénybevételére/beérkezésére a támogatási dokumentumokban foglaltakkal, illetve a műszaki megvalósulással összhangban került sor.

Az állami költségvetési kapcsolatokkal összefüggésben tájékoztatom a Tisztelt Közgyűlést, hogy a 2022. évi állami támogatás év végi elszámolásának eredményeként – elsősorban a támogatáshoz kapcsolódó paraméterek, feladatmutatók változása miatt – az önkormányzat (61,573 millió Ft erejéig) pótlólagos támogatás-igénylési pozíciót foglal el.

- A közhatalmi bevételek, benne a helyi adó bevételek következők szerint realizálódtak:

	adatok Ft-ban		
	Eredeti előirányzat	Módosított előirányzat	Teljesítés
Termőföld bérbeadásával kapcsolatos adó	50 000	50 000	253 482
Építményadó	3 700 000 000	3 700 000 000	3 641 840 573
Helyi iparűzési adó	21 600 000 000	21 600 000 000	21 897 389 764
Idegenforgalmi adó	100 000 000	100 000 000	147 427 568
Egyéb közhatalmi bevétel	26 000 000	28 760 000	59 288 805
összesen:	25 426 050 000	25 428 810 000	25 746 200 192

- A működési bevételek módosított előirányzatán belül pl.:
 - a különféle rendezvényekhez, eseményekhez (pl: Első Győri Zöld futás, II. Győri klíma EXPO, köztéri alkotások és kulturális programok létrejötte) kapcsolódó bevételek,
 - a nem tervezett tulajdonosi bevételek (pl.: nyugdíjasházi elhelyezés, osztalékbevételek) beérkezése,
 - a befektetett pénzügyi eszközökkel összefüggésben tervezett bevétel (45 millió Ft), illetve nem tervezett tagi kölcsön kamat (50 millió Ft) realizálódása,
 - az átmenetileg szabad pénzeszközök hasznosításával (lehetőség szerint betétként történő elhelyezésével) kapcsolatos bevétel (796 millió Ft) elérése
 összességében 53,6%-os teljesítést eredményezett.
- A működési célú pénzeszköz átvételek között realizálódott
 - a "Vízhangok" rendezvény működési célú támogatása,
 - a Csallóköz szíve - Pannontáj együttműködési programra a Dunaszerdahelyi Város Önkormányzatának működési célú pénzügyi hozzájárulása,
 - a helyi környezet és természetvédelmi feladatokra befizetett adomány,
 - II. Győri klíma EXPO rendezvény megvalósításával kapcsolatos működési támogatás, és az
 - Ukrajnából menekültek megsegítésére befizetett adomány.
- A felhalmozási bevételek módosított előirányzata 16,1%-ra teljesült.
- Felhalmozási célú pénzeszköz átvételként teljesült
 - a GYŐR-SZOL Zrt. tagi kölcsön visszafizetése,
 - a korábban nyújtott önkormányzati lakástámogatási kölcsön visszatérülése, törlesztése (lakásgazdálkodás),

- a Csallóköz szíve - Pannontáj együttműködési programra a Dunaszerdahelyi Város Önkormányzatának felhalmozási célú pénzügyi hozzájárulása,
 - Győr város szépítése, utak, parkok, játszóterek felújítása – közérdekű adomány,
 - kulturális programok megvalósításával kapcsolatos felhalmozási célú adomány,
 - az ukrán menekült gyerekek és a befogadó közösségekben élő, az ukrainai válság hatása által érintett más gyerekek támogatása (UNICEF),
- A finanszírozási bevételek között
 - meghatározó volt az előző évi maradvány (összesen 18,855 milliárd Ft) igénybevétele, valamint az állami költségvetésből 2023. évre kapott finanszírozási előleg megjelentetése,
 - eseti jelleggel, rövid időtartamra sor került 221,3 millió Ft likviditási hitel igénybevételére.

Az elmúlt évben megtörtént a 2021. évi maradvány nyilvántartásba vétele, annak számviteli előírásoknak megfelelő elszámolása. Kapcsolódóan (intézmény-finanszírozásként) sor került az intézmények részére 2021-ben ki nem utalt támogatás folyósítására.

A 2021. évi intézményi maradvány-elszámolással összefüggő tételeket, valamint az intézményfinanszírozás (önkormányzati támogatás) összegét is tartalmazó 2022. évi **intézményi bevételek** a következők szerint alakultak (adatok Ft-ban):

		Intézmények (1251)			
		eredeti előir.	módosított előir.	teljesítés	
		adatok Ft-ban			
Bevételek					
Működési bevételek					
	B1	Működési célú támogatások államháztartáson belülről	650 086 000	2 005 954 339	2 025 534 381
	B3	Közhatalmi bevételek	0	0	420 000
	B4	Működési bevételek	3 259 023 266	4 287 633 437	4 264 148 787
	B6	Működési célú átvett pénzeszközök	0	9 364 891	9 364 891
Felhalmozási bevételek					
	B2	Felhalmozási célú támogatások államháztartáson belülről	0	1 306 963 094	1 306 963 094
	B5	Felhalmozási bevételek	0	7 073 352	7 908 155
	B7	Felhalmozási célú átvett pénzeszközök	0	459 871	459 871
		Finanszírozási bevételek	18 381 057 744	22 528 980 648	21 286 658 989
		ebből: B813 (Előző évi) Maradvány igénybevétele	0	1 025 875 029	1 025 875 029
Bevételek összesen:			22 290 167 010	30 146 429 632	28 901 458 168

Az év végére az eredeti előirányzathoz viszonyítva 17%-kal megemelkedett intézményfinanszírozás (intézmények (1251) részére biztosított önkormányzati támogatás) igénybevételére, folyósítására annak 94%-a erejéig került sor. Azaz az intézmények a 2022. évet 1.242.321.659 Ft kiutalatlan támogatással zárták.

A 2022. évi költségvetés k i a d á s a i

A 2022. évben az önkormányzat intézményfinanszírozással konszolidált, valamint az átmenetileg szabad pénzeszközök átmeneti betétként történő hasznosításával összefüggő tételekkel korrigált kiadásainak teljesítése illetve megoszlása az intézményi (1251) és az önkormányzati (1254) területek között a következők szerint alakult:

	adatok Ft-ban		
	Intézmények (1251-es szektor)	Önkormányzat (1254-es szektor)	Mindösszesen
Teljesített kiadás	27 043 777 269	37 598 924 926	64 642 702 195
Megoszlás %-a	41,84	58,16	100,00

A 3. melléklet intézménysorosan tartalmazza az **intézmények működtetésével, fenntartásával** összefüggésben felmerült, a 2022-ben jelentkezett infláció és energiakrízis következtében belső szerkezetét tekintve némileg átrendeződött kiadásokat. Az e körben változatlanul meghatározó bér és járulék kiadások mellett a közüzemi díjakkal kapcsolatos kiadások megsokszorozódtak.

	Intézmények (1251)		
	eredeti előir.	módosított előir.	teljesítés
	adatok Ft-ban		
Kiadások			
Működési kiadások			
K1 Személyi juttatás	12 794 147 067	14 248 214 392	13 820 911 272
K2 Munkaadókat terh. jár. és szoc. hj. adó	1 903 482 078	2 091 634 855	1 972 484 837
K3 Dologi kiadások	7 268 307 958	10 799 676 327	9 681 801 932
K4 Ellátottak pénzbeli juttatásai	0	0	0
K5 Egyéb működési célú kiadások	50 000 000	127 742 718	68 407 819
Felhalmozási kiadások			
K6 Beruházások	104 219 907	1 928 889 370	965 426 711
K7 Felújítások	170 010 000	948 152 970	532 625 698
K8 Egyéb felhalmozási célú kiadások	0	2 119 000	2 119 000
Finanszírozási kiadások	0	0	0
Kiadások összesen:	22 290 167 010	30 146 429 632	27 043 777 269

Az **önkormányzat** (1254) esetében az intézményfinanszírozással konszolidált éves szintű korrigált módosított kiadási előirányzatához viszonyítva az intézményfinanszírozással konszolidált, valamint az átmenetileg szabad pénzeszközök átmeneti betétként történő hasznosításával összefüggő tételekkel korrigált 37,599 milliárd Ft teljesítés 54,2%-os.

		Önkormányzat (1254)		
		eredeti előir.	módosított előir.	teljesítés
		adatok Ft-ban		
Kiadások				
Működési kiadások				
K1	Személyi juttatás	277 558 147	337 690 434	288 332 696
K2	Munkaadókat terh. jár. és szoc. h.j. adó	61 806 121	63 020 404	38 938 989
K3	Dologi kiadások	11 660 263 194	14 601 307 275	7 479 488 622
K4	Ellátottak pénzbeli juttatásai	240 000 000	240 000 000	229 415 543
K5	Egyéb működési célú kiadások	15 838 083 552	17 135 274 431	14 222 699 174
Felhalmozási kiadások				
K6	Beruházások	23 874 065 383	31 449 647 082	10 779 190 105
K7	Felújítások	3 206 782 042	3 708 203 270	2 877 008 712
K8	Egyéb felhalmozási célú kiadások	1 308 408 720	1 313 989 534	1 100 170 123
Finanszírozási kiadások		18 743 451 065	22 086 786 581	34 344 464 922
Kiadások összesen:		75 210 418 224	90 935 919 011	71 359 708 886
Konszolidálás:				
Intézmény finanszírozási kiadás		-18 381 057 744	-21 503 105 619	-20 260 783 960
Konszolidált kiadások összesen:		56 829 360 480	69 432 813 392	51 098 924 926
Technikai korrekció:				
Szabad pénzeszközök átmeneti hasznosításának elszámolása		0	0	-13 500 000 000
Korrigált konszolidált kiadások összesen:		56 829 360 480	69 432 813 392	37 598 924 926

Mivel a városfejlesztési, beruházási, stratégiai, városüzemeltetési stb. feladatok előirányzatainak alakulásáról, azok megvalósulásáról a közgyűlés - önálló előterjesztés keretében - rendszeresen részletes tájékoztatót kap, ezért itt csak a terület kiemelt adatainak bemutatására kerül sor:

Megnevezés	adatok Ft-ban		
	eredeti	módosított	teljesítés
	előirányzat		
Településfejlesztési terület kiadásai	9 095 013 208	8 797 380 513	6 188 502 547
Városüzemeltetéssel összefüggő kiadások	1 599 200 000	2 313 754 732	1 825 438 898
— ebből: városüzemeltetés	1 400 000 000	2 094 049 207	1 680 124 391
Településfejlesztéssel kapcsolatos egyéb kiadások	3 067 063 913	3 908 498 365	2 817 097 252
— ebből: Autóbuszszal végzett személyszállítási közszolgáltatás ellentételezése	1 476 568 000	2 255 440 000	1 491 196 000
Főépítési tevékenységgel kapcsolatos kiadások	70 953 200	102 307 900	36 265 730
összesen:	13 832 230 321	15 121 941 510	10 867 304 427

A konkrét projektek **pénzügyi teljesítésének** alakulásáról jelen előterjesztés 5. melléklete ad teljes képet.

Az **utak-hidak üzemeltetésével, fenntartásával, felújításával, korszerűsítésével, valamint a köz- és díszvilágítással** kapcsolatos 2022. évi 1,7201 milliárd Ft-os eredeti előirányzatról az év során 2,4166 milliárd Ft-ra növekedett előirányzat felhasználása 83,2%-os volt.

Megnevezés	adatok Ft-ban	
	módosított előirányzat	teljesítés
Útfenntartás	532 639 933	436 509 970
Hidak-aluljárók fenntartása	35 725 464	35 680 997
Forgalomtechnikai kiadások	427 109 532	401 878 096
Útfelújítás	142 923 425	111 875 347
Tervezés	46 678 930	43 694 430
Köz- és díszvilágítással kapcsolatos áramdíj, karbantartás, korszerűsítés	1 231 544 420	982 175 079
összesen:	2 416 621 704	2 011 813 919
Kuopio Park modernizációja	941 482 362	177 996 242
	3 358 104 066	2 189 810 161

A 2022. évben folytatódott az Adyvárosban tervezett komplex parkolásfejlesztés, illetve az ott található Kuopio Park modernizációjának a megvalósítása, melyre a 2022. évben 941,5 millió Ft állt a szervezet rendelkezésére.

Itt kell megemlíteni, hogy a város köz- és díszvilágításával kapcsolatos áramdíjjal, karbantartással és korszerűsítéssel összefüggésben a 2022. évre tervezett előirányzat közel kétszerese, 982,2 millió Ft került az év során kifizetésre.

Az önkormányzat négy **szociális intézményének** szolgáltatásai, valamint a civil és egyházi szervezetekkel feladat-ellátási megállapodás keretében ellát(ta)tott feladatok esetében a szakellátások férőhelyei folyamatosan kihasználtak, a jogszabályokban előírt tárgyi és személyi feltételek biztosítottak voltak.

A humánszolgáltatási területtel összefüggő, nem intézményi körben ellátott feladatokra rendelkezésre álló (a lakásgazdálkodás és a szociális segélyezéssel összefüggő tételek nélküli) módosított előirányzat 83,2%-a került felhasználásra. Ezen belül 89,6 millió Ft átadása történt meg ellátási szerződéseken alapulóan szociális szervezetekkel ellátott feladatokra, illetve a befejeződött Kassák úti bölcsőde felújítás pénzügyi rendezésére is sor került.

Az önkormányzati rendeleten alapuló helyi **szociálpolitikai feladatellátást** forráshiány nem akadályozta, a rendelkezésre álló keret 95,6%-ának felhasználása mellett minden rászoruló részesült ellátásban.

Az önkormányzat (saját forrást igénylő) **egészségügyi alapellátási feladatai** a korábbi évekhez képest 2022. évben sem változtak. A körzetekben foglalkoztatott védőnők és az iskola-egészségügyi szolgálatban közreműködők munka- és életkörülményeinek javulását önkormányzati támogatás is biztosította, a vállalkozó orvosok rendelői közüzemi költségeinek közgyűlés által meghatározottak szerinti körét (hányadát) pedig önkormányzati támogatás fedezte.

A konkrét szociális, egészségügyi kiadási jogcímek **pénzügyi teljesítésének** alakulásáról jelen előterjesztés 5. melléklete ad teljes képet.

A **kultúra** területén az intézmények és a szakmai terület feladatellátását, a fesztiválok és kiemelt kulturális rendezvények lebonyolítását a rendelkezésre álló források biztosították.

A területet érintően kiemelendő, hogy a kulturális intézményekben foglalkoztatottak a - 682/2021. Korm.rend. szerint központilag, az érintett intézményeknek közvetlenül átutalt - 20%-os bérfejlesztést megkapták.

A konkrét kulturális kiadási jogcímek **pénzügyi teljesítésének** alakulásáról jelen előterjesztés 5. melléklete ad teljes képet.

A **sportra** rendelkezésre álló (döntően egyesületi, szakosztályi támogatási) előirányzat felhasználására sportszakmai feladatra, sporttámogatásra került sor. Ennek keretében sportszakmai feladatokra 53,6 millió Ft, sporttámogatásra 318 millió Ft, nemzetközi sportesemények sportszakmai feladataival összefüggésben pedig 3,4 millió Ft felhasználása történt meg.

A **lakásgazdálkodás** 749.053.094 Ft-os módosított kiadási előirányzatának 17,0%-a került felhasználásra a 15. mellékletben foglalt részletezés szerint. Kiemelendő, hogy 2022. évben megvalósult, befejeződött a Kossuth L. u. 36. sz. épület és a benne lévő önkormányzati tulajdonban lévő lakások felújítása, fejlesztése (33,4 millió Ft), és mintegy 41 millió Ft került biztosításra a Botond u. 8. – Köztelek u. 2. sz. épület felújításához.

A lakásgazdálkodás konkrét kiadási jogcímei **pénzügyi teljesítésének** alakulásáról jelen előterjesztés 5. melléklete ad teljes képet.

A **vagyongazdálkodási** terület tervezett előirányzatai esetében alapvetően célirányos felhasználásra került sor. Itt jelennek meg a Győri Ipari Park bővítés előkészítésével (16/2022.(I. 20.) Korm.rendelet 2.mell., továbbá a 1008/2022. Korm.határozat) összefüggő, 2022. évben teljesített kiadások.

A vagyongazdálkodással összefüggő konkrét kiadási jogcímek **pénzügyi teljesítésének** alakulásáról jelen előterjesztés 5. melléklete ad teljes képet.

A költségvetésben különféle jogcímenek képzett 3.404.736.562 Ft **tartalék** esetében az általános és céltartalékból, továbbá a központosított beszerzési tartalékból és az intézmények létszámgazdálkodásával összefüggő kiadási tartalékból felhasználás nem történt. Sor került viszont a költségvetés tervezési tartalék 75%-ának igénybevételére, egyrészt a GYŐR-SZOL Zrt. részére pótbefizetés teljesítésére (2 milliárd Ft), másrészt a városi közvilágítás áramdíj többletével összefüggésben az Útkezelő Szervezet részére (82 millió Ft), továbbá az Ukrajnából menekültek (részben az állam által is finanszírozott) ellátásával kapcsolatosan (60 millió Ft).

Az önkormányzat
2022. évre vonatkozó könyvviteli mérlege adatainak alakulása

Az önkormányzat a költségvetés végrehajtásáról szóló beszámoló (adatszolgáltatás) keretében könyvviteli mérleget készít.

Az önkormányzat eszközeinek/forrásainak főösszege 2022-ben a következők szerint alakult:

Megnevezés	adatok Ft-ban	
	a 2022. év	
	elején	végén
Intézmények (1251)	80 504 385 205	85 579 107 661
Önkormányzat (1254)	145 361 505 982	164 400 590 267
összesen:	225 865 891 187	249 979 697 928

Az év végi mérlegfőösszegeken belül az önkormányzat (1254) 28,1 milliárd Ft összegű pénzeszközei között a forintszámlák főösszege (az év eleji 19,2 milliárd Ft-ról) az év végére 28,0 milliárd Ft-ra nőtt.

A 2022. évre vonatkozóan elkészített könyvviteli mérleg főbb adatait, azok részletezését a 11–13. mellékletek tartalmazzák.

A 2022. évi
maradvány elszámolása

Tisztelt Közgyűlés!

A város (az intézmények, a polgármesteri hivatal, az önkormányzat) 2022. évi költségvetési gazdálkodásához kapcsolódó maradvány elszámolását az alábbiakban terjesztem elő:

Az **intézményhálózat 2022. évi maradványa 1.857.680.899 Ft.**

A mellékelt táblázatok közül

- a 6. melléklet összevontan, a számviteli előírásoknak megfelelően mutatja be az intézményi maradvány kialakulására ható tényezőket, míg
- a 7. melléklet intézményenként részletezi a jóváhagyásra javasolt maradványt.

Javasolom az intézményi maradványoknak az érintettek által megjelölt kiadási főcsoportokon történő jóváhagyását.

Az intézményi maradvány megállapításának nem része az intézményeket megillető, de részükre, alapvetően az alkalmazott „kiskincstári” finanszírozás miatt, a beszámolási időszakban ki nem utalt (az önkormányzat számláján rendelkezésre álló) támogatás. Ennek összege a 2022. évre vonatkozóan 1.242.321.659 Ft, melyet 2022. évben a 7. melléklet 5. oszlopa szerint, 1.161.806.588 Ft összegben javasolom az intézmények rendelkezésére bocsátani.

Az önkormányzat 2022. évi maradványa 27.798.676.997 Ft, melyből

- 22.875.344.911 Ft a 2023. évi költségvetésbe annak elfogadásakor már beépítésre került, a következők szerint:

jogcím	adatok Ft-ban
	összeg
A 2022. évben a 2023-ra megelőlegezett állami támogatás pénzügyi elszámolásának fedezete - maradvány áthozatala	397.774.585
Előző évi maradványból tervezett áthozatal fejlesztések-beruházások fedezetére	2.274.833.096
MVP program projektjeivel összefüggő előző évi maradvány áthozatal	10.333.609.660
Előző évi maradvány szabad része - belső finanszírozási forrásként történő figyelembevétel	1.000.000.000
A Győri Ipari Park bővítés előkészítésével összefüggésben maradvány áthozatal	8.869.127.570
Összesen:	22.875.344.911

- 1.161.806.588 Ft az intézményeknek jóváhagyásra javasolt ki nem utalt támogatás, amelynek a 2023. évi költségvetés keretei közötti elszámolására a zárszámadás elfogadását követően, legkésőbb 2023. június végéig kerül sor,
- 3.761.525.498 Ft összegű további maradvány felhasználására a 8. mellékletben foglaltak szerint teszem meg javaslatomat, kérve a Tisztelt Közgyűléstől annak elfogadását, és felhatalmazást annak a 2023. évi költségvetésbe emelésére.

Kérem a Tisztelt Közgyűlést, hogy a 2022. évi költségvetés végrehajtásáról szóló előterjesztés és mellékletei alapján a zárszámadásról szóló rendelet tervezetét fogadja el.

Győr, 2023. május 8.

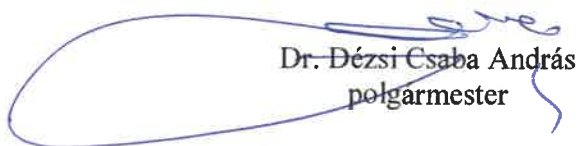
Dr. Dézsi Csaba András
polgarmester

Győr Megyei Jogú Város Önkormányzata

2022. évi költségvetési beszámoló (zárszámadási) rendelet tervezete és mellékletei

1. számú melléklet	A 2022. évi költségvetési beszámoló (zárszámadási) rendelet tervezet szövege
1. melléklet	A 2022. évi költségvetési beszámoló összevont (konszolidált) bevételi és kiadási főszámainak bemutatása
2. melléklet	A 2022. évi költségvetési beszámoló előirányzatai és teljesítési adatai bevételi és kiadási főcsoportok szerinti bontásban
3. melléklet	Az önkormányzat intézményei 2022. évben teljesített költségvetési bevételeinek és kiadásainak bemutatása
4. melléklet	Az önkormányzat (1254-es szektor) 2022. évben teljesített bevételeinek részletezése
5. melléklet	Az önkormányzat (1254-es szektor) 2022. évben teljesített kiadásainak bemutatása
6. melléklet	Az önkormányzat és intézményei 2022. évi költségvetési maradványa kialakulásának bemutatása
7. melléklet	Az önkormányzat intézményei 2022. évi költségvetési maradványának, kiutalatlan támogatásának intézményenkénti részletezése
8. melléklet	Az önkormányzat (1254-es szektor) 2022. évi maradványának felosztása
9. melléklet	A 2022. évi költségvetési beszámoló összevont, város szintű bevételeinek és kiadásainak pénzforgalmi szemléletű bemutatása
10. melléklet	Az önkormányzat és intézményei 2022. évi teljesített létszámának bemutatása
11. melléklet	Az önkormányzat intézményei 2022. évi könyvviteli mérlege (összevont)
12. melléklet	Az önkormányzat (1254-es szektor) 2022. évi könyvviteli mérlege
13. melléklet	Az önkormányzat és az intézmények 2022. évi összevont könyvviteli mérlege
14. melléklet	Az önkormányzat és az intézmények 2022. évi összevont vagyonkimutatása
15. melléklet	A lakásgazdálkodási alap 2022. évi bevételei, kiadásai
16. melléklet	A közvetett támogatások bemutatása
17. melléklet	A többéves (költség)kihatással járó feladatok összefoglalása
	A 2022. évi költségvetési beszámoló (zárszámadási) rendelet tervezet indokolása
2. számú melléklet	Tájékoztató az előzetes hatásvizsgálat eredményéről

Győr Megyei Jogú Város Önkormányzata Közgyűlésének .../2023. (V. 23.) önkormányzati rendelete

Győr Megyei Jogú Város Önkormányzata 2022. évi költségvetésének végrehajtásáról

Győr Megyei Jogú Város Önkormányzatának közgyűlése az Alaptörvény 32. cikk (2) bekezdésében kapott felhatalmazás alapján az Alaptörvény 32. cikk (1) bekezdés f) pontjában meghatározott feladatkörében eljárva a következőket rendeli el:

I. Fejezet *Általános rendelkezések*

1. A rendelet hatálya

1. §

E rendelet hatálya kiterjed

- a) Győr Megyei Jogú Város Önkormányzata (a továbbiakban: Önkormányzat) intézménye - ide nem értve a b) pontot - (a továbbiakban együtt: intézmény),
- b) Győr Megyei Jogú Város Polgármesteri Hivatala (a továbbiakban: Polgármesteri Hivatal, valamint az a)–b) pont együtt: költségvetési szerv) és
- c) az Önkormányzat költségvetésének (a továbbiakban az a)–c) pont együtt: 2022. évi költségvetés) végrehajtására.

2. A 2022. évi költségvetés végrehajtásával összefüggő gazdálkodási adatok

2. §

A 3. § szerinti bevételi-kiadási előirányzati és teljesítési adatok részletezését

1. a 2022. évi költségvetés összevont (konszolidált) bevételi és kiadási főszámaint bemutató 1. melléklet,
2. a 2022. évi költségvetés előirányzatait és teljesítési adatait bevételi és kiadási főcsoportok szerint bemutató 2. melléklet,
3. a költségvetési szervek által teljesített bevételeket és kiadásokat bemutató 3. melléklet,
4. az Önkormányzat teljesített bevételeit bemutató 4. melléklet,
5. az Önkormányzat teljesített kiadásait bemutató 5. melléklet,
6. a 2022. évi maradvány kialakulását bemutató 6. melléklet,
7. a költségvetési szervek 2022. évi maradvány-elszámolásának, kiutalatlan támogatása levezetésének részletezését bemutató 7. melléklet,
8. az Önkormányzat 2022. évi maradványának felosztását bemutató 8. melléklet,
9. a költségvetési szervek és az Önkormányzat 2022. évben teljesített kiadásainak és bevételeinek pénzforgalmi szemléletű bemutatását tartalmazó 9. melléklet,
10. a költségvetési szervek és az Önkormányzat által a 2022. évben teljesített létszámot bemutató 10. melléklet,
11. a költségvetési szervek 2022. évi könyvviteli mérlegét bemutató 11. melléklet,
12. az Önkormányzat 2022. évi könyvviteli mérlegét bemutató 12. melléklet,
13. a költségvetési szervek és az Önkormányzat 2022. évi könyvviteli mérlegét bemutató 13. melléklet,

14. a költségvetési szervek és az Önkormányzat 2022. évi vagyonkimutatását bemutató 14. melléklet,
 15. az Önkormányzat lakásgazdálkodási alapja 2022. évi bevételeit, kiadásait bemutató 15. melléklet,
 16. a költségvetési szervek és az Önkormányzat által nyújtott közvetett támogatásokat bemutató 16. melléklet, valamint
 17. a költségvetési szervek és az Önkormányzat többéves költségkihatással járó feladatait bemutató 17. melléklet
- tartalmazza.

II. Fejezet

A 2022. évi költségvetés végrehajtásával összefüggő előírások

3. A 2022. évi költségvetés bevételei, kiadásai és egyenlege, valamint maradványa

3. §

A 2022. évi költségvetés

- a) módosított bevételi és kiadási előirányzata 99.579.243.024 Ft,
- b) teljesített bevétele 107.799.060.091 Ft,
- c) teljesített kiadása 78.142.702.195 Ft és
- d) egyenlege 29.656.357.896 Ft.

4. §

A 2022. évi költségvetés maradványa

- a) a költségvetési szerv vonatkozásában 1.857.680.899 Ft és
- b) az Önkormányzat vonatkozásában 27.798.676.997 Ft.

4. A 2022. évi maradványnak a 2023. évi költségvetésben történő számbavétele

5. §

A 2023. évi költségvetés bevételi és kiadási előirányzatainak módosításával

- a) a költségvetési szerv költségvetésében 1.857.680.899 Ft, továbbá
 - b) az Önkormányzat költségvetésében 4.923.332.086 Ft
- maradvány előirányzatosítására kerül sor.

6. §

(1) Az Önkormányzat 2022. évi maradvány elszámolásával összefüggő, a 8. mellékletben részletezettek szerinti források terhére a 8. mellékletben részletezettek szerinti kiadási jogcímek előirányzatosítására kerül sor.

(2) A költségvetési szerv 2022. évi maradvány elszámolásával összefüggő, a 7. mellékletben szereplő maradványt a költségvetési szerv költségvetési előirányzataiban 2023. május 31. napjáig nyilvántartásba veszi.

III. Fejezet
Hatályba léptető rendelkezés

7. §

Ez a rendelet a kihirdetését követő napon lép hatályba.

Dr. Dézsi Csaba András
polgármester

Nagyné dr. László Edit
jegyző

Győr Megyei Jogú Város
2022. évi költségvetésének összevont (konszolidált) bevételi és kiadási előirányzatai és teljesítési adatai
2022. január 1 - 2022. december 31.
(Ft-ban)

	kiadás	Eredeti előirányzat		Módosított		Teljesítés (felhasználás)	
		bevétel	kiadás	bevétel	kiadás	bevétel	
<i>KÖLTSÉGVETÉSI SZERVEK ÖSSZESEN:</i>	22 290 167 010	22 290 167 010	30 146 429 632	30 146 429 632	27 043 777 269	28 901 458 168	
korrekció: költségvetési szervezeteknek adott támogatás		-18 381 057 744		-21 503 105 619		-20 260 783 960	
Kötségvetési szervezetek korrigált összesen:	22 290 167 010	3 909 109 266	30 146 429 632	8 643 324 013	27 043 777 269	8 640 674 208	
<i>ÖNKORMÁNYZAT ÖSSZESEN:</i>	75 210 418 224	75 210 418 224	90 935 919 011	90 935 919 011	71 359 708 886	99 158 385 883	
korrekció: költségvetési szervezeteknek adott támogatás	-18 381 057 744		-21 503 105 619		-20 260 783 960		
Önkormányzat korrigált összesen:	56 829 360 480	75 210 418 224	69 432 813 392	90 935 919 011	51 098 924 926	99 158 385 883	
<i>VÁROS MINDÖSSZESEN:</i>	79 119 527 490	79 119 527 490	99 579 243 024	99 579 243 024	78 142 702 195	107 799 060 091	

Győr Megyei Jogú Város
2022. évi költségvetésének előirányzatai és teljesítési adatai
bevételi és kiadási főcsoportok szerinti bontásban (Ft-ban)

	Intézmények			Polgármesteri Hivatal			Önkormányzat			V á r o s ö s s z e s e n		
	Eredeti előirányzat	Módosított előirányzat 2022. XII. 31.	Teljesítés 2022. XII. 31.	Eredeti előirányzat	Módosított előirányzat 2022. XII. 31.	Teljesítés 2022. XII. 31.	Eredeti előirányzat	Módosított előirányzat 2022. XII. 31.	Teljesítés 2022. XII. 31.	Eredeti előirányzat	Módosított előirányzat 2022. XII. 31.	Teljesítés 2022. XII. 31.
Kiadások												
Működési kiadások												
K1 Személyi juttatások	10 556 381 067	11 836 228 935	11 538 624 747	2 237 766 000	2 411 985 457	2 282 286 525	277 558 147	337 690 434	288 332 696	13 071 705 214	14 585 904 826	14 109 243 968
K2 Munkaadókat terhelő járulékok és szoc. hj. adó	1 573 324 078	1 735 760 449	1 657 687 074	330 158 000	355 874 406	314 797 763	61 806 121	63 020 404	38 938 989	1 965 288 199	2 154 655 259	2 011 423 826
K3 Dologi kiadások	6 969 353 958	10 309 930 535	9 267 573 140	298 954 000	489 745 792	414 228 792	11 660 263 194	14 601 307 275	7 479 488 622	18 928 571 152	25 400 983 602	17 161 290 554
K4 Ellátottak pénzbeli juttatásai	0	0	0	0	0	0	240 000 000	240 000 000	229 415 543	240 000 000	240 000 000	229 415 543
K5 Egyéb működési célú kiadások	0	77 742 718	68 407 819	50 000 000	50 000 000	0	15 838 083 552	17 135 274 431	14 222 699 174	15 888 083 552	17 263 017 149	14 291 106 993
Felhalmozási kiadások												
K6 Beruházások	51 625 907	1 872 912 476	923 622 965	52 594 000	55 976 894	41 803 746	23 874 065 383	31 449 647 082	10 779 190 105	23 978 285 290	33 378 536 452	11 744 616 816
K7 Felújítások	163 660 000	937 992 970	527 175 548	6 350 000	10 160 000	5 450 150	3 206 782 042	3 708 203 270	2 877 008 712	3 376 792 042	4 656 356 240	3 409 634 410
K8 Egyéb felhalmozási célú kiadások	0	2 119 000	2 119 000	0	0	0	1 308 408 720	1 313 989 534	1 100 170 123	1 308 408 720	1 316 108 534	1 102 289 123
Finanszírozási kiadások	0	0	0	0	0	0	362 393 321	583 680 962	14 083 680 962	362 393 321	583 680 962	14 083 680 962
Kiadások összesen:	19 314 345 010	26 772 687 083	23 985 210 293	2 975 822 000	3 373 742 549	3 058 566 976	56 829 360 480	69 432 813 392	51 098 924 926	79 119 527 490	99 579 243 024	78 142 702 195
Bevételek												
Működési bevételek												
B1 Működési célú támogatások államháztartáson belülről	650 086 000	1 963 552 041	1 952 649 384	0	42 402 298	72 884 997	11 345 107 211	12 330 241 618	12 752 409 737	11 995 193 211	14 336 195 957	14 777 944 118
B3 Közhatalmi bevételek	0	0	0	0	0	420 000	25 426 050 000	25 428 810 000	25 746 200 192	25 426 050 000	25 428 810 000	25 746 620 192
B4 Működési bevételek	3 259 023 266	4 287 633 437	4 244 356 481	0	0	19 792 306	8 713 005 568	8 783 592 367	4 710 508 611	11 972 028 834	13 071 225 804	8 974 657 398
B6 Működési célú átvett pénzeszközök	0	9 364 891	9 364 891	0	0	0	0	20 073 166	26 973 773	0	29 438 057	36 338 664
Felhalmozási bevételek												
B2 Felhalmozási célú támogatások államháztartáson belülről	0	1 306 963 094	1 306 963 094	0	0	0	12 827 012 082	22 814 525 154	22 270 308 003	12 827 012 082	24 121 488 248	23 577 271 097
B5 Felhalmozási bevételek	0	7 073 352	7 833 352	0	0	74 803	1 081 000 000	1 081 246 852	173 660 277	1 081 000 000	1 088 320 204	181 568 432
B7 Felhalmozási célú átvett pénzeszközök	0	459 871	459 871	0	0	0	160 000 000	551 010 275	504 131 126	160 000 000	551 470 146	504 590 997
Finanszírozási bevételek	0	1 024 829 836	1 024 829 836	0	1 045 193	1 045 193	15 658 243 363	19 926 419 579	32 974 194 164	15 658 243 363	20 952 294 608	34 000 069 193
Bevételek összesen:	3 909 109 266	8 599 876 522	8 546 456 909	0	43 447 491	94 217 299	75 210 418 224	90 935 919 011	99 158 385 883	79 119 527 490	99 579 243 024	107 799 060 091

(adatok Ft-ban)

Szociális ellátás

Család- és Gyermekejöléti Központ

2022. évi költségvetésének végrehajtása

	2022. évi eredeti elő- irányzat	Éves előirányzat mód. intézményi saját hatáskörben	irányító szervi	Módosi- tott előirányzat 2022.12.31.	Teljesítés XII. 31-én
BEVÉTELEK					
Költségvetési bevételek					
Működési bevételek					
Működési célú támogatások államháztartáson belülről	0	0	0	0	0
Közhatalmi bevételek	0	0	0	0	0
Működési bevételek	1 060 000	0	447 704	1 507 704	1 507 704
Működési célú átvett pénzeszközök	0	0	0	0	0
Felhalmozási bevételek					
Felhalmozási célú támogatások államháztartáson belülről	0	0	0	0	0
Felhalmozási bevételek	0	0	0	0	0
Felhalmozási célú átvett pénzeszközök	0	0	0	0	0
Finanszírozási bevételek					
Finanszírozási bevételek irányító szervtől kapott támogatás nélkül	0	436 540	0	436 540	436 540
Irányító szervtől kapott támogatás	399 559 326	0	182 619 332	582 178 658	573 189 388
Bevételek összesen:	400 619 326	436 540	183 067 036	584 122 902	575 133 632
KIADÁSOK					
Költségvetési kiadások					
Működési kiadások					
Személyi juttatások	321 911 820	-12 547 789	142 221 467	451 585 498	449 169 343
Munkaadókat terhelő járulékok és szociális hozzájárulási adó	52 717 152	-3 692 026	19 770 931	68 796 057	67 600 057
Dologi kiadások	25 990 354	14 111 615	17 081 638	57 183 607	51 274 749
Ellátottak pénzbeli juttatásai	0	0	0	0	0
Egyéb működési célú kiadások	0	2 193 362	0	2 193 362	2 193 362
Felhalmozási kiadások					
Beruházások	0	371 378	3 993 000	4 364 378	4 364 378
Felújítások	0	0	0	0	0
Egyéb felhalmozási célú kiadások	0	0	0	0	0
Finanszírozási kiadások					
Finanszírozási kiadások	0	0	0	0	0
Kiadások összesen:	400 619 326	436 540	183 067 036	584 122 902	574 601 889

(adatok Ft-ban)

Szociális ellátás

Egyesített Bölcsődei Intézményhálózat

2022. évi költségvetésének végrehajtása

	2022. évi eredeti elő- irányzat	Éves előirányzat mód. intézményi saját hatáskörben	irányító szervi	Módosi- tott előirányzat 2022.12.31.	Teljesítés XII. 31-én
BEVÉTELEK					
Költségvetési bevételek					
Működési bevételek					
Működési célú támogatások államháztartáson belülről	0	0	0	0	0
Közhatalmi bevételek	0	0	0	0	0
Működési bevételek	50 886 627	0	6 537 506	57 424 133	45 565 110
Működési célú átvett pénzeszközök	0	0	0	0	0
Felhalmozási bevételek					
Felhalmozási célú támogatások államháztartáson belülről	0	0	0	0	0
Felhalmozási bevételek	0	0	0	0	760 000
Felhalmozási célú átvett pénzeszközök	0	0	0	0	0
Finanszírozási bevételek					
Finanszírozási bevételek irányító szervtől kapott támogatás nélkül	0	0	0	0	0
Irányító szervtől kapott támogatás	1 287 759 818	0	130 990 670	1 418 750 488	1 403 834 027
Bevételek összesen:	1 338 646 445	0	137 528 176	1 476 174 621	1 450 159 137
KIADÁSOK					
Költségvetési kiadások					
Működési kiadások					
Személyi juttatások	1 079 367 390	-11 652 443	16 392 470	1 084 107 417	1 072 057 085
Munkaadókat terhelő járulékok és szociális hozzájárulási adó	157 480 059	0	8 694 508	166 174 567	163 306 268
Dologi kiadások	101 798 996	15 499 960	66 224 439	183 523 395	171 200 362
Ellátottak pénzbeli juttatásai	0	0	0	0	0
Egyéb működési célú kiadások	0	0	0	0	0
Felhalmozási kiadások					
Beruházások	0	1 227 417	16 216 759	17 444 176	17 444 176
Felújítások	0	-5 074 934	30 000 000	24 925 066	24 925 066
Egyéb felhalmozási célú kiadások	0	0	0	0	0
Finanszírozási kiadások					
Finanszírozási kiadások	0	0	0	0	0
Kiadások összesen:	1 338 646 445	0	137 528 176	1 476 174 621	1 448 932 957

(adatok Ft-ban)

Szociális ellátás

Egyesített Egészségügyi és Szociális Intézmény

2022. évi költségvetésének végrehajtása

	2022. évi eredeti elő- irányzat	Éves előirányzat mód. intézményi saját hatáskörben	irányító szervi	Módosi- tott előirányzat 2022.12.31.	Teljesítés XII. 31-én
BEVÉTELEK					
Költségvetési bevételek					
Működési bevételek					
Működési célú támogatások államháztartáson belülről	600 086 000	77 855 857	0	677 941 857	667 039 200
Közhatalmi bevételek	0	0	0	0	0
Működési bevételek	704 053 358	354 317	116 534 537	820 942 212	820 942 212
Működési célú átvett pénzeszközök	0	33 340	0	33 340	33 340
Felhalmozási bevételek					
Felhalmozási célú támogatások államháztartáson belülről	0	314 120	0	314 120	314 120
Felhalmozási bevételek	0	0	0	0	0
Felhalmozási célú átvett pénzeszközök	0	0	0	0	0
Finanszírozási bevételek					
Finanszírozási bevételek irányító szervtől kapott támogatás nélkül	0	2 170 981	0	2 170 981	2 170 981
Irányító szervtől kapott támogatás	1 988 070 862	0	578 270 656	2 566 341 518	2 521 760 881
Bevételek összesen:	3 292 210 220	80 728 615	694 805 193	4 067 744 028	4 012 260 734
KIADÁSOK					
Költségvetési kiadások					
Működési kiadások					
Személyi juttatások	2 081 939 989	-53 199 715	177 574 590	2 206 314 864	2 194 823 953
Munkaadókat terhelő járulékok és szociális hozzájárulási adó	316 225 457	-2 845 791	11 662 830	325 042 496	320 265 646
Dologi kiadások	894 044 774	80 941 274	417 975 066	1 392 961 114	1 372 346 486
Ellátottak pénzbeli juttatásai	0	0	0	0	0
Egyéb működési célú kiadások	0	8 813 200	0	8 813 200	8 813 200
Felhalmozási kiadások					
Beruházások	0	40 021 449	59 097 116	99 118 565	78 993 919
Felújítások	0	6 998 198	28 495 591	35 493 789	34 911 943
Egyéb felhalmozási célú kiadások	0	0	0	0	0
Finanszírozási kiadások					
Finanszírozási kiadások	0	0	0	0	0
Kiadások összesen:	3 292 210 220	80 728 615	694 805 193	4 067 744 028	4 010 155 147

(adatok Ft-ban)

Szociális ellátás

Hajléktalanokat Segítő Szolgálat

2022. évi költségvetésének végrehajtása

	2022. évi eredeti elő- irányzat	Éves előirányzat mód. intézményi saját hatáskörben	irányító szervi	Módosi- tott előirányzat 2022.12.31.	Teljesítés XII. 31-én
BEVÉTELEK					
Költségvetési bevételek					
Működési bevételek					
Működési célú támogatások államháztartáson belülről	0	27 223 111	0	27 223 111	27 223 111
Közhatalmi bevételek	0	0	0	0	0
Működési bevételek	69 249 607	0	7 414 296	76 663 903	76 663 903
Működési célú átvett pénzeszközök	0	1 000 000	0	1 000 000	1 000 000
Felhalmozási bevételek					
Felhalmozási célú támogatások államháztartáson belülről	0	614 055	0	614 055	614 055
Felhalmozási bevételek	0	0	200 000	200 000	200 000
Felhalmozási célú átvett pénzeszközök	0	195 000	0	195 000	195 000
Finanszírozási bevételek					
Finanszírozási bevételek irányító szervtől kapott támogatás nélkül	0	3 546 420	0	3 546 420	3 546 420
Irányító szervtől kapott támogatás	372 111 755	0	156 136 797	528 248 552	510 332 188
Bevételek összesen:	441 361 362	32 578 586	163 751 093	637 691 041	619 774 677
KIADÁSOK					
Költségvetési kiadások					
Működési kiadások					
Személyi juttatások	287 956 480	19 285 623	64 630 191	371 872 294	368 234 718
Munkaadókat terhelő járulékok és szociális hozzájárulási adó	46 116 621	762 643	3 437 810	50 317 074	49 300 527
Dologi kiadások	107 288 261	15 519 913	81 497 363	204 305 537	187 963 773
Ellátottak pénzbeli juttatásai	0	0	0	0	0
Egyéb működési célú kiadások	0	0	46 941	46 941	0
Felhalmozási kiadások					
Beruházások	0	-2 989 593	14 138 788	11 149 195	11 149 195
Felújítások	0	0	0	0	0
Egyéb felhalmozási célú kiadások	0	0	0	0	0
Finanszírozási kiadások					
Finanszírozási kiadások	0	0	0	0	0
Kiadások összesen:	441 361 362	32 578 586	163 751 093	637 691 041	616 648 213

(adatok Ft-ban)

Köznevelési terület

Gazdasági Működtető Központ Győr

2022. évi költségvetésének végrehajtása

	2022. évi eredeti elő- irányzat	Éves előirányzat mód. intézményi saját hatáskörben	irányító szervi	Módosi- tott előirányzat 2022.12.31.	Teljesítés XII. 31-én
BEVÉTELEK					
Költségvetési bevételek					
Működési bevételek					
Működési célú támogatások államháztartáson belülről	0	0	0	0	0
Közhatalmi bevételek	0	0	0	0	0
Működési bevételek	1 100 536 817	0	140 925 292	1 241 462 109	1 209 087 952
Működési célú átvett pénzeszközök	0	0	0	0	0
Felhalmozási bevételek					
Felhalmozási célú támogatások államháztartáson belülről	0	0	0	0	0
Felhalmozási bevételek	0	0	0	0	0
Felhalmozási célú átvett pénzeszközök	0	0	0	0	0
Finanszírozási bevételek					
Finanszírozási bevételek irányító szervtől kapott támogatás nélkül	0	0	0	0	0
Irányító szervtől kapott támogatás	1 703 039 024	0	126 628 398	1 829 667 422	1 805 501 806
Bevételek összesen:	2 803 575 841	0	267 553 690	3 071 129 531	3 014 589 758
KIADÁSOK					
Költségvetési kiadások					
Működési kiadások					
Személyi juttatások	328 064 319	-53 490 765	4 027 362	278 600 916	274 011 275
Munkaadókat terhelő járulékok és szociális hozzájárulási adó	46 342 726	-4 258 551	56 162	42 140 337	38 946 371
Dologi kiadások	2 429 168 796	54 644 464	261 369 999	2 745 183 259	2 701 430 607
Ellátottak pénzbeli juttatásai	0	0	0	0	0
Egyéb működési célú kiadások	0	0	2 100 167	2 100 167	0
Felhalmozási kiadások					
Beruházások	0	3 104 852	0	3 104 852	201 505
Felújítások	0	0	0	0	0
Egyéb felhalmozási célú kiadások	0	0	0	0	0
Finanszírozási kiadások					
Finanszírozási kiadások	0	0	0	0	0
Kiadások összesen:	2 803 575 841	0	267 553 690	3 071 129 531	3 014 589 758

(adatok Ft-ban)

Köznevelési terület

Bartók Óvoda

2022. évi költségvetésének végrehajtása

	2022. évi eredeti elő- irányzat	Éves előirányzat mód. intézményi saját hatáskörben	irányító szervi	Módosi- tott előirányzat 2022.12.31.	Teljesítés XII. 31-én
BEVÉTELEK					
Költségvetési bevételek					
Működési bevételek					
Működési célú támogatások államháztartáson belülről	0	0	0	0	0
Közhatalmi bevételek	0	0	0	0	0
Működési bevételek	0	0	0	0	61 434
Működési célú átvett pénzeszközök	0	0	0	0	0
Felhalmozási bevételek					
Felhalmozási célú támogatások államháztartáson belülről	0	0	0	0	0
Felhalmozási bevételek	0	0	0	0	0
Felhalmozási célú átvett pénzeszközök	0	0	0	0	0
Finanszírozási bevételek					
Finanszírozási bevételek irányító szervtől kapott támogatás nélkül	0	137 938	0	137 938	137 938
Irányító szervtől kapott támogatás	212 568 789	0	16 944 612	229 513 401	228 002 356
Bevételek összesen:	212 568 789	137 938	16 944 612	229 651 339	228 201 728
KIADÁSOK					
Költségvetési kiadások					
Működési kiadások					
Személyi juttatások	167 755 873	-2 272 097	10 146 058	175 629 834	174 536 494
Munkaadókat terhelő járulékok és szociális hozzájárulási adó	25 771 240	-123 723	1 384 287	27 031 804	26 587 028
Dologi kiadások	19 041 676	2 923 157	3 519 899	25 484 732	25 451 882
Ellátottak pénzbeli juttatásai	0	0	0	0	0
Egyéb működési célú kiadások	0	0	0	0	0
Felhalmozási kiadások					
Beruházások	0	-389 399	1 894 368	1 504 969	1 504 969
Felújítások	0	0	0	0	0
Egyéb felhalmozási célú kiadások	0	0	0	0	0
Finanszírozási kiadások					
Finanszírozási kiadások	0	0	0	0	0
Kiadások összesen:	212 568 789	137 938	16 944 612	229 651 339	228 080 373

(adatok Ft-ban)

Köznevelési terület

Bisinger Óvoda

2022. évi költségvetésének végrehajtása

	2022. évi eredeti elő- irányzat	Éves előirányzat mód. intézményi saját hatáskörben	irányító szervi	Módosi- tott előirányzat 2022.12.31.	Teljesítés XII. 31-én
BEVÉTELEK					
Költségvetési bevételek					
Működési bevételek					
Működési célú támogatások államháztartáson belülről	0	0	0	0	0
Közhatalmi bevételek	0	0	0	0	0
Működési bevételek	0	0	111 391	111 391	116 980
Működési célú átvett pénzeszközök	0	0	0	0	0
Felhalmozási bevételek					
Felhalmozási célú támogatások államháztartáson belülről	0	0	0	0	0
Felhalmozási bevételek	0	0	0	0	0
Felhalmozási célú átvett pénzeszközök	0	0	0	0	0
Finanszírozási bevételek					
Finanszírozási bevételek irányító szervtől kapott támogatás nélkül	0	189 494	0	189 494	189 494
Irányító szervtől kapott támogatás	210 712 263	0	19 554 607	230 266 870	226 643 102
Bevételek összesen:	210 712 263	189 494	19 665 998	230 567 755	226 949 576
KIADÁSOK					
Költségvetési kiadások					
Működési kiadások					
Személyi juttatások	165 437 365	-1 730 871	10 710 125	174 416 619	173 359 119
Munkaadókat terhelő járulékok és szociális hozzájárulási adó	25 632 367	-264 497	2 222 259	27 590 129	27 122 129
Dologi kiadások	19 642 531	2 214 199	3 296 639	25 153 369	23 077 399
Ellátottak pénzbeli juttatásai	0	0	0	0	0
Egyéb működési célú kiadások	0	0	16 709	16 709	0
Felhalmozási kiadások					
Beruházások	0	-29 337	3 420 266	3 390 929	3 390 929
Felújítások	0	0	0	0	0
Egyéb felhalmozási célú kiadások	0	0	0	0	0
Finanszírozási kiadások					
Finanszírozási kiadások	0	0	0	0	0
Kiadások összesen:	210 712 263	189 494	19 665 998	230 567 755	226 949 576

(adatok Ft-ban)

Köznevelési terület

Erzsébet Ligeti Óvoda
2022. évi költségvetésének végrehajtása

	2022. évi eredeti elő- irányzat	Éves előirányzat mód. intézményi saját hatáskörben	irányító szervi	Módosi- tott előirányzat 2022.12.31.	Teljesítés XII. 31-én
BEVÉTELEK					
Költségvetési bevételek					
Működési bevételek					
Működési célú támogatások államháztartáson belülről	0	0	0	0	0
Közhatalmi bevételek	0	0	0	0	0
Működési bevételek	3 250 000	0	2 000 643	5 250 643	5 250 643
Működési célú átvett pénzeszközök	0	0	0	0	0
Felhalmozási bevételek					
Felhalmozási célú támogatások államháztartáson belülről	0	0	0	0	0
Felhalmozási bevételek	0	0	0	0	0
Felhalmozási célú átvett pénzeszközök	0	0	0	0	0
Finanszírozási bevételek					
Finanszírozási bevételek irányító szervtől kapott támogatás nélkül	0	513 244	0	513 244	513 244
Irányító szervtől kapott támogatás	463 576 950	0	49 412 897	512 989 847	502 588 903
Bevételek összesen:	466 826 950	513 244	51 413 540	518 753 734	508 352 790
KIADÁSOK					
Költségvetési kiadások					
Működési kiadások					
Személyi juttatások	370 902 230	-12 898 700	28 762 957	386 766 487	383 754 953
Munkaadókat terhelő járulékok és szociális hozzájárulási adó	56 067 978	-1 045 283	4 977 799	60 000 494	58 462 879
Dologi kiadások	39 856 742	6 870 226	13 637 666	60 364 634	58 921 416
Ellátottak pénzbeli juttatásai	0	0	0	0	0
Egyéb működési célú kiadások	0	0	300 096	300 096	0
Felhalmozási kiadások					
Beruházások	0	1 106 245	3 735 022	4 841 267	4 841 267
Felújítások	0	6 480 756	0	6 480 756	1 980 756
Egyéb felhalmozási célú kiadások	0	0	0	0	0
Finanszírozási kiadások					
Finanszírozási kiadások	0	0	0	0	0
Kiadások összesen:	466 826 950	513 244	51 413 540	518 753 734	507 961 271

(adatok Ft-ban)

Köznevelési terület

Gyárvárosi Óvoda

2022. évi költségvetésének végrehajtása

	2022. évi eredeti elő- irányzat	Éves előirányzat mód. intézményi saját hatáskörben	irányító szervi	Módosi- tott előirányzat 2022.12.31.	Teljesítés XII. 31-én
BEVÉTELEK					
Költségvetési bevételek					
Működési bevételek					
Működési célú támogatások államháztartáson belülről	0	0	0	0	0
Közhatalmi bevételek	0	0	0	0	0
Működési bevételek	0	0	106 738	106 738	130 838
Működési célú átvett pénzeszközök	0	0	0	0	0
Felhalmozási bevételek					
Felhalmozási célú támogatások államháztartáson belülről	0	0	0	0	0
Felhalmozási bevételek	0	0	0	0	0
Felhalmozási célú átvett pénzeszközök	0	0	0	0	0
Finanszírozási bevételek					
Finanszírozási bevételek irányító szervtől kapott támogatás nélkül	0	97 918	0	97 918	97 918
Irányító szervtől kapott támogatás	182 477 815	0	7 126 438	189 604 253	187 214 683
Bevételek összesen:	182 477 815	97 918	7 233 176	189 808 909	187 443 439
KIADÁSOK					
Költségvetési kiadások					
Működési kiadások					
Személyi juttatások	146 847 822	-2 447 475	-102 000	144 298 347	142 891 767
Munkaadókat terhelő járulékok és szociális hozzájárulási adó	22 332 684	-1 272 835	117 177	21 177 026	20 826 398
Dologi kiadások	13 297 309	3 757 902	7 201 988	24 257 199	23 271 123
Ellátottak pénzbeli juttatásai	0	0	0	0	0
Egyéb működési célú kiadások	0	0	16 011	16 011	0
Felhalmozási kiadások					
Beruházások	0	60 326	0	60 326	60 326
Felújítások	0	0	0	0	0
Egyéb felhalmozási célú kiadások	0	0	0	0	0
Finanszírozási kiadások					
Finanszírozási kiadások	0	0	0	0	0
Kiadások összesen:	182 477 815	97 918	7 233 176	189 808 909	187 049 614

(adatok Ft-ban)

Köznevelési terület

Győr Megyei Jogú Város Gyermektábora

2022. évi költségvetésének végrehajtása

	2022. évi eredeti elő- irányzat	Éves előirányzat mód. intézményi saját hatáskörben	irányító szervi	Módosi- tott előirányzat 2022.12.31.	Teljesítés XII. 31-én
BEVÉTELEK					
Költségvetési bevételek					
Működési bevételek					
Működési célú támogatások államháztartáson belülről	0	0	0	0	0
Közhatalmi bevételek	0	0	0	0	0
Működési bevételek	43 828 078	0	33 550 672	77 378 750	77 389 448
Működési célú átvett pénzeszközök	0	0	0	0	0
Felhalmozási bevételek					
Felhalmozási célú támogatások államháztartáson belülről	0	0	0	0	0
Felhalmozási bevételek	0	0	0	0	0
Felhalmozási célú átvett pénzeszközök	0	0	0	0	0
Finanszírozási bevételek					
Finanszírozási bevételek irányító szervtől kapott támogatás nélkül	0	0	0	0	0
Irányító szervtől kapott támogatás	64 024 157	0	18 856 153	82 880 310	77 521 429
Bevételek összesen:	107 852 235	0	52 406 825	160 259 060	154 910 877
KIADÁSOK					
Költségvetési kiadások					
Működési kiadások					
Személyi juttatások	51 865 534	-11 749 821	7 200	40 122 913	39 998 913
Munkaadókat terhelő járulékok és szociális hozzájárulási adó	6 747 839	-1 764 955	1 116	4 984 000	4 906 000
Dologi kiadások	49 238 862	561 292	36 205 284	86 005 438	83 205 160
Ellátottak pénzbeli juttatásai	0	0	0	0	0
Egyéb működési célú kiadások	0	0	0	0	0
Felhalmozási kiadások					
Beruházások	0	7 004 629	1 698 049	8 702 678	5 630 548
Felújítások	0	5 948 855	14 495 176	20 444 031	20 444 031
Egyéb felhalmozási célú kiadások	0	0	0	0	0
Finanszírozási kiadások					
Finanszírozási kiadások	0	0	0	0	0
Kiadások összesen:	107 852 235	0	52 406 825	160 259 060	154 184 652

(adatok Ft-ban)

Köznevelési terület

Győri Mosolyvár Óvoda
2022. évi költségvetésének végrehajtása

	2022. évi eredeti elő- irányzat	Éves előirányzat mód. intézményi saját hatáskörben	irányító szervi	Módosi- tott előirányzat 2022.12.31.	Teljesítés XII. 31-én
BEVÉTELEK					
Költségvetési bevételek					
Működési bevételek					
Működési célú támogatások államháztartáson belülről	0	0	0	0	0
Közhatalmi bevételek	0	0	0	0	0
Működési bevételek	0	0	3 179 790	3 179 790	3 179 790
Működési célú átvett pénzeszközök	0	0	0	0	0
Felhalmozási bevételek					
Felhalmozási célú támogatások államháztartáson belülről	0	0	0	0	0
Felhalmozási bevételek	0	0	0	0	0
Felhalmozási célú átvett pénzeszközök	0	0	0	0	0
Finanszírozási bevételek					
Finanszírozási bevételek irányító szervtől kapott támogatás nélkül	0	308 431	0	308 431	308 431
Irányító szervtől kapott támogatás	157 915 905	0	23 562 423	181 478 328	176 983 866
Bevételek összesen:	157 915 905	308 431	26 742 213	184 966 549	180 472 087
KIADÁSOK					
Költségvetési kiadások					
Működési kiadások					
Személyi juttatások	122 423 390	-1 439 371	10 918 152	131 902 171	130 727 073
Munkaadókat terhelő járulékok és szociális hozzájárulási adó	17 089 919	0	2 526 040	19 615 959	19 229 973
Dologi kiadások	18 402 596	1 723 673	6 379 228	26 505 497	23 779 970
Ellátottak pénzbeli juttatásai	0	0	0	0	0
Egyéb működési célú kiadások	0	0	476 969	476 969	0
Felhalmozási kiadások					
Beruházások	0	24 129	6 441 824	6 465 953	6 465 953
Felújítások	0	0	0	0	0
Egyéb felhalmozási célú kiadások	0	0	0	0	0
Finanszírozási kiadások					
Finanszírozási kiadások	0	0	0	0	0
Kiadások összesen:	157 915 905	308 431	26 742 213	184 966 549	180 202 969

(adatok Ft-ban)

Köznevelési terület

Kovács Margit Óvoda
2022. évi költségvetésének végrehajtása

	2022. évi eredeti elő- irányzat	Éves előirányzat mód. intézményi saját hatáskörben	irányító szervi	Módosi- tott előirányzat 2022.12.31.	Teljesítés XII. 31-én
BEVÉTELEK					
Költségvetési bevételek					
Működési bevételek					
Működési célú támogatások államháztartáson belülről	0	0	0	0	0
Közhatalmi bevételek	0	0	0	0	0
Működési bevételek	0	0	0	0	192 126
Működési célú átvett pénzeszközök	0	0	0	0	0
Felhalmozási bevételek					
Felhalmozási célú támogatások államháztartáson belülről	0	0	0	0	0
Felhalmozási bevételek	0	0	0	0	0
Felhalmozási célú átvett pénzeszközök	0	0	0	0	0
Finanszírozási bevételek					
Finanszírozási bevételek irányító szervtől kapott támogatás nélkül	0	311 200	0	311 200	311 200
Irányító szervtől kapott támogatás	271 093 746	0	39 787 778	310 881 524	307 856 640
Bevételek összesen:	271 093 746	311 200	39 787 778	311 192 724	308 359 966
KIADÁSOK					
Költségvetési kiadások					
Működési kiadások					
Személyi juttatások	215 288 896	-1 000 830	14 464 694	228 752 760	227 140 079
Munkaadókat terhelő járulékok és szociális hozzájárulási adó	32 855 897	-71 312	2 650 102	35 434 687	34 746 910
Dologi kiadások	22 948 953	2 084 748	21 233 838	46 267 539	45 544 642
Ellátottak pénzbeli juttatásai	0	0	0	0	0
Egyéb működési célú kiadások	0	0	0	0	0
Felhalmozási kiadások					
Beruházások	0	-701 406	1 439 144	737 738	737 738
Felújítások	0	0	0	0	0
Egyéb felhalmozási célú kiadások	0	0	0	0	0
Finanszírozási kiadások					
Finanszírozási kiadások	0	0	0	0	0
Kiadások összesen:	271 093 746	311 200	39 787 778	311 192 724	308 169 369

(adatok Ft-ban)

Köznevelési terület

Márvány Óvoda

2022. évi költségvetésének végrehajtása

	2022. évi eredeti elő- irányzat	Éves előirányzat mód. intézményi saját hatáskörben	irányító szervi	Módosi- tott előirányzat 2022.12.31.	Teljesítés XII. 31-én
BEVÉTELEK					
Költségvetési bevételek					
Működési bevételek					
Működési célú támogatások államháztartáson belülről	0	0	0	0	0
Közhatalmi bevételek	0	0	0	0	0
Működési bevételek	0	0	0	0	3 116
Működési célú átvett pénzeszközök	0	0	0	0	0
Felhalmozási bevételek					
Felhalmozási célú támogatások államháztartáson belülről	0	0	0	0	0
Felhalmozási bevételek	0	0	0	0	0
Felhalmozási célú átvett pénzeszközök	0	0	0	0	0
Finanszírozási bevételek					
Finanszírozási bevételek irányító szervtől kapott támogatás nélkül	0	266 995	0	266 995	266 995
Irányító szervtől kapott támogatás	143 608 786	0	4 436 369	148 045 155	144 352 613
Bevételek összesen:	143 608 786	266 995	4 436 369	148 312 150	144 622 724
KIADÁSOK					
Költségvetési kiadások					
Működési kiadások					
Személyi juttatások	111 781 345	-3 217 512	934 000	109 497 833	108 596 012
Munkaadókat terhelő járulékok és szociális hozzájárulási adó	16 838 682	-153 709	-658 616	16 026 357	14 499 327
Dologi kiadások	14 988 759	3 496 843	3 900 584	22 386 186	21 117 111
Ellátottak pénzbeli juttatásai	0	0	0	0	0
Egyéb működési célú kiadások	0	0	0	0	0
Felhalmozási kiadások					
Beruházások	0	141 373	260 401	401 774	401 774
Felújítások	0	0	0	0	0
Egyéb felhalmozási célú kiadások	0	0	0	0	0
Finanszírozási kiadások					
Finanszírozási kiadások	0	0	0	0	0
Kiadások összesen:	143 608 786	266 995	4 436 369	148 312 150	144 614 224

(adatok Ft-ban)

Köznevelési terület

Ménfőcsanak Óvoda

2022. évi költségvetésének végrehajtása

	2022. évi eredeti elő- irányzat	Éves előirányzat mód. intézményi saját hatáskörben	irányító szervi	Módosi- tott előirányzat 2022.12.31.	Teljesítés XII. 31-én
BEVÉTELEK					
Költségvetési bevételek					
Működési bevételek					
Működési célú támogatások államháztartáson belülről	0	0	0	0	0
Közhatalmi bevételek	0	0	0	0	0
Működési bevételek	0	0	0	0	374 098
Működési célú átvett pénzeszközök	0	235 129	0	235 129	235 129
Felhalmozási bevételek					
Felhalmozási célú támogatások államháztartáson belülről	0	0	0	0	0
Felhalmozási bevételek	0	0	0	0	0
Felhalmozási célú átvett pénzeszközök	0	264 871	0	264 871	264 871
Finanszírozási bevételek					
Finanszírozási bevételek irányító szervtől kapott támogatás nélkül	0	347 847	0	347 847	347 847
Irányító szervtől kapott támogatás	279 422 009	0	18 882 789	298 304 798	290 862 479
Bevételek összesen:	279 422 009	847 847	18 882 789	299 152 645	292 084 424
KIADÁSOK					
Költségvetési kiadások					
Működési kiadások					
Személyi juttatások	226 126 902	-2 116 080	7 110 379	231 121 201	229 298 059
Munkaadókat terhelő járulékok és szociális hozzájárulási adó	34 708 652	0	1 162 868	35 871 520	35 183 220
Dologi kiadások	18 586 455	154 890	9 982 542	28 723 887	26 208 443
Ellátottak pénzbeli juttatásai	0	0	0	0	0
Egyéb működési célú kiadások	0	0	0	0	0
Felhalmozási kiadások					
Beruházások	0	2 809 037	627 000	3 436 037	1 004 622
Felújítások	0	0	0	0	0
Egyéb felhalmozási célú kiadások	0	0	0	0	0
Finanszírozási kiadások					
Finanszírozási kiadások	0	0	0	0	0
Kiadások összesen:	279 422 009	847 847	18 882 789	299 152 645	291 694 344

(adatok Ft-ban)

Köznevelési terület

Nagybácsai Óvoda

2022. évi költségvetésének végrehajtása

	2022. évi eredeti elő- irányzat	Éves előirányzat mód. intézményi saját hatáskörben	irányító szervi	Módosi- tott előirányzat 2022.12.31.	Teljesítés XII. 31-én
BEVÉTELEK					
Költségvetési bevételek					
Működési bevételek					
Működési célú támogatások államháztartáson belülről	0	0	0	0	0
Közhatalmi bevételek	0	0	0	0	0
Működési bevételek	0	0	94 253	94 253	151 950
Működési célú átvett pénzeszközök	0	0	0	0	0
Felhalmozási bevételek					
Felhalmozási célú támogatások államháztartáson belülről	0	0	0	0	0
Felhalmozási bevételek	0	0	0	0	0
Felhalmozási célú átvett pénzeszközök	0	0	0	0	0
Finanszírozási bevételek					
Finanszírozási bevételek irányító szervtől kapott támogatás nélkül	0	281 534	0	281 534	281 534
Irányító szervtől kapott támogatás	305 921 863	0	19 367 364	325 289 227	320 719 430
Bevételek összesen:	305 921 863	281 534	19 461 617	325 665 014	321 152 914
KIADÁSOK					
Költségvetési kiadások					
Működési kiadások					
Személyi juttatások	245 093 852	-2 607 212	6 831 003	249 317 643	247 717 818
Munkaadókat terhelő járulékok és szociális hozzájárulási adó	36 140 376	-864 778	1 514 011	36 789 609	36 136 805
Dologi kiadások	24 687 635	3 806 489	10 262 665	38 756 789	36 389 883
Ellátottak pénzbeli juttatásai	0	0	0	0	0
Egyéb működési célú kiadások	0	0	14 138	14 138	0
Felhalmozási kiadások					
Beruházások	0	-52 965	839 800	786 835	786 835
Felújítások	0	0	0	0	0
Egyéb felhalmozási célú kiadások	0	0	0	0	0
Finanszírozási kiadások					
Finanszírozási kiadások	0	0	0	0	0
Kiadások összesen:	305 921 863	281 534	19 461 617	325 665 014	321 031 341

(adatok Ft-ban)

Köznevelési terület

Sün Balázs Óvoda

2022. évi költségvetésének végrehajtása

	2022. évi eredeti elő- irányzat	Éves előirányzat mód. intézményi saját hatáskörben	irányító szervi	Módosi- tott előirányzat 2022.12.31.	Teljesítés XII. 31-én
BEVÉTELEK					
Költségvetési bevételek					
Működési bevételek					
Működési célú támogatások államháztartáson belülről	0	0	0	0	0
Közhatalmi bevételek	0	0	0	0	0
Működési bevételek	0	0	0	0	65 142
Működési célú átvett pénzeszközök	0	0	0	0	0
Felhalmozási bevételek					
Felhalmozási célú támogatások államháztartáson belülről	0	0	0	0	0
Felhalmozási bevételek	0	0	0	0	0
Felhalmozási célú átvett pénzeszközök	0	0	0	0	0
Finanszírozási bevételek					
Finanszírozási bevételek irányító szervtől kapott támogatás nélkül	0	625 262	0	625 262	625 262
Irányító szervtől kapott támogatás	424 666 437	0	30 946 867	455 613 304	446 992 604
Bevételek összesen:	424 666 437	625 262	30 946 867	456 238 566	447 683 008
KIADÁSOK					
Költségvetési kiadások					
Működési kiadások					
Személyi juttatások	345 572 666	-9 758 287	14 249 644	350 064 023	347 463 412
Munkaadókat terhelő járulékok és szociális hozzájárulási adó	52 908 423	-155 345	1 777 311	54 530 389	53 585 477
Dologi kiadások	26 185 348	11 180 987	12 440 431	49 806 766	44 229 136
Ellátottak pénzbeli juttatásai	0	0	0	0	0
Egyéb működési célú kiadások	0	0	0	0	0
Felhalmozási kiadások					
Beruházások	0	-290 938	2 128 326	1 837 388	1 837 388
Felújítások	0	-351 155	351 155	0	0
Egyéb felhalmozási célú kiadások	0	0	0	0	0
Finanszírozási kiadások					
Finanszírozási kiadások	0	0	0	0	0
Kiadások összesen:	424 666 437	625 262	30 946 867	456 238 566	447 115 413

(adatok Ft-ban)

Köznevelési terület

Szentiváni Óvoda

2022. évi költségvetésének végrehajtása

	2022. évi eredeti elő- irányzat	Éves előirányzat mód. intézményi saját hatáskörben	irányító szervi	Módosi- tott előirányzat 2022.12.31.	Teljesítés XII. 31-én
BEVÉTELEK					
Költségvetési bevételek					
Működési bevételek					
Működési célú támogatások államháztartáson belülről	0	0	0	0	0
Közhatalmi bevételek	0	0	0	0	0
Működési bevételek	0	0	412 133	412 133	435 428
Működési célú átvett pénzeszközök	0	0	0	0	0
Felhalmozási bevételek					
Felhalmozási célú támogatások államháztartáson belülről	0	0	0	0	0
Felhalmozási bevételek	0	0	0	0	0
Felhalmozási célú átvett pénzeszközök	0	0	0	0	0
Finanszírozási bevételek					
Finanszírozási bevételek irányító szervtől kapott támogatás nélkül	0	499 112	0	499 112	499 112
Irányító szervtől kapott támogatás	263 282 210	0	26 089 988	289 372 198	283 131 377
Bevételek összesen:	263 282 210	499 112	26 502 121	290 283 443	284 065 917
KIADÁSOK					
Költségvetési kiadások					
Működési kiadások					
Személyi juttatások	213 684 251	-1 631 514	6 521 785	218 574 522	216 616 925
Munkaadókat terhelő járulékok és szociális hozzájárulási adó	33 749 186	-203 022	-41 133	33 505 031	32 817 182
Dologi kiadások	15 848 773	162 534	18 789 647	34 800 954	33 962 636
Ellátottak pénzbeli juttatásai	0	0	0	0	0
Egyéb működési célú kiadások	0	0	61 820	61 820	0
Felhalmozási kiadások					
Beruházások	0	2 171 114	1 170 002	3 341 116	282 067
Felújítások	0	0	0	0	0
Egyéb felhalmozási célú kiadások	0	0	0	0	0
Finanszírozási kiadások					
Finanszírozási kiadások	0	0	0	0	0
Kiadások összesen:	263 282 210	499 112	26 502 121	290 283 443	283 678 810

(adatok Ft-ban)

Köznevelési terület

Tárogató Óvoda

2022. évi költségvetésének végrehajtása

	2022. évi eredeti elő- irányzat	Éves előirányzat mód. intézményi saját hatáskörben	irányító szervi	Módosi- tott előirányzat 2022.12.31.	Teljesítés XII. 31-én
BEVÉTELEK					
Költségvetési bevételek					
Működési bevételek					
Működési célú támogatások államháztartáson belülről	0	0	0	0	0
Közhatalmi bevételek	0	0	0	0	0
Működési bevételek	0	0	0	0	76 782
Működési célú átvett pénzeszközök	0	0	0	0	0
Felhalmozási bevételek					
Felhalmozási célú támogatások államháztartáson belülről	0	0	0	0	0
Felhalmozási bevételek	0	0	0	0	0
Felhalmozási célú átvett pénzeszközök	0	0	0	0	0
Finanszírozási bevételek					
Finanszírozási bevételek irányító szervtől kapott támogatás nélkül	0	137 740	0	137 740	137 740
Irányító szervtől kapott támogatás	313 336 321	0	36 764 583	350 100 904	347 289 812
Bevételek összesen:	313 336 321	137 740	36 764 583	350 238 644	347 504 334
KIADÁSOK					
Költségvetési kiadások					
Működési kiadások					
Személyi juttatások	251 728 231	-2 052 030	13 338 225	263 014 426	259 544 157
Munkaadókat terhelő járulékok és szociális hozzájárulási adó	38 631 430	-194 346	2 231 237	40 668 321	39 878 761
Dologi kiadások	22 976 660	3 308 676	20 241 351	46 526 687	46 357 047
Ellátottak pénzbeli juttatásai	0	0	0	0	0
Egyéb működési célú kiadások	0	0	0	0	0
Felhalmozási kiadások					
Beruházások	0	-924 560	953 770	29 210	29 210
Felújítások	0	0	0	0	0
Egyéb felhalmozási célú kiadások	0	0	0	0	0
Finanszírozási kiadások					
Finanszírozási kiadások	0	0	0	0	0
Kiadások összesen:	313 336 321	137 740	36 764 583	350 238 644	345 809 175

(adatok Ft-ban)

Igazgatási terület

Mezőőri és Parkóri Szolgálat Győr

2022. évi költségvetésének végrehajtása

	2022. évi eredeti elő- irányzat	Éves előirányzat mód. intézményi saját hatáskörben	irányító szervi	Módosi- tott előirányzat 2022.12.31.	Teljesítés XII. 31-én
BEVÉTELEK					
Költségvetési bevételek					
Működési bevételek					
Működési célú támogatások államháztartáson belülről	0	0	0	0	0
Közhatalmi bevételek	0	0	0	0	0
Működési bevételek	0	0	2 253 677	2 253 677	2 256 824
Működési célú átvett pénzeszközök	0	0	0	0	0
Felhalmozási bevételek					
Felhalmozási célú támogatások államháztartáson belülről	0	0	0	0	0
Felhalmozási bevételek	0	0	0	0	0
Felhalmozási célú átvett pénzeszközök	0	0	0	0	0
Finanszírozási bevételek					
Finanszírozási bevételek irányító szervtől kapott támogatás nélkül	0	61 100	0	61 100	61 100
Irányító szervtől kapott támogatás	85 008 141	0	4 657 795	89 665 936	87 780 755
Bevételek összesen:	85 008 141	61 100	6 911 472	91 980 713	90 098 679
KIADÁSOK					
Költségvetési kiadások					
Működési kiadások					
Személyi juttatások	65 735 000	44 850	-689 279	65 090 571	63 851 766
Munkaadókat terhelő járulékok és szociális hozzájárulási adó	8 214 000	0	712 129	8 926 129	8 464 232
Dologi kiadások	11 059 141	-613 629	5 866 337	16 311 849	16 027 462
Ellátottak pénzbeli juttatásai	0	0	0	0	0
Egyéb működési célú kiadások	0	0	0	0	0
Felhalmozási kiadások					
Beruházások	0	629 879	1 022 285	1 652 164	1 652 164
Felújítások	0	0	0	0	0
Egyéb felhalmozási célú kiadások	0	0	0	0	0
Finanszírozási kiadások					
Finanszírozási kiadások	0	0	0	0	0
Kiadások összesen:	85 008 141	61 100	6 911 472	91 980 713	89 995 624

(adatok Ft-ban)

Igazgatási terület

Városrendészet Győr

2022. évi költségvetésének végrehajtása

	2022. évi eredeti elő- irányzat	Éves előirányzat mód. intézményi saját hatáskörben	irányító szervi	Módosi- tott előirányzat 2022.12.31.	Teljesítés XII. 31-én
BEVÉTELEK					
Költségvetési bevételek					
Működési bevételek					
Működési célú támogatások államháztartáson belülről	0	0	0	0	0
Közhatalmi bevételek	0	0	0	0	0
Működési bevételek	0	0	20 628 592	20 628 592	20 628 592
Működési célú átvett pénzeszközök	0	0	0	0	0
Felhalmozási bevételek					
Felhalmozási célú támogatások államháztartáson belülről	0	0	0	0	0
Felhalmozási bevételek	0	0	2 200 000	2 200 000	2 200 000
Felhalmozási célú átvett pénzeszközök	0	0	0	0	0
Finanszírozási bevételek					
Finanszírozási bevételek irányító szervtől kapott támogatás nélkül	0	439 552	0	439 552	439 552
Irányító szervtől kapott támogatás	503 101 244	0	57 955 656	561 056 900	496 867 618
Bevételek összesen:	503 101 244	439 552	80 784 248	584 325 044	520 135 762
KIADÁSOK					
Költségvetési kiadások					
Működési kiadások					
Személyi juttatások	346 671 048	-30 927 177	48 024 547	363 768 418	356 622 943
Munkaadókat terhelő járulékok és szociális hozzájárulási adó	52 260 236	-6 530 523	8 793 747	54 523 460	51 530 165
Dologi kiadások	102 616 750	36 401 317	12 145 060	151 163 127	97 524 390
Ellátottak pénzbeli juttatásai	0	0	0	0	0
Egyéb működési célú kiadások	0	0	0	0	0
Felhalmozási kiadások					
Beruházások	1 553 210	1 968 933	8 428 725	11 950 868	11 489 523
Felújítások	0	-472 998	3 392 169	2 919 171	2 919 171
Egyéb felhalmozási célú kiadások	0	0	0	0	0
Finanszírozási kiadások					
Finanszírozási kiadások	0	0	0	0	0
Kiadások összesen:	503 101 244	439 552	80 784 248	584 325 044	520 086 192

(adatok Ft-ban)

Településfejlesztés

**Utak-hidak, köz- és díszvilágítás: üzemeltetési, fenntartási, felújítási, korszerűsítési,
forgalomtechnikai kiadások**
2022. évi költségvetésének végrehajtása

	2022. évi eredeti elő- irányzat	Éves előirányzat mód. intézményi saját hatáskörben	irányító szervi	Módosi- tott előirányzat 2022.12.31.	Teljesítés XII. 31-én
BEVÉTELEK					
Költségvetési bevételek					
Működési bevételek					
Működési célú támogatások államháztartáson belülről	0	0	0	0	0
Közhatalmi bevételek	0	0	0	0	0
Működési bevételek	0	0	78 703 700	78 703 700	78 703 700
Működési célú átvett pénzeszközök	0	0	0	0	0
Felhalmozási bevételek					
Felhalmozási célú támogatások államháztartáson belülről	0	941 482 362	0	941 482 362	941 482 362
Felhalmozási bevételek	0	0	0	0	0
Felhalmozási célú átvett pénzeszközök	0	0	0	0	0
Finanszírozási bevételek					
Finanszírozási bevételek irányító szervtől kapott támogatás nélkül	0	0	0	0	0
Irányító szervtől kapott támogatás	1 720 100 000	0	617 818 004	2 337 918 004	1 933 058 734
Bevételek összesen:	1 720 100 000	941 482 362	696 521 704	3 358 104 066	2 953 244 796
KIADÁSOK					
Költségvetési kiadások					
Működési kiadások					
Személyi juttatások	0	0	0	0	0
Munkaadókat terhelő járulékok és szociális hozzájárulási adó	0	0	0	0	0
Dologi kiadások	1 556 440 000	-104 578 722	473 267 175	1 925 128 453	1 635 874 318
Ellátottak pénzbeli juttatásai	0	0	0	0	0
Egyéb működési célú kiadások	0	0	0	0	0
Felhalmozási kiadások					
Beruházások	0	1 073 784 856	179 059 828	1 252 844 684	420 476 311
Felújítások	163 660 000	-27 723 772	44 194 701	180 130 929	133 459 532
Egyéb felhalmozási célú kiadások	0	0	0	0	0
Finanszírozási kiadások					
Finanszírozási kiadások	0	0	0	0	0
Kiadások összesen:	1 720 100 000	941 482 362	696 521 704	3 358 104 066	2 189 810 161

(adatok Ft-ban)

Településfejlesztés

Útkezelő Szervezet

2022. évi költségvetésének végrehajtása

	2022. évi eredeti elő- irányzat	Éves előirányzat mód. intézményi saját hatáskörben	irányító szervi	Módosi- tott előirányzat 2022.12.31.	Teljesítés XII. 31-én
BEVÉTELEK					
Költségvetési bevételek					
Működési bevételek					
Működési célú támogatások államháztartáson belülről	0	0	0	0	0
Közhatalmi bevételek	0	0	0	0	0
Működési bevételek	80 000 000	0	13 947 204	93 947 204	93 952 204
Működési célú átvett pénzeszközök	0	0	0	0	0
Felhalmozási bevételek					
Felhalmozási célú támogatások államháztartáson belülről	0	0	0	0	0
Felhalmozási bevételek	0	0	3 023 935	3 023 935	3 023 935
Felhalmozási célú átvett pénzeszközök	0	0	0	0	0
Finanszírozási bevételek					
Finanszírozási bevételek irányító szervtől kapott támogatás nélkül	0	240 000	0	240 000	240 000
Irányító szervtől kapott támogatás	168 457 405	0	5 385 218	173 842 623	159 429 179
Bevételek összesen:	248 457 405	240 000	22 356 357	271 053 762	256 645 318
KIADÁSOK					
Költségvetési kiadások					
Működési kiadások					
Személyi juttatások	182 069 908	-943 304	1 192 231	182 318 835	176 284 304
Munkaadókat terhelő járulékok és szociális hozzájárulási adó	23 119 848	705 911	168 621	23 994 380	23 295 234
Dologi kiadások	34 667 649	11 343 806	17 922 580	63 934 035	56 612 939
Ellátottak pénzbeli juttatásai	0	0	0	0	0
Egyéb működési célú kiadások	0	0	0	0	0
Felhalmozási kiadások					
Beruházások	8 600 000	-10 866 413	3 072 925	806 512	447 841
Felújítások	0	0	0	0	0
Egyéb felhalmozási célú kiadások	0	0	0	0	0
Finanszírozási kiadások					
Finanszírozási kiadások	0	0	0	0	0
Kiadások összesen:	248 457 405	240 000	22 356 357	271 053 762	256 640 318

(adatok Ft-ban)

Településfejlesztés

Győr Megyei Jogú Város Útkezelő Szervezete összesen

(szervezet működtetése, közvilágítás és utak-hidak együtt)

2022. évi költségvetésének végrehajtása

	2022. évi eredeti elő- irányzat	Éves előirányzat mód. intézményi saját hatáskörben	irányító szervi	Módosi- tott előirányzat 2022.12.31.	Teljesítés XII. 31-én
BEVÉTELEK					
Költségvetési bevételek					
Működési bevételek					
Működési célú támogatások államháztartáson belülről	0	0	0	0	0
Közhatalmi bevételek	0	0	0	0	0
Működési bevételek	80 000 000	0	92 650 904	172 650 904	172 655 904
Működési célú átvett pénzeszközök	0	0	0	0	0
Felhalmozási bevételek					
Felhalmozási célú támogatások államháztartáson belülről	0	941 482 362	0	941 482 362	941 482 362
Felhalmozási bevételek	0	0	3 023 935	3 023 935	3 023 935
Felhalmozási célú átvett pénzeszközök	0	0	0	0	0
Finanszírozási bevételek					
Finanszírozási bevételek irányító szervtől kapott támogatás nélkü	0	240 000	0	240 000	240 000
Irányító szervtől kapott támogatás	1 888 557 405	0	623 203 222	2 511 760 627	2 092 487 913
Bevételek összesen:	1 968 557 405	941 722 362	718 878 061	3 629 157 828	3 209 890 114
KIADÁSOK					
Költségvetési kiadások					
Működési kiadások					
Személyi juttatások	182 069 908	-943 304	1 192 231	182 318 835	176 284 304
Munkaadókat terhelő járulékok és szociális hozzájárulási adó	23 119 848	705 911	168 621	23 994 380	23 295 234
Dologi kiadások	1 591 107 649	-93 234 916	491 189 755	1 989 062 488	1 692 487 257
Ellátottak pénzbeli juttatásai	0	0	0	0	0
Egyéb működési célú kiadások	0	0	0	0	0
Felhalmozási kiadások					
Beruházások	8 600 000	1 062 918 443	182 132 753	1 253 651 196	420 924 152
Felújítások	163 660 000	-27 723 772	44 194 701	180 130 929	133 459 532
Egyéb felhalmozási célú kiadások	0	0	0	0	0
Finanszírozási kiadások					
Finanszírozási kiadások	0	0	0	0	0
Kiadások összesen:	1 968 557 405	941 722 362	718 878 061	3 629 157 828	2 446 450 479

(adatok Ft-ban)

Kulturális terület

Dr. Kovács Pál Könyvtár és Közösségi Tér

2022. évi költségvetésének végrehajtása

	2022. évi eredeti elő- irányzat	Éves előirányzat mód. intézményi saját hatáskörben	irányító szervi	Módosi- tott előirányzat 2022.12.31.	Teljesítés XII. 31-én
BEVÉTELEK					
Költségvetési bevételek					
Működési bevételek					
Működési célú támogatások államháztartáson belülről	0	377 294 561	0	377 294 561	377 294 561
Közhatalmi bevételek	0	0	0	0	0
Működési bevételek	42 000 000	0	12 321 310	54 321 310	54 321 310
Működési célú átvett pénzeszközök	0	280 000	0	280 000	280 000
Felhalmozási bevételek					
Felhalmozási célú támogatások államháztartáson belülről	0	298 239 000	0	298 239 000	298 239 000
Felhalmozási bevételek	0	0	0	0	0
Felhalmozási célú átvett pénzeszközök	0	0	0	0	0
Finanszírozási bevételek					
Finanszírozási bevételek irányító szervtől kapott támogatás nélkül	0	85 994 849	0	85 994 849	85 994 849
Irányító szervtől kapott támogatás	602 209 480	0	200 153 352	802 362 832	703 392 254
Bevételek összesen:	644 209 480	761 808 410	212 474 662	1 618 492 552	1 519 521 974
KIADÁSOK					
Költségvetési kiadások					
Működési kiadások					
Személyi juttatások	408 933 973	117 573 486	11 785 752	538 293 211	500 164 715
Munkaadókat terhelő járulékok és szociális hozzájárulási adó	56 547 418	15 223 194	2 020 869	73 791 481	71 732 453
Dologi kiadások	146 928 089	169 115 128	164 430 163	480 473 380	246 582 735
Ellátottak pénzbeli juttatásai	0	0	0	0	0
Egyéb működési célú kiadások	0	10 990 561	0	10 990 561	10 990 559
Felhalmozási kiadások					
Beruházások	31 800 000	102 681 862	33 370 214	167 852 076	142 428 834
Felújítások	0	344 105 179	867 664	344 972 843	162 701 688
Egyéb felhalmozási célú kiadások	0	2 119 000	0	2 119 000	2 119 000
Finanszírozási kiadások					
Finanszírozási kiadások	0	0	0	0	0
Kiadások összesen:	644 209 480	761 808 410	212 474 662	1 618 492 552	1 136 719 984

(adatok Ft-ban)

Kulturális terület

Generációk Művelődési Háza

2022. évi költségvetésének végrehajtása

	2022. évi eredeti elő- irányzat	Éves előirányzat mód. intézményi saját hatáskörben	irányító szervi	Módosi- tott előirányzat 2022.12.31.	Teljesítés XII. 31-én
BEVÉTELEK					
Költségvetési bevételek					
Működési bevételek					
Működési célú támogatások államháztartáson belülről	0	11 602 782	0	11 602 782	11 602 782
Közhatalmi bevételek	0	0	0	0	0
Működési bevételek	14 884 997	0	1 023 715	15 908 712	15 908 712
Működési célú átvett pénzeszközök	0	0	0	0	0
Felhalmozási bevételek					
Felhalmozási célú támogatások államháztartáson belülről	0	0	0	0	0
Felhalmozási bevételek	0	0	0	0	0
Felhalmozási célú átvett pénzeszközök	0	0	0	0	0
Finanszírozási bevételek					
Finanszírozási bevételek irányító szervtől kapott támogatás nélkül	0	287 055 989	0	287 055 989	287 055 989
Irányító szervtől kapott támogatás	74 418 840	0	13 240 896	87 659 736	84 249 892
Bevételek összesen:	89 303 837	298 658 771	14 264 611	402 227 219	398 817 375
KIADÁSOK					
Költségvetési kiadások					
Működési kiadások					
Személyi juttatások	59 889 047	9 591 643	156 881	69 637 571	68 210 747
Munkaadókat terhelő járulékok és szociális hozzájárulási adó	7 785 577	574 016	12 177	8 371 770	8 189 208
Dologi kiadások	21 629 213	7 224 273	7 894 679	36 748 165	36 017 607
Ellátottak pénzbeli juttatásai	0	0	0	0	0
Egyéb működési célú kiadások	0	1 180 698	0	1 180 698	580 698
Felhalmozási kiadások					
Beruházások	0	19 351 374	0	19 351 374	18 881 474
Felújítások	0	260 736 767	6 200 874	266 937 641	92 829 212
Egyéb felhalmozási célú kiadások	0	0	0	0	0
Finanszírozási kiadások					
Finanszírozási kiadások	0	0	0	0	0
Kiadások összesen:	89 303 837	298 658 771	14 264 611	402 227 219	224 708 946

(adatok Ft-ban)

Kulturális terület

Győr Megyei Jogú Város Levéltára

2022. évi költségvetésének végrehajtása

	2022. évi eredeti elő- irányzat	Éves előirányzat mód. intézményi saját hatáskörben	irányító szervi	Módosi- tott előirányzat 2022.12.31.	Teljesítés XII. 31-én
BEVÉTELEK					
Költségvetési bevételek					
Működési bevételek					
Működési célú támogatások államháztartáson belülről	0	17 434 803	0	17 434 803	17 434 803
Közhatalmi bevételek	0	0	0	0	0
Működési bevételek	150 000	0	2 509	152 509	152 509
Működési célú átvett pénzeszközök	0	0	0	0	0
Felhalmozási bevételek					
Felhalmozási célú támogatások államháztartáson belülről	0	0	0	0	0
Felhalmozási bevételek	0	0	0	0	0
Felhalmozási célú átvett pénzeszközök	0	0	0	0	0
Finanszírozási bevételek					
Finanszírozási bevételek irányító szervtől kapott támogatás nélkül	0	0	0	0	0
Irányító szervtől kapott támogatás	65 899 836	0	79 424 934	145 324 770	113 393 577
Bevételek összesen:	66 049 836	17 434 803	79 427 443	162 912 082	130 980 889
KIADÁSOK					
Költségvetési kiadások					
Működési kiadások					
Személyi juttatások	47 632 025	11 212 918	2 537 133	61 382 076	57 783 424
Munkaadókat terhelő járulékok és szociális hozzájárulási adó	6 187 381	786 699	852 650	7 826 730	7 126 119
Dologi kiadások	12 230 430	5 165 386	73 319 484	90 715 300	63 083 746
Ellátottak pénzbeli juttatásai	0	0	0	0	0
Egyéb működési célú kiadások	0	0	376	376	0
Felhalmozási kiadások					
Beruházások	0	269 800	2 717 800	2 987 600	2 987 600
Felújítások	0	0	0	0	0
Egyéb felhalmozási célú kiadások	0	0	0	0	0
Finanszírozási kiadások					
Finanszírozási kiadások	0	0	0	0	0
Kiadások összesen:	66 049 836	17 434 803	79 427 443	162 912 082	130 980 889

(adatok Ft-ban)

Kulturális terület

Győri Balett

2022. évi költségvetésének végrehajtása

	2022. évi eredeti elő- irányzat	Éves előirányzat mód. intézményi saját hatáskörben	irányító szervi	Módosi- tott előirányzat 2022.12.31.	Teljesítés XII. 31-én
BEVÉTELEK					
Költségvetési bevételek					
Működési bevételek					
Működési célú támogatások államháztartáson belülről	50 000 000	122 792 989	0	172 792 989	172 792 989
Közhatalmi bevételek	0	0	0	0	0
Működési bevételek	108 170 000	0	108 937 327	217 107 327	217 107 327
Működési célú átvett pénzeszközök	0	4 000 000	0	4 000 000	4 000 000
Felhalmozási bevételek					
Felhalmozási célú támogatások államháztartáson belülről	0	3 500 000	0	3 500 000	3 500 000
Felhalmozási bevételek	0	0	1 311 811	1 311 811	1 311 811
Felhalmozási célú átvett pénzeszközök	0	0	0	0	0
Finanszírozási bevételek					
Finanszírozási bevételek irányító szervtől kapott támogatás nélkül	0	95 639 623	0	95 639 623	95 639 623
Irányító szervtől kapott támogatás	281 137 245	0	3 641 495	284 778 740	275 471 247
Bevételek összesen:	439 307 245	225 932 612	113 890 633	779 130 490	769 822 997
KIADÁSOK					
Költségvetési kiadások					
Működési kiadások					
Személyi juttatások	323 416 416	55 696 744	31 755 417	410 868 577	391 619 097
Munkaadókat terhelő járulékok és szociális hozzájárulási adó	48 421 451	6 289 500	1 795 544	56 506 495	53 460 975
Dologi kiadások	67 469 378	149 694 770	76 560 287	293 724 435	266 579 878
Ellátottak pénzbeli juttatásai	0	0	0	0	0
Egyéb működési célú kiadások	0	0	0	0	0
Felhalmozási kiadások					
Beruházások	0	14 251 598	3 779 385	18 030 983	14 530 983
Felújítások	0	0	0	0	0
Egyéb felhalmozási célú kiadások	0	0	0	0	0
Finanszírozási kiadások					
Finanszírozási kiadások	0	0	0	0	0
Kiadások összesen:	439 307 245	225 932 612	113 890 633	779 130 490	726 190 933

(adatok Ft-ban)

Kulturális terület

Győri Filharmonikus Zenekar

2022. évi költségvetésének végrehajtása

	2022. évi eredeti elő- irányzat	Éves előirányzat mód. intézményi saját hatáskörben	irányító szervi	Módosi- tott előirányzat 2022.12.31.	Teljesítés XII. 31-én
BEVÉTELEK					
Költségvetési bevételek					
Működési bevételek					
Működési célú támogatások államháztartáson belülről	0	232 996 587	0	232 996 587	232 996 587
Közhatalmi bevételek	0	0	0	0	0
Működési bevételek	201 478 278	0	56 023 920	257 502 198	257 502 198
Működési célú átvett pénzeszközök	0	220 000	0	220 000	220 000
Felhalmozási bevételek					
Felhalmozási célú támogatások államháztartáson belülről	0	8 027 686	0	8 027 686	8 027 686
Felhalmozási bevételek	0	0	27 874	27 874	27 874
Felhalmozási célú átvett pénzeszközök	0	0	0	0	0
Finanszírozási bevételek					
Finanszírozási bevételek irányító szervtől kapott támogatás nélkül	0	153 207 167	0	153 207 167	153 207 167
Irányító szervtől kapott támogatás	545 941 164	0	162 756 081	708 697 245	697 015 446
Bevételek összesen:	747 419 442	394 451 440	218 807 875	1 360 678 757	1 348 996 958
KIADÁSOK					
Költségvetési kiadások					
Működési kiadások					
Személyi juttatások	523 550 175	276 393 523	19 788 831	819 732 529	746 951 331
Munkaadókat terhelő járulékok és szociális hozzájárulási adó	81 210 985	38 949 940	1 927 667	122 088 592	97 541 302
Dologi kiadások	141 558 282	48 126 995	136 211 675	325 896 952	300 141 940
Ellátottak pénzbeli juttatásai	0	0	0	0	0
Egyéb működési célú kiadások	0	0	0	0	0
Felhalmozási kiadások					
Beruházások	1 100 000	30 980 982	60 879 702	92 960 684	65 568 531
Felújítások	0	0	0	0	0
Egyéb felhalmozási célú kiadások	0	0	0	0	0
Finanszírozási kiadások					
Finanszírozási kiadások	0	0	0	0	0
Kiadások összesen:	747 419 442	394 451 440	218 807 875	1 360 678 757	1 210 203 104

(adatok Ft-ban)

Kulturális terület

Győri Művészeti és Fesztiválközpont

2022. évi költségvetésének végrehajtása

	2022. évi eredeti elő- irányzat	Éves előirányzat mód. intézményi saját hatáskörben	irányító szervi	Módosi- tott előirányzat 2022.12.31.	Teljesítés XII. 31-én
BEVÉTELEK					
Költségvetési bevételek					
Működési bevételek					
Működési célú támogatások államháztartáson belülről	0	0	0	0	0
Közhatalmi bevételek	0	0	0	0	0
Működési bevételek	43 156 000	-78 740	-1 114 592	41 962 668	41 962 668
Működési célú átvett pénzeszközök	0	0	0	0	0
Felhalmozási bevételek					
Felhalmozási célú támogatások államháztartáson belülről	0	0	0	0	0
Felhalmozási bevételek	0	78 740	0	78 740	78 740
Felhalmozási célú átvett pénzeszközök	0	0	0	0	0
Finanszírozási bevételek					
Finanszírozási bevételek irányító szervtől kapott támogatás nélkül	0	0	0	0	0
Irányító szervtől kapott támogatás	70 786 666	0	9 606 837	80 393 503	61 458 118
Bevételek összesen:	113 942 666	0	8 492 245	122 434 911	103 499 526
KIADÁSOK					
Költségvetési kiadások					
Működési kiadások					
Személyi juttatások	60 739 000	-5 222 184	4 780 138	60 296 954	51 659 410
Munkaadókat terhelő járulékok és szociális hozzájárulási adó	7 896 000	0	625 830	8 521 830	7 203 714
Dologi kiadások	45 307 666	2 979 415	3 086 277	51 373 358	43 866 513
Ellátottak pénzbeli juttatásai	0	0	0	0	0
Egyéb működési célú kiadások	0	0	0	0	0
Felhalmozási kiadások					
Beruházások	0	2 242 769	0	2 242 769	769 889
Felújítások	0	0	0	0	0
Egyéb felhalmozási célú kiadások	0	0	0	0	0
Finanszírozási kiadások					
Finanszírozási kiadások	0	0	0	0	0
Kiadások összesen:	113 942 666	0	8 492 245	122 434 911	103 499 526

(adatok Ft-ban)

Kulturális terület

Győri Nemzeti Színház
2022. évi költségvetésének végrehajtása

	2022. évi eredeti elő- irányzat	Éves előirányzat mód. intézményi saját hatáskörben	irányító szervi	Módosi- tott előirányzat 2022.12.31.	Teljesítés XII. 31-én
BEVÉTELEK					
Költségvetési bevételek					
Működési bevételek					
Működési célú támogatások államháztartáson belülről	0	290 165 307	0	290 165 307	290 165 307
Közhatalmi bevételek	0	0	0	0	0
Működési bevételek	238 500 000	0	315 203 975	553 703 975	553 703 975
Működési célú átvett pénzeszközök	0	0	0	0	0
Felhalmozási bevételek					
Felhalmozási célú támogatások államháztartáson belülről	0	0	0	0	0
Felhalmozási bevételek	0	0	168 000	168 000	168 000
Felhalmozási célú átvett pénzeszközök	0	0	0	0	0
Finanszírozási bevételek					
Finanszírozási bevételek irányító szervtől kapott támogatás nélkül	0	171 458 447	0	171 458 447	171 458 447
Irányító szervtől kapott támogatás	1 500 000 000	0	14 391 189	1 514 391 189	1 511 080 586
Bevételek összesen:	1 738 500 000	461 623 754	329 763 164	2 529 886 918	2 526 576 315
KIADÁSOK					
Költségvetési kiadások					
Működési kiadások					
Személyi juttatások	1 222 227 155	220 395 971	8 628 443	1 451 251 569	1 410 897 776
Munkaadókat terhelő járulékok és szociális hozzájárulási adó	184 719 529	24 483 259	0	209 202 788	196 977 534
Dologi kiadások	331 553 316	165 610 213	321 134 721	818 298 250	713 895 006
Ellátottak pénzbeli juttatásai	0	0	0	0	0
Egyéb működési célú kiadások	0	0	0	0	0
Felhalmozási kiadások					
Beruházások	0	51 134 311	0	51 134 311	30 199 730
Felújítások	0	0	0	0	0
Egyéb felhalmozási célú kiadások	0	0	0	0	0
Finanszírozási kiadások					
Finanszírozási kiadások	0	0	0	0	0
Kiadások összesen:	1 738 500 000	461 623 754	329 763 164	2 529 886 918	2 351 970 046

(adatok Ft-ban)

Kulturális terület

Kulturális Pénzügyi - Gazdasági Szolgáltató Központ

2022. évi költségvetésének végrehajtása

	2022. évi eredeti elő- irányzat	Éves előirányzat mód. intézményi saját hatáskörben	irányító szervi	Módosi- tott előirányzat 2022.12.31.	Teljesítés XII. 31-én
BEVÉTELEK					
Költségvetési bevételek					
Működési bevételek					
Működési célú támogatások államháztartáson belülről	0	0	0	0	0
Közhatalmi bevételek	0	0	0	0	0
Működési bevételek	0	0	0	0	0
Működési célú átvett pénzeszközök	0	0	0	0	0
Felhalmozási bevételek					
Felhalmozási célú támogatások államháztartáson belülről	0	0	0	0	0
Felhalmozási bevételek	0	0	0	0	0
Felhalmozási célú átvett pénzeszközök	0	0	0	0	0
Finanszírozási bevételek					
Finanszírozási bevételek irányító szervtől kapott támogatás nélkül	0	0	0	0	0
Irányító szervtől kapott támogatás	63 830 186	0	11 792 195	75 622 381	69 954 122
Bevételek összesen:	63 830 186	0	11 792 195	75 622 381	69 954 122
KIADÁSOK					
Költségvetési kiadások					
Működési kiadások					
Személyi juttatások	51 186 005	-718 163	10 359 758	60 827 600	57 464 864
Munkaadókat terhelő járulékok és szociális hozzájárulási adó	6 654 181	482 878	1 668 344	8 805 403	7 879 188
Dologi kiadások	5 990 000	-946 853	-699 642	4 343 505	3 862 121
Ellátottak pénzbeli juttatásai	0	0	0	0	0
Egyéb működési célú kiadások	0	0	0	0	0
Felhalmozási kiadások					
Beruházások	0	1 182 138	463 735	1 645 873	747 949
Felújítások	0	0	0	0	0
Egyéb felhalmozási célú kiadások	0	0	0	0	0
Finanszírozási kiadások					
Finanszírozási kiadások	0	0	0	0	0
Kiadások összesen:	63 830 186	0	11 792 195	75 622 381	69 954 122

(adatok Ft-ban)

Kulturális terület

Molnár Vid Bertalan Művelődési Központ

2022. évi költségvetésének végrehajtása

	2022. évi eredeti elő- irányzat	Éves előirányzat mód. intézményi saját hatáskörben	irányító szervi	Módosi- tott előirányzat 2022.12.31.	Teljesítés XII. 31-én
BEVÉTELEK					
Költségvetési bevételek					
Működési bevételek					
Működési célú támogatások államháztartáson belülről	0	11 739 186	0	11 739 186	11 739 186
Közhatalmi bevételek	0	0	0	0	0
Működési bevételek	29 500 000	0	3 023 995	32 523 995	32 523 995
Működési célú átvett pénzeszközök	0	446 422	0	446 422	446 422
Felhalmozási bevételek					
Felhalmozási célú támogatások államháztartáson belülről	0	0	0	0	0
Felhalmozási bevételek	0	0	0	0	0
Felhalmozási célú átvett pénzeszközök	0	0	0	0	0
Finanszírozási bevételek					
Finanszírozási bevételek irányító szervtől kapott támogatás nélkül	0	62 904	0	62 904	62 904
Irányító szervtől kapott támogatás	90 937 546	0	23 255 872	114 193 418	101 337 529
Bevételek összesen:	120 437 546	12 248 512	26 279 867	158 965 925	146 110 036
KIADÁSOK					
Költségvetési kiadások					
Működési kiadások					
Személyi juttatások	66 561 388	10 123 176	3 813 234	80 497 798	78 528 625
Munkaadókat terhelő járulékok és szociális hozzájárulási adó	8 652 980	659 075	170 116	9 482 171	9 044 168
Dologi kiadások	43 723 178	-1 070 482	12 514 581	55 167 277	49 290 365
Ellátottak pénzbeli juttatásai	0	0	0	0	0
Egyéb működési célú kiadások	0	0	0	0	0
Felhalmozási kiadások					
Beruházások	1 500 000	-1 093 307	8 740 284	9 146 977	6 797 787
Felújítások	0	3 630 050	1 041 652	4 671 702	1 987 107
Egyéb felhalmozási célú kiadások	0	0	0	0	0
Finanszírozási kiadások					
Finanszírozási kiadások	0	0	0	0	0
Kiadások összesen:	120 437 546	12 248 512	26 279 867	158 965 925	145 648 052

(adatok Ft-ban)

Kulturális terület

Rómer Flóris Művészeti és Történeti Múzeum

2022. évi költségvetésének végrehajtása

	2022. évi eredeti elő- irányzat	Éves előirányzat mód. intézményi saját hatáskörben	irányító szervi	Módosi- tott előirányzat 2022.12.31.	Teljesítés XII. 31-én
BEVÉTELEK					
Költségvetési bevételek					
Működési bevételek					
Működési célú támogatások államháztartáson belülről	0	80 363 164	0	80 363 164	80 363 164
Közhatalmi bevételek	0	0	0	0	0
Működési bevételek	459 519 504	51 117 257	16 310 318	526 947 079	526 947 079
Működési célú átvett pénzeszközök	0	0	0	0	0
Felhalmozási bevételek					
Felhalmozási célú támogatások államháztartáson belülről	0	54 785 871	0	54 785 871	54 785 871
Felhalmozási bevételek	0	0	0	0	0
Felhalmozási célú átvett pénzeszközök	0	0	0	0	0
Finanszírozási bevételek					
Finanszírozási bevételek irányító szervtől kapott támogatás nélkül	0	82 562 177	0	82 562 177	82 562 177
Irányító szervtől kapott támogatás	328 597 865	0	66 404 035	395 001 900	385 273 764
Bevételek összesen:	788 117 369	268 828 469	82 714 353	1 139 660 191	1 129 932 055
KIADÁSOK					
Költségvetési kiadások					
Működési kiadások					
Személyi juttatások	309 884 398	44 703 160	6 880 000	361 467 558	346 805 165
Munkaadókat terhelő járulékok és szociális hozzájárulási adó	43 259 972	5 744 046	930 472	49 934 490	47 301 020
Dologi kiadások	427 900 302	155 282 382	69 321 556	652 504 240	563 085 252
Ellátottak pénzbeli juttatásai	0	0	0	0	0
Egyéb működési célú kiadások	0	0	0	0	0
Felhalmozási kiadások					
Beruházások	7 072 697	12 081 839	5 582 325	24 736 861	23 810 561
Felújítások	0	51 017 042	0	51 017 042	51 017 042
Egyéb felhalmozási célú kiadások	0	0	0	0	0
Finanszírozási kiadások					
Finanszírozási kiadások	0	0	0	0	0
Kiadások összesen:	788 117 369	268 828 469	82 714 353	1 139 660 191	1 032 019 040

(adatok Ft-ban)

Kulturális terület

Újvárosi Művelődési Ház
2022. évi költségvetésének végrehajtása

	2022. évi eredeti elő- irányzat	Éves előirányzat mód. intézményi saját hatáskörben	irányító szervi	Módosi- tott előirányzat 2022.12.31.	Teljesítés XII. 31-én
BEVÉTELEK					
Költségvetési bevételek					
Működési bevételek					
Működési célú támogatások államháztartáson belülről	0	20 005 538	0	20 005 538	20 005 538
Közhatalmi bevételek	0	0	0	0	0
Működési bevételek	3 800 000	0	4 157 720	7 957 720	7 957 720
Működési célú átvett pénzeszközök	0	0	0	0	0
Felhalmozási bevételek					
Felhalmozási célú támogatások államháztartáson belülről	0	0	0	0	0
Felhalmozási bevételek	0	0	0	0	0
Felhalmozási célú átvett pénzeszközök	0	0	0	0	0
Finanszírozási bevételek					
Finanszírozási bevételek irányító szervtől kapott támogatás nélkül	0	256 058	0	256 058	256 058
Irányító szervtől kapott támogatás	41 662 090	0	9 966 823	51 628 913	39 503 605
Bevételek összesen:	45 462 090	20 261 596	14 124 543	79 848 229	67 722 921
KIADÁSOK					
Költségvetési kiadások					
Működési kiadások					
Személyi juttatások	29 025 508	123 968	598 590	29 748 066	28 053 066
Munkaadókat terhelő járulékok és szociális hozzájárulási adó	3 773 316	167 600	146 104	4 087 020	3 717 910
Dologi kiadások	12 663 266	17 917 142	11 659 702	42 240 110	33 146 024
Ellátottak pénzbeli juttatásai	0	0	0	0	0
Egyéb működési célú kiadások	0	0	294 490	294 490	0
Felhalmozási kiadások					
Beruházások	0	2 052 886	1 425 657	3 478 543	2 506 531
Felújítások	0	0	0	0	0
Egyéb felhalmozási célú kiadások	0	0	0	0	0
Finanszírozási kiadások					
Finanszírozási kiadások	0	0	0	0	0
Kiadások összesen:	45 462 090	20 261 596	14 124 543	79 848 229	67 423 531

(adatok Ft-ban)

Kulturális terület

Vaskakas Bábszínház
2022. évi költségvetésének végrehajtása

	2022. évi eredeti elő- irányzat	Éves előirányzat mód. intézményi saját hatáskörben	irányító szervi	Módosi- tott előirányzat 2022.12.31.	Teljesítés XII. 31-én
BEVÉTELEK					
Költségvetési bevételek					
Működési bevételek					
Működési célú támogatások államháztartáson belülről	0	43 992 156	0	43 992 156	43 992 156
Közhatalmi bevételek	0	0	0	0	0
Működési bevételek	65 000 000	0	34 479 012	99 479 012	99 533 012
Működési célú átvett pénzeszközök	0	3 150 000	0	3 150 000	3 150 000
Felhalmozási bevételek					
Felhalmozási célú támogatások államháztartáson belülről	0	0	0	0	0
Felhalmozási bevételek	0	0	62 992	62 992	62 992
Felhalmozási célú átvett pénzeszközök	0	0	0	0	0
Finanszírozási bevételek					
Finanszírozási bevételek irányító szervtől kapott támogatás nélkül	0	137 981 314	0	137 981 314	137 981 314
Irányító szervtől kapott támogatás	220 000 000	0	745 714	220 745 714	218 709 079
Bevételek összesen:	285 000 000	185 123 470	35 287 718	505 411 188	503 428 553
KIADÁSOK					
Költségvetési kiadások					
Működési kiadások					
Személyi juttatások	125 111 666	46 976 168	13 000 000	185 087 834	163 786 359
Munkaadókat terhelő járulékok és szociális hozzájárulási adó	16 264 516	7 737 337	0	24 001 853	20 822 894
Dologi kiadások	143 623 818	42 981 275	17 106 417	203 711 510	166 251 019
Ellátottak pénzbeli juttatásai	0	0	0	0	0
Egyéb működési célú kiadások	0	46 055 879	5 181 301	51 237 180	45 830 000
Felhalmozási kiadások					
Beruházások	0	41 372 811	0	41 372 811	41 200 458
Felújítások	0	0	0	0	0
Egyéb felhalmozási célú kiadások	0	0	0	0	0
Finanszírozási kiadások					
Finanszírozási kiadások	0	0	0	0	0
Kiadások összesen:	285 000 000	185 123 470	35 287 718	505 411 188	437 890 730

(adatok Ft-ban)

Intézmények mindösszesen

2022. évi költségvetésének végrehajtása

	2022. évi eredeti elő- irányzat	Éves előirányzat mód. intézményi saját hatáskörben	irányító szervi	Módosi- tott előirányzat 2022.12.31.	Teljesítés XII. 31-én
BEVÉTELEK					
Költségvetési bevételek					
Működési bevételek					
Működési célú támogatások államháztartáson belülről	650 086 000	1 313 466 041	0	1 963 552 041	1 952 649 384
Közhatalmi bevételek	0	0	0	0	0
Működési bevételek	3 259 023 266	51 392 834	977 217 337	4 287 633 437	4 244 356 481
Működési célú átvett pénzeszközök	0	9 364 891	0	9 364 891	9 364 891
Felhalmozási bevételek					
Felhalmozási célú támogatások államháztartáson belülről	0	1 306 963 094	0	1 306 963 094	1 306 963 094
Felhalmozási bevételek	0	78 740	6 994 612	7 073 352	7 833 352
Felhalmozási célú átvett pénzeszközök	0	459 871	0	459 871	459 871
Finanszírozási bevételek					
Finanszírozási bevételek irányító szervtől kapott támogatás nélkül	0	1 024 829 836	0	1 024 829 836	1 024 829 836
Irányító szervtől kapott támogatás	15 405 235 744	0	2 767 574 817	18 172 810 561	17 292 753 089
Bevételek összesen:	19 314 345 010	3 706 555 307	3 751 786 766	26 772 687 083	25 839 209 998
KIADÁSOK					
Költségvetési kiadások					
Működési kiadások					
Személyi juttatások	10 556 381 067	588 497 890	691 349 978	11 836 228 935	11 538 624 747
Munkaadókat terhelő járulékok és szociális hozzájárulási adó	1 573 324 078	79 125 402	83 310 969	1 735 760 449	1 657 687 074
Dologi kiadások	6 969 353 958	927 595 258	2 412 981 319	10 309 930 535	9 267 573 140
Ellátottak pénzbeli juttatásai	0	0	0	0	0
Egyéb működési célú kiadások	0	69 233 700	8 509 018	77 742 718	68 407 819
Felhalmozási kiadások					
Beruházások	51 625 907	1 394 690 069	426 596 500	1 872 912 476	923 622 965
Felújítások	163 660 000	645 293 988	129 038 982	937 992 970	527 175 548
Egyéb felhalmozási célú kiadások	0	2 119 000	0	2 119 000	2 119 000
Finanszírozási kiadások					
Finanszírozási kiadások	0	0	0	0	0
Kiadások összesen:	19 314 345 010	3 706 555 307	3 751 786 766	26 772 687 083	23 985 210 293

(adatok Ft-ban)

Polgármesteri Hivatal
2022. évi költségvetésének végrehajtása

	2022. évi eredeti elő- irányzat	Éves előirányzat mód. intézményi saját hatáskörben	irányító szervi	Módosí- tott előirányzat 2022.12.31.	Teljesítés XII. 31-én
BEVÉTELEK					
Költségvetési bevételek					
Működési bevételek					
Működési célú támogatások államháztartáson belülről	0	42 402 298	0	42 402 298	72 884 997
Közhatalmi bevételek	0	0	0	0	420 000
Működési bevételek	0	0	0	0	19 792 306
Működési célú átvett pénzeszközök	0	0	0	0	0
Felhalmozási bevételek					
Felhalmozási célú támogatások államháztartáson belülről	0	0	0	0	0
Felhalmozási bevételek	0	0	0	0	74 803
Felhalmozási célú átvett pénzeszközök	0	0	0	0	0
Finanszírozási bevételek					
Finanszírozási bevételek irányító szervtől kapott támogatás nélkül	0	1 045 193	0	1 045 193	1 045 193
Irányító szervtől kapott támogatás	2 975 822 000	0	354 473 058	3 330 295 058	2 968 030 871
Bevételek összesen:	2 975 822 000	43 447 491	354 473 058	3 373 742 549	3 062 248 170
KIADÁSOK					
Költségvetési kiadások					
Működési kiadások					
Személyi juttatások	2 237 766 000	31 437 504	142 781 953	2 411 985 457	2 282 286 525
Munkaadókat terhelő járulékok és szociális hozzájárulási adó	330 158 000	4 146 728	21 569 678	355 874 406	314 797 763
Dologi kiadások	298 954 000	32 420 365	158 371 427	489 745 792	414 228 792
Ellátottak pénzbeli juttatásai	0	0	0	0	0
Egyéb működési célú kiadások	50 000 000	0	0	50 000 000	0
Felhalmozási kiadások					
Beruházások	52 594 000	-24 557 106	27 940 000	55 976 894	41 803 746
Felújítások	6 350 000	0	3 810 000	10 160 000	5 450 150
Egyéb felhalmozási célú kiadások	0	0	0	0	0
Finanszírozási kiadások					
Finanszírozási kiadások	0	0	0	0	0
Kiadások összesen:	2 975 822 000	43 447 491	354 473 058	3 373 742 549	3 058 566 976

(adatok Ft-ban)

Költségvetési szervek mindösszesen
2022. évi költségvetésének végrehajtása

	2022. évi eredeti elő- irányzat	Éves előirányzat mód. intézményi saját hatáskörben	irányító szervi	Módosí- tott előirányzat 2022.12.31.	Teljesítés XII. 31-én
BEVÉTELEK					
Költségvetési bevételek					
Működési bevételek					
Működési célú támogatások államháztartáson belülről	650 086 000	1 355 868 339	0	2 005 954 339	2 025 534 381
Közhatalmi bevételek	0	0	0	0	420 000
Működési bevételek	3 259 023 266	51 392 834	977 217 337	4 287 633 437	4 264 148 787
Működési célú átvett pénzeszközök	0	9 364 891	0	9 364 891	9 364 891
Felhalmozási bevételek					
Felhalmozási célú támogatások államháztartáson belülről	0	1 306 963 094	0	1 306 963 094	1 306 963 094
Felhalmozási bevételek	0	78 740	6 994 612	7 073 352	7 908 155
Felhalmozási célú átvett pénzeszközök	0	459 871	0	459 871	459 871
Finanszírozási bevételek					
Finanszírozási bevételek irányító szervtől kapott támogatás nélkül	0	1 025 875 029	0	1 025 875 029	1 025 875 029
Irányító szervtől kapott támogatás	18 381 057 744	0	3 122 047 875	21 503 105 619	20 260 783 960
Bevételek összesen:	22 290 167 010	3 750 002 798	4 106 259 824	30 146 429 632	28 901 458 168
KIADÁSOK					
Költségvetési kiadások					
Működési kiadások					
Személyi juttatások	12 794 147 067	619 935 394	834 131 931	14 248 214 392	13 820 911 272
Munkaadókat terhelő járulékok és szociális hozzájárulási adó	1 903 482 078	83 272 130	104 880 647	2 091 634 855	1 972 484 837
Dologi kiadások	7 268 307 958	960 015 623	2 571 352 746	10 799 676 327	9 681 801 932
Ellátottak pénzbeli juttatásai	0	0	0	0	0
Egyéb működési célú kiadások	50 000 000	69 233 700	8 509 018	127 742 718	68 407 819
Felhalmozási kiadások					
Beruházások	104 219 907	1 370 132 963	454 536 500	1 928 889 370	965 426 711
Felújítások	170 010 000	645 293 988	132 848 982	948 152 970	532 625 698
Egyéb felhalmozási célú kiadások	0	2 119 000	0	2 119 000	2 119 000
Finanszírozási kiadások					
Finanszírozási kiadások	0	0	0	0	0
Kiadások összesen:	22 290 167 010	3 750 002 798	4 106 259 824	30 146 429 632	27 043 777 269

**Az ÖNKORMÁNYZAT
2022. évi bevételei**

(adatok Ft-ban!)

	Eredeti előirányzat	Módosított előirányzat	Teljesítés év végén
B1-B7. Költségvetési bevételek			
<u>Működési bevételek</u>			
<u>Működési célú támogatások államháztartáson belülről</u>			
Önkormányzatok működési támogatásai			
<i>Helyi önkormányzatok működésének általános támogatása</i>			
A települési önkormányzatok működésének általános támogatása	2 299 970 340	2 299 970 340	2 299 970 340
<i>Helyi önkormányzatok működésének általános támogatása összesen:</i>	2 299 970 340	2 299 970 340	2 299 970 340
<i>Települési önkormányzatok egyes köznevelési feladatainak támogatása</i>			
A települési önkormányzatok egyes köznevelési feladatainak támogatása	3 203 480 360	3 242 154 850	3 242 154 850
<i>Települési önkormányzatok egyes köznevelési feladatainak támogatása összesen:</i>	3 203 480 360	3 242 154 850	3 242 154 850
<i>Települési önkormányzatok egyes szociális és gyermekjóléti feladatainak támogatása</i>			
A települési önkormányzatok egyes szociális és gyermekjóléti feladatainak támogatása	2 455 235 355	2 472 270 065	2 472 270 065
A települési önkormányzatok óvodai és iskolai szociális segítő tevékenységének támogatása	135 150 646	135 150 646	135 150 646
Egészségügyi kiegészítő pótlék	0	990 437	990 437
Szociális ágazati összevont pótlék	0	500 610 832	500 610 832
<i>Települési önkormányzatok egyes szociális és gyermekjóléti feladatainak támogatása összesen:</i>	2 590 386 001	3 109 021 980	3 109 021 980
<i>Települési önkormányzatok gyermekétkeztetési feladatainak támogatása</i>			
A települési önkormányzatok gyermekétkeztetési feladatainak támogatása	1 493 518 208	1 528 195 858	1 528 195 858
<i>Települési önkormányzatok gyermekétkeztetési feladatainak támogatása összesen:</i>	1 493 518 208	1 528 195 858	1 528 195 858
<i>Települési önkormányzatok kulturális feladatainak támogatása</i>			
A települési önkormányzatok kulturális feladatainak támogatása	254 874 680	254 874 680	254 874 680
A települési önkormányzatok múzeumi, könyvtári feladatainak támogatása	307 160 000	307 160 000	307 160 000
A települési önkormányzatok táncművészeti, zeneművészeti feladatainak támogatása	330 543 933	330 543 933	330 543 933
Könyvtári és közművelődési érdekeltség-növelő támogatás	0	4 203 000	4 203 000
<i>Települési önkormányzatok kulturális feladatainak támogatása összesen:</i>	892 578 613	896 781 613	896 781 613
<i>Működési célú költségvetési támogatások és kiegészítő támogatások</i>			
Települési önkormányzatok rendkívüli támogatása - vissza nem térítendő rezsitámogatás	0	200 000 000	200 000 000
Ukrajnában kialakult fegyveres konfliktussal összefüggésben felmerülő önkormányzati kiadások ellentételezéséhez kapcsolódó állami támogatás	0	95 876 000	95 876 000
<i>Működési célú költségvetési támogatások és kiegészítő támogatások összesen:</i>	0	295 876 000	295 876 000
Önkormányzatok működési támogatásai összesen:	10 479 933 522	11 372 000 641	11 372 000 641
Elvonások és befizetések bevételei			

**Az ÖNKORMÁNYZAT
2022. évi bevételei**

(adatok Ft-ban!)

	Eredeti előirányzat	Módosított előirányzat	Teljesítés év végén
Vaskakas Bábszínház befizetési kötelezettsége 1/15/10/2022. PM. határozat alapján	0	40 000 000	40 000 000
Elvonások és befizetések bevételei összesen:	0	40 000 000	40 000 000
Egyéb működési célú támogatások bevételei államháztartáson belülről			
"Sövény - Ökoolimpia diákoknak"	0	3 000 000	3 000 000
A települési önkormányzat színházfenntartáshoz kapcsolódó állami támogatása	860 000 000	860 000 000	860 000 000
Az Európai Mobilitási Hét eseményeire pályázati bevétel	2 000 000	2 000 000	0
Bursa Hungarica Felsőoktatási Pályázat	0	0	275 000
Erasmus+ - Urban Scope 2019-1-HU01-KA203-061226 pályázati bevétel	1 600 000	2 565 688	2 565 688
Győr és Dunszerdahely testvérvárosi együttműködés pályázati támogatás	0	1 000 000	1 000 000
Győri Értéktár népszerűsítése HUNG-2022 pályázati bevétel	0	0	2 500 000
Helyi foglalkoztatási együttműködések a megyei jogú város területén és várostérségében - TOP-6.8.2-16-GY1-2018-00001 pályázati bevétel	1 573 689	1 573 689	1 573 689
Jelzőrendszeres házi segítségnyújtás - települési önkormányzatok térítése	0	0	943 033
Jelzőrendszeres házi segítségnyújtás finanszírozása	0	13 046 000	13 046 000
Mezőőri szolgálat	0	0	7 290 000
MVP Vízi Élmenypark megvalósítása működési bevétel	0	0	413 160 086
OEP Hajléktalanok háziorvosi ellátása	0	35 055 600	35 055 600
Egyéb működési célú támogatások bevételei államháztartáson belülről összesen:	865 173 689	918 240 977	1 340 409 096
Működési célú támogatások államháztartáson belülről összesen:	11 345 107 211	12 330 241 618	12 752 409 737
Közhatalmi bevételek			
Jövedelemadók			
Magánszemélyek jövedelemadói			
Termőföld bérbeadásával kapcsolatos adó	50 000	50 000	253 482
Magánszemélyek jövedelemadói összesen:	50 000	50 000	253 482
Jövedelemadók összesen:	50 000	50 000	253 482
Vagyoni típusú adók			
Épületek, építmények adója	3 700 000 000	3 700 000 000	3 641 840 573
Vagyoni típusú adók összesen:	3 700 000 000	3 700 000 000	3 641 840 573
Termékek és szolgáltatások adói			
Értékesítési és forgalmi adók			
Helyi iparüzési adó	21 600 000 000	21 600 000 000	21 897 389 764
Értékesítési és forgalmi adók összesen:	21 600 000 000	21 600 000 000	21 897 389 764
Egyéb áruhasználati és szolgáltatási adók			
Idegenforgalommal kapcsolatos adó	100 000 000	100 000 000	147 427 568
Egyéb áruhasználati és szolgáltatási adók összesen:	100 000 000	100 000 000	147 427 568
Termékek és szolgáltatások adói összesen:	21 700 000 000	21 700 000 000	22 044 817 332
Egyéb közhatalmi bevételek			
Egyéb bírságok	0	0	1 822 492
Helyi adófizetéssel kapcs. pótlékok, bírságok	25 000 000	25 000 000	53 259 485
Közigazgatási bírság (Városrendészet)	0	2 760 000	2 760 000

**Az ÖNKORMÁNYZAT
2022. évi bevételei**

(adatok Ft-ban!)

	Eredeti előirányzat	Módosított előirányzat	Teljesítés év végén
Talajterhelési díj	1 000 000	1 000 000	1 446 828
Egyéb közhatalmi bevételek összesen:	26 000 000	28 760 000	59 288 805
<u>Közhatalmi bevételek összesen:</u>	<u>25 426 050 000</u>	<u>25 428 810 000</u>	<u>25 746 200 192</u>
<u>Működési bevételek</u>			
Készletértékesítés ellenértéke			
Radnai gyűjtemény album értékesítése	0	0	24 819
Készletértékesítés ellenértéke összesen:	0	0	24 819
Szolgáltatások ellenértéke			
Balatonalmádi üdülő működtetésének bevétele	0	282 700	4 266 500
Bérleti díj bevétel	20 000 000	20 000 000	58 286 797
Borsos Vendégház működtetésének bevétele	0	938 940	938 940
Első Győri Zöld Futás - reklámtevékenység bevétele	0	102 362	102 362
Győr város 750 éves évforduló - szponzorációs bevételek	0	19 685 039	19 685 040
II. Győri Klíma EXPO rendezvénnyel kapcsolatos nevezési díjak	0	6 370 500	1 370 500
Köztéri alkotásokkal kapcsolatos szponzorációs díj bevétel	0	11 811 024	11 811 024
Kulturális programok megvalósításával kapcsolatos szponzorációs díj bevétel	0	9 448 820	9 448 820
Napelempark létesítés Győrben TOP-6.5.2-15-GY-2018-00004 - szállított villamosenergia bevétele	6 350 000	6 600 000	13 275 347
Önkorm.i tulajdonú lakásokkal, nem lakás célú bérleményekkel összefüggő bev.-kiad. beépítése (GYŐR-SZOL Zrt., technikai tétel)	1 900 000 000	1 900 000 000	1 906 756 875
XI. Családi és Sport- és Egészségnap rendezvény reklámbevétele	0	14 956 151	15 192 371
Szolgáltatások ellenértéke összesen:	1 926 350 000	1 990 195 536	2 041 134 576
Közvetített szolgáltatások ellenértéke			
Atlétikai Diákolimpia országos döntőjén résztvevők szállásköltségeinek megtérítése	0	2 172 580	2 172 580
Közüzemi díjak továbbszámolása	0	3 667 030	8 613 096
Közvetített szolgáltatások ellenértéke összesen:	0	5 839 610	10 785 676
Tulajdonosi bevételek			
Egyéb tulajdonosi bevétel	0	0	18 759 607
Nyugdíjasházi elhelyezés	0	0	33 070 873
Osztalékbevétel a Győri Térségfejlesztési és Projektmenedzsment Kft.-től	0	0	60 000 000
Osztalékbevétel OTP-től	0	0	215 204
Viziközmű használati díj elszámolása, bevétel	1 099 011 937	1 099 011 937	952 924 537
Tulajdonosi bevételek összesen:	1 099 011 937	1 099 011 937	1 064 970 221
Kiszámlázott általános forgalmi adó			
Bérleti díj bevételhez kapcsolódó ÁFA	5 400 000	5 400 000	15 737 435
Felszíni parkolás technikai elszámolása (GYŐR-SZOL Zrt.) - kapcsolódó ÁFA	115 000 000	115 000 000	59 226 807
Kiszámlázással kapcsolatos ÁFA	20 000 000	20 000 000	50 314 776
Viziközmű használati díj elszámolása, bevételhez kapcsolódó ÁFA	296 733 223	296 733 223	257 289 617
Kiszámlázott általános forgalmi adó összesen:	437 133 223	437 133 223	382 568 635
Általános forgalmi adó visszatérítése			
Győr-Likócs Napelempark II. TOP-6.5.2-15-GY1-2020-00005 pályázathoz kapcsolódó ÁFA visszaigénylés	64 721 339	64 721 339	0
MVP Győri Spartacus csónakház és környezetének fejlesztése - kapcsolódó ÁFA visszaigénylés	28 400 000	28 400 000	0

**Az ÖNKORMÁNYZAT
2022. évi bevételei**

(adatok Ft-ban!)

	Eredeti előirányzat	Módosított előirányzat	Teljesítés év végén
MVP Vízi élménypark megvalósítása - kapcsolódó ÁFA visszaigénylés	4 652 027 719	4 652 027 719	0
Általános forgalmi adó visszatérítése összesen:	4 745 149 058	4 745 149 058	0
Kamatbevételek és más nyereségjellegű bevételek			
<i>Befektetett pénzügyi eszközökből származó bevételek</i>			
Befektetett pénzügyi eszközökből származó bevétel	45 351 350	45 351 350	45 351 350
Befektetett pénzügyi eszközökből származó bevételek összesen.	45 351 350	45 351 350	45 351 350
<i>Egyéb kapott (járó) kamatok és kamatjellegű bevételek</i>			
Bankszámlapénzzel kapcsolatos kamatbevétel	10 000	10 000	795 704 123
GYŐR-SZOL Zrt. Tagi kölcsön kamata	0	0	49 998 081
Egyéb kapott (járó) kamatok és kamatjellegű bevételek összesen.	10 000	10 000	845 702 204
Kamatbevételek és más nyereségjellegű bevételek összesen	45 361 350	45 361 350	891 053 554
Egyéb pénzügyi műveletek bevételei			
<i>Más egyéb pénzügyi műveletek bevételei</i>			
Realizált árfolyam nyereség	0	0	278 748
Más egyéb pénzügyi műveletek bevételei összesen.	0	0	278 748
Egyéb pénzügyi műveletek bevételei összesen:	0	0	278 748
Biztosító által fizetett kártérítés			
Biztosító által fizetett kártérítés	0	703 404	778 404
Biztosító által fizetett kártérítés összesen:	0	703 404	778 404
Egyéb működési bevételek			
Egyéb működési bevétel	0	0	14 314 636
Felszíni parkolás technikai elszámolása (GYŐR-SZOL Zrt.)	460 000 000	460 000 000	268 898 909
Költségek visszatérítése	0	0	2 513 529
Segélyekkel kapcsolatos követelések elszámolása	0	198 249	548 770
Terán Kft. Kötbér fizetés	0	0	32 638 134
Egyéb működési bevételek összesen:	460 000 000	460 198 249	318 913 978
Működési bevételek összesen:	8 713 005 568	8 783 592 367	4 710 508 611
Működési célú átvett pénzeszközök			
Egyéb működési célú átvett pénzeszközök			
"Vízhangok" rendezvény működési célú támogatása	0	3 843 166	3 843 166
Csallóköz szíve - Pannontáj együttműködési programra a Dunaszerdahelyi Város Önkormányzatának működési célú pénzügyi hozzájárulása	0	0	5 657 457
Fel nem használt működési célú támogatások visszafizetése	0	0	90 150
Helyi környezet és természetvédelmi feladatokra befizetett adomány	0	13 230 000	13 830 000
II. Győri klíma EXPO rendezvény megvalósításával kapcsolatos működési támogatás	0	3 000 000	3 000 000
Ukrajnából menekültek megsegítésére befizetett adomány	0	0	553 000
Egyéb működési célú átvett pénzeszközök összesen:	0	20 073 166	26 973 773
Működési célú átvett pénzeszközök összesen:	0	20 073 166	26 973 773
Felhalmozási bevételek			
Felhalmozási célú támogatások államháztartáson belülről			
Felhalmozási célú önkormányzati támogatások			

**Az ÖNKORMÁNYZAT
2022. évi bevételei**

(adatok Ft-ban!)

	Eredeti előirányzat	Módosított előirányzat	Teljesítés év végén
Győr Ipari Park bővítés előkészítése	0	10 000 000 000	10 000 000 000
Felhalmozási célú önkormányzati támogatások összesen:	0	10 000 000 000	10 000 000 000
Egyéb felhalmozási célú támogatások bevételei államháztartáson belülről			
Győr-Likócs Napelempark II. TOP-6.5.2-15-GY1-2020-00005 pályázati bevétel	144 000 000	144 000 000	144 000 000
Győr-Reptéri út II. ütem felújítása TOP-6.1.5-16-GY1-2020-00011 pályázati bevétel	6 386 512	0	0
Kunszigeti út felújítása - TOP-6.1.5-16-GY1-2020-00009 pályázati bevétel	4 000 000	4 000 000	17 614 886
Lajta u. -821. sz főút csomópont TOP pályázat záró elszámolása	0	0	822 605
Mónus Illés utcai bölcsőde energetikai korszerűsítése - TOP-6.5.1-19-GY1-2020-00004 pályázati bevétel	297 266 305	297 266 305	297 266 305
MVP Vízi élménypark megvalósítása - állami forrás éves üteme	11 433 099 447	11 433 099 447	11 019 939 361
Répcse utcai Gondozóház, Idősek Klubja, Gondozási Központ energetikai korszerűsítése - TOP-6.5.1-19-GY1-2020-00001 pályázati bevétel	166 505 344	166 505 344	166 505 344
Szigethy A. út - Ipar u. felújítása - Munkaerő mobilitás támogatása Győrben TOP-6.1.5-16-GY1-2018-00006 pályázati bevétel	285 594 851	279 494 435	267 375 028
Szociális városrehabilitáció Győr-Újvárosban III. ütem (infrastruktúra) TOP-6.7.1-16-GY1-2020-00002 pályázat bevétel	0	0	1 210 628
Tatai út - 81.sz. csomópont felújítása, bővítése - Munkaerő mobilitás támogatása Győrben TOP-6.1.5-16-GY1-2018-00005 pályázati bevétel	490 159 623	490 159 623	355 573 846
Egyéb felhalmozási célú támogatások bevételei államháztartáson belülről összesen:	12 827 012 082	12 814 525 154	12 270 308 003
Felhalmozási célú támogatások államháztartáson belülről összesen:	12 827 012 082	22 814 525 154	22 270 308 003
Felhalmozási bevételek			
Ingyenértékesítés			
Épületek, építmények, telkek stb. értékesítésének bevétele	1 000 000 000	1 000 000 000	168 849 908
Önkormányzati lakások értékesítése - korábbi szabályok alapján (lakásgazdálkodás)	60 000 000	60 000 000	3 880 369
Önkormányzati lakások értékesítése - új rendelet alapján (lakásgazdálkodás)	21 000 000	21 000 000	0
Rendelkezési jogról való lemondás bevétele	0	246 852	0
Ingyenértékesítés összesen:	1 081 000 000	1 081 246 852	172 730 277
Részeselek értékesítése			
MOBILIS Kft-ben található üzletrész értékesítése	0	0	930 000
Részeselek értékesítése összesen:	0	0	930 000
Felhalmozási bevételek összesen:	1 081 000 000	1 081 246 852	173 660 277
Felhalmozási célú átvett pénzeszközök			
Felhalmozási célú visszatérítendő támogatások, kölcsönök visszatérülése államháztartáson kívülről			
GYŐR-SZOL Zrt. Tagi kölcsön visszafizetése	0	350 000 000	350 000 000
Korábban nyújtott önkormányzati lakástámogatási kölcsön visszatérülése, törlesztése (lakásgazdálkodás)	160 000 000	160 000 000	107 416 120
Lakásvásárlás és építés munkáltatói támogatása	0	0	4 273 838
Felhalmozási célú visszatérítendő támogatások, kölcsönök visszatérülése államháztartáson kívülről összesen:	160 000 000	510 000 000	461 689 958
Egyéb felhalmozási célú átvett pénzeszközök			

**Az ÖNKORMÁNYZAT
2022. évi bevételei**

(adatok Ft-ban!)

	Eredeti előirányzat	Módosított előirányzat	Teljesítés év végén
Csallóköz szíve - Pannontáj együttműködési programra a Dunaszerdahelyi Város Önkormányzatának felhalmozási célú pénzügyi hozzájárulása	0	0	1 000 733
Fel nem használt felhalmozási célú támogatások visszafizetése	0	0	30 160
Győr város szépítése, utak, parkok, játszóterek felújítása - közérdekű adomány	0	29 210 275	29 210 275
Kulturális programok megvalósításával kapcsolatos felhalmozási célú adomány	0	1 300 000	1 300 000
Magyar Máltai Szeretetszolgálat - Wel-Hops Projekt támogatása	0	0	400 000
Ukrán menekült gyerekek és a befogadó közösségekben élő, az ukrainai válság hatása által érintett más gyerekek támogatása - UNICEF	0	10 500 000	10 500 000
Egyéb felhalmozási célú átvett pénzeszközök összesen:	0	41 010 275	42 441 168
Felhalmozási célú átvett pénzeszközök összesen:	160 000 000	551 010 275	504 131 126
B1-B7. Költségvetési bevételek összesen:	59 552 174 861	71 009 499 432	66 184 191 719
B8. Finanszírozási bevételek			
Belföldi finanszírozás bevételei			
Hitel-, kölcsönfelvétel pénzügyi vállalkozástól			
Likviditási célú hitelek, kölcsönök felvétele pénzügyi vállalkozástól			
Likviditási célú hitelek, kölcsönök	0	221 287 641	221 287 641
Likviditási célú hitelek, kölcsönök felvétele pénzügyi vállalkozástól összesen:	0	221 287 641	221 287 641
Hitel-, kölcsönfelvétel pénzügyi vállalkozástól összesen:	0	221 287 641	221 287 641
Belföldi értékpapírok bevételei			
Befektetési célú belföldi értékpapírok beváltása, értékesítése			
Értékpapír hasznosítás bevétele	850 000 000	850 000 000	0
Befektetési célú belföldi értékpapírok beváltása, értékesítése összesen	850 000 000	850 000 000	0
Belföldi értékpapírok bevételei összesen:	850 000 000	850 000 000	0
Maradvány igénybevétele			
Előző év költségvetési maradványának igénybevétele			
A 2021. évben 2022-re megelőlegezett állami támogatás pénzügyi elszámolásának (visszafizetésének) fedezete - maradvány áthozatala	362 393 321	362 393 321	362 393 321
Előző év(ek) maradványából - belső finanszírozási forrásként történő figyelembevétel	1 400 000 000	5 446 888 575	5 446 888 575
Előző évi maradványból tervezett áthozatal - fejlesztések, beruházások fedezetére (részletes fejlesztési tábla szerint)	6 321 907 042	6 321 907 042	6 321 907 042
Környezetvédelmi Alap - előző év(ek) maradványából áthozatal	5 200 000	5 200 000	5 200 000
Lakásalap előző év(ek) maradványából igénybevétel - Kossuth L. u. 36. sz. épület felújításához	33 502 201	33 502 201	33 502 201
MVP program projektjeivel összefüggő előző évi maradvány áthozatal (a részletes projekt listával összhangban)	6 685 240 799	6 685 240 799	6 685 240 799
Előző év költségvetési maradványának igénybevétele összesen.	14 808 243 363	18 855 131 938	18 855 131 938
Maradvány igénybevétele összesen:	14 808 243 363	18 855 131 938	18 855 131 938
Államháztartáson belüli megelőlegezések			
2023. évi állami támogatás megelőlegezése	0	0	397 774 585
Államháztartáson belüli megelőlegezések összesen:	0	0	397 774 585

**Az ÖNKORMÁNYZAT
2022. évi bevételei**

(adatok Ft-ban!)

	Eredeti előirányzat	Módosított előirányzat	Teljesítés év végén
Lekötött bankbetétek megszüntetése			
Lekötött bankbetét megszüntetése	0	0	13 500 000 000
Lekötött bankbetétek megszüntetése összesen:	0	0	13 500 000 000
<u>Belföldi finanszírozás bevételei összesen:</u>	<u>15 658 243 363</u>	<u>19 926 419 579</u>	<u>32 974 194 164</u>
<u>B8. Finanszírozási bevételek összesen:</u>	<u>15 658 243 363</u>	<u>19 926 419 579</u>	<u>32 974 194 164</u>
<u>BEVÉTEL MINDÖSSZESEN:</u>	<u>75 210 418 224</u>	<u>90 935 919 011</u>	<u>99 158 385 883</u>

Az ÖNKORMÁNYZAT
2022. évi kiadásai

(adatok Ft-ban)

	Eredeti előirányzat	I-XII. havi előirányzat módosítás	Módosított előirányzat 2022. dec. 31-én	Teljesítés
<u>TELEPÜLÉSFEJLESZTÉSI ÉS VÁROSSTRATÉGIAI TERÜLET KIADÁSAI</u>				
<u>Településfejlesztési terület kiadásai</u>				
<i>201014 Beruházás előkészítés, tervezés</i>				
Költségvetési kiadások				
Működési kiadások				
Dologi kiadások	17 387 090	5 711 255	23 098 345	12 054 677
Felhalmozási kiadások				
Beruházások	95 093 790	2 387 660	97 481 450	22 336 125
Felújítások	54 519 120	-5 212 324	49 306 796	4 858 766
Összesen:	167 000 000	2 886 591	169 886 591	39 249 568
<i>201030 Kosárlabda pályák - MKOSZ Szabadtéri Pályák Kihelyezési Programja</i>				
Költségvetési kiadások				
Működési kiadások				
Dologi kiadások	30 000		30 000	30 000
Felhalmozási kiadások				
Beruházások	4 699 000		4 699 000	4 699 000
Összesen:	4 729 000	0	4 729 000	4 729 000
<i>201088 MLSZ Program - műfüves futballpályák felújításához önerő</i>				
Költségvetési kiadások				
Felhalmozási kiadások				
Egyéb felhalmozási célú kiadások		9 628 685	9 628 685	9 628 685
Összesen:	0	9 628 685	9 628 685	9 628 685
<i>201103 Zöld város kialakítása Herman O. u. Vásárcsarnok - TOP-6.3.2-15-GY1-2016-00001</i>				
Költségvetési kiadások				
Működési kiadások				
Dologi kiadások		2 000 000	2 000 000	2 000 000
Összesen:	0	2 000 000	2 000 000	2 000 000
<i>201119 Zöld város kialakítása II. ütem - TOP-6.3.2-16-GY1- 2019-00002</i>				
Költségvetési kiadások				
Működési kiadások				
Dologi kiadások	9 970 770	-251 500	9 719 270	5 400 000
Felhalmozási kiadások				
Felújítások	7 155 625	321 500	7 477 125	7 477 125
Összesen:	17 126 395	70 000	17 196 395	12 877 125

Az ÖNKORMÁNYZAT
2022. évi kiadásai

(adatok Ft-ban)

	Eredeti előirányzat	I-XII. havi előirányzat módosítás	Módosított előirányzat 2022. dec. 31-én	Teljesítés
201124 Naplempark létesítése Győrben - TOP-6.5.2-15-GY1-2018-00004				
Költségvetési kiadások				
Működési kiadások				
Dologi kiadások	6 350 000	1 953 404	8 303 404	7 857 220
Összesen:	6 350 000	1 953 404	8 303 404	7 857 220
201125 A helyi identitás és kohézió erősítése Győr városában - TOP-6.9.2-16-GY1-2018-00001				
Költségvetési kiadások				
Működési kiadások				
Dologi kiadások	4 869 180	-477 938	4 391 242	3 264 408
Felhalmozási kiadások				
Beruházások		477 938	477 938	
Összesen:	4 869 180	0	4 869 180	3 264 408
201128 Győr-Ménfőcsanakai Bezerédj Kastély energetikai korszerűsítése - TOP-6.5.1-16-GY1-2018-00006				
Költségvetési kiadások				
Működési kiadások				
Dologi kiadások	1 352 248	-1 029 033	323 215	323 215
Felhalmozási kiadások				
Felújítások	11 430 000	-8 896 350	2 533 650	2 533 650
Összesen:	12 782 248	-9 925 383	2 856 865	2 856 865
201129 Kálóczy téri nyugdíjas apartmanház energetikai korszerűsítése - TOP-6.5.1-16-GY1-2018-00014				
Költségvetési kiadások				
Működési kiadások				
Dologi kiadások		64 389	64 389	64 389
Összesen:	0	64 389	64 389	64 389
201130 Kassák Lajos úti Bölcsőde és Műszaki Csoport és az Erzsébet Ligeti Óvoda Vuk Tagóvodájának energetikai korszerűsítése - TOP-6.5.1-16-GY1-2018-00013				
Költségvetési kiadások				
Felhalmozási kiadások				
Felújítások	773 430		773 430	773 430
Egyéb felhalmozási célú kiadások	60 000		60 000	
Összesen:	833 430	0	833 430	773 430

Az ÖNKORMÁNYZAT
2022. évi kiadásai

(adatok Ft-ban)

	Eredeti előirányzat	I-XII. havi előirányzat módosítás	Módosított előirányzat 2022. dec. 31-én	Teljesítés
201131 „Helyi klímastratégia kidolgozása és a klímatudatosságot erősítő szemléletformálás megvalósítása Győr városában” KEHOP-1.2.1-18-2018-00007				
Költségvetési kiadások				
Működési kiadások				
Dologi kiadások	12 355 310	-2 894 420	9 460 890	9 460 890
Felhalmozási kiadások				
Egyéb felhalmozási célú kiadások		2 904 670	2 904 670	2 904 670
Összesen:	12 355 310	10 250	12 365 560	12 365 560
201132 Sün Balázs Óvoda Benedek Elek Tagóvodája Répce utca energetikai korszerűsítése - TOP-6.5.1-16-GY1-2018-00010				
Költségvetési kiadások				
Működési kiadások				
Dologi kiadások		12 700	12 700	12 700
Összesen:	0	12 700	12 700	12 700
201133 Helyi foglalkoztatási együttműködések a megyei jogú város területén és várostérségében - TOP-6.8.2-16-GY1-2018-00001				
Költségvetési kiadások				
Működési kiadások				
Dologi kiadások	1 573 689		1 573 689	1 573 689
Összesen:	1 573 689	0	1 573 689	1 573 689
201137 Városháza energetikai korszerűsítése - TOP-6.5.1-16-GY1-2018-00005				
Költségvetési kiadások				
Működési kiadások				
Dologi kiadások	44 126 952	1 545 909	45 672 861	45 462 027
Felhalmozási kiadások				
Beruházások	2 476 500	4 621 790	7 098 290	
Felújítások	127 905 566	1 053 000	128 958 566	117 631 016
Összesen:	174 509 018	7 220 699	181 729 717	163 093 043
201140 Győrszentiváni Bölcsőde energetikai korszerűsítése TOP-6.5.1-16-GY1-2018-00007				
Költségvetési kiadások				
Működési kiadások				
Dologi kiadások		12 700	12 700	12 700
Összesen:	0	12 700	12 700	12 700
201143 Mónus Illés utcai Bölcsőde energetikai korszerűsítése TOP-6.5.1-16-GY1-2018-00012				
Költségvetési kiadások				
Működési kiadások				
Dologi kiadások		12 700	12 700	12 700
Összesen:	0	12 700	12 700	12 700

Az ÖNKORMÁNYZAT
2022. évi kiadásai

(adatok Ft-ban)

	Eredeti előirányzat	I-XII. havi előirányzat módosítás	Módosított előirányzat 2022. dec. 31-én	Teljesítés
201144 Győri Református Bölcsőde létrehozása - TOP-6.2.1-19-GYI-2019-00001				
Költségvetési kiadások				
Működési kiadások				
Dologi kiadások	11 590 926	-1 188 483	10 402 443	5 799 074
Felhalmozási kiadások				
Egyéb felhalmozási célú kiadások		1 188 483	1 188 483	1 188 483
Összesen:	11 590 926	0	11 590 926	6 987 557
201145 Szalay utcai Bölcsőde infrastrukturális fejlesztése - TOP-6.2.1-19-GYI-2019-00002				
Költségvetési kiadások				
Működési kiadások				
Dologi kiadások	14 948 625	121 349 878	136 298 503	6 498 260
Felhalmozási kiadások				
Beruházások	826 138 095	-113 602 878	712 535 217	134 833 198
Összesen:	841 086 720	7 747 000	848 833 720	141 331 458
201146 József Attila úti rendelő felújítása - TOP-6.6.1-16-GYI-2019-00002				
Költségvetési kiadások				
Működési kiadások				
Dologi kiadások	130 891 540	2 633 345	133 524 885	110 556 220
Felhalmozási kiadások				
Beruházások	12 969 875	-196 183	12 773 692	11 350 117
Felújítások	455 482 222	-12 683 062	442 799 160	420 041 019
Összesen:	599 343 637	-10 245 900	589 097 737	541 947 356
201147 Zöld város kialakítása III. Kálóczy - TOP-6.3.2-16-GYI 2019-00003				
Költségvetési kiadások				
Működési kiadások				
Dologi kiadások	94 615		94 615	
Összesen:	94 615	0	94 615	0
201148 Kunszigeti út felújítása - TOP-6.1.5-16-GYI-2020-00009				
Költségvetési kiadások				
Működési kiadások				
Dologi kiadások	5 204 105	-299 626	4 904 479	4 904 105
Felhalmozási kiadások				
Felújítások	48 432 537	-48 422 774	9 763	
Összesen:	53 636 642	-48 722 400	4 914 242	4 904 105

Az ÖNKORMÁNYZAT
2022. évi kiadásai

(adatok Ft-ban)

	Eredeti előirányzat	I-XII. havi előirányzat módosítás	Módosított előirányzat 2022. dec. 31-én	Teljesítés
201149 Zöld utca felújítása - Munkaerő mobilitás támogatása				
Győrben TOP-6.1.5-16-GY1-2020-00008				
Költségvetési kiadások				
Működési kiadások				
Dologi kiadások	10 000 000	-8 071 505	1 928 495	1 725 930
Felhalmozási kiadások				
Egyéb felhalmozási célú kiadások		4 588 417	4 588 417	4 588 417
Összesen:	10 000 000	-3 483 088	6 516 912	6 314 347
201150 Lajta utca - 821. főút csomópont átalakítása - TOP-6.1.5-16-GY1-2020-00012				
Költségvetési kiadások				
Működési kiadások				
Dologi kiadások		142 875	142 875	142 875
Felhalmozási kiadások				
Beruházások	142 875	-142 875		
Összesen:	142 875	0	142 875	142 875
201153 Illegális hulladéklerakók megszüntetése 2020				
Költségvetési kiadások				
Működési kiadások				
Egyéb működési célú kiadások		44 035	44 035	44 035
Összesen:	0	44 035	44 035	44 035
201154 Bácsai-Szítás-Domb fűvészkert Bringapark				
Költségvetési kiadások				
Működési kiadások				
Munkaadókat terhelő járulékok és szoc. hj. adó		45 850	45 850	45 850
Összesen:	0	45 850	45 850	45 850
201156 Győr, 821.sz. főút - Kálvária utca jelzőlámpás, körforgalmú csomópont - TOP-6.1.5-16-GY1-2020-00013				
Költségvetési kiadások				
Működési kiadások				
Dologi kiadások	16 560 522	-10 005 112	6 555 410	6 555 410
Felhalmozási kiadások				
Felújítások	17 892 395	-17 892 395		
Összesen:	34 452 917	-27 897 507	6 555 410	6 555 410
201157 Adyvárosban tervezett komplex parkolásfejlesztés, illetve az ott található Kuopio Park modernizációja megvalósítása				
Költségvetési kiadások				
Működési kiadások				
Dologi kiadások		328 464 567	328 464 567	130 868 620
Felhalmozási kiadások				
Beruházások	1 545 000 000	-328 464 567	1 216 535 433	576 316 070
Egyéb felhalmozási célú kiadások	955 000 000		955 000 000	941 482 362
Összesen:	2 500 000 000	0	2 500 000 000	1 648 667 052

Az ÖNKORMÁNYZAT
2022. évi kiadásai

(adatok Ft-ban)

	Eredeti előirányzat	I-XII. havi előirányzat módosítás	Módosított előirányzat 2022. dec. 31-én	Teljesítés
201172 Apátúr ház felújítás kivitelezési tervdokumentáció				
Költségvetési kiadások				
Felhalmozási kiadások				
Beruházások		12 179 300	12 179 300	7 302 500
Összesen:	0	12 179 300	12 179 300	7 302 500
201174 Nefelejcs köz infrastruktúrális fejlesztése - TOP-7.1.1-16-H-ERFA-2019-00490				
Költségvetési kiadások				
Működési kiadások				
Dologi kiadások	3 213 743	-1 840 703	1 373 040	1 373 040
Felhalmozási kiadások				
Beruházások	254 000	-254 000		
Összesen:	3 467 743	-2 094 703	1 373 040	1 373 040
201183 Középületek energetikai fejlesztése (előkészítés)				
Költségvetési kiadások				
Működési kiadások				
Dologi kiadások		287 587	287 587	137 587
Felhalmozási kiadások				
Beruházások		317 500	317 500	317 500
Felújítások		203 200	203 200	203 200
Összesen:	0	808 287	808 287	658 287
201185 Győr-Likócs Naplempark II. - TOP-6.5.2-15-GY1-2020-00005				
Költségvetési kiadások				
Működési kiadások				
Dologi kiadások	3 209 435		3 209 435	340 000
Felhalmozási kiadások				
Beruházások	312 304 001		312 304 001	63 151 140
Összesen:	315 513 436	0	315 513 436	63 491 140
201186 Répce utcai Gondozóház, Idősek Klubja, Gondozási Központ energetikai korszerűsítése - TOP-6.5.1-19-GY1 2020-00001				
Költségvetési kiadások				
Működési kiadások				
Dologi kiadások	3 433 445	181 890	3 615 335	2 461 260
Felhalmozási kiadások				
Beruházások		7 718 745	7 718 745	
Felújítások	167 778 039	20 212 271	187 990 310	152 012 542
Összesen:	171 211 484	28 112 906	199 324 390	154 473 802

Az ÖNKORMÁNYZAT
2022. évi kiadásai

(adatok Ft-ban)

	Eredeti előirányzat	I-XII. havi előirányzat módosítás	Módosított előirányzat 2022. dec. 31-én	Teljesítés
201187 Napelem telepítések Győr – összevont projekt - TOP-6.5.1-19-GY1-2020-00002				
Költségvetési kiadások				
Működési kiadások				
Dologi kiadások	657 225	90 880	748 105	544 270
Felhalmozási kiadások				
Beruházások		9 214 421	9 214 421	9 214 421
Felújítások	22 537 721	-8 905 301	13 632 420	
Összesen:	23 194 946	400 000	23 594 946	9 758 691
201188 Dr. Kovács Pál Könyvtár és Közösségi Tér energetikai korszerűsítése - TOP-6.5.1-19-GY1-2020-00003				
Költségvetési kiadások				
Működési kiadások				
Dologi kiadások	151 765		151 765	
Összesen:	151 765	0	151 765	0
201189 Mónus Illés utcai bölcsőde energetikai korszerűsítése - TOP-6.5.1-19-GY1-2020-00004				
Költségvetési kiadások				
Működési kiadások				
Dologi kiadások	14 469 745	150 000	14 619 745	4 195 280
Felhalmozási kiadások				
Felújítások	303 709 060		303 709 060	92 547 305
Összesen:	318 178 805	150 000	318 328 805	96 742 585
201190 Győrszentiváni bölcsőde energetikai korszerűsítése - TOP-6.5.1-19-GY1-2020-00005				
Költségvetési kiadások				
Működési kiadások				
Dologi kiadások	3 766 186	249 060	4 015 246	4 015 245
Felhalmozási kiadások				
Beruházások		99 058	99 058	
Felújítások	167 717 777	722 422	168 440 199	168 440 199
Egyéb felhalmozási célú kiadások		414 831	414 831	414 830
Összesen:	171 483 963	1 485 371	172 969 334	172 870 274
202057 Jegykiadó automaták bővítése, karbantartása, javítása				
Költségvetési kiadások				
Működési kiadások				
Dologi kiadások	100 000	100 000	200 000	144 859
Összesen:	100 000	100 000	200 000	144 859
202071 Közlekedésfejlesztés -TOP 6.1.5-16 pályázat előkészítés				
Költségvetési kiadások				
Felhalmozási kiadások				
Beruházások	736 600		736 600	635 000
Összesen:	736 600	0	736 600	635 000

Az ÖNKORMÁNYZAT
2022. évi kiadásai

(adatok Ft-ban)

	Eredeti előirányzat	I-XII. havi előirányzat módosítás	Módosított előirányzat 2022. dec. 31-én	Teljesítés
202076 Tatai út - 81.sz. csomópont felújítása, bővítése - Munkaerő mobilitás támogatása Győrben TOP-6.1.5- 16-GY1-2018-00005				
Költségvetési kiadások				
Működési kiadások				
Dologi kiadások	204 402 790	-6 348 070	198 054 720	194 867 655
Felhalmozási kiadások				
Beruházások	737 992 008	1 783 500	739 775 508	737 423 274
Felújítások		3 595 370	3 595 370	
Összesen:	942 394 798	-969 200	941 425 598	932 290 929
202077 Szigethy A. út - Ipar u. felújítása - Munkaerő mobilitás támogatása Győrben TOP-6.1.5-16-GY1-2018-00006				
Költségvetési kiadások				
Működési kiadások				
Munkaadókat terhelő járulékok és szoc. hj. adó		3 207 000	3 207 000	3 207 000
Dologi kiadások	7 036 715	10 156 014	17 192 729	17 192 729
Felhalmozási kiadások				
Beruházások	493 945 376	-9 904 268	484 041 108	482 822 108
Összesen:	500 982 091	3 458 746	504 440 837	503 221 837
202080 Győr-Reptéri út II. ütem felújítása TOP-6.1.5-16-GY1- 2020-00011				
Költségvetési kiadások				
Működési kiadások				
Dologi kiadások	133 022 147	-3 559 018	129 463 129	129 013 130
Felhalmozási kiadások				
Beruházások		240 000	240 000	240 000
Felújítások	474 987 783	-12 491 912	462 495 871	459 795 871
Egyéb felhalmozási célú kiadások		12 915 167	12 915 167	12 915 167
Összesen:	608 009 930	-2 895 763	605 114 167	601 964 168
202084 Kerékpáros közlekedési hálózati infrastruktúra- és szolgáltatás fejlesztés Győrben - TOP-6.4.1-16-GY1- 2017-00002				
Költségvetési kiadások				
Működési kiadások				
Dologi kiadások	103 531 106	-19 882 306	83 648 800	70 656 015
Felhalmozási kiadások				
Beruházások	223 608 474	30 296 953	253 905 427	251 994 149
Felújítások	142 803 035		142 803 035	
Összesen:	469 942 615	10 414 647	480 357 262	322 650 164

Az ÖNKORMÁNYZAT
2022. évi kiadásai

(adatok Ft-ban)

	Eredeti előirányzat	I-XII. havi előirányzat módosítás	Módosított előirányzat 2022. dec. 31-én	Teljesítés
202085 Városi környezetvédelmi infrastruktúra fejlesztések				
Költségvetési kiadások				
Működési kiadások				
Dologi kiadások	10 553 950	28 408 513	38 962 463	38 594 661
Felhalmozási kiadások				
Beruházások	64 395 360	-33 444 876	30 950 484	30 950 484
Egyéb felhalmozási célú kiadások		134 848	134 848	134 848
Összesen:	74 949 310	-4 901 515	70 047 795	69 679 993
202098 Elektromos töltőállomások telepítése				
Költségvetési kiadások				
Működési kiadások				
Dologi kiadások	1 278 636	2 334 549	3 613 185	1 278 636
Összesen:	1 278 636	2 334 549	3 613 185	1 278 636
203020 Kisebb volumenű munkák				
Költségvetési kiadások				
Működési kiadások				
Személyi juttatások	600 000	2 177 391	2 777 391	2 777 388
Munkaadókat terhelő járulékok és szoc. hj. adó	202 872	414 527	617 399	617 399
Dologi kiadások	127 197 128	-93 933 162	33 263 966	7 237 305
Egyéb működési célú kiadások		55 000	55 000	55 000
Felhalmozási kiadások				
Beruházások	127 000 000	-107 935 650	19 064 350	2 822 025
Összesen:	255 000 000	-199 221 894	55 778 106	13 509 117
203032 Energia beszerzéshez kapcsolódó kiadásokra				
Költségvetési kiadások				
Működési kiadások				
Dologi kiadások		469 900	469 900	
Felhalmozási kiadások				
Beruházások		6 705 600	6 705 600	
Összesen:	0	7 175 500	7 175 500	0
203061 Vízügy, csapadékvíz elvezetési feladatokra				
Költségvetési kiadások				
Működési kiadások				
Dologi kiadások	19 519 494	-2 179 475	17 340 019	12 831 836
Felhalmozási kiadások				
Beruházások	53 947 885	-5 299 356	48 648 529	48 648 529
Összesen:	73 467 379	-7 478 831	65 988 548	61 480 365

Az ÖNKORMÁNYZAT
2022. évi kiadásai

(adatok Ft-ban)

	Eredeti előirányzat	I-XII. havi előirányzat módosítás	Módosított előirányzat 2022. dec. 31-én	Teljesítés
203066 Településrendezési és egyéb szerződésekhez kapcsolódó önkormányzati kötelezettségekre				
Költségvetési kiadások				
Működési kiadások				
Dologi kiadások	12 256 770	15 208 507	27 465 277	25 544 096
Felhalmozási kiadások				
Beruházások	96 448 984	-82 994 705	13 454 279	11 388 649
Felújítások		64 484 020	64 484 020	61 413 352
Összesen:	108 705 754	-3 302 178	105 403 576	98 346 097
203069 Közterület rendezés (parkfelújítás, köztéri szobor elhelyezés, köz-és díszvilágítás)				
Költségvetési kiadások				
Felhalmozási kiadások				
Beruházások		3 992 883	3 992 883	
Összesen:	0	3 992 883	3 992 883	0
221018 Pályázatok előkészítéséhez kapcsolódó kiadásokra				
Költségvetési kiadások				
Működési kiadások				
Dologi kiadások	1 691 704	-941 704	750 000	
Felhalmozási kiadások				
Beruházások	28 460 656	-16 560 836	11 899 820	
Felújítások		952 500	952 500	
Összesen:	30 152 360	-16 550 040	13 602 320	0
221022 Görpark építés, Marcalváros Víztorony				
Költségvetési kiadások				
Felhalmozási kiadások				
Beruházások	21 336 600	8 991 000	30 327 600	30 327 600
Összesen:	21 336 600	8 991 000	30 327 600	30 327 600
221023 Erasmus+ - Urban Scope 2019-1-HU01-KA203-061226				
Költségvetési kiadások				
Működési kiadások				
Személyi juttatások	1 351 961		1 351 961	791 289
Munkaadókat terhelő járulékok és szoc. hj. adó	248 039		248 039	100 800
Dologi kiadások		965 688	965 688	959 430
Összesen:	1 600 000	965 688	2 565 688	1 851 519
221025 Győr és Dunaszerdahely testvérvárosi együttműködése TTP-KP-1-2022/1-000052				
Költségvetési kiadások				
Működési kiadások				
Dologi kiadások		500 000	500 000	243 345
Felhalmozási kiadások				
Beruházások		500 000	500 000	292 608
Összesen:	0	1 000 000	1 000 000	535 953

Az ÖNKORMÁNYZAT
2022. évi kiadásai

(adatok Ft-ban)

	Eredeti előirányzat	I-XII. havi előirányzat módosítás	Módosított előirányzat 2022. dec. 31-én	Teljesítés
222010 Szociális városrehabilitáció Győr-Újvárosban (soft) - TOP-6.9.1-15-GY1-2016-00001				
Költségvetési kiadások				
Működési kiadások				
Személyi juttatások		5 903 226	5 903 226	5 713 500
Munkaadókat terhelő járulékok és szoc. hj. adó		823 500	823 500	702 226
Dologi kiadások	25 443 489	-11 830 930	13 612 559	2 411 730
Egyéb működési célú kiadások		5 104 204	5 104 204	5 104 204
Összesen:	25 443 489	0	25 443 489	13 931 660
222018 Szociális városrehabilitáció Győr-Újvárosban III. ütem (infrastruktúra) - TOP-6.7.1-16-GY1-2020-00002				
Költségvetési kiadások				
Működési kiadások				
Dologi kiadások	85 099 600	3 454 400	88 554 000	85 963 199
Felhalmozási kiadások				
Felújítások	291 558 222	-3 454 400	288 103 822	288 103 821
Összesen:	376 657 822	0	376 657 822	374 067 020
222024 Stratégiai tervezési keret				
Költségvetési kiadások				
Felhalmozási kiadások				
Beruházások	123 577 080	-91 468 940	32 108 140	12 846 050
Összesen:	123 577 080	-91 468 940	32 108 140	12 846 050
305303 Közterületi térfigyelő kamerarendszer üzemeltetése és kamerák cseréje				
Költségvetési kiadások				
Működési kiadások				
Dologi kiadások	18 854 287	13 708 549	32 562 836	21 087 967
Felhalmozási kiadások				
Beruházások	6 145 713		6 145 713	133 949
Összesen:	25 000 000	13 708 549	38 708 549	21 221 916
305304 Közterületi térfigyelő kamerarendszer felújítása és bővítése				
Költségvetési kiadások				
Felhalmozási kiadások				
Beruházások		4 538 218	4 538 218	4 538 218
Összesen:	0	4 538 218	4 538 218	4 538 218
Településfejlesztési terület kiadásai összesen	9 095 013 208	-297 632 695	8 797 380 513	6 188 502 547

Az ÖNKORMÁNYZAT
2022. évi kiadásai

(adatok Ft-ban)

	Eredeti előirányzat	I-XII. havi előirányzat módosítás	Módosított előirányzat 2022. dec. 31-én	Teljesítés
Városüzemeltetéssel összefüggő kiadások				
<i>306034 Közterületen elhelyezett zúgszemét elszállítása, gyommentés</i>				
Kölségvetési kiadások				
Működési kiadások				
Dologi kiadások	76 200 000	13 048 197	89 248 197	42 607 778
Összesen:	76 200 000	13 048 197	89 248 197	42 607 778
<i>313005 Városüzemeltetési szolgáltatásokra</i>				
Kölségvetési kiadások				
Működési kiadások				
Dologi kiadások	1 400 000 000	381 573 703	1 781 573 703	1 531 965 075
Felhalmozási kiadások				
Beruházások		307 395 504	307 395 504	146 583 462
Felújítások		5 080 000	5 080 000	1 575 854
Összesen:	1 400 000 000	694 049 207	2 094 049 207	1 680 124 391
<i>313008 Temetők fenntartására</i>				
Kölségvetési kiadások				
Működési kiadások				
Dologi kiadások	78 000 000		78 000 000	74 111 818
Összesen:	78 000 000	0	78 000 000	74 111 818
<i>313018 Temetői terület bővítés, építmények létesítése, felújítása</i>				
Kölségvetési kiadások				
Felhalmozási kiadások				
Beruházások		20 000 000	20 000 000	
Felújítások	20 000 000	-20 000 000		
Összesen:	20 000 000	0	20 000 000	0
<i>313019 Városterkép és információs tábla rendszer aktualizálása, plakátok gyártása, kihelyezése autóbuszvárókba, utcanév táblák cseréje, autóbuszvárók felújítása, létesítése</i>				
Kölségvetési kiadások				
Működési kiadások				
Dologi kiadások	9 760 000	-1 848 369	7 911 631	6 411 817
Felhalmozási kiadások				
Beruházások	8 890 000	13 293 094	22 183 094	22 183 094
Felújítások	6 350 000	-3 987 397	2 362 603	
Összesen:	25 000 000	7 457 328	32 457 328	28 594 911
Városüzemeltetéssel összefüggő kiadások összesen	1 599 200 000	714 554 732	2 313 754 732	1 825 438 898

Az ÖNKORMÁNYZAT
2022. évi kiadásai

(adatok Ft-ban)

	Eredeti előirányzat	I-XII. havi előirányzat módosítás	Módosított előirányzat 2022. dec. 31-én	Teljesítés
Településfejlesztéssel kapcsolatos egyéb kiadások				
<i>303202 Egyetemi Csarnok felújítási, korszerűsítési keret képzésére</i>				
Költségvetési kiadások				
Működési kiadások				
Dologi kiadások		7 720 000	7 720 000	
Felhalmozási kiadások				
Beruházások		2 540 000	2 540 000	
Felújítások		33 807 000	33 807 000	
Összesen:	0	44 067 000	44 067 000	0
<i>303203 Felújítási, korszerűsítési keret képzése - Rába Quelle Gyógy-, Termál- és Élményfürdő kapcsán</i>				
Költségvetési kiadások				
Működési kiadások				
Dologi kiadások	10 000 000	58 528 753	68 528 753	51 916 793
Felhalmozási kiadások				
Beruházások	28 956 000	-28 956 000		
Felújítások	24 572 753	-24 572 753		
Összesen:	63 528 753	5 000 000	68 528 753	51 916 793
<i>305217 Volánbusz Zrt. részére támogatás (egyéb működési)</i>				
Költségvetési kiadások				
Működési kiadások				
Dologi kiadások		1 524 000	1 524 000	
Egyéb működési célú kiadások	1 476 568 000	777 348 000	2 253 916 000	1 491 196 000
Összesen:	1 476 568 000	778 872 000	2 255 440 000	1 491 196 000
<i>305335 A 2009-es időszakban benyújtásra került nyertes pályázatokhoz kapcsolódó önkormányzati támogatás - iparosított technológiával épült, valamint távfűtött lakóépületek energia-megtakarítást eredményező felújításának támogatására</i>				
Költségvetési kiadások				
Felhalmozási kiadások				
Egyéb felhalmozási célú kiadások	3 179 000		3 179 000	
Összesen:	3 179 000	0	3 179 000	0
<i>305350 „Otthon Melege” Programmal összefüggő önkormányzati kiadásokra</i>				
Költségvetési kiadások				
Felhalmozási kiadások				
Egyéb felhalmozási célú kiadások	60 255 000		60 255 000	58 909 951
Összesen:	60 255 000	0	60 255 000	58 909 951

Az ÖNKORMÁNYZAT
2022. évi kiadásai

(adatok Ft-ban)

	Eredeti előirányzat	I-XII. havi előirányzat módosítás	Módosított előirányzat 2022. dec. 31-én	Teljesítés
305370 „Otthon Melege” Program - Okos költségosztók				
Költségvetési kiadások				
Felhalmozási kiadások				
Felújítások		696 252	696 252	696 252
Egyéb felhalmozási célú kiadások	14 032 000	-696 252	13 335 748	6 752 800
Összesen:	14 032 000	0	14 032 000	7 449 052
305423 Víziközmű használati díj elszámolása, kiadás				
Költségvetési kiadások				
Működési kiadások				
Dologi kiadások	53 733 223	-17 966 685	35 766 538	33 741 656
Felhalmozási kiadások				
Beruházások	655 000 000	-300 805 256	354 194 744	319 386 740
Felújítások	687 011 937	318 771 941	1 005 783 878	810 128 770
Összesen:	1 395 745 160	0	1 395 745 160	1 163 257 166
307109 „Szigetköz - Felső-Duna mente” Térségi Fejlesztési Tanács tagdíja				
Költségvetési kiadások				
Működési kiadások				
Egyéb működési célú kiadások	2 000 000		2 000 000	
Összesen:	2 000 000	0	2 000 000	0
308036 Győri Nagytérségi Hulladékgazdálkodási Önkormányzati Társulás tagdíja				
Költségvetési kiadások				
Működési kiadások				
Dologi kiadások	40 000 000	-1 729 548	38 270 452	38 268 810
Összesen:	40 000 000	-1 729 548	38 270 452	38 268 810
308209 Győr város szépítése, helyi közutak, közparkok, egyéb közterületek, játszóterek felújítása, korszerűsítése, új játszóterek létesítése, köztárgyak, közterületi berendezési tárgyak és köztéri alkotások létesítése és felújítása – közérdekű köt.váll.				
Költségvetési kiadások				
Működési kiadások				
Egyéb működési célú kiadások		15 225 000	15 225 000	
Összesen:	0	15 225 000	15 225 000	0
601012 Raab-Sol Épületenergetikai, klímavédelmi és otthoneremtési mintaprojekt önkormányzati támogatása I. ütem				
Költségvetési kiadások				
Felhalmozási kiadások				
Egyéb felhalmozási célú kiadások	11 756 000		11 756 000	6 099 480
Összesen:	11 756 000	0	11 756 000	6 099 480
Településfejlesztéssel kapcsolatos egyéb kiadások összesen	3 067 063 913	841 434 452	3 908 498 365	2 817 097 252

Az ÖNKORMÁNYZAT
2022. évi kiadásai

(adatok Ft-ban)

	Eredeti előirányzat	I-XII. havi előirányzat módosítás	Módosított előirányzat 2022. dec. 31-én	Teljesítés
Főépítészti tevékenységgel összefüggő kiadások				
<i>210012 Térinformatikai fejlesztések, üzemeltetés</i>				
Költségvetési kiadások				
Működési kiadások				
Dologi kiadások	12 636 500	5 080 000	17 716 500	15 989 300
Összesen:	12 636 500	5 080 000	17 716 500	15 989 300
<i>222025 Új rendezési terv elkészítése</i>				
Költségvetési kiadások				
Működési kiadások				
Dologi kiadások		4 127 500	4 127 500	3 714 750
Felhalmozási kiadások				
Beruházások	42 316 700	32 773 700	75 090 400	15 552 605
Összesen:	42 316 700	36 901 200	79 217 900	19 267 355
<i>222033 Főépítészti stratégiai tervezési keret</i>				
Költségvetési kiadások				
Felhalmozási kiadások				
Beruházások	10 000 000	-6 126 500	3 873 500	
Összesen:	10 000 000	-6 126 500	3 873 500	0
<i>308040 Tervtanács működtetéséhez hozzájárulás</i>				
Költségvetési kiadások				
Működési kiadások				
Személyi juttatások	5 128 205	-4 189 445	938 760	938 760
Munkaadókat terhelő járulékok és szoc. hj. adó	871 795	-310 555	561 240	70 315
Összesen:	6 000 000	-4 500 000	1 500 000	1 009 075
Főépítészti tevékenységgel összefüggő kiadások összesen	70 953 200	31 354 700	102 307 900	36 265 730
TELEPÜLÉSFEJLESZTÉSI ÉS VÁROSSTRATÉGIAI TERÜLET KIADÁSAI összesen:	13 832 230 321	1 289 711 189	15 121 941 510	10 867 304 427

Az ÖNKORMÁNYZAT
2022. évi kiadásai

(adatok Ft-ban)

	Eredeti előirányzat	I-XII. havi előirányzat módosítás	Módosított előirányzat 2022. dec. 31-én	Teljesítés
"MODERN VÁROSOK PROGRAM" (MVP) MEGVALÓSÍTÁSÁVAL KAPCSOLATOS KIADÁSOK				
<i>230001 Modern Városok Program (MVP) projektjei végrehajtásával kapcsolatos előkészítő munkálatokra</i>				
Költségvetési kiadások				
Működési kiadások				
Dologi kiadások	4 000 001	519 312	4 519 313	1 954 480
Felhalmozási kiadások				
Beruházások	15 999 999	-619 312	15 380 687	
Összesen:	20 000 000	-100 000	19 900 000	1 954 480
<i>230003 MVP Győri Nemzeti Színház és II. János Pál tér komplex rehabilitációja</i>				
Költségvetési kiadások				
Működési kiadások				
Dologi kiadások	5 542 036	9 698 670	15 240 706	14 298 206
Felhalmozási kiadások				
Beruházások	42 626 479	-9 698 670	32 927 809	
Összesen:	48 168 515	0	48 168 515	14 298 206
<i>230004 MVP Sporthotel építése</i>				
Költségvetési kiadások				
Működési kiadások				
Dologi kiadások		2 000	2 000	
Felhalmozási kiadások				
Beruházások	68 000 000	-52 789 550	15 210 450	
Összesen:	68 000 000	-52 787 550	15 212 450	0
<i>230005 MVP Vízi élménypark megvalósítása</i>				
Költségvetési kiadások				
Működési kiadások				
Dologi kiadások	4 894 516 770	12 900 000	4 907 416 770	148 464 228
Felhalmozási kiadások				
Beruházások	17 487 243 241	-12 900 000	17 474 343 241	7 482 530 728
Összesen:	22 381 760 011	0	22 381 760 011	7 630 994 956
<i>230008 MVP Belvárosi közlekedés átalakítása</i>				
Költségvetési kiadások				
Működési kiadások				
Dologi kiadások	7 746 751	100 000	7 846 751	
Felhalmozási kiadások				
Beruházások	72 692 688		72 692 688	
Összesen:	80 439 439	100 000	80 539 439	0

Az ÖNKORMÁNYZAT
2022. évi kiadásai

(adatok Ft-ban)

	Eredeti előirányzat	I-XII. havi előirányzat módosítás	Módosított előirányzat 2022. dec. 31-én	Teljesítés
230010 MVP Győri Spartacus csónakház és környezetének fejlesztése				
Költségvetési kiadások				
Működési kiadások				
Dologi kiadások		91 755 060	91 755 060	89 013 060
Egyéb működési célú kiadások	80 000 000	-75 000 000	5 000 000	
Felhalmozási kiadások				
Beruházások	100 000 000	-16 755 060	83 244 940	18 503 900
Felújítások	108 400 000		108 400 000	5 059 680
Összesen:	288 400 000	0	288 400 000	112 576 640
"MODERN VÁROSOK PROGRAM" (MVP) MEGVALÓSÍTÁSÁVAL KAPCSOLATOS KIADÁSOK összesen:	22 886 767 965	-52 787 550	22 833 980 415	7 759 824 282

Az ÖNKORMÁNYZAT
2022. évi kiadásai

(adatok Ft-ban)

	Eredeti előirányzat	I-XII. havi előirányzat módosítás	Módosított előirányzat 2022. dec. 31-én	Teljesítés
<u>HUMÁNSZOLGÁLTATÁSI TERÜLET</u>				
<u>KIADÁSAI</u>				
<u>Intézményfenntartási terület kiadásai</u>				
<u>Szociális, köznevelési intézmények</u>				
<u>fenntartásával kapcsolatos önkormányzati</u>				
<u>feladatok kiadásai</u>				
<i>305101 Cirill és Method Alapítvánnyal kötött megállapodáson</i>				
<i>alapuló pénztáadás</i>				
Költségvetési kiadások				
Működési kiadások				
Egyéb működési célú kiadások				
	44 000 000		44 000 000	44 000 000
Összesen:	44 000 000	0	44 000 000	44 000 000
<i>305103 Magyar Máltai Szeretetszolgálattal kötött</i>				
<i>megállapodáson alapuló pénztáadás - fogyatékosok</i>				
<i>ellátására</i>				
Költségvetési kiadások				
Működési kiadások				
Egyéb működési célú kiadások				
	16 600 000		16 600 000	16 600 000
Összesen:	16 600 000	0	16 600 000	16 600 000
<i>305104 Winter E. utcai nyugdíjas garzonház nővérügyeletére -</i>				
<i>(Szt. Anna Otthon)</i>				
Költségvetési kiadások				
Működési kiadások				
Dologi kiadások				
	11 500 000		11 500 000	11 500 000
Összesen:	11 500 000	0	11 500 000	11 500 000
<i>305106 Utcai szociális munkára - pénztáadás a Segítőház</i>				
<i>Alapítvány részére</i>				
Költségvetési kiadások				
Működési kiadások				
Egyéb működési célú kiadások				
	4 500 000		4 500 000	4 500 000
Összesen:	4 500 000	0	4 500 000	4 500 000
<i>305108 Magyar Máltai Szeretetszolgálattal kötött</i>				
<i>megállapodáson alapuló pénztáadás -</i>				
<i>szenvedélybetegek nappali ellátására</i>				
Költségvetési kiadások				
Működési kiadások				
Egyéb működési célú kiadások				
	4 500 000		4 500 000	4 500 000
Összesen:	4 500 000	0	4 500 000	4 500 000

Az ÖNKORMÁNYZAT
2022. évi kiadásai

(adatok Ft-ban)

	Eredeti előirányzat	I-XII. havi előirányzat módosítás	Módosított előirányzat 2022. dec. 31-én	Teljesítés
305324 Magyar Máltai Szeretetszolgálat Támogató Szolgáltatása - közösségi ellátással kapcsolatos pénzátadás				
Költségvetési kiadások				
Működési kiadások				
Egyéb működési célú kiadások	2 000 000		2 000 000	2 000 000
Összesen:	2 000 000	0	2 000 000	2 000 000
308101 Szolidaritási hozzájárulás - törvényi előíráson alapuló befizetés				
Költségvetési kiadások				
Működési kiadások				
Egyéb működési célú kiadások	8 076 031 569		8 076 031 569	8 076 031 569
Összesen:	8 076 031 569	0	8 076 031 569	8 076 031 569
309032 Bursa Hungarica Felsőoktatási Önkormányzati Ösztöndíj-pályázati rendszerhez pénzátadás				
Költségvetési kiadások				
Működési kiadások				
Egyéb működési célú kiadások	3 200 000		3 200 000	3 050 000
Összesen:	3 200 000	0	3 200 000	3 050 000
309056 Köznevelési intézmények világítás- és fűtése korszerűsítésével kapcsolatos bérleti díjra				
Költségvetési kiadások				
Működési kiadások				
Dologi kiadások	75 000 000		75 000 000	74 818 200
Összesen:	75 000 000	0	75 000 000	74 818 200
309082 Rászoruló gyermekek intézményen kívüli szünidei étkeztetésének támogatása (állami támogatással azonos összeg)				
Költségvetési kiadások				
Működési kiadások				
Egyéb működési célú kiadások	230 280	-44 175	186 105	
Összesen:	230 280	-44 175	186 105	0
309085 Győri Tankerületi Központnak és Szakképzési Centrumnak fizetendő működési költségek (orvosi rendelőkre és ételmezéssel kapcsolatosan)				
Költségvetési kiadások				
Működési kiadások				
Dologi kiadások		65 423 742	65 423 742	43 697 835
Egyéb működési célú kiadások	20 000 000	-20 000 000		
Összesen:	20 000 000	45 423 742	65 423 742	43 697 835

Az ÖNKORMÁNYZAT
2022. évi kiadásai

(adatok Ft-ban)

	Eredeti előirányzat	I-XII. havi előirányzat módosítás	Módosított előirányzat 2022. dec. 31-én	Teljesítés
315019 Pszichiátriai betegek nappali ellátása ellátási szerződés keretében - Baptista Szeretetszolgálat részére pénzáradék				
Költségvetési kiadások				
Működési kiadások				
Egyéb működési célú kiadások	6 500 000		6 500 000	6 500 000
Összesen:	6 500 000	0	6 500 000	6 500 000
315076 Kassák bölcsőde belső felújítása (4 csoport 44 férőhely)				
Költségvetési kiadások				
Felhalmozási kiadások				
Felújítások		216 491 270	216 491 270	216 491 270
Összesen:	0	216 491 270	216 491 270	216 491 270
315077 Az 1.4.1.2. intézményi gyermekétkeztetés - üzemeltetési támogatás emelésével összefüggő kiadásokra (Magyar Államkincstár értesítése alapján)				
Költségvetési kiadások				
Működési kiadások				
Egyéb működési célú kiadások	288 521 198	-236 118 298	52 402 900	
Összesen:	288 521 198	-236 118 298	52 402 900	0
315078 EESZI Interreg V-A-Szlovákia-Magyarország Együttműködési Program Kisprojekt Alap pályázatán való részvétel 2022-es önk-i költségének fedezetére				
Költségvetési kiadások				
Működési kiadások				
Egyéb működési célú kiadások	3 276 563	-3 276 563		
Összesen:	3 276 563	-3 276 563	0	0
315079 Fogytékosok Átmeneti Otthona bővítés				
Költségvetési kiadások				
Felhalmozási kiadások				
Beruházások	20 000 000	-20 000 000		
Összesen:	20 000 000	-20 000 000	0	0
315080 UNICEF támogatás az Ukrajnából menekült, illetve hátrányos helyzetben lévő gyermekek megsegítésére				
Költségvetési kiadások				
Felhalmozási kiadások				
Beruházások		10 500 000	10 500 000	818 350
Összesen:	0	10 500 000	10 500 000	818 350
318015 Az iskolaegészségügyben foglalkoztatott iskolaorvosok számára biztosított juttatási rendszer fenntartására				
Költségvetési kiadások				
Működési kiadások				
Egyéb működési célú kiadások	7 000 000	-7 000 000		
Összesen:	7 000 000	-7 000 000	0	0

Az ÖNKORMÁNYZAT
2022. évi kiadásai

(adatok Ft-ban)

	Eredeti előirányzat	I-XII. havi előirányzat módosítás	Módosított előirányzat 2022. dec. 31-én	Teljesítés
601006 „Wel-hops” projekttel kapcsolatos kiadásokra (idősek lakhatási körülményeinek javítására)				
Költségvetési kiadások				
Működési kiadások				
Egyéb működési célú kiadások		100 000	100 000	100 000
Felhalmozási kiadások				
Egyéb felhalmozási célú kiadások	4 000 000	-100 000	3 900 000	3 900 000
Összesen:	4 000 000	0	4 000 000	4 000 000
<u>Intézményfenntartási területhez kapcsolódó egyéb kiadások</u>				
305346 Győr-Moson-Sopron Megyei ANIMA Mentálhigiénés Egyesület támogatására				
Költségvetési kiadások				
Működési kiadások				
Egyéb működési célú kiadások	500 000		500 000	500 000
Összesen:	500 000	0	500 000	500 000
305353 Vakok és Gyengénlátók GYMS Megyei Egyesületének támogatására				
Költségvetési kiadások				
Működési kiadások				
Egyéb működési célú kiadások	500 000		500 000	500 000
Összesen:	500 000	0	500 000	500 000
305360 Győri Háziorvosok Ügyelete Nonprofit Kft. működéséhez hozzájárulás				
Költségvetési kiadások				
Működési kiadások				
Egyéb működési célú kiadások		20 000 000	20 000 000	10 000 000
Összesen:	0	20 000 000	20 000 000	10 000 000
305371 Mozgáskorlátozottak Győr-Moson-Sopron Megyei Egyesülete részére működési támogatás				
Költségvetési kiadások				
Működési kiadások				
Egyéb működési célú kiadások	500 000		500 000	500 000
Összesen:	500 000	0	500 000	500 000
307014 Mit tehetnék érted? Autista Otthon Alapítvány támogatására				
Költségvetési kiadások				
Működési kiadások				
Egyéb működési célú kiadások	1 000 000		1 000 000	1 000 000
Összesen:	1 000 000	0	1 000 000	1 000 000

Az ÖNKORMÁNYZAT
2022. évi kiadásai

(adatok Ft-ban)

	Eredeti előirányzat	I-XII. havi előirányzat módosítás	Módosított előirányzat 2022. dec. 31-én	Teljesítés
307027 „LURKÓ” Győri Kórház Gyermek Osztályért Alapítvány támogatására pénzátadás				
Költségvetési kiadások				
Működési kiadások				
Egyéb működési célú kiadások	1 000 000		1 000 000	1 000 000
Összesen:	1 000 000	0	1 000 000	1 000 000
307028 Petz A. Megyei Oktató Kórházban lévő alapítványok, stb. részére támogatás				
Költségvetési kiadások				
Működési kiadások				
Egyéb működési célú kiadások		10 000 000	10 000 000	10 000 000
Összesen:	0	10 000 000	10 000 000	10 000 000
318013 Előre nem látható kiadásokra				
Költségvetési kiadások				
Működési kiadások				
Személyi juttatások		2 083 754	2 083 754	2 083 754
Munkaadókat terhelő járulékok és szoc. hj. adó		327 093	327 093	327 093
Dologi kiadások	875 000	3 948 257	4 823 257	4 823 257
Egyéb működési célú kiadások	4 125 000	-4 125 000		
Összesen:	5 000 000	2 234 104	7 234 104	7 234 104
<u>Intézményi létesítmények állagmegóvása, eszközbeszerzés</u>				
500001 Intézményi létesítmények állagmegóvása, eszközbeszerzés - köznevelési és szociális terület				
Költségvetési kiadások				
Működési kiadások				
Dologi kiadások	16 257 683	-16 251 695	5 988	
Felhalmozási kiadások				
Beruházások	5 004 234	-5 004 234		
Felújítások	18 738 083	-18 738 083		
Összesen:	40 000 000	-39 994 012	5 988	0
Intézményfenntartási terület kiadásai összesen	8 635 359 610	-1 783 932	8 633 575 678	8 539 241 328
<u>Népjóléti és lakásgazdálkodási terület kiadásai</u>				
<u>Szociálpolitikai kiadások</u>				
701010 Szociálpolitikai kiadásokra				
Költségvetési kiadások				
Működési kiadások				
Dologi kiadások		9 000	9 000	8 264
Ellátottak pénzbeli juttatásai	240 000 000		240 000 000	229 415 543
Összesen:	240 000 000	9 000	240 009 000	229 423 807

Az ÖNKORMÁNYZAT
2022. évi kiadásai

(adatok Ft-ban)

	Eredeti előirányzat	I-XII. havi előirányzat módosítás	Módosított előirányzat 2022. dec. 31-én	Teljesítés
701012 Szociálpolitika állami visszafizetéssel kapcsolatos elszámolás				
Kölségvetési kiadások				
Működési kiadások				
Egyéb működési célú kiadások		189 249	189 249	189 249
Összesen:	0	189 249	189 249	189 249
<u>Lakásgazdálkodási kiadások</u>				
601001 Számla kezelési költségek és szakértői díjak				
Kölségvetési kiadások				
Működési kiadások				
Dologi kiadások	2 000 000		2 000 000	327 714
Összesen:	2 000 000	0	2 000 000	327 714
601002 Kamatmentes önkormányzati kölcsön lakásépítésre, vásárlásra				
Kölségvetési kiadások				
Felhalmozási kiadások				
Egyéb felhalmozási célú kiadások	160 000 000		160 000 000	48 360 000
Összesen:	160 000 000	0	160 000 000	48 360 000
601003 Lakásértékesítéssel kapcsolatos kiadások (GYŐR-SZOL Zrt.-vel kötött megállapodás alapján)				
Kölségvetési kiadások				
Működési kiadások				
Dologi kiadások	12 000 000		12 000 000	323 215
Összesen:	12 000 000	0	12 000 000	323 215
601004 Lakásmobilitás kiadásai				
Kölségvetési kiadások				
Felhalmozási kiadások				
Egyéb felhalmozási célú kiadások	60 000 000		60 000 000	
Összesen:	60 000 000	0	60 000 000	0
601005 Mozgássérülteknek kialakított lakások bérleti díjához hozzájárulás				
Kölségvetési kiadások				
Működési kiadások				
Egyéb működési célú kiadások	6 000 000		6 000 000	3 953 655
Összesen:	6 000 000	0	6 000 000	3 953 655
601007 Lakásgazdálkodás – előző év(ek) maradványával fedezett kiadásokra				
Kölségvetési kiadások				
Működési kiadások				
Egyéb működési célú kiadások		433 369 794	433 369 794	
Összesen:	0	433 369 794	433 369 794	0

Az ÖNKORMÁNYZAT
2022. évi kiadásai

(adatok Ft-ban)

	Eredeti előirányzat	I-XII. havi előirányzat módosítás	Módosított előirányzat 2022. dec. 31-én	Teljesítés
601031 Kossuth L. u. 36. sz. épület felújításához saját forrás (önk.-i tulajdonban lévő lakások fejlesztése)				
Költségvetési kiadások				
Működési kiadások				
Dologi kiadások		7 122 478	7 122 478	7 098 663
Felhalmozási kiadások				
Felújítások	33 502 201	33 811 769	67 313 970	67 225 590
Összesen:	33 502 201	40 934 247	74 436 448	74 324 253
601033 Krízislakások lakbértámogatás kompenzációja				
Költségvetési kiadások				
Működési kiadások				
Egyéb működési célú kiadások	1 000 000		1 000 000	
Összesen:	1 000 000	0	1 000 000	0
601090 Rendelkezési jogról való lemondás kiadásai				
Költségvetési kiadások				
Felhalmozási kiadások				
Egyéb felhalmozási célú kiadások		246 852	246 852	
Összesen:	0	246 852	246 852	0
<u>Népjóléti terület egyéb kiadásai</u>				
303210 WHO projekt kiadásaira				
Költségvetési kiadások				
Működési kiadások				
Személyi juttatások	1 000 000	-372 871	627 129	627 129
Munkaadókat terhelő járulékok és szoc. hj. adó	360 000	-193 922	166 078	166 078
Dologi kiadások	3 010 000	1 123 849	4 133 849	4 095 748
Egyéb működési célú kiadások	2 630 000	-2 630 000		
Összesen:	7 000 000	-2 072 944	4 927 056	4 888 955
303234 Helyi Esélyegyenlőségi Program készítése				
Költségvetési kiadások				
Működési kiadások				
Dologi kiadások	8 000 000	-8 000 000		
Felhalmozási kiadások				
Beruházások		8 000 000	8 000 000	8 000 000
Összesen:	8 000 000	0	8 000 000	8 000 000
315007 Idősügyi Tanács működésével összefüggő kiadásokra				
Költségvetési kiadások				
Működési kiadások				
Személyi juttatások	2 000 000	-296 864	1 703 136	1 407 913
Munkaadókat terhelő járulékok és szoc. hj. adó	310 000	93 635	403 635	403 635
Dologi kiadások	1 690 000	877 768	2 567 768	2 002 259
Egyéb működési célú kiadások	1 000 000	-1 000 000		
Összesen:	5 000 000	-325 461	4 674 539	3 813 807

Az ÖNKORMÁNYZAT
2022. évi kiadásai

(adatok Ft-ban)

	Eredeti előirányzat	I-XII. havi előirányzat módosítás	Módosított előirányzat 2022. dec. 31-én	Teljesítés
315021 Győr városi drogstratégia célkitűzéseinek megvalósítására				
Költségvetési kiadások				
Működési kiadások				
Személyi juttatások	1 500 000		1 500 000	1 022 312
Munkaadókat terhelő járulékok és szoc. hj. adó	500 000		500 000	161 547
Dologi kiadások	5 000 000	-401 965	4 598 035	3 654 305
Egyéb működési célú kiadások	1 000 000		1 000 000	
Felhalmozási kiadások				
Beruházások		283 001	283 001	122 056
Összesen:	8 000 000	-118 964	7 881 036	4 960 220
315064 „M-ÉRTÉKÜNK az EGÉSZSÉGÜNK” c. projekt - EFOP-1.8.19-17-2017-00034 pályáz.				
Költségvetési kiadások				
Működési kiadások				
Egyéb működési célú kiadások		283 105	283 105	283 105
Összesen:	0	283 105	283 105	283 105
Népjóléti és lakásgazdálkodási terület kiadásai összesen	542 502 201	472 514 878	1 015 017 079	378 847 980
HUMÁNSZOLGÁLTATÁSI TERÜLET KIADÁSAI összesen:	9 177 861 811	470 730 946	9 648 592 757	8 918 089 308

Az ÖNKORMÁNYZAT
2022. évi kiadásai

(adatok Ft-ban)

	Eredeti előirányzat	I-XII. havi előirányzat módosítás	Módosított előirányzat 2022. dec. 31-én	Teljesítés
<u>KULTURÁLIS, KÖZMŰVELŐDÉSI TERÜLET KIADÁSAI</u>				
<u>Kulturális, közművelődési tevékenységgel, kulturális igazgatással kapcsolatos kiadások</u>				
<i>303207 Műhely Folyóiratkiadó Nonprofit Kft. - folyóirat kiadás támogatásához hozzájárulás</i>				
Költségvetési kiadások				
Működési kiadások				
Egyéb működési célú kiadások	3 000 000		3 000 000	3 000 000
Összesen:	3 000 000	0	3 000 000	3 000 000
<i>307016 Karzat Színház Nonprofit Kft. - Öt Templom Fesztivál és Öt Templom Advent megvalósításának támogatása (pénzátadás)</i>				
Költségvetési kiadások				
Működési kiadások				
Egyéb működési célú kiadások	10 000 000		10 000 000	10 000 000
Összesen:	10 000 000	0	10 000 000	10 000 000
<i>309103 Öntevékeny művészeti csoportok tevékenységének támogatására</i>				
Költségvetési kiadások				
Működési kiadások				
Egyéb működési célú kiadások	10 800 000	-10 800 000		
Felhalmozási kiadások				
Egyéb felhalmozási célú kiadások	4 200 000	-4 200 000		
Összesen:	15 000 000	-15 000 000	0	0
<i>309116 Kulturális kiadványok támogatása</i>				
Költségvetési kiadások				
Működési kiadások				
Dologi kiadások	1 000 000		1 000 000	187 734
Összesen:	1 000 000	0	1 000 000	187 734
<i>309118 Kulturális rendezvények, programok, fesztiválok támogatása</i>				
Költségvetési kiadások				
Működési kiadások				
Személyi juttatások	131 553		131 553	106 299
Munkaadókat terhelő járulékok és szoc. hj. adó	46 953		46 953	34 254
Dologi kiadások	56 800 994	-54 362 135	2 438 859	1 957 174
Egyéb működési célú kiadások	34 020 500	-31 375 766	2 644 734	500 000
Összesen:	91 000 000	-85 737 901	5 262 099	2 597 727

Az ÖNKORMÁNYZAT
2022. évi kiadásai

(adatok Ft-ban)

	Eredeti előirányzat	I-XII. havi előirányzat módosítás	Módosított előirányzat 2022. dec. 31-én	Teljesítés
309125 Történelmi, kulturális évfordulók, események kiadásaira				
Költségvetési kiadások				
Működési kiadások				
Személyi juttatások	650 000	310 000	960 000	873 700
Munkaadókat terhelő járulékok és szoc. hj. adó	250 000	85 000	335 000	285 168
Dologi kiadások	9 100 000	-1 754 472	7 345 528	6 405 909
Összesen:	10 000 000	-1 359 472	8 640 528	7 564 777
309130 Kulturális programokkal kapcsolatos, év közben felmerülő kiadásokra				
Költségvetési kiadások				
Működési kiadások				
Személyi juttatások	90 000	1 500 000	1 590 000	1 444 796
Munkaadókat terhelő járulékok és szoc. hj. adó	30 900	500 000	530 900	477 361
Dologi kiadások	60 879 100	13 106 184	73 985 284	59 335 794
Egyéb működési célú kiadások	24 000 000	-19 010 000	4 990 000	4 990 000
Felhalmozási kiadások				
Beruházások		1 300 000	1 300 000	1 300 000
Összesen:	85 000 000	-2 603 816	82 396 184	67 547 951
309159 Köztéri alkotásokkal kapcsolatos kiadások				
Költségvetési kiadások				
Felhalmozási kiadások				
Beruházások		24 720 550	24 720 550	24 720 550
Összesen:	0	24 720 550	24 720 550	24 720 550
309166 Kiemelt jelentőségű rendezvények kiadásaira				
Költségvetési kiadások				
Működési kiadások				
Személyi juttatások	1 875 000		1 875 000	276 352
Munkaadókat terhelő járulékok és szoc. hj. adó	712 500		712 500	91 306
Dologi kiadások	56 962 500	-36 815 189	20 147 311	20 141 894
Felhalmozási kiadások				
Beruházások	450 000	-10 000	440 000	
Összesen:	60 000 000	-36 825 189	23 174 811	20 509 552
309169 Győr Projekt Kft. által szervezett kulturális rendezvények támogatása				
Költségvetési kiadások				
Működési kiadások				
Egyéb működési célú kiadások	150 000 000	-150 000 000		
Összesen:	150 000 000	-150 000 000	0	0

Az ÖNKORMÁNYZAT
2022. évi kiadásai

(adatok Ft-ban)

	Eredeti előirányzat	I-XII. havi előirányzat módosítás	Módosított előirányzat 2022. dec. 31-én	Teljesítés
309170 Győr város 750 éves évfordulójára				
Kölségvetési kiadások				
Működési kiadások				
Személyi juttatások		150 000	150 000	149 942
Munkaadókat terhelő járulékok és szoc. hj. adó		291 000	291 000	290 466
Dologi kiadások	16 500 000	22 937 039	39 437 039	38 383 490
Felhalmozási kiadások				
Beruházások	5 500 000	-3 693 000	1 807 000	828 040
Összesen:	22 000 000	19 685 039	41 685 039	39 651 938
309173 Levéltári dokumentumok digitalizálására				
Kölségvetési kiadások				
Működési kiadások				
Dologi kiadások	30 000 000	-29 999 940	60	
Összesen:	30 000 000	-29 999 940	60	0
309174 „VízHangok” – győri vízi színpadi koncertek				
Kölségvetési kiadások				
Működési kiadások				
Személyi juttatások		105 250	105 250	105 250
Munkaadókat terhelő járulékok és szoc. hj. adó		54 274	54 274	54 274
Dologi kiadások		3 683 642	3 683 642	3 683 642
Összesen:	0	3 843 166	3 843 166	3 843 166
<u>Intézményi létesítmények állagmegóvása, eszközbeszerzés</u>				
500004 Intézményi létesítmények állagmegóvása, eszközbeszerzés - Kultúra				
Kölségvetési kiadások				
Működési kiadások				
Dologi kiadások	5 689 344	-5 689 344		
Felhalmozási kiadások				
Beruházások	7 056 120	-7 056 120		
Felújítások	12 254 536	-12 254 536		
Összesen:	25 000 000	-25 000 000	0	0
KULTURÁLIS, KÖZMŰVELŐDÉSI TERÜLET KIADÁSAI összesen:	502 000 000	-298 277 563	203 722 437	179 623 395

Az ÖNKORMÁNYZAT
2022. évi kiadásai

(adatok Ft-ban)

	Eredeti előirányzat	I-XII. havi előirányzat módosítás	Módosított előirányzat 2022. dec. 31-én	Teljesítés
SPORT TERÜLET KIADÁSAI				
<i>309511 Sportszakmai feladatokkal összefüggő kiadásokra</i>				
Költségvetési kiadások				
Működési kiadások				
Személyi juttatások	9 382 000	4 796 650	14 178 650	13 231 230
Munkaadókat terhelő járulékok és szoc. hj. adó	2 461 000	-629 321	1 831 679	1 606 641
Dologi kiadások	46 075 000	5 192 652	51 267 652	38 730 213
Egyéb működési célú kiadások	4 582 000	-4 582 000		
Összesen:	62 500 000	4 777 981	67 277 981	53 568 084
<i>309512 Sporttámogatás</i>				
Költségvetési kiadások				
Működési kiadások				
Dologi kiadások	119 200 000	82 106 182	201 306 182	159 306 182
Egyéb működési célú kiadások	275 200 000	-115 929 295	159 270 705	158 770 705
Felhalmozási kiadások				
Egyéb felhalmozási célú kiadások	22 100 000	-22 006 887	93 113	
Összesen:	416 500 000	-55 830 000	360 670 000	318 076 887
<i>309521 Nemzetközi sportesemények sportszakmai feladataival kapcsolatos kiadásokra</i>				
Költségvetési kiadások				
Működési kiadások				
Személyi juttatások	500 000		500 000	
Munkaadókat terhelő járulékok és szoc. hj. adó	150 000		150 000	
Dologi kiadások	14 350 000	-9 800 000	4 550 000	3 210 270
Felhalmozási kiadások				
Beruházások		300 000	300 000	235 585
Összesen:	15 000 000	-9 500 000	5 500 000	3 445 855
SPORT TERÜLET KIADÁSAI összesen:	494 000 000	-60 552 019	433 447 981	375 090 826

Az ÖNKORMÁNYZAT
2022. évi kiadásai

(adatok Ft-ban)

	Eredeti előirányzat	I-XII. havi előirányzat módosítás	Módosított előirányzat 2022. dec. 31-én	Teljesítés
<u>KOMMUNIKÁCIÓS, SZERVEZÉSI és MARKETING TERÜLETEK KIADÁSAI</u>				
<i>303213 Ifjúsági (diákönkormányzati) programok és képzések szervezésére</i>				
Költségvetési kiadások				
Működési kiadások				
Személyi juttatások	1 724 000	-512 098	1 211 902	884 377
Munkaadókat terhelő járulékok és szoc. hj. adó	626 000		626 000	203 339
Dologi kiadások	1 650 000	609 803	2 259 803	2 236 183
Összesen:	4 000 000	97 705	4 097 705	3 323 899
<i>304107 Sajtóesemények és protokoll rendezvények szervezése</i>				
Költségvetési kiadások				
Működési kiadások				
Személyi juttatások	7 400 000	-749 400	6 650 600	2 895 176
Munkaadókat terhelő járulékok és szoc. hj. adó	2 450 000		2 450 000	1 138 515
Dologi kiadások	5 150 000	91 639	5 241 639	2 118 473
Összesen:	15 000 000	-657 761	14 342 239	6 152 164
<i>304110 Információs rendszerek üzemeltetési költsége</i>				
Költségvetési kiadások				
Működési kiadások				
Dologi kiadások	2 110 000	-936 500	1 173 500	190 500
Felhalmozási kiadások				
Beruházások	890 000		890 000	889 000
Összesen:	3 000 000	-936 500	2 063 500	1 079 500
<i>304122 Egységes arculathoz szükséges marketing eszközök gyártásával összefüggő kiadások</i>				
Költségvetési kiadások				
Működési kiadások				
Dologi kiadások	9 280 000	-8 000 000	1 280 000	207 785
Összesen:	9 280 000	-8 000 000	1 280 000	207 785
<i>304125 Rendezvények, helyi események támogatása</i>				
Költségvetési kiadások				
Működési kiadások				
Dologi kiadások	1 905 000	-1 905 000		
Egyéb működési célú kiadások	3 095 000	-3 095 000		
Összesen:	5 000 000	-5 000 000	0	0

Az ÖNKORMÁNYZAT
2022. évi kiadásai

(adatok Ft-ban)

	Eredeti előirányzat	I-XII. havi előirányzat módosítás	Módosított előirányzat 2022. dec. 31-én	Teljesítés
304133 Helyi lakosság identitástudatát és lokálpatriotizmust erősítő kiadások				
Költségvetési kiadások				
Működési kiadások				
Személyi juttatások	1 300 000		1 300 000	
Munkaadókat terhelő járulékok és szoc. hj. adó	462 300		462 300	
Dologi kiadások	12 237 700	20 068 000	32 305 700	20 782 934
Felhalmozási kiadások				
Beruházások		12 858 750	12 858 750	12 858 750
Összesen:	14 000 000	32 926 750	46 926 750	33 641 684
304142 Pályázatokkal kapcsolatos marketing feladatokra				
Költségvetési kiadások				
Működési kiadások				
Dologi kiadások	500 000		500 000	
Összesen:	500 000	0	500 000	0
304143 Nyilvánosság biztosítása városi rendezvények, események, imázskampányok számára				
Költségvetési kiadások				
Működési kiadások				
Dologi kiadások		636 741	636 741	636 741
Összesen:	0	636 741	636 741	636 741
304148 Egyesületi tagdíj, Szigetköz Turizmusáért Egyesület részére				
Költségvetési kiadások				
Működési kiadások				
Dologi kiadások	6 180 000		6 180 000	6 180 000
Összesen:	6 180 000	0	6 180 000	6 180 000
304150 Nyomdai termékek grafikai tervezése és gyártása				
Költségvetési kiadások				
Működési kiadások				
Személyi juttatások		2 800 000	2 800 000	765 820
Munkaadókat terhelő járulékok és szoc. hj. adó		1 260 000	1 260 000	227 750
Dologi kiadások	24 900 000		24 900 000	21 345 336
Összesen:	24 900 000	4 060 000	28 960 000	22 338 906
304151 Turisztikai feladatokkal kapcsolatos önkormányzati kiadások				
Költségvetési kiadások				
Felhalmozási kiadások				
Beruházások		12 382 500	12 382 500	12 382 500
Összesen:	0	12 382 500	12 382 500	12 382 500

Az ÖNKORMÁNYZAT
2022. évi kiadásai

(adatok Ft-ban)

	Eredeti előirányzat	I-XII. havi előirányzat módosítás	Módosított előirányzat 2022. dec. 31-én	Teljesítés
309402 Nemzetközi kapcsolatokra - benne a kapcsolódó járulékok előirányzata is				
Költségvetési kiadások				
Működési kiadások				
Személyi juttatások	9 500 000		9 500 000	2 355 431
Munkaadókat terhelő járulékok és szoc. hj. adó	3 150 000		3 150 000	691 097
Dologi kiadások	7 000 000		7 000 000	659 937
Egyéb működési célú kiadások	350 000		350 000	250 000
Összesen:	20 000 000	0	20 000 000	3 956 465
KOMMUNIKÁCIÓS, SZERVEZÉSI és MARKETING TERÜLETEK KIADÁSAI összesen:	101 860 000	35 509 435	137 369 435	89 899 644

Az ÖNKORMÁNYZAT
2022. évi kiadásai

(adatok Ft-ban)

	Eredeti előirányzat	I-XII. havi előirányzat módosítás	Módosított előirányzat 2022. dec. 31-én	Teljesítés
<u>ÖNKORMÁNYZATI IGAZGATÁSI TERÜLET KIADÁSAI</u>				
<u>A testület(ek) működtetésével összefüggő kiadások</u>				
<u>Önkormányzati testületek működtetésével kapcsolatos kiadások</u>				
<i>309401 Választott tisztségviselők és helyi önkormányzati képviselők juttatásai</i>				
Költségvetési kiadások				
Működési kiadások				
Személyi juttatások	156 457 681	7 638 273	164 095 954	164 095 954
Munkaadókat terhelő járulékok és szoc. hj. adó	23 542 319	-7 638 273	15 904 046	15 411 522
Összesen:	180 000 000	0	180 000 000	179 507 476
<i>309411 - 309427 Reprezentációs kiadásokra (önkormányzati) - benne a kapcsolódó járulékok előirányzata is</i>				
Költségvetési kiadások				
Működési kiadások				
Személyi juttatások	36 611 297	5 613 238	42 224 535	15 837 658
Munkaadókat terhelő járulékok és szoc. hj. adó	17 070 503	2 553 577	19 624 080	5 697 529
Dologi kiadások	15 588 200	14 212 472	29 800 672	3 418 762
Összesen:	69 270 000	22 379 287	91 649 287	24 953 949
<u>Nemzetiségi önkormányzatok helyi támogatása</u>				
<i>301010 Lengyel nemzetiségi önkormányzat támogatása</i>				
Költségvetési kiadások				
Működési kiadások				
Egyéb működési célú kiadások	1 558 000		1 558 000	1 558 000
Összesen:	1 558 000	0	1 558 000	1 558 000
<i>301020 Német nemzetiségi önkormányzat támogatása</i>				
Költségvetési kiadások				
Működési kiadások				
Egyéb működési célú kiadások	1 633 500		1 633 500	1 633 500
Összesen:	1 633 500	0	1 633 500	1 633 500
<i>301030 Örmény nemzetiségi önkormányzat támogatása</i>				
Költségvetési kiadások				
Működési kiadások				
Egyéb működési célú kiadások	1 761 000		1 761 000	1 761 000
Összesen:	1 761 000	0	1 761 000	1 761 000

Az ÖNKORMÁNYZAT
2022. évi kiadásai

(adatok Ft-ban)

	Eredeti előirányzat	I-XII. havi előirányzat módosítás	Módosított előirányzat 2022. dec. 31-én	Teljesítés
301040 Roma nemzetiségi önkormányzat támogatása				
Költségvetési kiadások				
Működési kiadások				
Egyéb működési célú kiadások	2 499 000		2 499 000	2 499 000
Összesen:	2 499 000	0	2 499 000	2 499 000
<u>Tisztségviselői keret(ek)</u>				
303420 Polgármesteri keret				
Költségvetési kiadások				
Működési kiadások				
Személyi juttatások	2 007 500	2 311 875	4 319 375	4 136 875
Munkaadókat terhelő járulékok és szoc. hj. adó	962 140		962 140	132 016
Dologi kiadások	9 246 910	20 659 644	29 906 554	4 176 746
Egyéb működési célú kiadások	10 336 130	14 728 845	25 064 975	23 992 595
Felhalmozási kiadások				
Beruházások	381 000		381 000	
Egyéb felhalmozási célú kiadások	2 866 320	1 562 000	4 428 320	2 890 430
Összesen:	25 800 000	39 262 364	65 062 364	35 328 662
A testület(ek) működtetésével összefüggő kiadások összesen	282 521 500	61 641 651	344 163 151	247 241 587
<u>Egyéb önkormányzati igazgatási feladatokkal összefüggő kiadások</u>				
303220 Önkormányzat által alapított díjak fedezetére				
Költségvetési kiadások				
Működési kiadások				
Személyi juttatások	5 512 500	8 300 056	13 812 556	13 812 556
Munkaadókat terhelő járulékok és szoc. hj. adó	1 362 750	881 346	2 244 096	2 244 096
Dologi kiadások	3 862 500	-3 682 500	180 000	180 000
Egyéb működési célú kiadások	4 262 250	-4 012 250	250 000	250 000
Összesen:	15 000 000	1 486 652	16 486 652	16 486 652
305301 Támogatás a Győri Rendőrkapitányság részére - bűnmegelőzési és bűnüldözési költségek finanszírozására, pályázathoz önrész biztosítására				
Költségvetési kiadások				
Működési kiadások				
Egyéb működési célú kiadások	10 000 000	8 777 450	18 777 450	18 777 450
Összesen:	10 000 000	8 777 450	18 777 450	18 777 450
305302 A városban működő polgárőrsek támogatása				
Költségvetési kiadások				
Működési kiadások				
Egyéb működési célú kiadások	4 000 000	10 000	4 010 000	4 010 000
Összesen:	4 000 000	10 000	4 010 000	4 010 000

Az ÖNKORMÁNYZAT
2022. évi kiadásai

(adatok Ft-ban)

	Eredeti előirányzat	I-XII. havi előirányzat módosítás	Módosított előirányzat 2022. dec. 31-én	Teljesítés
305317 Támogatás a Győri Rendőrkapitányság részére - kerékpárjelölő rendszer fejlesztéséhez és működtetéséhez				
Költségvetési kiadások				
Működési kiadások				
Egyéb működési célú kiadások	1 000 000	1 000 000	2 000 000	2 000 000
Felhalmozási kiadások				
Egyéb felhalmozási célú kiadások	1 000 000	-1 000 000		
Összesen:	2 000 000	0	2 000 000	2 000 000
307025 Győr-Újvárosi Gyermekekért Alapítvány részére pénzátadás - a mentor program támogatására				
Költségvetési kiadások				
Működési kiadások				
Egyéb működési célú kiadások	1 000 000		1 000 000	
Összesen:	1 000 000	0	1 000 000	0
308032 Bírósági, hatósági úton keletkező önkormányzati kötelezettségekre, kártérítésekre				
Költségvetési kiadások				
Működési kiadások				
Dologi kiadások	10 000 000	-1 486 652	8 513 348	713 589
Összesen:	10 000 000	-1 486 652	8 513 348	713 589
308037 Polgári védelem és katonai igazgatás				
Költségvetési kiadások				
Működési kiadások				
Személyi juttatások	2 036 450		2 036 450	400 000
Munkaadókat terhelő járulékok és szoc. hj. adó	602 550		602 550	46 800
Dologi kiadások	2 278 450		2 278 450	60 787
Felhalmozási kiadások				
Beruházások	82 550		82 550	
Összesen:	5 000 000	0	5 000 000	507 587
308039 Tagdíjakra (szövetségekben, szervezetekben)				
Költségvetési kiadások				
Működési kiadások				
Dologi kiadások	15 000 000	500 000	15 500 000	11 680 420
Összesen:	15 000 000	500 000	15 500 000	11 680 420
308042 Önkormányzati üdülő (Balatonalmádi) működtetése, üzemeltetése				
Költségvetési kiadások				
Működési kiadások				
Személyi juttatások	300 000	78 240	378 240	378 240
Munkaadókat terhelő járulékok és szoc. hj. adó	119 000	5 971	124 971	124 971
Dologi kiadások	2 517 000	1 122 883	3 639 883	2 664 266
Felhalmozási kiadások				
Beruházások	64 000		64 000	50 800
Összesen:	3 000 000	1 207 094	4 207 094	3 218 277

Az ÖNKORMÁNYZAT
2022. évi kiadásai

(adatok Ft-ban)

	Eredeti előirányzat	I-XII. havi előirányzat módosítás	Módosított előirányzat 2022. dec. 31-én	Teljesítés
308043 Önkormányzati vendégház (Borsos-ház) működtetése, üzemeltetése				
Kölségvetési kiadások				
Működési kiadások				
Dologi kiadások	4 873 000	1 141 546	6 014 546	5 966 294
Felhalmozási kiadások				
Beruházások	127 000	-127 000		
Összesen:	5 000 000	1 014 546	6 014 546	5 966 294
308047 Önkormányzati tulajdonú társasházi lakások és a hozzátartozó udvari gépkocsi beállók működtetése, üzemeltetése				
Kölségvetési kiadások				
Működési kiadások				
Dologi kiadások	3 000 000		3 000 000	2 967
Összesen:	3 000 000	0	3 000 000	2 967
308049 Szakértői díjakra				
Kölségvetési kiadások				
Működési kiadások				
Személyi juttatások	5 000 000	8 804 833	13 804 833	13 804 833
Munkaadókat terhelő járulékok és szoc. hj. adó	775 000	660 000	1 435 000	1 341 360
Dologi kiadások	326 017 000	-8 331 833	317 685 167	284 571 126
Felhalmozási kiadások				
Beruházások		2 984 500	2 984 500	2 984 500
Összesen:	331 792 000	4 117 500	335 909 500	302 701 819
308167 Ideiglenes védelemre jogosult vagy menedékes személyek elszállásolása és ellátása				
Kölségvetési kiadások				
Működési kiadások				
Személyi juttatások		23 156 707	23 156 707	23 156 706
Dologi kiadások		42 933 530	42 933 530	21 590 461
Felhalmozási kiadások				
Beruházások		148 785 763	148 785 763	148 404 606
Összesen:	0	214 876 000	214 876 000	193 151 773
309913 A 2022. évi választással, népszavazással (előkészítés, lebonyolítás) kapcsolatos feladatok költségeire				
Kölségvetési kiadások				
Működési kiadások				
Személyi juttatások	23 000 000	-16 930 000	6 070 000	6 070 000
Munkaadókat terhelő járulékok és szoc. hj. adó	4 000 000	-1 994 472	2 005 528	2 005 528
Dologi kiadások	8 000 000	-7 861 596	138 404	138 404
Összesen:	35 000 000	-26 786 068	8 213 932	8 213 932
Egyéb önkormányzati igazgatási feladatokkal összefüggő kiadások összesen:	439 792 000	203 716 522	643 508 522	567 430 760

Az ÖNKORMÁNYZAT
2022. évi kiadásai

(adatok Ft-ban)

	Eredeti előirányzat	I-XII. havi előirányzat módosítás	Módosított előirányzat 2022. dec. 31-én	Teljesítés
Önkormányzati környezetvédelmi feladatok kiadásai				
304002 Környezetvédelmi Alap				
Költségvetési kiadások				
Működési kiadások				
Személyi juttatások	1 500 000		1 500 000	
Munkaadókat terhelő járulékok és szoc. hj. adó	195 000		195 000	
Dologi kiadások	635 000	4 251 021	4 886 021	2 139 706
Felhalmozási kiadások				
Beruházások	2 870 000		2 870 000	
Összesen:	5 200 000	4 251 021	9 451 021	2 139 706
304003 Környezetvédelmi Alap - TTH				
Költségvetési kiadások				
Működési kiadások				
Dologi kiadások	750 000	15 748 000	16 498 000	
Egyéb működési célú kiadások	250 000	5 902 769	6 152 769	
Összesen:	1 000 000	21 650 769	22 650 769	0
308084 EMAS II. (389/2004.(X. 14.) Kgy. határozat alapján)				
Költségvetési kiadások				
Működési kiadások				
Személyi juttatások	150 000	600 000	750 000	523 875
Munkaadókat terhelő járulékok és szoc. hj. adó	19 500	70 000	89 500	
Dologi kiadások	3 830 500	-670 000	3 160 500	
Összesen:	4 000 000	0	4 000 000	523 875
308156 Az Európai Mobilitási Hét eseményeire				
Költségvetési kiadások				
Működési kiadások				
Dologi kiadások	2 000 000	2 110 000	4 110 000	2 102 310
Összesen:	2 000 000	2 110 000	4 110 000	2 102 310
308157 Önkormányzati környezetvédelmi feladatokra				
Költségvetési kiadások				
Működési kiadások				
Személyi juttatások		1 296 018	1 296 018	1 296 018
Munkaadókat terhelő járulékok és szoc. hj. adó		183 982	183 982	183 982
Dologi kiadások	5 000 000	2 311 235	7 311 235	7 032 510
Összesen:	5 000 000	3 791 235	8 791 235	8 512 510
308158 Önkormányzati ingatlanok gazdalanítása, zugszemét elszállítása				
Költségvetési kiadások				
Működési kiadások				
Dologi kiadások	8 000 000		8 000 000	8 000 000
Összesen:	8 000 000	0	8 000 000	8 000 000

Az ÖNKORMÁNYZAT
2022. évi kiadásai

(adatok Ft-ban)

	Eredeti előirányzat	I-XII. havi előirányzat módosítás	Módosított előirányzat 2022. dec. 31-én	Teljesítés
308159 „Sövény – Ökoolimpia Diákoknak” rendezvény támogatása Agrárminisztériumtól				
Költségvetési kiadások				
Működési kiadások				
Személyi juttatások		12 117	12 117	
Dologi kiadások		4 087 883	4 087 883	4 087 883
Összesen:	0	4 100 000	4 100 000	4 087 883
308160 II. Győri klíma EXPO rendezvény és kapcsolódó programok megvalósítására				
Költségvetési kiadások				
Működési kiadások				
Személyi juttatások		1 229 887	1 229 887	1 229 887
Munkaadókat terhelő járulékok és szoc. hj. adó		67 230	67 230	67 230
Dologi kiadások		15 650 360	15 650 360	8 247 426
Felhalmozási kiadások				
Beruházások		54 150	54 150	54 150
Összesen:	0	17 001 627	17 001 627	9 598 693
Önkormányzati környezetvédelmi feladatok kiadásai összesen	25 200 000	52 904 652	78 104 652	34 964 977
ÖNKORMÁNYZATI IGAZGATÁSI TERÜLET KIADÁSAI összesen:	747 513 500	318 262 825	1 065 776 325	849 637 324

Az ÖNKORMÁNYZAT
2022. évi kiadásai

(adatok Ft-ban)

	Eredeti előirányzat	I-XII. havi előirányzat módosítás	Módosított előirányzat 2022. dec. 31-én	Teljesítés
<u>A PÉNZÜGYI FOLYAMATOK</u>				
<u>LEBONYOLÍTÁSÁHOZ KAPCSOLHATÓ</u>				
<u>KIADÁSOK</u>				
<i>003010 Rövid lejáratú betétek</i>				
Finanszírozási kiadások				13 500 000 000
Finanszírozási kiadások				
Összesen:	0	0	0	13 500 000 000
<i>004010 Folyószámla hitel</i>				
Finanszírozási kiadások				
Finanszírozási kiadások		221 287 641	221 287 641	221 287 641
Összesen:	0	221 287 641	221 287 641	221 287 641
<i>308021 ÁFA befizetési kötelezettségekre (nem lakás)</i>				
Költségvetési kiadások				
Működési kiadások				
Dologi kiadások	120 000 000		120 000 000	62 908 260
Összesen:	120 000 000	0	120 000 000	62 908 260
<i>308031 Bankszámla kezelési és folyószámla hitel költségekre</i>				
Költségvetési kiadások				
Működési kiadások				
Dologi kiadások	120 000 000		120 000 000	66 750 025
Összesen:	120 000 000	0	120 000 000	66 750 025
<i>308038 Lakásvásárlás, építés munkáltatói támogatása - a költségvetési körben foglalkoztatottak részére</i>				
Költségvetési kiadások				
Működési kiadások				
Dologi kiadások	39 600		39 600	21 811
Felhalmozási kiadások				
Egyéb felhalmozási célú kiadások	9 960 400		9 960 400	
Összesen:	10 000 000	0	10 000 000	21 811
<i>308044 Felszíni parkolás technikai elszámolása (GYŐR-SZOL Zrt.) - kiadás</i>				
Költségvetési kiadások				
Működési kiadások				
Dologi kiadások	575 000 000		575 000 000	328 125 716
Összesen:	575 000 000	0	575 000 000	328 125 716
<i>308045 GYŐR-SZOL Zrt. kezelésű bérleményekkel összefüggő bevétel - kiadás beépítése (pénzügytechnikai tétel)</i>				
Költségvetési kiadások				
Működési kiadások				
Dologi kiadások	1 900 000 000		1 900 000 000	1 900 000 000
Összesen:	1 900 000 000	0	1 900 000 000	1 900 000 000

Az ÖNKORMÁNYZAT
2022. évi kiadásai

(adatok Ft-ban)

	Eredeti előirányzat	I-XII. havi előirányzat módosítás	Módosított előirányzat 2022. dec. 31-én	Teljesítés
308046 Állami támogatás visszafizetés - előző év elszámolása				
Költségvetési kiadások				
Működési kiadások				
Egyéb működési célú kiadások		49 768 313	49 768 313	49 768 313
Összesen:	0	49 768 313	49 768 313	49 768 313
308048 Önkormányzati informatikai kiadások				
Költségvetési kiadások				
Működési kiadások				
Dologi kiadások	12 500 000	-3 505 200	8 994 800	3 860 735
Összesen:	12 500 000	-3 505 200	8 994 800	3 860 735
308051 Állami támogatás évközi korrekciója				
Költségvetési kiadások				
Működési kiadások				
Egyéb működési célú kiadások		39 731 470	39 731 470	
Összesen:	0	39 731 470	39 731 470	0
308052 Könyvvizsgáló díjazására				
Költségvetési kiadások				
Működési kiadások				
Dologi kiadások	10 680 000		10 680 000	9 779 000
Összesen:	10 680 000	0	10 680 000	9 779 000
308055 Pályázati önerő keret (elbírálás alatt lévő illetve év közben benyújtandó pályázatokhoz)				
Költségvetési kiadások				
Felhalmozási kiadások				
Beruházások	20 000 000		20 000 000	
Összesen:	20 000 000	0	20 000 000	0
308063 Egyéb önkormányzati kötelezettségekre				
Költségvetési kiadások				
Működési kiadások				
Személyi juttatások	750 000	3 365 450	4 115 450	4 089 676
Munkaadókat terhelő járulékok és szoc. hj. adó	305 000	320 434	625 434	625 434
Dologi kiadások	38 945 000	22 195 024	61 140 024	53 990 199
Finanszírozási kiadások				
Finanszírozási kiadások	362 393 321		362 393 321	362 393 321
Összesen:	402 393 321	25 880 908	428 274 229	421 098 630
308071 Biztosítás - intézményi vagyoni- és felelősség biztosítás				
Költségvetési kiadások				
Működési kiadások				
Dologi kiadások	30 000 000		30 000 000	27 990 480
Összesen:	30 000 000	0	30 000 000	27 990 480

Az ÖNKORMÁNYZAT
2022. évi kiadásai

(adatok Ft-ban)

	Eredeti előirányzat	I-XII. havi előirányzat módosítás	Módosított előirányzat 2022. dec. 31-én	Teljesítés
308072 Biztosítás - az önkormányzat tulajdonában lévő műkincsek biztosítása				
Költségvetési kiadások				
Működési kiadások				
Dologi kiadások	10 000 000		10 000 000	5 478 164
Összesen:	10 000 000	0	10 000 000	5 478 164
308094 ORGANP - rendszerkövetés + támogatás; szélessávú szolgáltatás biztosítás + szervízüzemeltetés				
Költségvetési kiadások				
Működési kiadások				
Dologi kiadások	25 000 000		25 000 000	13 135 610
Összesen:	25 000 000	0	25 000 000	13 135 610
308102 Központi szervei (MÁK, ÁSZ) elszámolásokkal, ellenőrzésekkel összefüggésben az év során felmerülő kiadásokra				
Költségvetési kiadások				
Működési kiadások				
Egyéb működési célú kiadások	25 000 000		25 000 000	
Összesen:	25 000 000	0	25 000 000	0
308130 Az önkormányzat és intézményei közötti elszámolások				
Költségvetési kiadások				
Működési kiadások				
Egyéb működési célú kiadások		13 891 182	13 891 182	
Összesen:	0	13 891 182	13 891 182	0
308131 Az év során a polgármester hatáskörében felhasználható elkülönített előirányzat				
Költségvetési kiadások				
Működési kiadások				
Dologi kiadások		74 709	74 709	
Egyéb működési célú kiadások	50 000 000	-49 100 000	900 000	
Összesen:	50 000 000	-49 025 291	974 709	0
308147 Egyéb, előre nem látható önkormányzati kiadásokra				
Költségvetési kiadások				
Működési kiadások				
Egyéb működési célú kiadások		22 510 033	22 510 033	
Összesen:	0	22 510 033	22 510 033	0
308148 Önkormányzati adóbevételek teljesítésével kapcsolatos működési kiadásokra				
Költségvetési kiadások				
Működési kiadások				
Dologi kiadások	10 000 000		10 000 000	2 545 457
Összesen:	10 000 000	0	10 000 000	2 545 457

Az ÖNKORMÁNYZAT
2022. évi kiadásai

(adatok Ft-ban)

	Eredeti előirányzat	I-XII. havi előirányzat módosítás	Módosított előirányzat 2022. dec. 31-én	Teljesítés
308165 A Győri Nemzeti Színház engedélyezett álláshelyei bővülésével, a státuszok helyzetének rendezésével összefüggő kiadásokra				
Költségvetési kiadások				
Működési kiadások				
Egyéb működési célú kiadások	25 000 000		25 000 000	
Összesen:	25 000 000	0	25 000 000	0
308166 EESZI részére NEAK szolgálatteljesítéssel kapcsolatos kifizetések fedezetére				
Költségvetési kiadások				
Működési kiadások				
Egyéb működési célú kiadások	15 000 000		15 000 000	
Összesen:	15 000 000	0	15 000 000	0
308168 Központi állami támogatás elszámolása – önkormányzati rendkívüli támogatás				
Költségvetési kiadások				
Működési kiadások				
Egyéb működési célú kiadások		200 000 000	200 000 000	
Összesen:	0	200 000 000	200 000 000	0
308217 Győri Segélyalap – közérdekű kötelezettségvállalás				
Költségvetési kiadások				
Működési kiadások				
Munkaadókat terhelő járulékok és szoc. hj. adó		33 557	33 557	33 557
Dologi kiadások		7 447 999	7 447 999	1 936 771
Összesen:	0	7 481 556	7 481 556	1 970 328
308218 Ukrajnából menekültek megsegítése-közérdekű kötelezettségvállalás				
Költségvetési kiadások				
Működési kiadások				
Egyéb működési célú kiadások		736 562	736 562	
Összesen:	0	736 562	736 562	0
318133 Bérkompenzáció fedezetére				
Költségvetési kiadások				
Működési kiadások				
Egyéb működési célú kiadások	10 000 000	-940 384	9 059 616	
Összesen:	10 000 000	-940 384	9 059 616	0
A PÉNZÜGYI FOLYAMATOK LEBONYOLÍTÁSÁHOZ KAPCSOLHATÓ KIADÁSOK összesen:	3 370 573 321	527 816 790	3 898 390 111	16 614 720 170

Az ÖNKORMÁNYZAT
2022. évi kiadásai

(adatok Ft-ban)

	Eredeti előirányzat	I-XII. havi előirányzat módosítás	Módosított előirányzat 2022. dec. 31-én	Teljesítés
<u>VAGYONGAZDÁLKODÁSSAL</u>				
<u>KAPCSOLATOS KIADÁSOK</u>				
<i>305313 Műjégpálya üzemeltetési költségeihez történő hozzájárulásra</i>				
Költségvetési kiadások				
Működési kiadások				
Egyéb működési célú kiadások	23 000 000	5 750 000	28 750 000	28 750 000
Összesen:	23 000 000	5 750 000	28 750 000	28 750 000
<i>305411 Xantus János Állatkert Közhasznú Nonprofit Kft. működéséhez hozzájárulás</i>				
Költségvetési kiadások				
Működési kiadások				
Egyéb működési célú kiadások	76 600 000	20 000 000	96 600 000	95 331 000
Összesen:	76 600 000	20 000 000	96 600 000	95 331 000
<i>305412 Xantus János Állatkert Közhasznú Nonprofit Kft. állategészségügyi feladat ellátásával összefüggő működési hozzájárulás</i>				
Költségvetési kiadások				
Működési kiadások				
Egyéb működési célú kiadások	26 000 000		26 000 000	26 000 000
Összesen:	26 000 000	0	26 000 000	26 000 000
<i>305431 Győr Projekt Kft. tevékenységéhez működési hozzájárulás</i>				
Költségvetési kiadások				
Működési kiadások				
Egyéb működési célú kiadások	900 000 000	422 033 794	1 322 033 794	1 322 033 794
Összesen:	900 000 000	422 033 794	1 322 033 794	1 322 033 794
<i>305438 Pénzátadás GYŐR-SZOL Zrt. részére, GYNHÖT kapcsán</i>				
Költségvetési kiadások				
Működési kiadások				
Egyéb működési célú kiadások		110 000 000	110 000 000	110 000 000
Összesen:	0	110 000 000	110 000 000	110 000 000
<i>305445 GYŐR-SZOL Győri Közszolgáltató és Vagyongazdálkodó Zrt. részére pénzátadás - tagi kölcsön biztosítása a 4/2022. (I. 20.) Kgy. hat. alapján</i>				
Költségvetési kiadások				
Működési kiadások				
Egyéb működési célú kiadások	600 000 000		600 000 000	600 000 000
Összesen:	600 000 000	0	600 000 000	600 000 000

Az ÖNKORMÁNYZAT
2022. évi kiadásai

(adatok Ft-ban)

	Eredeti előirányzat	I-XII. havi előirányzat módosítás	Módosított előirányzat 2022. dec. 31-én	Teljesítés
305446 GYŐR-SZOL Győri Közszolgáltató és Vagyongazdálkodó Zrt. részére pótbefizetés teljesítése				
Költségvetési kiadások				
Működési kiadások				
Egyéb működési célú kiadások		2 000 000 000	2 000 000 000	2 000 000 000
Összesen:	0	2 000 000 000	2 000 000 000	2 000 000 000
306010 Vagyon- és vagyoni értékű jogok megszerzése				
Költségvetési kiadások				
Működési kiadások				
Dologi kiadások	1 150 000		1 150 000	
Felhalmozási kiadások				
Beruházások	18 850 000	640 000	19 490 000	17 514 590
Összesen:	20 000 000	640 000	20 640 000	17 514 590
306011 Vagyonkezelés				
Költségvetési kiadások				
Működési kiadások				
Személyi juttatások	100 000	950 000	1 050 000	1 050 000
Munkaadókat terhelő járulékok és szoc. hj. adó	20 000	102 850	122 850	122 850
Dologi kiadások	93 610 000	-33 597 769	60 012 231	22 904 274
Felhalmozási kiadások				
Felújítások	1 270 000	-1 270 000		
Összesen:	95 000 000	-33 814 919	61 185 081	24 077 124
306014 Ingatlanok igénybevétele közérdekből				
Költségvetési kiadások				
Működési kiadások				
Dologi kiadások	607 500	2 243 722	2 851 222	764 742
Felhalmozási kiadások				
Beruházások	484 392 500	-12 484 543	471 907 957	14 174 870
Összesen:	485 000 000	-10 240 821	474 759 179	14 939 612
306024 Önkormányzati lakások eladásával kapcsolatos további kiadások (értékbecslés, műszaki dokumentációk, társasházassítási költségek stb.)				
Költségvetési kiadások				
Működési kiadások				
Dologi kiadások	1 000 000		1 000 000	
Összesen:	1 000 000	0	1 000 000	0
306028 Vagyonkezelés - bontások				
Költségvetési kiadások				
Működési kiadások				
Dologi kiadások	10 000 000		10 000 000	
Összesen:	10 000 000	0	10 000 000	0

Az ÖNKORMÁNYZAT
2022. évi kiadásai

(adatok Ft-ban)

	Eredeti előirányzat	I-XII. havi előirányzat módosítás	Módosított előirányzat 2022. dec. 31-én	Teljesítés
306039 Győri Ipari Park bővítés előkészítése a 16/2022. (I.20.)Korm. r. 2. melléklete szerint érintett ingatlanokkal továbbá a 1008/2022. (I.20.) Korm. határozattal összefüggésben				
Költségvetési kiadások				
Működési kiadások				
Dologi kiadások		1 850 000 000	1 850 000 000	1 046 343 915
Felhalmozási kiadások				
Beruházások		8 150 000 000	8 150 000 000	84 528 515
Összesen:	0	10 000 000 000	10 000 000 000	1 130 872 430
308002 Esély Győri Rehabilitációs és Foglalkoztatási Nonprofit Közhasznú Kft. szociális foglalkoztatási tevékenységéhez hozzájárulás				
Költségvetési kiadások				
Működési kiadások				
Egyéb működési célú kiadások	75 217 000		75 217 000	75 217 000
Összesen:	75 217 000	0	75 217 000	75 217 000
VAGYONGAZDÁLKODÁSSAL KAPCSOLATOS KIADÁSOK összesen:	2 311 817 000	12 514 368 054	14 826 185 054	5 444 735 550

Az ÖNKORMÁNYZAT
2022. évi kiadásai

(adatok Ft-ban)

	Eredeti előirányzat	I-XII. havi előirányzat módosítás	Módosított előirányzat 2022. dec. 31-én	Teljesítés
<u>TARTALÉK(OK)</u>				
<u>A költségvetés általános tartaléka</u>				
<i>330001 A költségvetés általános tartaléka</i>				
Költségvetési kiadások				
Működési kiadások				
Egyéb működési célú kiadások	250 000 000		250 000 000	
Összesen:	250 000 000	0	250 000 000	0
A költségvetés általános tartaléka összesen	250 000 000	0	250 000 000	0
<u>Céltartalék(ok)</u>				
<i>308005 Költségvetési kapcsolatok évközi korrekciójával összefüggő kiadásokra</i>				
Költségvetési kiadások				
Működési kiadások				
Egyéb működési célú kiadások	30 000 000		30 000 000	
Összesen:	30 000 000	0	30 000 000	0
<i>340001 Ár- és pénzügyi szabályozás előre nem látható változásának hatásaira</i>				
Költségvetési kiadások				
Működési kiadások				
Egyéb működési célú kiadások	25 000 000		25 000 000	
Összesen:	25 000 000	0	25 000 000	0
<i>340003 Évközi ételmezési nyersanyagnorma emelés hatására</i>				
Költségvetési kiadások				
Működési kiadások				
Egyéb működési célú kiadások	200 000 000		200 000 000	
Összesen:	200 000 000	0	200 000 000	0
Céltartalék(ok) összesen:	255 000 000	0	255 000 000	0
<u>A tervezéskor (tartalékként) elkülönített kiadási jogcímek</u>				
<i>309011 Központosított beszerzési tartalék</i>				
Költségvetési kiadások				
Működési kiadások				
Egyéb működési célú kiadások	25 000 000		25 000 000	
Összesen:	25 000 000	0	25 000 000	0

Az ÖNKORMÁNYZAT
2022. évi kiadásai

(adatok Ft-ban)

	Eredeti előirányzat	I-XII. havi előirányzat módosítás	Módosított előirányzat 2022. dec. 31-én	Teljesítés
309014 Intézmények létszámgazdálkodásával összefüggő kiadásokra (felmentés, végkielégítés stb.)				
Kölségvetési kiadások				
Működési kiadások				
Egyéb működési célú kiadások	15 000 000		15 000 000	
Összesen:	15 000 000	0	15 000 000	0
350001 Költségvetés tervezési tartalék				
Kölségvetési kiadások				
Működési kiadások				
Egyéb működési célú kiadások	2 859 736 562	-2 141 329 195	718 407 367	
Összesen:	2 859 736 562	-2 141 329 195	718 407 367	0
A tervezéskor (tartalékként) elkülönített kiadási jogcímek összesen:	2 899 736 562	-2 141 329 195	758 407 367	0
TARTALÉK(OK) összesen:	3 404 736 562	-2 141 329 195	1 263 407 367	0

Az ÖNKORMÁNYZAT
2022. évi kiadásai

(adatok Ft-ban)

	Eredeti előirányzat	I-XII. havi előirányzat módosítás	Módosított előirányzat 2022. dec. 31-én	Teljesítés
<u>ÖNKORMÁNYZAT kiadásai összesen:</u>				
Költségvetési kiadások				
Működési kiadások				
Személyi juttatások	277 558 147	60 132 287	337 690 434	288 332 696
Munkaadókat terhelő járulékok és szoc. hj. adó	61 806 121	1 214 283	63 020 404	38 938 989
Dologi kiadások	11 660 263 194	2 941 044 081	14 601 307 275	7 479 488 622
Ellátottak pénzbeli juttatásai	240 000 000		240 000 000	229 415 543
Egyéb működési célú kiadások	15 838 083 552	1 297 190 879	17 135 274 431	14 222 699 174
Felhalmozási kiadások				
Beruházások	23 874 065 383	7 575 581 699	31 449 647 082	10 779 190 105
Felújítások	3 206 782 042	501 421 228	3 708 203 270	2 877 008 712
Egyéb felhalmozási célú kiadások	1 308 408 720	5 580 814	1 313 989 534	1 100 170 123
Finanszírozási kiadások				
Finanszírozási kiadások	362 393 321	221 287 641	583 680 962	14 083 680 962
Összesen:	56 829 360 480	12 603 452 912	69 432 813 392	51 098 924 926
<u>Intézményfinanszírozás</u>				
Finanszírozási kiadások				
Finanszírozási kiadások	18 381 057 744	3 122 047 875	21 503 105 619	20 260 783 960
Összesen:	18 381 057 744	3 122 047 875	21 503 105 619	20 260 783 960
ÖNKORMÁNYZAT kiadásai mindösszesen:	75 210 418 224	15 725 500 787	90 935 919 011	71 359 708 886

Maradványkimutatás - 2022		
Győr Megyei Jogú Város Önkormányzata költségvetési intézményei (1251 szektor)		
forintban		
Sor-szám	Megnevezés	Összeg
1.	2.	3.
01	Alaptevékenység költségvetési bevételei	7 614 799 179
02	Alaptevékenység költségvetési kiadásai	27 043 777 269
I	Alaptevékenység költségvetési egyenlege (=01-02)	-19 428 978 090
03	Alaptevékenység finanszírozási bevételei	21 286 658 989
04	Alaptevékenység finanszírozási kiadásai	0
II	Alaptevékenység finanszírozási egyenlege (=03-04)	21 286 658 989
A)	Alaptevékenység maradványa (=±I±II)	1 857 680 899
05	Vállalkozási tevékenység költségvetési bevételei	0
06	Vállalkozási tevékenység költségvetési kiadásai	0
III	Vállalkozási tevékenység költségvetési egyenlege (=05-06)	0
07	Vállalkozási tevékenység finanszírozási bevételei	0
08	Vállalkozási tevékenység finanszírozási kiadásai	0
IV	Vállalkozási tevékenység finanszírozási egyenlege (=07-08)	0
B)	Vállalkozási tevékenység maradványa (=±III±IV)	0
C)	Összes maradvány (=A+B)	1 857 680 899

Maradványkimutatás - 2022		
Győr Megyei Jogú Város Önkormányzata (1254 szektor)		
forintban		
Sor-szám	Megnevezés	Összeg
1.	2.	3.
01	Alaptevékenység költségvetési bevételei	66 184 191 719
02	Alaptevékenység költségvetési kiadásai	37 015 243 964
I	Alaptevékenység költségvetési egyenlege (=01-02)	29 168 947 755
03	Alaptevékenység finanszírozási bevételei	32 974 194 164
04	Alaptevékenység finanszírozási kiadásai	34 344 464 922
II	Alaptevékenység finanszírozási egyenlege (=03-04)	-1 370 270 758
A)	Alaptevékenység maradványa (=±I±II)	27 798 676 997
05	Vállalkozási tevékenység költségvetési bevételei	0
06	Vállalkozási tevékenység költségvetési kiadásai	0
III	Vállalkozási tevékenység költségvetési egyenlege (=05-06)	0
07	Vállalkozási tevékenység finanszírozási bevételei	0
08	Vállalkozási tevékenység finanszírozási kiadásai	0
IV	Vállalkozási tevékenység finanszírozási egyenlege (=07-08)	0
B)	Vállalkozási tevékenység maradványa (=±III±IV)	0
C)	Összes maradvány (=A+B)	27 798 676 997

Maradványkimutatás - 2022		
Győr Megyei Jogú Város összesen		
forintban		
Sor-szám	Megnevezés	Összeg
1.	2.	3.
01	Alaptevékenység költségvetési bevételei	73 798 990 898
02	Alaptevékenység költségvetési kiadásai	64 059 021 233
I	Alaptevékenység költségvetési egyenlege (=01-02)	9 739 969 665
03	Alaptevékenység finanszírozási bevételei	54 260 853 153
04	Alaptevékenység finanszírozási kiadásai	34 344 464 922
II	Alaptevékenység finanszírozási egyenlege (=03-04)	19 916 388 231
A)	Alaptevékenység maradványa (=±I±II)	29 656 357 896
05	Vállalkozási tevékenység költségvetési bevételei	0
06	Vállalkozási tevékenység költségvetési kiadásai	0
III	Vállalkozási tevékenység költségvetési egyenlege (=05-06)	0
07	Vállalkozási tevékenység finanszírozási bevételei	0
08	Vállalkozási tevékenység finanszírozási kiadásai	0
IV	Vállalkozási tevékenység finanszírozási egyenlege (=07-08)	0
B)	Vállalkozási tevékenység maradványa (=±III±IV)	0
C)	Összes maradvány (=A+B)	29 656 357 896

7.1 Győr Megyei Jogú Város Önkormányzata intézményei 2022. évi költségvetési maradványának alakulása

Intézmény neve	2022. évi összes maradvány (7. űrlap 15. sor (C))	2022. évi intézményi maradvány kötelezettséggel terhelt része (7. űrlap 16. sor (D))	2022. évi intézményi maradvány szabad része (7. űrlap 17. sor (E))
	adatok Ft-ban		
	1	2	3=1-2
1 BARTÓK ÓVODA	121 355	121 355	0
2 BISINGER ÓVODA	0	0	0
3 CSALÁD- ÉS GYERMEKJÓLÉTI KÖZPONT GYŐR	531 743	531 743	0
4 DR. KOVÁCS PÁL KÖNYVTÁR ÉS KÖZÖSSÉGI TÉR	382 801 990	45 730 626	337 071 364
5 EGYESÍTETT BÖLCSŐDEI INTÉZMÉNYHÁLÓZAT GYŐR	1 226 180	1 226 180	0
6 EGYESÍTETT EGÉSZSÉGÜGYI ÉS SZOCIÁLIS INTÉZMÉNY GYŐR	2 105 587	2 105 587	0
7 ERZSÉBET LIGETI ÓVODA	391 519	391 519	0
8 GAZDASÁGI MŰKÖDTETŐ KÖZPONT GYŐR	0	0	0
9 GENERÁCIÓK MŰVELŐDÉSI HÁZA	174 108 429	0	174 108 429
10 GYÁRVÁROSI ÓVODA	393 825	393 825	0
11 GYŐR MEGYEI JOGÚ VÁROS GYERMEKTÁBORA	726 225	726 225	0
12 GYŐR MEGYEI JOGÚ VÁROS LEVÉLTÁRA	0	0	0
13 GYŐR MEGYEI JOGÚ VÁROS ÚTKEZELŐ SZERVEZETE	763 439 635	763 439 635	0
14 GYŐRI BALETT	43 632 064	2 356 331	41 275 733
15 GYŐRI FILHARMONIKUS ZENEKAR	138 793 854	59 490 536	79 303 318
16 GYŐRI MOSOLYVÁR ÓVODA	269 118	269 118	0
17 GYŐRI MŰVÉSZETI ÉS FESZTIVÁLKÖZPONT	0	0	0
18 GYŐRI NEMZETI SZÍNHÁZ	174 606 269	174 428 004	178 265
19 HAJLÉKTALANOKAT SEGÍTŐ SZOLGÁLAT GYŐR	3 126 464	3 126 464	0
20 KOVÁCS MARGIT ÓVODA	190 597	190 597	0
21 KULTURÁLIS PÉNZÜGYI-GAZDASÁGI SZOLGÁLTATÓ KÖZPONT	0	0	0
22 MÁRVÁNY ÓVODA	8 500	8 500	0
23 MÉNFŐCSANAKI ÓVODA	390 080	390 080	0
24 MEZŐÖRI ÉS PARKŐRI SZOLGÁLAT GYŐR	103 055	103 055	0
25 MOLNÁR VID BERTALAN MŰVELŐDÉSI KÖZPONT	461 984	0	461 984
26 NAGYBÁCSAI ÓVODA	121 573	121 573	0
27 RÓMER FLÓRIS MŰVÉSZETI ÉS TÖRTÉNETI MÚZEUM	97 913 015	40 815 855	57 097 160
28 SÜN BALÁZS ÓVODA	567 595	567 595	0
29 SZENTIVÁNI ÓVODA	387 107	387 107	0
30 TAROGATÓ ÓVODA	1 695 159	1 695 159	0
31 ÚJVÁROSI MŰVELŐDÉSI HÁZ	299 390	0	299 390
32 VÁROSRENDSZET GYŐR	49 570	49 570	0
33 VASKAKAS BÁBSZÍNHÁZ	65 537 823	19 918 254	45 619 569
Összesen	1 853 999 705	1 118 584 493	735 415 212
34 GYŐR MEGYEI JOGÚ VÁROS POLGÁRMESTERI HIVATALA	3 681 194	3 681 194	0
Mindösszesen	1 857 680 899	1 122 265 687	735 415 212

7.2 Győr Megyei Jogú Város Önkormányzata intézményei 2022. évi kiutalatlan támogatásának alakulása

	Intézmény neve	Kiutalatlan támogatás	Kiutalatlan támogatás kötelezettséggel terhelt része	Kiutalatlan támogatás szabad része	2022. évi kiutalatlan támogatásból elvonás	2022. évi kiutalatlan támogatásból 2023. évben kiutalható támogatás
		adatok Ft-ban				
		1=2+3	2	3	4=1-5	5=1-4
1	BARTÓK ÓVODA	1 511 045	1 416 761	94 284	0	1 511 045
2	BISINGER ÓVODA	3 623 768	3 560 856	62 912	0	3 623 768
3	CSALÁD- ÉS GYERMEKJÖLÉTI KÖZPONT GYŐR	8 989 270	8 989 016	254	0	8 989 270
4	DR. KOVÁCS PÁL KÖNYVTÁR ÉS KÖZÖSSÉGI TÉR	98 970 578	98 970 578	0	0	98 970 578
5	EGYESÍTETT BÖLCSŐDEI INTÉZMÉNYHÁLÓZAT GYŐR	14 916 461	14 777 089	139 372	0	14 916 461
6	EGYESÍTETT EGÉSZSÉGÜGYI ÉS SZOCIÁLIS INTÉZMÉNY GYŐR	44 580 637	44 580 485	152	0	44 580 637
7	ERZSÉBET LIGETI ÓVODA	10 400 944	9 406 038	994 906	413 000	9 987 944
8	GAZDASÁGI MŰKÖDTETŐ KÖZPONT GYŐR	24 165 616	11 303 936	12 861 680	10 602 374	13 563 242
9	GENERÁCIÓK MŰVELŐDÉSI HÁZA	3 409 844	3 402 288	7 556	0	3 409 844
10	GYÁRVÁROSI ÓVODA	2 389 570	1 986 653	402 917	0	2 389 570
11	GYŐR MEGYEI JOGÚ VÁROS GYERMEKTÁBORA	5 358 881	4 863 016	495 865	0	5 358 881
12	GYŐR MEGYEI JOGÚ VÁROS LEVÉLTÁRA	31 931 193	31 930 817	376	0	31 931 193
13	GYŐR MEGYEI JOGÚ VÁROS ÚTKEZELŐ SZERVEZETE	419 272 714	415 490 985	3 781 729	3 781 729	415 490 985
14	GYŐRI BALETT	9 307 493	8 875 493	432 000	432 000	8 875 493
15	GYŐRI FILHARMONIKUS ZENEKAR	11 681 799	11 210 499	471 300	471 300	11 210 499
16	GYŐRI MOSOLYVÁR ÓVODA	4 494 462	3 758 110	736 352	0	4 494 462
17	GYŐRI MŰVÉSZETI ÉS FESZTIVÁLKÖZPONT	18 935 385	7 955 825	10 979 560	10 979 560	7 955 825
18	GYŐRI NEMZETI SZÍNHÁZ	3 310 603	3 310 603	0	0	3 310 603
19	HAJLÉKTALANOKAT SEGÍTŐ SZOLGÁLAT GYŐR	17 916 364	17 869 423	46 941	0	17 916 364
20	KOVÁCS MARGIT ÓVODA	3 024 884	2 516 725	508 159	0	3 024 884
21	KULTURÁLIS PÉNZÜGYI-GAZDASÁGI SZOLGÁLTATÓ KÖZPONT	5 668 259	5 659 120	9 139	0	5 668 259
22	MÁRVÁNY ÓVODA	3 692 542	1 981 396	1 711 146	1 292 000	2 400 542
23	MENFŐCSANAKI ÓVODA	7 442 319	6 796 059	646 260	0	7 442 319
24	MEZOÓRI ÉS PARKÓRI SZOLGÁLAT GYŐR	1 885 181	1 808 878	76 303	0	1 885 181
25	MOLNÁR VID BERTALAN MŰVELŐDÉSI KÖZPONT	12 855 889	12 825 889	30 000	0	12 855 889
26	NAGYBÁCSAI ÓVODA	4 569 797	4 487 566	82 231	0	4 569 797
27	RÓMER FLÓRIS MŰVÉSZETI ÉS TÖRTÉNETI MÚZEUM	9 728 136	9 528 136	200 000	200 000	9 528 136
28	SÜN BALÁZS ÓVODA	8 620 700	8 552 758	67 942	0	8 620 700
29	SZENTIVÁNI ÓVODA	6 240 821	5 886 092	354 729	1 000	6 239 821
30	TÁROGATÓ ÓVODA	2 811 092	2 727 595	83 497	0	2 811 092
31	ÚJVÁROSI MŰVELŐDÉSI HÁZ	12 125 308	11 810 231	315 077	0	12 125 308
32	VÁROSRENDEZET GYŐR	64 189 282	11 847 174	52 342 108	52 342 108	11 847 174
33	VASKAKAS BÁBSZÍNHÁZ	2 036 635	2 036 635	0	0	2 036 635
	Összesen	880 057 472	792 122 725	87 934 747	80 515 071	799 542 401
34	GYŐR MEGYEI JOGÚ VÁROS POLGÁRMESTERI HIVATALA	362 264 187	213 230 685	149 033 502	0	362 264 187
	Mindösszesen	1 242 321 659	1 005 353 410	236 968 249	80 515 071	1 161 806 588

**Az önkormányzat
(1254-es szektor, 735595)
maradvány elszámolása a 2022. évre vonatkozóan**

	adatok Ft-ban
2022. évi maradvány (beszámoló 07-es űrlap)	27 798 676 997
2022. évi maradványból a 2023. évi költségvetésben már figyelembe vett összeg	22 875 344 911
ebből: <i>A 2023.évi költségvetésben fejlesztésekkel, beruházásokkal összefüggésben figyelembe vett 2022.évi maradvány</i>	2 274 833 096
<i>A 2023.évi költségvetésben a Modern Városok Programmal összefüggésben figyelembe vett 2022.évi maradvány</i>	10 333 609 660
<i>A 2023.évi költségvetésben a Győri Ipari Park bővítés előkészítésével összefüggésben figyelembe vett 2022.évi maradvány</i>	8 869 127 570
<i>A 2023.évi költségvetésben az előző év(ek) maradványa terhére (belső finanszírozási forrásként) figyelembe vett maradvány</i>	1 000 000 000
<i>A 2022. évben 2023. évre megelőlegezett áll-i támogatás pénzügyi elszámolásának fedezete</i>	397 774 585
2022. évi maradványból a 2023. évi költségvetésben még figyelembe nem vett összeg	4 923 332 086

**Javaslat
a 2022. évi maradványból a 2023. évi költségvetésbe
még be nem épített maradvány-rész felhasználására**

	Kötelezettséggel terhelte maradvány	Kötelezettséggel terhelt, de meglévő vagy új költségvetési jogcímre továbbvitelre javasolt maradvány
201124 Napelempark létesítése Győrben TOP-6.5.2-15-GY1-2018-00004	3 175 000	
201146 József Attila úti rendelő felújítása - TOP-6.6.1-16-GY1-2019-00002	4 996 591	9 500 000
201185 Győr-Likócs Napelempark II. - TOP-6.5.2-15-GY1-2020-00005	3 810 000	
203020 Kisebb volumenű munkák	8 160 719	24 902 375
203061 Vízrendezés, csapadékvíz elvezetési feladatokra	320 040	
222010 Szociális városrehabilitáció Győr-Újvárosban (soft) - TOP-6.9.1-15-GY1-2016-00001	1 986 233	
303202 Egyetemi Csarnok felújítási, korszerűsítési keret	44 067 000	
303203 Felújítási, korszerűsítési keret képzése - Rába Quelle Gyógy-, Termál- és Élményfürdő kapcsán	16 611 960	
303213 Ifjúsági (diákönkormányzati) programok és képzések szervezésére	132 257	
303420 Polgármesteri keret	4 970 000	24 763 702
304002 Környezetvédelmi Alap	1 701 800	7 832 007
304003 Környezetvédelmi Alap - TTH		23 097 597
304133 Helyi lakosság identitástudatát és lokálpatriotizmust erősítő kiadások	2 534 000	
304150 Nyomdai termékek grafikai tervezése és gyártása	1 040 957	
305217 Volánbusz Zrt. részére támogatás (egyéb működési)	369 142 000	380 000 000
305303 Közterületi térfigyelő kamerarendszer üzemeltetése és kamerák cseréje	3 439 160	14 047 473
305360 Győri Házi orvosok Ügyelete Nonprofit Kft. működéséhez hozzájárulás	10 000 000	
305370 „Otthon Melege” Program - Okos költségosztók	6 582 948	
305423 Víziközmű használati díj elszámolása, kiadás	46 956 988	
305431 Győr Projekt Kft. tevékenységéhez működési hozzájárulás		300 000 000
306011 Vagyonkezelés	33 344 686	3 763 271
306034 Közterületen elhelyezett zugszemét elszállítása, gyommentesítés	9 110 537	
308021 ÁFA befizetési kötelezettségekre (nem lakás)		57 091 470
308031 Bankszámla kezelési és folyószámla hitel költségekre	1 335 672	
308037 Polgári védelem és katonai igazgatás	7 701	
308038 Lakásvásárlás, építési munkálatai támogatása - a költségvetési körben foglalkoztatottak részére		14 336 438
308039 Tagdíjakra (szövetségekben, szervezetekben)	2 157 180	
308040 Tervtanács működtetéséhez hozzájárulás	490 925	

**Javaslat
a 2022. évi maradványból a 2023. évi költségvetésbe
még be nem épített maradvány-rész felhasználására**

	Kötelezettséggel terhelte maradvány	Kötelezettséggel nem terhelte, de meglévő vagy új költségvetési jogcímre továbbvitelre javasolt maradvány
308042	Önkormányzati üdülő (Balatonalmádi) működtetése, üzemeltetése	5 223 808
308043	Önkormányzati vendégház (Borsos-ház) működtetése, üzemeltetése	95 199
308048	Önkormányzati informatikai kiadások	160 020
308049	Szakértői díjakra	26 635 361
308063	Egyéb önkormányzati kötelezettségekre	13 540 422
308071	Biztosítás - intézményi vagyon- és felelősség biztosítás	7 000 000
308084	EMAS II. (389/2004.(X. 14.) Kgy. határozat alapján)	840 000
308130	Az önkormányzat és intézményei közötti elszámolások	13 891 182
308131	Az év során a polgármester hatáskörében felhasználható elkülönített előirányzat	66 535 397
308147	Egyéb előre nem látható önkormányzati kiadásokra	970 858 000
308160	II. Győri klíma EXPO rendezvény és kapcsolódó programok megvalósítására	2 402 934
308167	Ideiglenes védelemre jogosult vagy menedékes személyek elszállásolása és ellátása	20 547 480
308209	Győr város szépítése, helyi közutak, közparkok, egyéb közterületek, játszótérek felújítása, korszerűsítése, új játszótérek létesítése, köztárgyak, közterületi berendezési tárgyak és köztéri alkotások létesítése és felújítása – közérdekű köt.váll.	15 225 000
308214	Önkormányzat kötelező és önként vállalt feladatainak ellátása – közérdekű kötelezettség vállalása	600 000
308217	Győri Segélyalap – közérdekű kötelezettségvállalás	5 511 228
308218	Ukrajnából menekültek megsegítése-közérdekű kötelezettségvállalás	1 289 562
309085	Győri Tankerületi Központnak és Szakképzési Centrumnak fizetendő működési költségek (orvosi rendelőkre és étellemezzel kapcsolatosan)	21 725 907
309116	Kulturális kiadványok támogatása	3 810
309118	Kulturális rendezvények, programok, fesztiválok támogatása	1 797 293
309130	Kulturális programokkal kapcsolatos, év közben felmerülő kiadásokra	14 174 788
309170	Győr város 750 éves évfordulójára	44 450
309175	Győri Értéktár népszerűsítése (pályázat)	2 500 000
309401	Választott tisztségviselők és helyi önkormányzati képviselők juttatásai	4 000 000
309402	Nemzetközi kapcsolatokra - benne a kapcsolódó járulékok előirányzata is	16 043 535
309411-27	Reprezentációs kiadásokra - benne kapcsolódó járulékok fedezete is	3 534 106
309511	Sportszakmai feladatokkal összefüggő kiadásokra	2 511 000
309512	Sporttámogatás	42 500 000
313005	Városüzemeltetési szolgáltatásokra	345 087 980
313008	Temetők fenntartására	3 888 182
313018	Temetői terület bővítés, építmények létesítése, felújítása	20 000 000
313019	Város térkép és információs tábla rendszer aktualizálása, plakátok gyártása, kihelyezése autóbuszvárókba, utcanév táblák cseréje, autóbuszvárók felújítása, létesítése	3 594 100
315007	Időügyi Tanács működésével összefüggő kiadásokra	262 890
315021	Győr városi drogstratégia célkitűzéseinek megvalósítására	200 000
315080	UNICEF támogatás az Ukrajnából menekült, illetve hátrányos helyzetben lévő gyermekek megsegítésére	9 682 353
	Lakásgazdálkodás maradványa	527 448 683
701010	Szociálpolitikai kiadásokra	10 585 193
	A 2022. évben intézményeknek ki nem utalt támogatásból a 2023. évben intézményfinanszírozásként felhasználni javasolt összeg	1 161 806 588
	ÖSSZESEN	2 786 071 257
	A 2023. ÉVI KÖLTSÉGVETÉSBE TOVÁBBVITELRE ÉS FELHASZNÁLÁSRA JAVASOLT MARADVÁNY-RÉSZ ÖSSZESEN	4 923 332 086

**9.1. Győr Megyei Jogú Város Önkormányzata
2022. évi költségvetésének végrehajtása
bevételek - kiadások főcsoportok szerinti bontásban**

	Intézmények		Önkormányzat		Város összesen	
	módosított előir.	teljesítés	módosított előir.	teljesítés	módosított előir.	teljesítés
adatok Ft-ban						
Kiadások						
Működési kiadások						
K1 Személyi juttatás	14 248 214 392	13 820 911 272	337 690 434	288 332 696	14 585 904 826	14 109 243 968
K2 Munkaadókat terhelő járulékok és szoc. hj. adó	2 091 634 855	1 972 484 837	63 020 404	38 938 989	2 154 655 259	2 011 423 826
K3 Dologi kiadások	10 799 676 327	9 681 801 932	14 601 307 275	7 479 488 622	25 400 983 602	17 161 290 554
K4 Ellátottak pénzbeli juttatásai	0	0	240 000 000	229 415 543	240 000 000	229 415 543
K5 Egyéb működési célú kiadások	127 742 718	68 407 819	17 135 274 431	14 222 699 174	17 263 017 149	14 291 106 993
Felhalmozási kiadások						
K6 Beruházások	1 928 889 370	965 426 711	31 449 647 082	10 779 190 105	33 378 536 452	11 744 616 816
K7 Felújítások	948 152 970	532 625 698	3 708 203 270	2 877 008 712	4 656 356 240	3 409 634 410
K8 Egyéb felhalmozási célú kiadások	2 119 000	2 119 000	1 313 989 534	1 100 170 123	1 316 108 534	1 102 289 123
Finanszírozási kiadások	0	0	22 086 786 581	34 344 464 922	22 086 786 581	34 344 464 922
ebből:						
K91 Belföldi finanszírozás kiadásai	0	0	22 086 786 581	34 344 464 922	22 086 786 581	34 344 464 922
ebből: Hitel-, kölcsöntör. áht-n kívülre (K911)	0	0	221 287 641	221 287 641	221 287 641	221 287 641
Belföldi értékpapírok kiadásai (K912)	0	0	0	0	0	0
Áht-n belüli megelőleg. folyósítása (K913)	0	0	0	0	0	0
Áht-n belüli megelőleg. visszafiz.(K914)	0	0	362 393 321	362 393 321	362 393 321	362 393 321
Közp.-i, irányító szervi tám. foly. (K915)	0	0	21 503 105 619	20 260 783 960	21 503 105 619	20 260 783 960
Pénzeszk. lekötött betétkénti elh. (K916)	0	0	0	13 500 000 000	0	13 500 000 000
Pénzügyi lízing kiadásai (K917)	0	0	0	0	0	0
Közp. ktv. sajátos finansz. kiadásai (K918)	0	0	0	0	0	0
Tulajdonosi kölcsönök kiadásai (K919)	0	0	0	0	0	0
K92 Külföldi finanszírozás kiadásai	0	0	0	0	0	0
K93 Adóssághoz nem kapcsolódó származékos ügyletek	0	0	0	0	0	0
és K94 kiadásai (K93) és Váltókiadások (K94)	0	0	0	0	0	0
Kiadások összesen:	30 146 429 632	27 043 777 269	90 935 919 011	71 359 708 886	121 082 348 643	98 403 486 155
Az Áhsz. 38. § (1)-(2) és (5) bek. szerinti konszolidáció	0	0	-21 503 105 619	-20 260 783 960	-21 503 105 619	-20 260 783 960
Konszolidált kiadások összesen:	30 146 429 632	27 043 777 269	69 432 813 392	51 098 924 926	99 579 243 024	78 142 702 195
Bevételek						
Működési bevételek						
B1 Működési célú támogatások államháztartáson belülről	2 005 954 339	2 025 534 381	12 330 241 618	12 752 409 737	14 336 195 957	14 777 944 118
ebből: B11 Önkormányzatok működési támogatásai	0	0	11 372 000 641	11 372 000 641	---	---
B3 Közhatalmi bevételek	0	420 000	25 428 810 000	25 746 200 192	25 428 810 000	25 746 620 192
ebből: B31 Jövedelemadók	0	0	50 000	253 482	---	---
B34 Vagyoni típusú adók	0	0	3 700 000 000	3 641 840 573	---	---
B35 Termékek és szolgáltatások adói	0	0	21 700 000 000	22 044 817 332	---	---
B4 Működési bevételek	4 287 633 437	4 264 148 787	8 783 592 367	4 710 508 611	13 071 225 804	8 974 657 398
B6 Működési célú átvett pénzeszközök	9 364 891	9 364 891	20 073 166	26 973 773	29 438 057	36 338 664
Felhalmozási bevételek						
B2 Felhalmozási célú támogatások államháztartáson belülről	1 306 963 094	1 306 963 094	22 814 525 154	22 270 308 003	24 121 488 248	23 577 271 097
ebből: B21 Felhalmozási célú önkormányzati támogatások	0	0	10 000 000 000	10 000 000 000	---	---
B5 Felhalmozási bevételek	7 073 352	7 908 155	1 081 246 852	173 660 277	1 088 320 204	181 568 432
B7 Felhalmozási célú átvett pénzeszközök	459 871	459 871	551 010 275	504 131 126	551 470 146	504 590 997
Finanszírozási bevételek	22 528 980 648	21 286 658 989	19 926 419 579	32 974 194 164	42 455 400 227	54 260 853 153
ebből:						
B81 Belföldi finanszírozás bevételei	22 528 980 648	21 286 658 989	19 926 419 579	32 974 194 164	42 455 400 227	54 260 853 153
ebből: Hitel-, kölcsönfelv. pü.-i vállalk.-tól (B811)	0	0	221 287 641	221 287 641	221 287 641	221 287 641
Belföldi értékpapírok bevételei (B812)	0	0	850 000 000	0	850 000 000	0
Előző évi ktv.-i maradv. igénybev. (B813)	1 025 875 029	1 025 875 029	18 855 131 938	18 855 131 938	19 881 006 967	19 881 006 967
Államházt. belüli megelőlegezések (B814)	0	0	0	397 774 585	0	397 774 585
Államházt. belüli megelőleg. törleszt. (B815)	0	0	0	0	0	0
Központi, irányító szervi támogatás (B816)	21 503 105 619	20 260 783 960	0	0	21 503 105 619	20 260 783 960
Lekötött bankbetétek megszüntetése (B817)	0	0	0	13 500 000 000	0	13 500 000 000
Közp. ktv. sajátos finansz. bev. (B818)	0	0	0	0	0	0
Tulajdonosi kölcsönök bevételei (B819)	0	0	0	0	0	0
B82 Külföldi finanszírozás bevételei	0	0	0	0	0	0
B83 Adóssághoz nem kapcsolódó származékos ügyletek	0	0	0	0	0	0
és B84 bevételei (B83) és Váltóbevételek (B84)	0	0	0	0	0	0
Bevételek összesen:	30 146 429 632	28 901 458 168	90 935 919 011	99 158 385 883	121 082 348 643	128 059 844 051
Az Áhsz. 38. § (1)-(2) és (5) bek. szerinti konszolidáció	-21 503 105 619	-20 260 783 960	0	0	-21 503 105 619	-20 260 783 960
Konszolidált bevételek összesen:	8 643 324 013	8 640 674 208	90 935 919 011	99 158 385 883	99 579 243 024	107 799 060 091

9.2. A 2022. évi költségvetés-végrehajtás
mérlege

				adatok Ft-ban						
BEVÉTELEK		intézmények	önkormányzat	összesen	KIADÁSOK		intézmények	önkormányzat	összesen	Egyenleg
M ű k ö d é s i k ö l t s é g v e t é s										
<i>Működési bevételek</i>					<i>Működési kiadás</i>					
B1	Működési célú támogatások államháztartáson belülről	2 025 534 381	12 752 409 737	14 777 944 118	K1	Személyi juttatás	13 820 911 272	288 332 696	14 109 243 968	
	ebből: B11 Önkormányzatok működési támogatásai	0	11 372 000 641	11 372 000 641	K2	Munkaadókat terhelő járulékok és szoc. hj. adó	1 972 484 837	38 938 989	2 011 423 826	
B3	Közhatalmi bevételek	420 000	25 746 200 192	25 746 620 192	K3	Dologi kiadások	9 681 801 932	7 479 488 622	17 161 290 554	
	ebből: B31 Jövedelemadók	0	253 482	253 482	K4	Ellátottak pénzbeli juttatásai	0	229 415 543	229 415 543	
	B34 Vagyoni típusú adók	0	3 641 840 573	3 641 840 573	K5	Egyéb működési célú kiadások	68 407 819	14 222 699 174	14 291 106 993	
	B35 Termékek és szolgáltatások adói	0	22 044 817 332	22 044 817 332						
B4	Működési bevételek	4 264 148 787	4 710 508 611	8 974 657 398						
B6	Működési célú átvett pénzeszközök	9 364 891	26 973 773	36 338 664						
	Működési bevételek összesen	6 299 468 059	43 236 092 313	49 535 560 372		Működési kiadások összesen	25 543 605 860	22 258 875 024	47 802 480 884	1 733 079 488
F e l h a l m o z á s i k ö l t s é g v e t é s										
<i>Felhalmozási bevétel</i>					<i>Felhalmozási kiadás</i>					
B2	Felhalmozási célú támogatások államháztartáson belülről	1 306 963 094	22 270 308 003	23 577 271 097	K6	Beruházások	965 426 711	10 779 190 105	11 744 616 816	
	ebből: B21 Felhalmozási célú önkormányzati támogatások	0	10 000 000 000	10 000 000 000	K7	Felújítások	532 625 698	2 877 008 712	3 409 634 410	
B5	Felhalmozási bevételek	7 908 155	173 660 277	181 568 432	K8	Egyéb felhalmozási célú kiadások	2 119 000	1 100 170 123	1 102 289 123	
B7	Felhalmozási célú átvett pénzeszközök	459 871	504 131 126	504 590 997						
	Felhalmozási bevételek összesen	1 315 331 120	22 948 099 406	24 263 430 526		Felhalmozási kiadás összesen	1 500 171 409	14 756 368 940	16 256 540 349	8 006 890 177
	Kötségvetési bevételek mindösszesen:	7 614 799 179	66 184 191 719	73 798 990 898		Kötségvetési kiadások mindösszesen:	27 043 777 269	37 015 243 964	64 059 021 233	9 739 969 665
F i n a n s z í r o z á s i b e v é t e l e k - k i a d á s o k										
Finanszírozási bevételek					Finanszírozási kiadások					
B8	Finanszírozási bevételek	21 286 658 989	32 974 194 164	54 260 853 153	K9	Finanszírozási kiadások	0	34 344 464 922	34 344 464 922	19 916 388 231
	ebből: B813 (Előző évi) Maradvány igénybevétele	1 025 875 029	18 855 131 938	19 881 006 967						
	Győr Megyei Jogú Város Önkormányzatának bevételei mindösszesen:	28 901 458 168	99 158 385 883	128 059 844 051		Győr Megyei Jogú Város Önkormányzatának kiadásai mindösszesen:	27 043 777 269	71 359 708 886	98 403 486 155	29 656 357 896
	Az Áhsz. 38. § (1)-(2) és (5) bek. szerinti konszolidáció	-20 260 783 960	0	-20 260 783 960		Az Áhsz. 38. § (1)-(2) és (5) bek. szerinti konszolidáció	0	-20 260 783 960	-20 260 783 960	0
	Győr Megyei Jogú Város Önkormányzatának konszolidált bevételei mindösszesen:	8 640 674 208	99 158 385 883	107 799 060 091		Győr Megyei Jogú Város Önkormányzatának konszolidált kiadásai mindösszesen:	27 043 777 269	51 098 924 926	78 142 702 195	29 656 357 896

9.3. A 2022. évi költségvetés végrehajtás egyenlege
(többlete, hiánya) finanszírozásának
bemutatása

	Intézmények	Önkormányzat	Összesen (Ft-ban)
KÖLTSÉGVETÉSI KIADÁSOK			
Működési kiadások			
K1 Személyi juttatás	13 820 911 272	288 332 696	14 109 243 968
K2 Munkaadókat terhelő járulékok és szoc. hj. adó	1 972 484 837	38 938 989	2 011 423 826
K3 Dologi kiadások	9 681 801 932	7 479 488 622	17 161 290 554
K4 Ellátottak pénzbeli juttatásai	0	229 415 543	229 415 543
K5 Egyéb működési célú kiadások	68 407 819	14 222 699 174	14 291 106 993
Felhalmozási kiadások			
K6 Beruházások	965 426 711	10 779 190 105	11 744 616 816
K7 Felújítások	532 625 698	2 877 008 712	3 409 634 410
K8 Egyéb felhalmozási célú kiadások	2 119 000	1 100 170 123	1 102 289 123
Költségvetési kiadások összesen:	27 043 777 269	37 015 243 964	64 059 021 233
KÖLTSÉGVETÉSI BEVÉTELEK			
Működési bevételek			
B1 Működési célú támogatások államháztartáson belülről	2 025 534 381	12 752 409 737	14 777 944 118
B3 Közhatalmi bevételek	420 000	25 746 200 192	25 746 620 192
B4 Működési bevételek	4 264 148 787	4 710 508 611	8 974 657 398
B6 Működési célú átvett pénzeszközök	9 364 891	26 973 773	36 338 664
Felhalmozási bevételek			
B2 Felhalmozási célú támogatások államháztartáson belülről	1 306 963 094	22 270 308 003	23 577 271 097
B5 Felhalmozási bevételek	7 908 155	173 660 277	181 568 432
B7 Felhalmozási célú átvett pénzeszközök	459 871	504 131 126	504 590 997
Költségvetési bevételek összesen:	7 614 799 179	66 184 191 719	73 798 990 898
A KÖLTSÉGVETÉSI BEVÉTELEK ÉS KÖLTSÉGVETÉSI KIADÁSOK EGYENLEGE:	-19 428 978 090	29 168 947 755	9 739 969 665
FINANSZÍROZÁSI KIADÁSOK/BEVÉTELEK			
Finanszírozási kiadások			
Hítel-, kölcsöntörl. áht-n kívülre (K911)		221 287 641	221 287 641
Állami támogatás megelőlegezés elszámolása 2022.évi előleg visszafizetése		362 393 321	362 393 321
Intézményfinanszírozás		20 260 783 960	20 260 783 960
Pénzeszk. lekötött betétkénti elh. (K916)		13 500 000 000	13 500 000 000
Finanszírozási bevételek			
Hítel-, kölcsönfelv. pü.-i vállalk.-tól (B811)		221 287 641	221 287 641
Előző évi ktv-i maradv. igénybev. (B813)	1 025 875 029	18 855 131 938	19 881 006 967
Állami támogatás megelőlegezés elszámolása 2023.évre megelőlegezés		397 774 585	397 774 585
Intézményfinanszírozás	20 260 783 960	0	20 260 783 960
Lekötött bankbetétek megszüntetése (B817)		13 500 000 000	13 500 000 000
FINANSZÍROZÁSI KIADÁSOK/BEVÉTELEK EGYENLEGE:	21 286 658 989	-1 370 270 758	19 916 388 231
2022. évi maradvány	1 857 680 899	27 798 676 997	29 656 357 896

Győr Megyei Jogú Város
és költségvetési szervei engedélyezett és tényleges létszám (álláshely) adatai
2022. december 31-én

Intézmény neve	Teljes-	Rész-			8 órára átszámított, engedélyezett létszám összesen	2022. évi beszámolóban szereplő ténylegesen foglalkoztatottak száma	az intézménynél a közfoglalkoztatottak létszáma
	száma	munkaidőben foglalkoztatottak					
	(fő)	(fő)	napi óraszám (óra)	8 órára átszámított létszám (fő)	(fő)	(fő)	(fő)
1	2	3	4	5	6	7	8
Szociális ellátás							
Család- és Gyermekjóléti Központ	109,00	1,00	2,00	0,25	109,25	100	
Egyesített Bölcsődei Intézményhálózat	252,00				252,00	221	
Egyesített Egészségügyi és Szociális Intézmény	465,00	8,00	23,04	2,88	467,88	393	1
Hajléktalanokat Segítő Szolgálat	82,00				82,00	91	20
Szociális ellátás összesen:	908,00	9,00	25,04	3,13	911,13	805	21
Oktatási terület							
Bartók Óvoda	44,00			0,00	44,00	43	
Bisinger Óvoda	44,00			0,00	44,00	42	
Erzsébet Ligeti Óvoda	91,00			0,00	91,00	91	
Gyárvárosi Óvoda	36,00			0,00	36,00	33	
Győri Mosolyvár Óvoda	33,00			0,00	33,00	32	
Kovács Margit Óvoda	56,00			0,00	56,00	55	
Márvány Óvoda	26,00			0,00	26,00	23	
Ménfőcsanakai Óvoda	60,00			0,00	60,00	58	
Nagybácsai Óvoda	64,00			0,00	64,00	61	
Sün Balázs Óvoda	77,00			0,00	77,00	82	
Szentiváni Óvoda	57,00			0,00	57,00	55	
Tárogató Óvoda	64,00			0,00	64,00	62	
Győr Megyei Jogú Város Gyermektábora	10,00	1,00	4,00	0,50	10,50	7	
Gazdasági Működtető Központ Győr	66,00	0,00	0,00	0,00	66,00	59	
Oktatási terület összesen:	728,00	1,00	4,00	0,50	728,50	703	0
Igazgatási terület							
Városrendészet Győr							
--- köztisztviselők	57,00				57,00	48	
Mezőéri és Parkéri Szolgálat Győr							
--- közalkalmazottak	12,00				12,00	11	
Igazgatási terület összesen:	69,00	0,00	0,00	0,00	69,00	59	0
Településfejlesztés							
Győr Megyei Jogú Város Útkezelő Szervezete	25,00	0,00	0,00	0,00	25,00	22	0
Kulturális terület							
Dr. Kovács Pál Könyvtár és Közösségi Tér	101,00	11,00	52,00	6,50	107,50	105	
Rómer Flóris Művészeti és Történeti Múzeum	62,00	9,00	48,00	6,00	68,00	71	
Generációk Művelődési Háza	15,00				15,00	15	
Győr Megyei Jogú Város Levéltára	12,00				12,00	11	
Győri Balett	51,00	3,00	16,00	2,00	53,00	51	
Győri Filharmonikus Zenekar	86,00	13,00	52,00	6,50	92,50	91	
Győri Művészeti és Fesztiválközpont --- közalkalmazottak	10,00				10,00	9	
Győri Nemzeti Színház	251,00	11,00	46,00	5,75	256,75	248	

Győr Megyei Jogú Város
és költségvetési szervei engedélyezett és tényleges létszám (álláshely) adatai
2022. december 31-én

Intézmény neve	Teljes-	Rész-			8 órára átszámított, engedélyezett létszám összesen	2022. évi beszámolóban szereplő ténylegesen foglalkoztatottak száma	az intézmény nél a közfoglalkoztatottak létszáma
	munkaidőben foglalkoztatottak						
	száma	száma	napi óra- szám	8 órára át- számított létszám			
(fő)	(fő)	(óra)	(fő)	(fő)	(fő)	(fő)	
1	2	3	4	5	6	7	8
Kulturális Pénzügyi- Gazdasági Szolgáltató Központ --- közalkalmazottak	11,00				11,00	10	
Molnár Vid Bertalan Művelődési Központ	12,00	3,00	12,00	1,50	13,50	13	
Újvárosi Művelődési Ház	5,00	2,00	12,00	1,50	6,50	6	
Vaskakas Bábszínház	22,00	3,00	18,00	2,25	24,25	25	
Kulturális terület összesen:	638,00	55,00	256,00	32,00	670,00	655	0
Összesítés:							
Intézmények:							
-- közalkalmazottak	1694,00	10,00	29,04	3,63	1697,63	1 560	
-- köztisztviselők	57,00	0,00	0,00	0,00	57,00	48	
-- egyéb bérrendszer hatálya alá tartozók	617,00	55,00	256,00	32,00	649,00	636	
Intézményi létszám összesen:	2368,00	65,00	285,04	35,63	2403,63	2 244	
Polgármesteri Hivatal:							
-- köztisztviselők	329,00	2,00	8,00	1,00	330,00	291	
-- egyéb bérrendszer hatálya alá tartozók	17,00				17,00	16	1
Polgármesteri Hivatal létszáma összesen:	346,00	2,00	8,00	1,00	347,00	307	
MINDÖSSZESEN:	2714,00	67,00	293,04	36,63	2750,63	2 551	22

A költségvetési szervek (1251) összesített könyvviteli mérlege 2022. év

12/A - Mérleg

#	Megnevezés	Előző időszak	Módosítások (+/-)	Tárgyi időszak
1	2	3	4	5
01	A/I/1 Vagyoni értékű jogok	54 685 333	0	52 208 885
02	A/I/2 Szellemi termékek	9 841 006	0	10 955 287
04	A/I Immateriális javak (=A/I/1+A/I/2+A/I/3)	64 526 339	0	63 164 172
05	A/II/1 Ingatlanok és a kapcsolódó vagyoni értékű jogok	76 409 406 498	2 948 438 005	80 220 414 138
06	A/II/2 Gépek, berendezések, felszerelések, járművek	855 233 242	0	831 036 884
08	A/II/4 Beruházások, felújítások	1 476 052 585	0	1 942 619 325
10	A/II Tárgyi eszközök (=A/II/1+...+A/II/5)	78 740 692 325	2 948 438 005	82 994 070 347
22	A/III Befektetett pénzügyi eszközök (=A/III/1+A/III/2+A/III/3)	0	0	0
28	A/IV Koncesszióba, vagyonkezelésbe adott eszközök (=A/IV/1+A/IV/2)	0	0	0
29	A) NEMZETI VAGYONBA TARTOZÓ BEFEKTETETT ESZKÖZÖK (=A/I+A/II+A/III+A/IV)	78 805 218 664	2 948 438 005	83 057 234 519
30	B/I/1 Vásárolt készletek	131 325 893	0	138 673 371
35	B/I Készletek (=B/I/1+...+B/I/5)	131 325 893	0	138 673 371
44	B/II Értékpapírok (=B/II/1+B/II/2)	0	0	0
45	B) NEMZETI VAGYONBA TARTOZÓ FORGÓESZKÖZÖK (= B/I+B/II)	131 325 893	0	138 673 371
48	C/I Lekötött bankbetétek (=C/I/1+...+C/I/2)	0	0	0
49	C/II/1 Forintpénztár	9 113 060	0	9 881 540
52	C/II Pénztárak, csekkek, betétkönyvek (=C/II/1+C/II/2+C/II/3)	9 113 060	0	9 881 540
53	C/III/1 Kincstáron kívüli forintszámlák	664 463 371	0	1 402 126 947
54	C/III/2 Kincstárban vezetett forintszámlák	371 293 808	0	523 235 441
55	C/III Forintszámlák (=C/III/1+C/III/2)	1 035 757 179	0	1 925 362 388
56	C/IV/1 Kincstáron kívüli devizaszámlák	17 459 135	0	14 187 926
57	C/IV/2 Kincstárban vezetett devizaszámlák	0	0	0
58	C/IV Devizaszámlák (=C/IV/1+C/IV/2)	17 459 135	0	14 187 926
59	C) PÉNZESZKÖZÖK (=C/I+...+C/IV)	1 062 329 374	0	1 949 431 854
71	D/I/4 Költségvetési évben esedékes követelések működési bevételekre (=D/I/4a+...+D/I/4i)	127 136 841	0	88 323 538
72	D/I/4a - ebből: költségvetési évben esedékes követelések készletértékesítés ellenértékére, szolgáltatások ellenértékére, közvetített szolgáltatások ellenértékére	6 361 791	0	9 916 186
74	D/I/4c - ebből: költségvetési évben esedékes követelések ellátási díjakra	5 750 582	0	5 721 933
75	D/I/4d - ebből: költségvetési évben esedékes követelések kiszámlázott általános forgalmi adóra	885 708	0	1 362 507
76	D/I/4e - ebből: költségvetési évben esedékes követelések általános forgalmi adó visszatérítésére	90 953 000	0	70 765 000
77	D/I/4f - ebből: költségvetési évben esedékes követelések kamatbevételekre és más nyereségjellegű bevételekre	8 129	0	0
80	D/I/4i - ebből: költségvetési évben esedékes követelések egyéb működési bevételekre	23 177 631	0	557 912

A költségvetési szervek (1251) összesített könyvviteli mérlege 2022. év

12/A - Mérleg

#	Megnevezés	Előző időszak	Módosítások (+/-)	Tárgyi időszak
1	2	3	4	5
91	D/I/7 Költségvetési évben esedékes követelések felhalmozási célú átvett pénzeszközre (>=D/I/7a+D/I/7b+D/I/7c)	325 872	0	570 276
94	D/I/7c - ebből: költségvetési évben esedékes követelések felhalmozási célú visszatérítendő támogatások, kölcsönök visszatérülésére államháztartáson kívülről	325 872	0	570 276
103	D/I Költségvetési évben esedékes követelések (=D/I/1+...+D/I/8)	127 462 713	0	88 893 814
104	D/II/1 Költségvetési évet követően esedékes követelések működési célú támogatások bevételeire államháztartáson belülről (>=D/II/1a)	31 711 852	0	0
115	D/II/4 Költségvetési évet követően esedékes követelések működési bevételre (=D/II/4a+...+D/II/4i)	157 452 752	0	75 421 375
116	D/II/4a - ebből: költségvetési évet követően esedékes követelések készletértékesítés ellenértékére, szolgáltatások ellenértékére, közvetített szolgáltatások ellenértékére	100 067 822	0	29 986 579
118	D/II/4c - ebből: költségvetési évet követően esedékes követelések ellátási díjakra	22 066 963	0	30 212 848
119	D/II/4d - ebből: költségvetési évet követően esedékes követelések kiszámlázott általános forgalmi adóra	28 687 066	0	13 435 921
121	D/II/4f - ebből: költségvetési évet követően esedékes követelések kamatbevételekre és más nyereségjellegű bevételekre	160	0	0
124	D/II/4i - ebből: költségvetési évet követően esedékes követelések egyéb működési bevételekre	6 630 741	0	1 786 027
135	D/II/7 Költségvetési évet követően esedékes követelések felhalmozási célú átvett pénzeszközre (>=D/II/7a+D/II/7b+D/II/7c)	4 073 343	0	3 828 939
138	D/II/7c - ebből: költségvetési évet követően esedékes követelések felhalmozási célú visszatérítendő támogatások, kölcsönök visszatérülésére államháztartáson kívülről	4 073 343	0	3 828 939
144	D/II Költségvetési évet követően esedékes követelések (=D/II/1+...+D/II/8)	193 237 947	0	79 250 314
145	D/III/1 Adott előlegek (=D/III/1a+...+D/III/1f)	12 053 934	0	16 465 814
147	D/III/1b - ebből: beruházásokra, felújításokra adott előlegek	7 238 173	0	12 451 428
148	D/III/1c - ebből: készletekre adott előlegek	281 906	0	271 108
149	D/III/1d - ebből: igénybe vett szolgáltatásra adott előlegek	3 932 528	0	3 135 536
150	D/III/1e - ebből: foglalkoztatottaknak adott előlegek	469 167	0	553 334
151	D/III/1f - ebből: túlfizetések, téves és visszajáró kifizetések	132 160	0	54 408

A költségvetési szervek (1251) összesített könyvviteli mérlege 2022. év

12/A - Mérleg

#	Megnevezés	Előző időszak	Módosítások (+/-)	Tárgyi időszak
1	2	3	4	5
157	D/III/7 Folyósított, megelőlegezett társadalombiztosítási és családtámogatási ellátások elszámolása	7 939 755	0	8 521 280
159	D/III/9 Letétre, megőrzésre, fedezetkezelésre átadott pénzeszközök, biztosítékok	508 000	0	496 963
160	D/III Követelés jellegű sajátos elszámolások (=D/III/1+...+D/III/9)	20 501 689	0	25 484 057
161	D) KÖVETELÉSEK (=D/I+D/II+D/III)	341 202 349	0	193 628 185
162	E/I/1 Adott előleghez kapcsolódó előzetesen felszámított levonható általános forgalmi adó	1 040 319	0	334 596
163	E/I/2 Más előzetesen felszámított levonható általános forgalmi adó	325 068 860	0	459 224 496
164	E/I/3 Adott előleghez kapcsolódó előzetesen felszámított nem levonható általános forgalmi adó	212 598	0	60 750
165	E/I/4 Más előzetesen felszámított nem levonható általános forgalmi adó	-212 598	0	-60 750
166	E/I Előzetesen felszámított általános forgalmi adó elszámolása (=E/I/1+...+E/I/4)	326 109 179	0	459 559 092
167	E/II/1 Kapott előleghez kapcsolódó fizetendő általános forgalmi adó	-3 100 928	0	-12 251 445
168	E/II/2 Más fizetendő általános forgalmi adó	-211 714 177	0	-253 231 199
169	E/II Fizetendő általános forgalmi adó elszámolása (=E/II/1+E/II/2)	-214 815 105	0	-265 482 644
171	E/III/2 Utalványok, bérletek és más hasonló, készpénz-helyettesítő fizetési eszköznek nem minősülő eszközök elszámolásai	39 510	0	2 425 130
172	E/III Egyéb sajátos eszközoldali elszámolások (=E/III/1+E/III/2)	39 510	0	2 425 130
173	E) EGYÉB SAJÁTOS ELSZÁMOLÁSOK (=E/I+E/II+E/III)	111 333 584	0	196 501 578
175	F/2 Költségek, ráfordítások aktív időbeli elhatárolása	52 975 341	0	43 638 154
177	F) AKTÍV IDŐBELI ELHATÁROLÁSOK (=F/1+F/2+F/3)	52 975 341	0	43 638 154
178	ESZKÖZÖK ÖSSZESEN (=A+B+C+D+E+F)	80 504 385 205	2 948 438 005	85 579 107 661
179	G/I Nemzeti vagyon induláskori értéke	74 202 790 733	0	74 289 612 470
180	G/II Nemzeti vagyon változásai	7 367 992 526	0	9 015 985 444
181	G/III Egyéb eszközök induláskori értéke és változásai	-1 600 970 229	0	-1 305 902 499
182	G/IV Felhalmozott eredmény	-1 864 411 857	2 948 438 005	-316 354 669
184	G/VI Mérleg szerinti eredmény	-1 402 390 403	0	-2 685 402 576
185	G/ SAJÁT TŐKE (= G/I+...+G/VI)	76 703 010 770	2 948 438 005	78 997 938 170
186	H/I/1 Költségvetési évben esedékes kötelezettségek személyi juttatásokra	159 562	0	14 116
188	H/I/3 Költségvetési évben esedékes kötelezettségek dologi kiadásokra	285 457 470	0	333 696 842
193	H/I/6 Költségvetési évben esedékes kötelezettségek beruházásokra	23 821 898	0	282 230 244
194	H/I/7 Költségvetési évben esedékes kötelezettségek felújításokra	10 568 751	0	91 052 502

A költségvetési szervek (1251) összesített könyvviteli mérlege 2022. év

12/A - Mérleg					
#	Megnevezés	Előző időszak	Módosítások (+/-)	Tárgyi időszak	
1	2	3	4	5	
211	H/I Költségvetési évben esedékes kötelezettségek (=H/I/1+...+H/I/9)	320 007 681	0	706 993 704	
212	H/II/1 Költségvetési évet követően esedékes kötelezettségek személyi juttatásokra	128 941	0	98 800	
214	H/II/3 Költségvetési évet követően esedékes kötelezettségek dologi kiadásokra	75 579 952	0	602 528 894	
216	H/II/5 Költségvetési évet követően esedékes kötelezettségek egyéb működési célú kiadásokra (>=H/II/5a+H/II/5b)	0	0	15 239 426	
219	H/II/6 Költségvetési évet követően esedékes kötelezettségek beruházásokra	4 818 615	0	7 112 000	
235	H/II Költségvetési évet követően esedékes kötelezettségek (=H/II/1+...+H/II/9)	80 527 508	0	624 979 120	
236	H/III/1 Kapott előlegek	13 725 021	0	49 079 453	
238	H/III/3 Más szervezetet megillető bevételek elszámolása	9 692 688	0	44 400	
242	H/III/7 Letétre, megőrzésre, fedezetkezelésre átvett pénzeszközök, biztosítékok	29 803 912	0	56 607 426	
245	H/III Kötelezettség jellegű sajátos elszámolások (=H/III/1+...+H/III/10)	53 221 621	0	105 731 279	
246	H) KÖTELEZETTSÉGEK (=H/I+H/II+H/III)	453 756 810	0	1 437 704 103	
247	I) KINCSTÁRI SZÁMLAVEZETÉSSSEL KAPCSOLATOS ELSZÁMOLÁSOK	0	0	0	
248	J/1 Eredményszemléletű bevételek passzív időbeli elhatárolása	291 005 356	0	671 316 674	
249	J/2 Költségek, ráfordítások passzív időbeli elhatárolása	1 068 362 632	0	1 447 563 485	
250	J/3 Halasztott eredményszemléletű bevételek	1 988 249 637	0	3 024 585 229	
251	J) PASSZÍV IDŐBELI ELHATÁROLÁSOK (=J/1+J/2+J/3)	3 347 617 625	0	5 143 465 388	
252	FORRÁSOK ÖSSZESEN (=G+H+I+J)	80 504 385 205	2 948 438 005	85 579 107 661	

megj.: a kimutatás terjedelmi okok miatt az üres mérlegsorokat nem tartalmazza

A költségvetési szervek (1254) összesített könyvviteli mérlege 2022. év

12/A - Mérleg

#	Megnevezés	Előző időszak	Módosítások (+/-)	Tárgyi időszak
1	2	3	4	5
01	A/I/1 Vagyoni értékű jogok	6 012 483	0	4 496 177
02	A/I/2 Szellemi termékek	333 169 272	0	158 031 803
04	A/I Immateriális javak (=A/I/1+A/I/2+A/I/3)	339 181 755	0	162 527 980
05	A/II/1 Ingatlanok és a kapcsolódó vagyoni értékű jogok	94 187 074 227	0	95 973 811 290
06	A/II/2 Gépek, berendezések, felszerelések, járművek	3 655 397 917	0	3 372 609 966
08	A/II/4 Beruházások, felújítások	10 989 400 638	0	20 268 074 807
10	A/II Tárgyi eszközök (=A/II/1+...+A/II/5)	108 831 872 782	0	119 614 496 063
11	A/III/1 Tartós részesedések (=A/III/1a+...+A/III/1f)	10 125 473 005	0	10 482 668 351
13	A/III/1b - ebből: tartós részesedések nem pénzügyi vállalkozásban	9 800 008 565	0	10 008 133 911
14	A/III/1c - ebből: tartós részesedések pénzügyi vállalkozásban	2 695 000	0	2 695 000
15	A/III/1d - ebből: tartós részesedések társulásban	5 171 480	0	5 171 480
16	A/III/1e - ebből: egyéb tartós részesedések (kivéve befektetési jegyek)	317 597 960	0	466 667 960
18	A/III/2 Tartós hitelviszonyt megtestesítő értékpapírok (>=A/III/2a+A/III/2/b)	824 570 000	0	704 497 913
19	A/III/2a - ebből: államkötvények	824 570 000	0	704 497 913
22	A/III Befektetett pénzügyi eszközök (=A/III/1+A/III/2+A/III/3)	10 950 043 005	0	11 187 166 264
23	A/IV/1 Koncesszióba, vagyonkezelésbe adott eszközök (=A/IV/1a+A/IV/1b+A/IV/1c)	238 965 571	0	313 766 559
25	A/IV/1b - ebből: tárgyi eszközök	238 965 571	0	313 766 559
28	A/IV Koncesszióba, vagyonkezelésbe adott eszközök (=A/IV/1+A/IV/2)	238 965 571	0	313 766 559
29	A) NEMZETI VAGYONBA TARTOZÓ BEFEKTETETT ESZKÖZÖK (=A/I+A/II+A/III+A/IV)	120 360 063 113	0	131 277 956 866
30	B/I/1 Vásárolt készletek	43 517 729	0	41 720 368
35	B/I Készletek (=B/I/1+...+B/I/5)	43 517 729	0	41 720 368
44	B/II Értékpapírok (=B/II/1+B/II/2)	0	0	0
45	B) NEMZETI VAGYONBA TARTOZÓ FORGÓESZKÖZÖK (= B/I+B/II)	43 517 729	0	41 720 368
48	C/I Lekötött bankbetétek (=C/I/1+...+C/I/2)	0	0	0
52	C/II Pénztárak, csekkek, betétkönyvek (=C/II/1+C/II/2+C/II/3)	0	0	0
53	C/III/1 Kincstáron kívüli forintszámlák	7 982 537 978	0	15 663 235 392
54	C/III/2 Kincstárban vezetett forintszámlák	11 160 722 436	0	12 316 886 558
55	C/III Forintszámlák (=C/III/1+C/III/2)	19 143 260 414	0	27 980 121 950
56	C/IV/1 Kincstáron kívüli devizaszámlák	80 974 670	0	73 891 469
58	C/IV Devizaszámlák (=C/IV/1+C/IV/2)	80 974 670	0	73 891 469
59	C) PÉNZESZKÖZÖK (=C/I+...+C/IV)	19 224 235 084	0	28 054 013 419
64	D/I/3 Költségvetési évben esedékes követelések közhatalmi bevételek (=D/I/3a+...+D/I/3f)	462 848 625	0	135 975 559
68	D/I/3d - ebből: költségvetési évben esedékes követelések vagyoni típusú adókra	36 226 223	0	27 800 172
69	D/I/3e - ebből: költségvetési évben esedékes követelések termékek és szolgáltatások adóira	388 902 503	0	87 488 710

A költségvetési szervek (1254) összesített könyvviteli mérlege 2022. év

12/A - Mérleg

#	Megnevezés	Előző időszak	Módosítások (+/-)	Tárgyi időszak
1	2	3	4	5
70	D/I/3f - ebből: költségvetési évben esedékes követelések egyéb közhatalmi bevételekre	37 719 899	0	20 686 677
71	D/I/4 Költségvetési évben esedékes követelések működési bevételre (=D/I/4a+...+D/I/4i)	48 453 599	0	231 701 705
72	D/I/4a - ebből: költségvetési évben esedékes követelések készletértékesítés ellenértékére, szolgáltatások ellenértékére, közvetített szolgáltatások ellenértékére	36 710 267	0	31 207 336
73	D/I/4b - ebből: költségvetési évben esedékes követelések tulajdonosi bevételekre	0	0	146 087 399
75	D/I/4d - ebből: költségvetési évben esedékes követelések kiszámlázott általános forgalmi adóra	698 003	0	41 282 666
76	D/I/4e - ebből: költségvetési évben esedékes követelések általános forgalmi adó visszatérítésére	253 000	0	253 000
77	D/I/4f - ebből: költségvetési évben esedékes követelések kamatbevételekre és más nyereségjellegű bevételekre	31 309	0	31 309
80	D/I/4i - ebből: költségvetési évben esedékes követelések egyéb működési bevételekre	10 761 020	0	12 839 995
81	D/I/5 Költségvetési évben esedékes követelések felhalmozási bevételre (=D/I/5a+...+D/I/5e)	480 848	0	7 238 389
83	D/I/5b - ebből: költségvetési évben esedékes követelések ingatlanok értékesítésére	480 848	0	7 238 389
87	D/I/6 Költségvetési évben esedékes követelések működési célú átvett pénzeszközre (>=D/I/6a+D/I/6b+D/I/6c)	37 440	0	37 440
90	D/I/6c - ebből: költségvetési évben esedékes követelések működési célú visszatérítendő támogatások, kölcsönök visszatérülésére államháztartáson kívülről	37 440	0	37 440
91	D/I/7 Költségvetési évben esedékes követelések felhalmozási célú átvett pénzeszközre (>=D/I/7a+D/I/7b+D/I/7c)	64 199 383	0	43 721 073
94	D/I/7c - ebből: költségvetési évben esedékes követelések felhalmozási célú visszatérítendő támogatások, kölcsönök visszatérülésére államháztartáson kívülről	64 199 383	0	43 721 073
103	D/I Költségvetési évben esedékes követelések (=D/I/1+...+D/I/8)	576 019 895	0	418 674 166
115	D/II/4 Költségvetési évet követően esedékes követelések működési bevételre (=D/II/4a+...+D/II/4i)	769 121 630	0	114 731 144
116	D/II/4a - ebből: költségvetési évet követően esedékes követelések készletértékesítés ellenértékére, szolgáltatások ellenértékére, közvetített szolgáltatások ellenértékére	6 887 372	0	47 448 546
117	D/II/4b - ebből: költségvetési évet követően esedékes követelések tulajdonosi bevételekre	565 917 098	0	0

A költségvetési szervek (1254) összesített könyvviteli mérlege 2022. év

12/A - Mérleg					
#	Megnevezés	Előző időszak	Módosítások (+/-)	Tárgyi időszak	
1	2	3	4	5	
119	D/II/4d - ebből: költségvetési évet követően esedékes követelések kiszámlázott általános forgalmi adóra	162 406 613	0	23 511 923	
124	D/II/4i - ebből: költségvetési évet követően esedékes követelések egyéb működési bevételekre	33 910 547	0	43 770 675	
125	D/II/5 Költségvetési évet követően esedékes követelések felhalmozási bevételre (=D/II/5a+...+D/II/5e)	7 251 646	0	9 549 222	
127	D/II/5b - ebből: költségvetési évet követően esedékes követelések ingatlanok értékesítésére	7 251 646	0	9 549 222	
131	D/II/6 Költségvetési évet követően esedékes követelések működési célú átvett pénzeszközre (>=D/II/6a+D/II/6b+D/II/6c)	750 000 000	0	1 000 000 000	
134	D/II/6c - ebből: költségvetési évet követően esedékes követelések működési célú visszatérítendő támogatások, kölcsönök visszatérülésére államháztartáson kívülről	750 000 000	0	1 000 000 000	
135	D/II/7 Költségvetési évet követően esedékes követelések felhalmozási célú átvett pénzeszközre (>=D/II/7a+D/II/7b+D/II/7c)	778 068 363	0	368 143 976	
138	D/II/7c - ebből: költségvetési évet követően esedékes követelések felhalmozási célú visszatérítendő támogatások, kölcsönök visszatérülésére államháztartáson kívülről	778 068 363	0	368 143 976	
144	D/II Költségvetési évet követően esedékes követelések (=D/II/1+...+D/II/8)	2 304 441 639	0	1 492 424 342	
145	D/III/1 Adott előlegek (=D/III/1a+...+D/III/1f)	131 958 653	0	373 688 514	
147	D/III/1b - ebből: beruházásokra, felújításokra adott előlegek	102 045 674	0	178 409 570	
149	D/III/1d - ebből: igénybe vett szolgáltatásra adott előlegek	29 196 849	0	193 630 461	
151	D/III/1f - ebből: túlfizetések, téves és visszajáró kifizetések	716 130	0	1 648 483	
154	D/III/4 Forgótőke elszámolása	7 100 000	0	6 100 000	
155	D/III/5 Vagyongkezelésbe adott eszközökkel kapcsolatos visszapótlási követelés elszámolása	3 269 110 782	0	3 269 110 782	
160	D/III Követelés jellegű sajátos elszámolások (=D/III/1+...+D/III/9)	3 408 169 435	0	3 648 899 296	
161	D) KÖVETELÉSEK (=D/I+D/II+D/III)	6 288 630 969	0	5 559 997 804	
163	E/I/2 Más előzetesen felszámított levonható általános forgalmi adó	1 573 335 404	0	3 852 921 600	
164	E/I/3 Adott előleghez kapcsolódó előzetesen felszámított nem levonható általános forgalmi adó	15 108 351	0	58 252 734	
165	E/I/4 Más előzetesen felszámított nem levonható általános forgalmi adó	-15 108 351	0	-58 252 734	
166	E/I Előzetesen felszámított általános forgalmi adó elszámolása (=E/I/1+...+E/I/4)	1 573 335 404	0	3 852 921 600	
168	E/II/2 Más fizetendő általános forgalmi adó	-2 135 581 277	0	-4 387 174 937	

A költségvetési szervek (1254) összesített könyvviteli mérlege 2022. év

12/A - Mérleg

#	Megnevezés	Előző időszak	Módosítások (+/-)	Tárgyi időszak
1	2	3	4	5
169	E/II Fizetendő általános forgalmi adó elszámolása (=E/II/1+E/II/2)	-2 135 581 277	0	-4 387 174 937
171	E/III/2 Utalványok, bérletek és más hasonló, készpénz-helyettesítő fizetési eszköznek nem minősülő eszközök elszámolásai	0	0	246 000
172	E/III Egyéb sajátos eszközoldali elszámolások (=E/III/1+E/III/2)	0	0	246 000
173	E) EGYÉB SAJÁTOS ELSZÁMOLÁSOK (=E/I+E/II+E/III)	-562 245 873	0	-534 007 337
174	F/1 Eredményszemléletű bevételek aktív időbeli elhatárolása	100 402	0	180 724
175	F/2 Költségek, ráfordítások aktív időbeli elhatárolása	7 204 558	0	728 423
177	F) AKTÍV IDŐBELI ELHATÁROLÁSOK (=F/1+F/2+F/3)	7 304 960	0	909 147
178	ESZKÖZÖK ÖSSZESEN (=A+B+C+D+E+F)	145 361 505 982	0	164 400 590 267
179	G/I Nemzeti vagyon induláskori értéke	104 694 097 401	0	104 694 097 401
180	G/II Nemzeti vagyon változásai	12 041 023 351	0	10 558 788 763
181	G/III Egyéb eszközök induláskori értéke és változásai	10 370 702 255	0	10 370 702 255
182	G/IV Felhalmozott eredmény	-10 071 767 457	0	-10 253 109 091
184	G/VI Mérleg szerinti eredmény	-176 689 704	0	9 100 145 408
185	G/ SAJÁT TŐKE (= G/I+...+G/VI)	116 857 365 846	0	124 470 624 736
186	H/I/1 Költségvetési évben esedékes kötelezettségek személyi juttatásokra	20 955	0	0
188	H/I/3 Költségvetési évben esedékes kötelezettségek dologi kiadásokra	209 845 456	0	127 922 480
189	H/I/4 Költségvetési évben esedékes kötelezettségek ellátottak pénzbeli juttatásaira	0	0	82 870
190	H/I/5 Költségvetési évben esedékes kötelezettségek egyéb működési célú kiadásokra (>=H/I/5a+H/I/5b)	375 402 000	0	369 642 000
193	H/I/6 Költségvetési évben esedékes kötelezettségek beruházásokra	70 766 395	0	429 505 635
194	H/I/7 Költségvetési évben esedékes kötelezettségek felújításokra	0	0	101 439 408
195	H/I/8 Költségvetési évben esedékes kötelezettségek egyéb felhalmozási célú kiadásokra (>=H/I/8a+H/I/8b)	813 924	0	0
211	H/I Költségvetési évben esedékes kötelezettségek (=H/I/1+...+H/I/9)	656 848 730	0	1 028 592 393
212	H/II/1 Költségvetési évet követően esedékes kötelezettségek személyi juttatásokra	648 820	0	0
214	H/II/3 Költségvetési évet követően esedékes kötelezettségek dologi kiadásokra	331 391 021	0	205 684 590
215	H/II/4 Költségvetési évet követően esedékes kötelezettségek ellátottak pénzbeli juttatásaira	0	0	781 898
216	H/II/5 Költségvetési évet követően esedékes kötelezettségek egyéb működési célú kiadásokra (>=H/II/5a+H/II/5b)	10 224 642	0	9 625 913
219	H/II/6 Költségvetési évet követően esedékes kötelezettségek beruházásokra	863 804 587	0	1 621 894 972

A költségvetési szervek (1254) összesített könyvviteli mérlege 2022. év

12/A - Mérleg

#	Megnevezés	Előző időszak	Módosítások (+/-)	Tárgyi időszak
1	2	3	4	5
220	H/II/7 Költségvetési évet követően esedékes kötelezettségek felújításokra	120 724 922	0	80 244 868
221	H/II/8 Költségvetési évet követően esedékes kötelezettségek egyéb felhalmozási célú kiadásokra (>=H/II/8a+H/II/8b)	955 000 000	0	546 852
224	H/II/9 Költségvetési évet követően esedékes kötelezettségek finanszírozási kiadásokra (>=H/II/9a+...+H/II/9i)	362 393 321	0	397 774 585
229	H/II/9e - ebből: költségvetési évet követően esedékes kötelezettségek államháztartáson belüli megelőlegezések visszafizetésére	362 393 321	0	397 774 585
235	H/II Költségvetési évet követően esedékes kötelezettségek (=H/II/1+...+H/II/9)	2 644 187 313	0	2 316 553 678
236	H/III/1 Kapott előlegek	738 720	0	94 372 716
237	H/III/2 Továbbadási célból folyósított támogatások, ellátások elszámolása	275 500	0	310 500
238	H/III/3 Más szervezetet megillető bevételek elszámolása	9 526 135	0	11 621 372
242	H/III/7 Letétre, megőrzésre, fedezetkezelésre átvett pénzeszközök, biztosítékok	494 563 144	0	563 411 513
245	H/III Kötelezettség jellegű sajátos elszámolások (=H/III/1+...+H/III/10)	505 103 499	0	669 716 101
246	H) KÖTELEZETTSÉGEK (=H/I+H/II+H/III)	3 806 139 542	0	4 014 862 172
247	I) KINCSTÁRI SZÁMLAVEZETÉSSSEL KAPCSOLATOS ELSZÁMOLÁSOK	0	0	0
248	J/1 Eredményszemléletű bevételek passzív időbeli elhatárolása	513 280 131	0	902 266 642
249	J/2 Költségek, ráfordítások passzív időbeli elhatárolása	5 647 277	0	7 596 770
250	J/3 Halasztott eredményszemléletű bevételek	24 179 073 186	0	35 005 239 947
251	J) PASSZÍV IDŐBELI ELHATÁROLÁSOK (=J/1+J/2+J/3)	24 698 000 594	0	35 915 103 359
252	FORRÁSOK ÖSSZESEN (=G+H+I+J)	145 361 505 982	0	164 400 590 267

megj.: a kimutatás terjedelmi okok miatt az üres mérlegsorokat nem tartalmazza

Az Önkormányzat (1251 + 1254) könyvviteli mérlege 2022. év

12/A - Mérleg

#	Megnevezés	Előző időszak	Módosítások (+/-)	Tárgyi időszak
1	2	3	4	5
01	A/I/1 Vagyoni értékű jogok	60 697 816	0	56 705 062
02	A/I/2 Szellemi termékek	343 010 278	0	168 987 090
04	A/I Immateriális javak (=A/I/1+A/I/2+A/I/3)	403 708 094	0	225 692 152
05	A/II/1 Ingatlanok és a kapcsolódó vagyoni értékű jogok	170 596 480 725	2 948 438 005	176 194 225 428
06	A/II/2 Gépek, berendezések, felszerelések, járművek	4 510 631 159	0	4 203 646 850
08	A/II/4 Beruházások, felújítások	12 465 453 223	0	22 210 694 132
10	A/II Tárgyi eszközök (=A/II/1+...+A/II/5)	187 572 565 107	2 948 438 005	202 608 566 410
11	A/III/1 Tartós részesedések (=A/III/1a+...+A/III/1f)	10 125 473 005	0	10 482 668 351
13	A/III/1b - ebből: tartós részesedések nem pénzügyi vállalkozásban	9 800 008 565	0	10 008 133 911
14	A/III/1c - ebből: tartós részesedések pénzügyi vállalkozásban	2 695 000	0	2 695 000
15	A/III/1d - ebből: tartós részesedések társulásban	5 171 480	0	5 171 480
16	A/III/1e - ebből: egyéb tartós részesedések (kivéve befektetési jegyek)	317 597 960	0	466 667 960
18	A/III/2 Tartós hitelviszonyt megtestesítő értékpapírok (>=A/III/2a+A/III/2/b)	824 570 000	0	704 497 913
19	A/III/2a - ebből: államkötvények	824 570 000	0	704 497 913
22	A/III Befektetett pénzügyi eszközök (=A/III/1+A/III/2+A/III/3)	10 950 043 005	0	11 187 166 264
23	A/IV/1 Koncesszióba, vagyonkezelésbe adott eszközök (=A/IV/1a+A/IV/1b+A/IV/1c)	238 965 571	0	313 766 559
25	A/IV/1b - ebből: tárgyi eszközök	238 965 571	0	313 766 559
28	A/IV Koncesszióba, vagyonkezelésbe adott eszközök (=A/IV/1+A/IV/2)	238 965 571	0	313 766 559
29	A) NEMZETI VAGYONBA TARTOZÓ BEFEKTETETT ESZKÖZÖK (=A/I+A/II+A/III+A/IV)	199 165 281 777	2 948 438 005	214 335 191 385
30	B/I/1 Vásárolt készletek	174 843 622	0	180 393 739
35	B/I Készletek (=B/I/1+...+B/I/5)	174 843 622	0	180 393 739
44	B/II Értékpapírok (=B/II/1+B/II/2)	0	0	0
45	B) NEMZETI VAGYONBA TARTOZÓ FORGÓESZKÖZÖK (= B/I+B/II)	174 843 622	0	180 393 739
48	C/I Lekötött bankbetétek (=C/I/1+...+C/I/2)	0	0	0
49	C/II/1 Forintpénztár	9 113 060	0	9 881 540
52	C/II Pénztárak, csekkek, betétkönyvek (=C/II/1+C/II/2+C/II/3)	9 113 060	0	9 881 540
53	C/III/1 Kincstáron kívüli forintszámlák	8 647 001 349	0	17 065 362 339
54	C/III/2 Kincstárban vezetett forintszámlák	11 532 016 244	0	12 840 121 999
55	C/III Forintszámlák (=C/III/1+C/III/2)	20 179 017 593	0	29 905 484 338
56	C/IV/1 Kincstáron kívüli devizaszámlák	98 433 805	0	88 079 395
58	C/IV Devizaszámlák (=C/IV/1+C/IV/2)	98 433 805	0	88 079 395
59	C) PÉNZESZKÖZÖK (=C/I+...+C/IV)	20 286 564 458	0	30 003 445 273
64	D/I/3 Költségvetési évben esedékes követelések közhatalmi bevételre (=D/I/3a+...+D/I/3f)	462 848 625	0	135 975 559
68	D/I/3d - ebből: költségvetési évben esedékes követelések vagyoni típusú adókra	36 226 223	0	27 800 172
69	D/I/3e - ebből: költségvetési évben esedékes követelések termékek és szolgáltatások adóira	388 902 503	0	87 488 710

Az Önkormányzat (1251 + 1254) könyvviteli mérlege 2022. év

12/A - Mérleg

#	Megnevezés	Előző időszak	Módosítások (+/-)	Tárgyi időszak
1	2	3	4	5
70	D/I/3f - ebből: költségvetési évben esedékes követelések egyéb közhatalmi bevételekre	37 719 899	0	20 686 677
71	D/I/4 Költségvetési évben esedékes követelések működési bevételekre (=D/I/4a+...+D/I/4i)	175 590 440	0	320 025 243
72	D/I/4a - ebből: költségvetési évben esedékes követelések készletértékesítés ellenértékére, szolgáltatások ellenértékére, közvetített szolgáltatások ellenértékére	43 072 058	0	41 123 522
73	D/I/4b - ebből: költségvetési évben esedékes követelések tulajdonosi bevételekre	0	0	146 087 399
74	D/I/4c - ebből: költségvetési évben esedékes követelések ellátási díjakra	5 750 582	0	5 721 933
75	D/I/4d - ebből: költségvetési évben esedékes követelések kiszámlázott általános forgalmi adóra	1 583 711	0	42 645 173
76	D/I/4e - ebből: költségvetési évben esedékes követelések általános forgalmi adó visszatérítésére	91 206 000	0	71 018 000
77	D/I/4f - ebből: költségvetési évben esedékes követelések kamatbevételekre és más nyereségjellegű bevételekre	39 438	0	31 309
80	D/I/4i - ebből: költségvetési évben esedékes követelések egyéb működési bevételekre	33 938 651	0	13 397 907
81	D/I/5 Költségvetési évben esedékes követelések felhalmozási bevételekre (=D/I/5a+...+D/I/5e)	480 848	0	7 238 389
83	D/I/5b - ebből: költségvetési évben esedékes követelések ingatlanok értékesítésére	480 848	0	7 238 389
87	D/I/6 Költségvetési évben esedékes követelések működési célú átvett pénzeszközre (>=D/I/6a+D/I/6b+D/I/6c)	37 440	0	37 440
90	D/I/6c - ebből: költségvetési évben esedékes követelések működési célú visszatérítendő támogatások, kölcsönök visszatérülésére államháztartáson kívülről	37 440	0	37 440
91	D/I/7 Költségvetési évben esedékes követelések felhalmozási célú átvett pénzeszközre (>=D/I/7a+D/I/7b+D/I/7c)	64 525 255	0	44 291 349
94	D/I/7c - ebből: költségvetési évben esedékes követelések felhalmozási célú visszatérítendő támogatások, kölcsönök visszatérülésére államháztartáson kívülről	64 525 255	0	44 291 349
103	D/I Költségvetési évben esedékes követelések (=D/I/1+...+D/I/8)	703 482 608	0	507 567 980
104	D/II/1 Költségvetési évet követően esedékes követelések működési célú támogatások bevételeire államháztartáson belülről (>=D/II/1a)	31 711 852	0	0
115	D/II/4 Költségvetési évet követően esedékes követelések működési bevételekre (=D/II/4a+...+D/II/4i)	926 574 382	0	190 152 519

Az Önkormányzat (1251 + 1254) könyvviteli mérlege 2022. év

12/A - Mérleg

#	Megnevezés	Előző időszak	Módosítások (+/-)	Tárgyi időszak
1	2	3	4	5
116	D/II/4a - ebből: költségvetési évet követően esedékes követelések készletértékesítés ellenértékére, szolgáltatások ellenértékére, közvetített szolgáltatások ellenértékére	106 955 194	0	77 435 125
117	D/II/4b - ebből: költségvetési évet követően esedékes követelések tulajdonosi bevételekre	565 917 098	0	0
118	D/II/4c - ebből: költségvetési évet követően esedékes követelések ellátási díjakra	22 066 963	0	30 212 848
119	D/II/4d - ebből: költségvetési évet követően esedékes követelések kiszámlázott általános forgalmi adóra	191 093 679	0	36 947 844
121	D/II/4f - ebből: költségvetési évet követően esedékes követelések kamatbevételekre és más nyereségjellegű bevételekre	160	0	0
124	D/II/4i - ebből: költségvetési évet követően esedékes követelések egyéb működési bevételekre	40 541 288	0	45 556 702
125	D/II/5 Költségvetési évet követően esedékes követelések felhalmozási bevételre (=D/II/5a+...+D/II/5e)	7 251 646	0	9 549 222
127	D/II/5b - ebből: költségvetési évet követően esedékes követelések ingatlanok értékesítésére	7 251 646	0	9 549 222
131	D/II/6 Költségvetési évet követően esedékes követelések működési célú átvett pénzeszközre (>=D/II/6a+D/II/6b+D/II/6c)	750 000 000	0	1 000 000 000
134	D/II/6c - ebből: költségvetési évet követően esedékes követelések működési célú visszatérítendő támogatások, kölcsönök visszatérülésére államháztartáson kívülről	750 000 000	0	1 000 000 000
135	D/II/7 Költségvetési évet követően esedékes követelések felhalmozási célú átvett pénzeszközre (>=D/II/7a+D/II/7b+D/II/7c)	782 141 706	0	371 972 915
138	D/II/7c - ebből: költségvetési évet követően esedékes követelések felhalmozási célú visszatérítendő támogatások, kölcsönök visszatérülésére államháztartáson kívülről	782 141 706	0	371 972 915
144	D/II Költségvetési évet követően esedékes követelések (=D/II/1+...+D/II/8)	2 497 679 586	0	1 571 674 656
145	D/III/1 Adott előlegek (=D/III/1a+...+D/III/1f)	144 012 587	0	390 154 328
147	D/III/1b - ebből: beruházásokra, felújításokra adott előlegek	109 283 847	0	190 860 998
148	D/III/1c - ebből: készletekre adott előlegek	281 906	0	271 108
149	D/III/1d - ebből: igénybe vett szolgáltatásra adott előlegek	33 129 377	0	196 765 997
150	D/III/1e - ebből: foglalkoztatottaknak adott előlegek	469 167	0	553 334
151	D/III/1f - ebből: túlfizetések, téves és visszajáró kifizetések	848 290	0	1 702 891
154	D/III/4 Forgótőke elszámolása	7 100 000	0	6 100 000
155	D/III/5 Vagyonkezelésbe adott eszközökkel kapcsolatos visszapótlási követelés elszámolása	3 269 110 782	0	3 269 110 782

Az Önkormányzat (1251 + 1254) könyvviteli mérlege 2022. év

12/A - Mérleg

#	Megnevezés	Előző időszak	Módosítások (+/-)	Tárgyi időszak
1	2	3	4	5
157	D/III/7 Folyósított, megelőlegezett társadalombiztosítási és családtámogatási ellátások elszámolása	7 939 755	0	8 521 280
159	D/III/9 Letétre, megőrzésre, fedezetkezelésre átadott pénzeszközök, biztosítékok	508 000	0	496 963
160	D/III Követelés jellegű sajátos elszámolások (=D/III/1+...+D/III/9)	3 428 671 124	0	3 674 383 353
161	D) KÖVETELÉSEK (=D/I+D/II+D/III)	6 629 833 318	0	5 753 625 989
162	E/I/1 Adott előleghez kapcsolódó előzetesen felszámított levonható általános forgalmi adó	1 040 319	0	334 596
163	E/I/2 Más előzetesen felszámított levonható általános forgalmi adó	1 898 404 264	0	4 312 146 096
164	E/I/3 Adott előleghez kapcsolódó előzetesen felszámított nem levonható általános forgalmi adó	15 320 949	0	58 313 484
165	E/I/4 Más előzetesen felszámított nem levonható általános forgalmi adó	-15 320 949	0	-58 313 484
166	E/I Előzetesen felszámított általános forgalmi adó elszámolása (=E/I/1+...+E/I/4)	1 899 444 583	0	4 312 480 692
167	E/II/1 Kapott előleghez kapcsolódó fizetendő általános forgalmi adó	-3 100 928	0	-12 251 445
168	E/II/2 Más fizetendő általános forgalmi adó	-2 347 295 454	0	-4 640 406 136
169	E/II Fizetendő általános forgalmi adó elszámolása (=E/II/1+E/II/2)	-2 350 396 382	0	-4 652 657 581
171	E/III/2 Utalványok, bérletek és más hasonló, készpénzhelyettesítő fizetési eszköznek nem minősülő eszközök elszámolásai	39 510	0	2 671 130
172	E/III Egyéb sajátos eszközoldali elszámolások (=E/III/1+E/III/2)	39 510	0	2 671 130
173	E) EGYÉB SAJÁTOS ELSZÁMOLÁSOK (=E/I+E/II+E/III)	-450 912 289	0	-337 505 759
174	F/1 Eredményszemléletű bevételek aktív időbeli elhatárolása	100 402	0	180 724
175	F/2 Költségek, ráfordítások aktív időbeli elhatárolása	60 179 899	0	44 366 577
177	F) AKTÍV IDŐBELI ELHATÁROLÁSOK (=F/1+F/2+F/3)	60 280 301	0	44 547 301
178	ESZKÖZÖK ÖSSZESEN (=A+B+C+D+E+F)	225 865 891 187	2 948 438 005	249 979 697 928
179	G/I Nemzeti vagyon induláskori értéke	178 896 888 134	0	178 983 709 871
180	G/II Nemzeti vagyon változásai	19 409 015 877	0	19 574 774 207
181	G/III Egyéb eszközök induláskori értéke és változásai	8 769 732 026	0	9 064 799 756
182	G/IV Felhalmozott eredmény	-11 936 179 314	2 948 438 005	-10 569 463 760
184	G/VI Mérleg szerinti eredmény	-1 579 080 107	0	6 414 742 832
185	G/ SAJÁT TŐKE (= G/I+...+G/VI)	193 560 376 616	2 948 438 005	203 468 562 906
186	H/I/1 Költségvetési évben esedékes kötelezettségek személyi juttatásokra	180 517	0	14 116
188	H/I/3 Költségvetési évben esedékes kötelezettségek dologi kiadásokra	495 302 926	0	461 619 322
189	H/I/4 Költségvetési évben esedékes kötelezettségek ellátottak pénzbeli juttatásaira	0	0	82 870

Az Önkormányzat (1251 + 1254) könyvviteli mérlege 2022. év

12/A - Mérleg

#	Megnevezés	Előző időszak	Módosítások (+/-)	Tárgyi időszak
1	2	3	4	5
190	H/I/5 Költségvetési évben esedékes kötelezettségek egyéb működési célú kiadásokra (>=H/I/5a+H/I/5b)	375 402 000	0	369 642 000
193	H/I/6 Költségvetési évben esedékes kötelezettségek beruházásokra	94 588 293	0	711 735 879
194	H/I/7 Költségvetési évben esedékes kötelezettségek felújításokra	10 568 751	0	192 491 910
195	H/I/8 Költségvetési évben esedékes kötelezettségek egyéb felhalmozási célú kiadásokra (>=H/I/8a+H/I/8b)	813 924	0	0
211	H/I Költségvetési évben esedékes kötelezettségek (=H/I/1+...+H/I/9)	976 856 411	0	1 735 586 097
212	H/II/1 Költségvetési évet követően esedékes kötelezettségek személyi juttatásokra	777 761	0	98 800
214	H/II/3 Költségvetési évet követően esedékes kötelezettségek dologi kiadásokra	406 970 973	0	808 213 484
215	H/II/4 Költségvetési évet követően esedékes kötelezettségek ellátottak pénzbeli juttatásaira	0	0	781 898
216	H/II/5 Költségvetési évet követően esedékes kötelezettségek egyéb működési célú kiadásokra (>=H/II/5a+H/II/5b)	10 224 642	0	24 865 339
219	H/II/6 Költségvetési évet követően esedékes kötelezettségek beruházásokra	868 623 202	0	1 629 006 972
220	H/II/7 Költségvetési évet követően esedékes kötelezettségek felújításokra	120 724 922	0	80 244 868
221	H/II/8 Költségvetési évet követően esedékes kötelezettségek egyéb felhalmozási célú kiadásokra (>=H/II/8a+H/II/8b)	955 000 000	0	546 852
224	H/II/9 Költségvetési évet követően esedékes kötelezettségek finanszírozási kiadásokra (>=H/II/9a+...+H/II/9i)	362 393 321	0	397 774 585
229	H/II/9e - ebből: költségvetési évet követően esedékes kötelezettségek államháztartáson belüli megelőlegezések visszafizetésére	362 393 321	0	397 774 585
235	H/II Költségvetési évet követően esedékes kötelezettségek (=H/II/1+...+H/II/9)	2 724 714 821	0	2 941 532 798
236	H/III/1 Kapott előlegek	14 463 741	0	143 452 169
237	H/III/2 Továbbadási célból folyósított támogatások, ellátások elszámolása	275 500	0	310 500
238	H/III/3 Más szervezetet megillető bevételek elszámolása	19 218 823	0	11 665 772
242	H/III/7 Letétre, megőrzésre, fedezetkezelésre átvett pénzeszközök, biztosítékok	524 367 056	0	620 018 939
245	H/III Kötelezettség jellegű sajátos elszámolások (=H/III/1+...+H/III/10)	558 325 120	0	775 447 380
246	H) KÖTELEZETTSÉGEK (=H/I+H/II+H/III)	4 259 896 352	0	5 452 566 275
247	I) KINCSTÁRI SZÁMLAVEZETÉSSSEL KAPCSOLATOS ELSZÁMOLÁSOK	0	0	0
248	J/1 Eredményszemléletű bevételek passzív időbeli elhatárolása	804 285 487	0	1 573 583 316

adatok Ft-ban

Az Önkormányzat (1251 + 1254) könyvviteli mérlege 2022. év

12/A - Mérleg					
#	Megnevezés	Előző időszak	Módosítások (+/-)	Tárgyi időszak	
1	2	3	4	5	
249	J/2 Költségek, ráfordítások passzív időbeli elhatárolása	1 074 009 909	0	1 455 160 255	
250	J/3 Halasztott eredményszámlátú bevételek	26 167 322 823	0	38 029 825 176	
251	J) PASSZÍV IDŐBELI ELHATÁROLÁSOK (=J/1+J/2+J/3)	28 045 618 219	0	41 058 568 747	
252	FORRÁSOK ÖSSZESEN (=G+H+I+J)	225 865 891 187	2 948 438 005	249 979 697 928	

megj.: a kimutatás terjedelmi okok miatt az üres mérlegsorokat nem tartalmazza

VAGYONKIMUTATÁS
A 2022. DECEMBER 31-I MÉRLEGFORDULÓNAPON

Megnevezés	2021. december 31. adatok Ft-ban				2022. december 31. adatok Ft-ban			
	önkormányzati törzsvagyon				önkormányzati törzsvagyon			
	forgalomképtelen vagyon		üzleti vagyon (forgalomképes vagyon)		forgalomképtelen vagyon		üzleti vagyon (forgalomképes vagyon)	
	az önkorm. kizárólagos tulajdonát képező vagyon	nemzetgazdasági szempontból kiemelt jelentőségű vagyon	korlátozottan forgalomképes vagyon		az önkorm. kizárólagos tulajdonát képező vagyon	nemzetgazdasági szempontból kiemelt jelentőségű vagyon	korlátozottan forgalomképes vagyon	
A) NEMZETI VAGYONBA TARTOZÓ BEFEKTETETT ESZKÖZÖK	83 460 588 426	1 735 024 113	69 270 305 590	45 154 496 081	86 817 994 556	1 932 763 380	71 508 552 067	54 075 881 382
A/I. Immateriális javak	0	0	902 289	402 805 805	0	0	0	225 692 152
1. Vagyoni értékű jogok	0	0	471 025	60 226 791	0	0	0	56 705 062
2. Szellemi termékek	0	0	431 264	342 579 014	0	0	0	168 987 090
A/II. Tárgyi eszközök	83 460 588 426	1 735 024 113	69 030 437 730	33 801 647 271	86 817 994 556	1 932 763 380	71 194 785 508	42 663 022 966
1. Ingatlanok és a kapcsolódó vagyoni értékű jogok	82 205 463 708	1 735 024 113	68 397 492 234	18 448 373 451	85 395 660 796	1 932 763 380	70 616 478 119	18 249 323 133
2. Gépek, berendezések, felszerelések, járművek	0	0	186 925 586	4 337 139 930	0	0	100 918 765	4 102 728 085
3. Tenyészállatok	0	0	0	0	0	0	0	0
4. Beruházások, felújítások	1 255 124 718	0	446 019 910	11 016 133 890	1 422 333 760	0	477 388 624	20 310 971 748
A/III. Befektetett pénzügyi eszközök	0	0	0	10 950 043 005	0	0	0	11 187 166 264
1. Tartós részesedések	0	0	0	10 125 473 005	0	0	0	10 482 668 351
2. Tartós hitelviszonyt megtestesítő értékpapírok	0	0	0	824 570 000	0	0	0	704 497 913
A/IV. Koncesszióba, vagyonkezelésbe adott eszközök	0	0	238 965 571	0	0	0	313 766 559	0
B) NEMZETI VAGYONBA TARTOZÓ FORGÓESZKÖZÖK	0	0	9 205 233	165 638 389	0	0	0	180 393 739
B/I. Készletek	0	0	9 205 233	165 638 389	0	0	0	180 393 739
1. Vásárolt készletek	0	0	9 205 233	165 638 389	0	0	0	180 393 739
2. Átsorolt, követelés fejében átvett készletek	0	0	0	0	0	0	0	0
3. Egyéb készletek	0	0	0	0	0	0	0	0
4. Befejezetlen termelés, félkész és késztermékek	0	0	0	0	0	0	0	0
5. Növendék-, hízó és egyéb állatok	0	0	0	0	0	0	0	0
B/II. Értékpapírok	0	0	0	0	0	0	0	0
1. Nem tartós részesedések	0	0	0	0	0	0	0	0
2. Forgatási célú hitelviszonyt megtestesítő értékpapírok	0	0	0	0	0	0	0	0
C) PÉNZESZKÖZÖK	0	0	291 579 030	19 996 120 484	0	0	429 390	30 003 015 883
C/I. Lekötött bankbetétek	0	0	0	0	0	0	0	0
C/II. Pénztárak, csekkek, betétkönyvek	0	0	0	9 113 060	0	0	0	9 881 540
1. Forintpénztár	0	0	0	9 113 060	0	0	0	9 881 540
2. Valutapénztár	0	0	0	0	0	0	0	0
3. Betétkönyvek, csekkek, elektronikus pénzeszközök	0	0	0	0	0	0	0	0
C/III. Forintszámlák	0	0	291 579 030	19 888 573 619	0	0	429 390	29 905 054 948
1. Kincstáron kívüli forintszámlák	0	0	4 563 041	8 642 438 308	0	0	315 591	17 065 046 748
2. Kincstárban vezetett forintszámlák	0	0	287 015 989	11 246 135 311	0	0	113 799	12 840 008 200
C/IV. Devizaszámlák	0	0	0	98 433 805	0	0	0	88 079 395
1. Kincstáron kívüli devizaszámlák	0	0	0	98 433 805	0	0	0	88 079 395
2. Kincstárban vezetett devizaszámlák	0	0	0	0	0	0	0	0
A) + B) + C) mindösszesen:	83 460 588 426	1 735 024 113	69 571 089 853	65 316 254 954	86 817 994 556	1 932 763 380	71 508 981 457	84 259 291 004

Egyéb, vagyoni tételek

1. "0"-ra leírt eszközök értéke	0	0	176 370 160	10 577 346 992	0	0	117 862 672	12 837 225 861
2. Használatban lévő kisértékű immateriális javak, tárgyi eszközök, készletek értéke	0	0	159 241 143	1 874 967 740	0	0	83 861 459	2 578 554 599
3. A 01. Befektetett eszközök számlacsoportban nyilvántartott eszközök	0	0	0	0	0	0	0	0
4. A 02. Készletek számlacsoportban nyilvántartott eszközök	0	0	0	0	0	0	0	0

A nemzeti vagyonról szóló 2011. évi CXCVI. törvény 1. § (2) bekezdés g) és h) pontjai szerinti kulturális javak és régészeti leletek

1. Képzőművészeti alkotások	Mennyiségi egység	0	0	0
2. Régészeti leletek		0	0	0
3. Kép- és hangarchívumok		0	0	0
4. Gyűjtemények		0	0	0
5. Egyéb kulturális javak		0	0	0

adatok Ft-ban

Győr Megyei Jogú Város 2022. éves lakásgazdálkodási tevékenységének bevételei, kiadásai

	Eredeti előir.	Mód. ei. 12.31-én	Teljesítés 12.31-ig
BEVÉTELEK			
Kamatbevételek	0	0	2 996 655
Lakásgazd.előző években képz.pénzmaradvány	0	474 304 041	474 304 041
Korábban nyújtott önk. lakástám. kölcsön visszatérülése, törlesztése	160 000 000	160 000 000	107 416 120
Önkormányzati lakások értékesítése - korábbi szabályok alapján	60 000 000	60 000 000	3 880 369
Önkormányzati lakások értékesítése - új rendelet alapján	21 000 000	21 000 000	0
Kossuth L. u. 36. sz. épület felújításához kapcs. bevételek	33 502 201	33 502 201	66 140 335
Rendelkezési jogról való lemondás	0	246 852	0
Bevételi előirányzatok összesen	274 502 201	749 053 094	654 737 520
KIADÁSOK			
Lakásgazd.előző években képz.pénzmaradvány	0	433 369 794	0
Kamatm. önk.kölcsön lakásép. és vásárlásra	160 000 000	160 000 000	48 360 000
Lakásértékesítéssel kapcsolatos kiadások	12 000 000	12 000 000	323 215
Lakásmobilitás kiadásai	60 000 000	60 000 000	0
Mozgássérülteknek kialakított lakások bérletdíj hj.	6 000 000	6 000 000	3 953 655
Számlakezelési költségek és szakértői díjak	2 000 000	2 000 000	327 714
Kossuth L. u. 36. sz. épület felújításához saját forrás (önk.-i tulajdonban lévő lakások fejlesztése)	33 502 201	33 502 201	33 390 006
Botond u. 8. - Köztelek u. 2. sz. épület felújításához saját forrás (önk.-i tulajdonban lévő lakások fejlesztése)	0	40 934 247	40 934 247
Krizislakások lakbértámogatás kompenzációja	1 000 000	1 000 000	0
Rendelkezési jogról való lemondás	0	246 852	0
Kiadási előirányzatok összesen	274 502 201	749 053 094	127 288 837

**Az önkormányzat által adott közvetett támogatások
(kedvezmények)**

adatok Ft-ban

Sor- szám	Bevételi jogcím	Kedvezmények összege
1	2	3
	Avr. 28. § a) pontja szerinti közvetett támogatások:	893 853
1.	Ellátottak térítési díjának méltányosságból történő elengedése	893 853
2.	Ellátottak kártérítésének méltányosságból történő elengedése	
	Avr. 28. § b) pontja szerinti közvetett támogatások:	
3.	Lakosság részére lakásépítéshez nyújtott kölcsön elengedése	
4.	Lakosság részére lakásfelújításhoz nyújtott kölcsön elengedése	
	Avr. 28. § c) pontja szerinti közvetett támogatások:	226 012 300
5.	Helyi adóból biztosított kedvezmény, mentesség összesen	226 012 300
6.	-ebből: Építményadó	
7.	Telekadó	
8.	Vállalkozók kommunális adója	
9.	Magánszemélyek kommunális adója	
10.	Idegenforgalmi adó tartózkodás után	1990. évi C. tv. 31.§-ában foglaltak szerint
11.	Idegenforgalmi adó épület után	
12.	Iparüzési adó állandó jelleggel végzett iparüzési tevékenység után	226 012 300
13.	Gépjárműadóból biztosított kedvezmény, mentesség	hatáskör megszűnt 2021.01.01-től
	Avr. 28. § d) pontja szerinti közvetett támogatások:	3 163 584
14.	Helyiségek hasznosításából származó bevételből nyújtott kedvezmény, mentesség	3 163 584
15.	Eszközök hasznosításából származó bevételből nyújtott kedvezmény, mentesség	
	Avr. 28. § e) pontja szerinti közvetett támogatások:	534 498
16.	Egyéb, nyújtott kedvezmény	534 498
17.	Egyéb, kölcsön elengedése	
	Összesen:	230 604 235

Több éves kihatással járó döntések számszerűsítése, évenkénti bontásban és összesítve célok szerint

A táblázat a 2023. évben folyamatban lévő vagy kezdődő, elsősorban fejlesztési, beruházási, stratégiai jellegű feladatoknak a 2023-2026. éveket érintő kihatásáról szóló tájékoztató jellegű, prognosztizált információt tartalmaz.

Kötelezettség jogcíme	Kiadás vonzata évenként				
	2023.	2024.	2025.	2026.	2023-2026. összesen
1	2	3	4	5	6=2+3+4+5
Működési célú pénzügyi műveletek kiadásai (hiteltörlesztés, értékpapír vásárlás stb.)					0
					0
Felhalmozási célú pénzügyi műveletek kiadásai (hiteltörlesztés, értékpapír vásárlás stb.)					0
Hiteltörlesztés	0	84 000 000	84 000 000	84 000 000	252 000 000
					0
Beruházási kiadások beruházásonként					0
József Attila úti rendelő felújítása- TOP-6.6.1-16-GY1-2019-00002	4 233 545		22 225		4 255 770
Napelempark létesítése Győrben TOP-6.5.2-15-GY1-2018-00004	10 266 666	8 466 666			18 733 332
Elektromos töltőállomások telepítése	1 278 636	1 278 636	1 278 636	1 278 636	5 114 544
Kisebbségi munkák	390 000 000	260 000 000	260 000 000	260 000 000	1 170 000 000
Közterület rendezés (parkfelújítás, köztéri szobor elhelyezés, köz-és diszvilágítás)	0	100 000 000	130 000 000	150 000 000	380 000 000
Közterületi térfigyelő (IP) kamerarendszer üzemeltetése, kamerák cseréje	33 247 000	33 247 000	33 247 000	33 247 000	132 988 000
Közterületi térfigyelő (IP) kamerarendszer felújítása és bővítése	0	19 000 000	19 000 000	19 000 000	57 000 000
					0
Felújítási kiadások felújításonként					0
Intézményi létesítmények állagmegóvása, eszközbeszerzés	85 000 000	70 000 000	75 000 000	80 000 000	310 000 000
					0
Egyéb kiadások:					0
Utak-hidak fenntartása, korszerűsítése, közvilágítás stb	4 432 600 000	4 432 600 000	4 432 600 000	4 432 600 000	17 730 400 000
Lakásgazdálkodás	241 000 000	250 000 000	260 000 000	270 000 000	1 021 000 000
Szociálpolitika	260 000 000	260 000 000	260 000 000	260 000 000	1 040 000 000
Sportcélú támogatás	495 800 000	504 000 000	514 000 000	524 000 000	2 037 800 000
Autóbusszal végzett személyszállítási közszolgáltatás ellentételezése	3 869 064 000	3 869 064 000			7 738 128 000
Városüzemeltetési szolgáltatásokra	1 575 000 000	2 900 000 000	2 900 000 000	2 900 000 000	10 275 000 000
Tagdíj - Győr Nagytérsegi Hulladékgazdálkodási Önkormányzati Társulás	40 000 000	40 000 000	40 000 000	40 000 000	160 000 000
„Szigetköz - Felső-Duna mente” Térségi Fejlesztési Tanács tagdíj	2 000 000	2 000 000	2 000 000	2 000 000	8 000 000
Közterületen elhelyezett zugszemét elszállítása, gyommentesítés	76 200 000	171 450 000	171 450 000	171 450 000	590 550 000
Fásítási programra	0	30 000 000	30 000 000	30 000 000	90 000 000
"Virágos városunk Győr" pályázat díjaira	2 000 000	2 000 000	2 000 000	2 000 000	8 000 000
Lakosság részére egyényári virágosztás	0	10 000 000	10 000 000	10 000 000	30 000 000
Temetők fenntartása	80 000 000	88 000 000	92 400 000	97 020 000	357 420 000
Város térkép és információs táblarendszer aktualizálása, plakátok gyártása ,kihelyezése autóbusszvárókba, utcanévtáblák cseréje, autóbusszvárók létesítése, felújítása	33 594 100	30 000 000	30 000 000	30 000 000	123 594 100
Okos Költségosztók Felszerelése	14 700 000	11 100 000	11 100 000	11 100 000	48 000 000
Okos Költségosztók felszerelése II.	625 500	625 500	625 500	625 500	2 502 000
Temetői terület bővítés, építmények létesítése, felújítása	21 800 000	90 000 000	90 000 000	90 000 000	291 800 000
Összesen	11 668 409 447	13 266 831 802	9 448 723 361	9 498 321 136	43 882 285 746

Általános indokolás

A rendelet részletes képet ad a költségvetési szervek és az Önkormányzat 2022. évi költségvetése végrehajtásáról.

Átfogó tájékoztatást nyújt a bevételek és kiadások alakulására ható tényezőkről, a likviditási helyzet, a fizetőképesség és készség alakulásáról, a maradvány adatairól költségvetési intézményi részletezettségben.

Javaslatot tesz a maradvány jóváhagyására.

Részletes indokolás

Az 1. §-hoz

Rögzíti a rendelet hatályát.

A 2. §-hoz

A rendelet mellékleteinek meghatározása.

A 3. §-hoz

Megállapítja a 2022. évi költségvetés fő előirányzati és teljesítési számait.

A 4. §-hoz

Rögzíti a költségvetési szervek és az Önkormányzat jóváhagyásra javasolt maradványának összegét.

Az 5. §-hoz és a 6. §-hoz

A 2022. évi költségvetési maradvány elszámolásával, felhasználásával összefüggő technikai kérdések szabályozása.

A 7. §-hoz

A hatálybalépítésről intézkedik.

Az 1–5. melléklethez

A 2022. évi költségvetés végrehajtása során teljesített kiadások, bevételek bemutatására szolgálnak.

A 6–8. melléklethez

A 2022. évben keletkezett maradvány kialakulását, elszámolását, felhasználási javaslatát tartalmazzák.

A 9. melléklethez

A 2022. évre vonatkozó pénzforgalmi szemléletű mérlegeket tartalmazza.

A 10. melléklethez

A 2022. évben foglalkoztatott közalkalmazotti, köztisztviselői és munkavállalói létszámot mutatja be.

A 11–13. melléklet

A költségvetési szervek és az Önkormányzat 2022. évi könyvviteli mérlegeit mutatja be.

A 14–17. melléklet

Tartalmazza a 2022. év végére vonatkozó vagyonskimutatást, részletezi a lakásgazdálkodás kiadásainak, bevételeinek alakulását, bemutatja az önkormányzat által nyújtott közvetett támogatásokat, a többéves (költség)kihatással járó feladatokat.

TÁJÉKOZTATÓ AZ ELŐZETES HATÁSVIZSGÁLAT EREDMÉNYÉRŐL

Rendelet-tervezet címe:	Győr Megyei Jogú Város Önkormányzata 2022. évi költségvetésének végrehajtásáról			
Rendelet-tervezet valamennyi jelentős hatása, különösen				
Társadalmi, gazdasági hatás:	Költségvetési hatás:	Környezeti, egészségügyi következmények:	Adminisztratív terheket befolyásoló hatás:	Egyéb hatás:
Nincs	Nincs	Nincs	Nincs	Nincs
A rendelet megalkotása szükséges, mert: azt az államháztartásról szóló törvény előírja.				
A rendelet megalkotásának elmaradása esetén várható következmények: törvényességi felügyelet keretében hiányosság megállapítása				
A rendelet alkalmazásához szükséges feltételek:				
Személyi: Rendelkezésre áll	Szervezeti: Adott	Tárgyi: Adott	Pénzügyi: Adott	

Győr Megyei Jogú Város Önkormányzata

2022. évi költségvetési beszámoló (zárszámadási) rendelet tervezetéhez kapcsolódó

tájékoztató melléletek

3. számú melléklet	Kimutatás az önkormányzat tulajdoni részesedéseiről
4. számú melléklet	Az önkormányzat intézményei 2022. évben teljesített bevételeinek és kiadásainak összefoglalása
5. számú melléklet	A 2022. év végi szállítói állomány lejárat szerinti részletezése
6. számú melléklet	Az önkormányzat befektetett eszközeinek 2022. év végi értékei
7. számú melléklet	Kimutatás az önkormányzat minősített többségi tulajdonú gazdasági társaságai pénzügyi helyzetéről, az önkormányzatnak a gazdasági társaságok felé fennálló kötelezettségeiről és követeléseiről

KIMUTATÁS
az önkormányzat tulajdoni részesedéseiről (2022. dec. 31.)

Sor- szám	A részben vagy egészben az önkormányzat tulajdonában lévő gazdasági társaság megnevezése
100 %-os részesedések	
1	GYŐR-SZOL Győri Közszolg. és Vagyongazd.ZRT.
2	Xantus J. Állatkert Kh.Nonp.Kft.
3	Esély Győri Rehabilitációs és Fogl.Kh.Nonp.Kft.
4	Győri Térségfejlesztési és Projektmenedzsment Kft.
5	Győr-Projekt Kft.
6	GYHG Nonprofit Kft.
75%-os, és 75%-on felüli, de 100%-ot el nem érő részesedések	
1	INNONET Innovációs és Techn. KH.Nonp.Kft.
2	
3	
50%-os, és 50%-on felüli, de 75%-ot el nem érő részesedések	
1	PANNON-VÍZ ZRT
2	
3	
25%-os, és 25%-on felüli, de 50%-ot el nem érő részesedések	
1	GYŐR-PÉR Repülőtér Kft
2	Győri Vásár Kft.
3	
25% alatti részesedések	
1	GLOVITA Kesztyű ZRT
2	GRÁCIA Kereskedelmi ZRT
3	AMFORA Zrt.
4	Győr-Gönyű Kikötő ZRT
5	OTP BANK NYRT.
6	Mobilis Közhaszn.Nonp.Kft.

Önkormányzat(ok) részesedésének mértéke	Részvénytársaság		Üzletrész	
	db	eFt	db	eFt
100%-os	1	8 689 000	5	529 167
75%-os, és 75%-on felüli, de 100%- ot el nem érő			1	170 401
50%-os, és 50%-on felüli, de 75%-ot el nem érő	1	930 691		
25%-os, és 25%-on felüli, de 50%-ot el nem érő			2	153 061
10%-os, és 10% feletti, de 25%-ot el nem érő			1	600
10% alatti	5	16 788		
Összesen	7	9 636 479	9	853 229

**Győr Megyei Jogú Város
2022. évi költségvetésének
végrehajtása**

4. számú melléklet
(adatok Ft-ban)

**Győr Megyei Jogú Város költségvetési szervei
2022. évi költségvetésének végrehajtása**

	2022. évi eredeti elő- irányzat	Éves előirányzat módosítás		Módosított előirányzat 2022.12.31.	Bevételek teljesítése 2022.12.31.	Kiadások
		intézményi saját hatáskörben	irányító szervi			
<u>Szociális ellátás</u>						
Család- és Gyermekjóléti Központ	400 619 326	436 540	183 067 036	584 122 902	575 133 632	574 601 889
Egyesített Bölcsődei Intézményhálózat	1 338 646 445	0	137 528 176	1 476 174 621	1 450 159 137	1 448 932 957
Egyesített Egészségügyi és Szociális Intézmény	3 292 210 220	80 728 615	694 805 193	4 067 744 028	4 012 260 734	4 010 155 147
Hajléktalanokat Segítő Szolgálat	441 361 362	32 578 586	163 751 093	637 691 041	619 774 677	616 648 213
Összesen:	5 472 837 353	113 743 741	1 179 151 498	6 765 732 592	6 657 328 180	6 650 338 206
<u>Köznevelési terület</u>						
Gazdasági Működtető Központ Győr	2 803 575 841	0	267 553 690	3 071 129 531	3 014 589 758	3 014 589 758
Bartók Óvoda	212 568 789	137 938	16 944 612	229 651 339	228 201 728	228 080 373
Bisinger Óvoda	210 712 263	189 494	19 665 998	230 567 755	226 949 576	226 949 576
Erzsébet Ligeti Óvoda	466 826 950	513 244	51 413 540	518 753 734	508 352 790	507 961 271
Gyárvárosi Óvoda	182 477 815	97 918	7 233 176	189 808 909	187 443 439	187 049 614
Győr Megyei Jogú Város Gyermektábor	107 852 235	0	52 406 825	160 259 060	154 910 877	154 184 652
Győri Mosolyvár Óvoda	157 915 905	308 431	26 742 213	184 966 549	180 472 087	180 202 969
Kovács Margit Óvoda	271 093 746	311 200	39 787 778	311 192 724	308 359 966	308 169 369
Márvány Óvoda	143 608 786	266 995	4 436 369	148 312 150	144 622 724	144 614 224
Ménfőcsanakai Óvoda	279 422 009	847 847	18 882 789	299 152 645	292 084 424	291 694 344
Nagybácsai Óvoda	305 921 863	281 534	19 461 617	325 665 014	321 152 914	321 031 341
Sűn Balázs Óvoda	424 666 437	625 262	30 946 867	456 238 566	447 683 008	447 115 413
Szentiváni Óvoda	263 282 210	499 112	26 502 121	290 283 443	284 065 917	283 678 810
Tárogató Óvoda	313 336 321	137 740	36 764 583	350 238 644	347 504 334	345 809 175
Összesen:	6 143 261 170	4 216 715	618 742 178	6 766 220 063	6 646 393 542	6 641 130 889
<u>Igazgatási terület</u>						
Mezőöri és Parköri Szolgálat Győr	85 008 141	61 100	6 911 472	91 980 713	90 098 679	89 995 624
Városrendészet Győr	503 101 244	439 552	80 784 248	584 325 044	520 135 762	520 086 192
Összesen:	588 109 385	500 652	87 695 720	676 305 757	610 234 441	610 081 816
<u>Településfejlesztés</u>						
Utak-hidak, köz- és díszvilágítás: üzemeltetési, fenntartási, felújítási, korszerűsítési, forgalomtechnikai kiadások	1 720 100 000	941 482 362	696 521 704	3 358 104 066	2 953 244 796	2 189 810 161
Útkezelő Szervezet	248 457 405	240 000	22 356 357	271 053 762	256 645 318	256 640 318
Összesen:	1 968 557 405	941 722 362	718 878 061	3 629 157 828	3 209 890 114	2 446 450 479
<u>Kulturális terület</u>						
Dr. Kovács Pál Könyvtár és Közösségi Tér	644 209 480	761 808 410	212 474 662	1 618 492 552	1 519 521 974	1 136 719 984
Generációk Művelődési Háza	89 303 837	298 658 771	14 264 611	402 227 219	398 817 375	224 708 946
Győr Megyei Jogú Város Levéltára	66 049 836	17 434 803	79 427 443	162 912 082	130 980 889	130 980 889
Győri Balett	439 307 245	225 932 612	113 890 633	779 130 490	769 822 997	726 190 933
Győri Filharmonikus Zenekar	747 419 442	394 451 440	218 807 875	1 360 678 757	1 348 996 958	1 210 203 104
Győri Művészeti és Fesztiválközpont	113 942 666	0	8 492 245	122 434 911	103 499 526	103 499 526
Győri Nemzeti Színház	1 738 500 000	461 623 754	329 763 164	2 529 886 918	2 526 576 315	2 351 970 046
Kulturális Pénzügyi - Gazdasági Szolgáltató Központ	63 830 186	0	11 792 195	75 622 381	69 954 122	69 954 122
Molnár Vid Bertalan Művelődési Központ	120 437 546	12 248 512	26 279 867	158 965 925	146 110 036	145 648 052
Rómer Flóris Művészeti és Történeti Múzeum	788 117 369	268 828 469	82 714 353	1 139 660 191	1 129 932 055	1 032 019 040

**Győr Megyei Jogú Város
2022. évi költségvetésének
végrehajtása**

4. számú melléklet
(adatok Ft-ban)

**Győr Megyei Jogú Város költségvetési szervei
2022. évi költségvetésének végrehajtása**

	2022. évi eredeti elő- irányzat	Éves előirányzat módosítás		Módosított előirányzat 2022.12.31.	Bevételek teljesítése 2022.12.31.	Kiadások
		intézményi saját hatáskörben	irányító szervi			
Újvárosi Művelődési Ház	45 462 090	20 261 596	14 124 543	79 848 229	67 722 921	67 423 531
Vaskakas Bábszínház	285 000 000	185 123 470	35 287 718	505 411 188	503 428 553	437 890 730
Összesen:	5 141 579 697	2 646 371 837	1 147 319 309	8 935 270 843	8 715 363 721	7 637 208 903
Intézmények összesen:	19 314 345 010	3 706 555 307	3 751 786 766	26 772 687 083	25 839 209 998	23 985 210 293
Polgármesteri Hivatal:	2 975 822 000	43 447 491	354 473 058	3 373 742 549	3 062 248 170	3 058 566 976
Költségvetési szervek mindösszesen:	22 290 167 010	3 750 002 798	4 106 259 824	30 146 429 632	28 901 458 168	27 043 777 269

A szállítóállomány lejárat szerinti alakulása

2022. dec. 31.

INTÉZMÉNYEK

Szállítóállomány lejárat szerinti részletezése

1. Nem lejárt tartozás összesen		717 624 944
2. Lejárt tartozás összesen		177 818 873
ebből: 0-30 nap között lejárt tartozás	167 491 332	
31-60 nap között lejárt tartozás	5 197 541	
61-90 nap között lejárt tartozás	0	
91-365 nap között lejárt tartozás	0	
1 éven túl lejárt tartozás	5 130 000	
I+2.összesen:		895 443 817

POLGÁRMESTERI HIVATAL

Szállítóállomány lejárat szerinti részletezése

1. Nem lejárt tartozás összesen		21 630 276
2. Lejárt tartozás összesen		981 510
ebből: 0-30 nap között lejárt tartozás	802 694	
31-60 nap között lejárt tartozás	0	
61-90 nap között lejárt tartozás	57 912	
91-365 nap között lejárt tartozás	120 904	
1 éven túl lejárt tartozás	0	
I+2.összesen:		22 611 786

ÖNKORMÁNYZAT

Szállítóállomány lejárat szerinti részletezése

1. Nem lejárt tartozás összesen		1 907 824 430
2. Lejárt tartozás összesen		564 153 885
ebből: 0-30 nap között lejárt tartozás	430 950 017	
31-60 nap között lejárt tartozás	2 997 245	
61-90 nap között lejárt tartozás	58 187 143	
91-365 nap között lejárt tartozás	72 019 480	
1 éven túl lejárt tartozás	0	
I+2.összesen:		2 471 978 315

A szállítóállomány lejárat szerinti alakulása

MINDÖSSZESEN

Szállítóállomány lejárat szerinti részletezése

1. Nem lejárt tartozás összesen	2 647 079 650
2. Lejárt tartozás összesen	742 954 268
ebből: 0-30 nap között lejárt tartozás	599 244 043
31-60 nap között lejárt tartozás	8 194 786
61-90 nap között lejárt tartozás	58 245 055
91-365 nap között lejárt tartozás	72 140 384
1 éven túl lejárt tartozás	5 130 000
1+2.összesen:	3 390 033 918

Megj.:

- a kimutatás tartalmazza azon szállító követelés állomány(okat) is, mely(ek)re vonatkozóan szerződés alapján önkormányzatnak a garanciális időszak lejártáig visszatartási joga van,

- több olyan, nagyobb összegű pályázat lebonyolítása zajlik, amely esetében a szállítói követelés kiegyenlítése közvetlen szállítói kifizetésként kerül rendezésre a közreműködő hatóságok részéről. Közvetlen szállító kifizetés esetén azonban mindaddig, amíg a közreműködő hatóság nem küldi meg a kiértesítést a számla kiegyenlítéséről (bár ténylegesen nem mi fizetünk) mégis mi tartjuk nyilván a tartozás-állományt kötelezettséggént.

K I M U T A T Á S

az Önkormányzat és intézményei tulajdonában álló befektetett eszközök 2022. december 31-i értékeiről

Eszközcsoport megnevezése	Bruttó nyilvántartási érték (Ft)	Elszámolt értécsökkenés (Ft)	Nettó nyilvántartási érték (Ft)	Eszközpótlási érték (Ft)	Eszközcsoport elhasználó- dottsági (leírtsági) foka(%)
Immateriális javak	7 001 534 307	6 775 842 155	225 692 152	55 025 215	96,78
Ingtatlanok és kapcsolódó vagyonértékű jogok	220 224 687 392	44 030 461 964	176 194 225 428	8 868 309 424	19,99
Gépek, berendezések, felszerelések, járművek	14 465 851 893	10 262 205 043	4 203 646 850	1 303 618 579	70,94
Konzesszióba, vagyonkezelésbe adott eszközök	381 172 368	67 405 809	313 766 559	89 639 816	17,68
összesen:	242 073 245 960	61 135 914 971	180 937 330 989	10 316 593 034	25,26

K I M U T A T Á S

adatok eFt-ban

Az Önkormányzat minősített többségi tulajdonú gazdasági társaságai 2022. december 31-i pénzügyi helyzetéről, valamint az Önkormányzatnak a gazdasági társaságai felé fennálló kötelezettségeiről és követeléseiről

Megnevezés	GYŐR-SZOL Győri Közszolgá- tató és Vagyongaz- dálkodó Zrt. *	Esély Győri Rehabilitációs és Foglalkoz- tatási Közhasznú Nonprofit Kft.	Xantus János Állatkert Közhasznú Nonprofit Kft.*	INNONET Nonpro- fit Kft.*	Győr Projekt Kft.*	Győri Társégfej- lesztési és Projektme- nedzsment Kft.*	GYHG Győri Hulladék- gazdálko- dási Nonprofit Kft.*	Pannon-Víz Zrt.
Eszközök összesen	40 158 858	323 349	1 159 393	383 950	27 805 246	540 294	2 042 112	9 104 219
ebből: Befektetett eszközök	24 182 924	175 252	973 383	287 116	24 785 164	62 202	612 094	2 458 541
Forgóeszközök	9 468 325	147 212	172 616	96 479	296 681	461 312	1 430 018	6 030 917
Követelések	3 219 707	7 153	16 666	7 439	190 834	90 000	1 353 322	4 524 842
Pénzeszközök	5 431 037	137 484	60 121	89 040	80 799	370 951	-11 194	84 706
Saját tőke	16 216 917	271 153	706 100	211 990	11 825 551	264 758	175 825	1 482 539
Adózott eredmény	-758 809	3 452	110 452	3 864	-377 479	83 878	-607 738	1 266 391
Kötelezettségek össz.	9 202 807	26 669	46 800	31 093	1 072 888	272 494	2 053 248	6 671 743
ebből: Hosszú lejáratú köt.	1 151 202	0				0	4 692	4 107 104
Rövid lejáratú köt.	8 051 605	26 669	46 800	31 093	1 072 888	272 494	2 048 556	2 564 639
Önkormányzattal szembeni követelések	719 178	0	0	0	0	84000	78	2 172 239
Önkormányzattal szembeni kötelezettségek	1 032 877	0	12 690	0	229	0	0	185 531

*Könyvvizsgáló által még nem hitelesített, előzetes adatok

**Győr Megyei Jogú Város Önkormányzata Közgyűlésének
Pénzügyi Bizottsága**

**Bizottsági vélemény
Győr Megyei Jogú Város Önkormányzata
2022. évi költségvetésének végrehajtásáról**

A Pénzügyi Bizottság áttekintette, megtárgyalta Győr Megyei Jogú Város Önkormányzata 2022. évi költségvetése végrehajtásáról szóló beszámoló (zárszámadás) előterjesztés és rendelet tervezetét, és ennek alapján, a következőkre is figyelemmel annak elfogadását javasolja.

A 2022. évi költségvetés végrehajtását jelentősen befolyásolta az energiahordozók árának év közbeni folyamatos emelkedése, az orosz-ukrán háború okozta menekülthullám kezelése, az egyre erősödő inflációs hatások.

A Bizottság megállapítja, hogy a beszámolási időszakban jelentkezett nehézségek ellenére az önkormányzat 2022. évi gazdálkodása

- megfelelt az elfogadott költségvetésben megfogalmazott alapvető célkitűzéseknek,
- lehetőséget adott a pénzügyi-gazdálkodási (költségvetési) tevékenységének prioritásai között megjelölt fejlesztési, beruházási folyamatok (projektek), infrastrukturális célok megvalósítására, valamint az intézményi dolgozók foglalkoztatásának fenntartására,
- az intézményhálózat fenntartás, valamint az egyéb önkormányzati feladatellátás zavartalanságát, a város pénzügyi pozícióinak megtartását, fizetőképessége, fizetőkészsége folyamatos fenntartását biztosította.

A Bizottság az önkormányzat vagyoni helyzetének (könyvviteli mérleg főösszeg) növekedését kedvezőnek ítéli.

A Bizottság, egyetértve az előterjesztés/rendelet tervezetben foglaltakkal javasolja, hogy

- az intézmények (1251 szektor) 2022. évi maradványának érintettek részére történő jóváhagyására a 7. mellékletben foglaltak szerint,
- az önkormányzat (1254 szektor) 2022. évi maradványának felhasználására pedig a 8. mellékletben foglaltak szerint kerüljön sor.

A Bizottság támogatja, hogy az intézményi kör (1251 szektor) által 2022. évben igénybe nem vett, de döntő részben kötelezettségekkel terhelt önkormányzati támogatást az érintettek a 7. mellékletben foglaltak szerint igénybe vehessék.

A Bizottság köszönetét fejezi ki a város vezetése és a Polgármesteri Hivatal szervezeti egységei felé, hogy a 2022. év előre nem látott nehézségein felülemelkedve, a 2022. évi költségvetés végrehajthatóságát folyamatosan figyelemmel kísérve, folyamatosan újragondolva a kitűzött, elképzelt feladatok prioritási sorrendjét, a feladatellátás biztosítása érdekében napi likviditás-menedzselést folytatva biztosították a város intézmény/feladat struktúrájának zavartalan működését.

Győr, 2023. május 17.

Takács Krisztián
Pénzügyi Bizottság elnöke

FÜGGETLEN KÖNYVVIZSGÁLÓI JELENTÉS

Győr Megyei Jogú Város Önkormányzata Közgyűlése részére

Vélemény

Elvégeztem **Győr Megyei Jogú Város Önkormányzata** (továbbiakban: Önkormányzat) 2022. évi költségvetésének végrehajtásáról szóló – 2023.05.08. keltezéssel előterjesztett – rendeletervezete (a továbbiakban: zárszámadási rendeletervezet) – amely szerint a teljesített bevételek összege 107 799 060 091 Ft, a teljesített kiadások összege 78 142 702 195 Ft –, a benne foglalt számviteli információk (továbbiakban: számviteli információk) könyvvizsgálatát, amely számviteli információk a számvitelről szóló 2000. évi C. törvény (a továbbiakban: számviteli törvény), valamint az államháztartás számviteléről szóló 4/2013. (I. 11.) Korm. rendelet (a továbbiakban: az államháztartás számviteléről szóló kormányrendelet) alapján kerültek meghatározásra.

Véleményem szerint **Győr Megyei Jogú Város Önkormányzata** 2022. december 31-ével végződő költségvetési évre vonatkozó mellékelt zárszámadási rendeletervezete és az abban közölt számviteli információk minden lényeges szempontból a Magyarország helyi önkormányzatairól szóló 2011. évi CLXXXIX. törvénynek és az államháztartásról szóló 2011. évi CXCV. törvénynek megfelelően, a számviteli törvénnyel, valamint az államháztartás számviteléről szóló kormányrendelettel összhangban kerültek összeállításra és előterjesztésre, és ezért véleményem szerint a zárszámadási rendeletervezet rendeletalkotásra alkalmas.

A vélemény alapja

Könyvvizsgálatomat a Magyar Nemzeti Könyvvizsgálói Standardokkal összhangban és a könyvvizsgálatra vonatkozó – Magyarországon hatályos – törvények és egyéb jogszabályok alapján hajtottam végre. Ezen standardok értelmében fennálló felelősségem bővebb leírását jelentésem) *„A könyvvizsgáló zárszámadási rendeletervezet könyvvizsgálatáért és véleményezéséért való felelőssége”* szakasza tartalmazza.

Független vagyok az Önkormányzattól a vonatkozó, Magyarországon hatályos jogszabályokban és a Magyar Könyvvizsgálói Kamara *„A könyvvizsgálói hivatás magatartás (etikai) szabályairól és a fegyelmi eljárásáról szóló szabályzat”*-ában, valamint az ezekben nem rendezett kérdések tekintetében a Könyvvizsgálók Nemzetközi Etikai Standardok Testülete által kiadott *„Nemzetközi etikai kódex kamarai tag könyvvizsgálóknak (a nemzetközi függetlenségi standardokkal egybefoglalva)”* című kézikönyvében (az IESBA Kódex-ben) foglaltak szerint, és megfelelek az ugyanezen normában szereplő további etikai előírásoknak is.

Meggyőződésem, hogy az általam megszerzett könyvvizsgálói bizonyíték elegendő és megfelelő alapot nyújt véleményemhez.

Egyéb információk

Az egyéb információk a zárszámadási rendeletervezetben, illetve annak előterjesztésében foglalt nem számviteli információkból állnak, beleértve azok mellékleteinek tartalmát is. A **Győr Megyei Jogú Város Önkormányzata** vezetése (továbbiakban: „vezetés”) felelős az egyéb információk elkészítéséért és bemutatásáért. A zárszámadási rendeletervezetben közölt számviteli információkról a jelentésem „Vélemény” szakaszában adott véleményem nem vonatkozik az egyéb információkra, és az egyéb információkra vonatkozóan nem bocsátok ki semmilyen formájú bizonyosságot nyújtó következtetést. A zárszámadási rendeletervezetben, annak előterjesztésében, valamint mellékleteikben közölt számviteli információk általam végzett könyvvizsgálatával kapcsolatban az én felelősségem az egyéb információk áttekintése (átolvasása) és ennek során annak mérlegelése, hogy a zárszámadási rendeletervezetben, annak előterjesztésében, valamint mellékleteikben foglalt egyéb információk ellentmondanak-e a közölt számviteli információknak vagy a könyvvizsgálat során szerzett ismereteim alapján, vagy egyébként úgy tűnik-e, hogy azok lényeges hibás állítást tartalmaznak. Ha az elvégzett munkánk alapján arra a következtetésre jutunk, hogy az egyéb információk lényeges hibás állítást tartalmaznak, kötelességünk ezt a tényt jelenteni. Ebben a tekintetben nincsen jelentenivalóm.

A vezetés és az irányítással megbízott személyek felelőssége a zárszámadási rendeletervezetért

A vezetés felelős az éves zárszámadási rendeletervezetnek a Magyarország helyi önkormányzatairól szóló 2011. évi CLXXXIX. törvénynek, valamint az államháztartásról szóló 2011. évi CXCV. törvénynek megfelelő összeállításáért és előterjesztésért, az abban szereplő számviteli információknak a számviteli törvényben és az államháztartás számviteléről szóló kormányrendeletben foglaltakkal összhangban történő elkészítéséért és bemutatásáért, valamint az olyan belső kontrollokért, amelyeket a vezetés szükségesnek tart ahhoz, hogy lehetővé váljon az akár csalásból, akár hibából eredő lényeges hibás állításoktól mentes éves zárszámadási rendeletervezet elkészítése.

A zárszámadási rendeletervezet elkészítése során az Önkormányzat vezetése felelős azért, hogy felmérje az Önkormányzatnál és intézményeinél a vállalkozás folytatása elvének érvényesülését - különös tekintettel a beszámolóval érintett időszakban bekövetkezett, illetve a beszámolási időszakot követő költségvetési évre tervezett szervezeti és feladatváltozásokra -, figyelemmel arra, hogy a vállalkozás folytatásának elvén alapuló éves költségvetési beszámolóik összeállításáért az egyes költségvetési szervek vezetése a felelős. A vezetésnek a vállalkozás folytatásának elvéből kell kiindulnia, ha ennek az elvnek az érvényesülését eltérő rendelkezés nem akadályozza, illetve a tevékenység folytatásának ellentmondó tényező, körülmény nem áll fenn.

Az irányítással megbízott személyek felelősek az Önkormányzat pénzügyi beszámolási folyamatának felügyeletéért.

A könyvvizsgáló zárszámadási rendeletervezet könyvvizsgálataért és véleményezéséért való felelőssége

A könyvvizsgálat során célom kellő bizonyosságot szerezni arról, hogy a zárszámadási rendeletervezetbe belefoglalt számviteli információk egésze nem tartalmaz akár csalásból, akár hibából eredő lényeges hibás állítást, valamint az, hogy ennek alapján a véleményemet tartalmazó független könyvvizsgálói jelentést bocsássak ki. A kellő bizonyosság magas fokú bizonyosság, de nem garancia arra, hogy a Magyar Nemzeti Könyvvizsgálati Standardokkal összhangban elvégzett könyvvizsgálat mindig feltárja az egyébként létező lényeges hibás állítást. A hibás állítások eredhetnek csalásból vagy hibából, és lényegesnek minősülnek, ha ésszerű lehet az a várakozás, hogy ezek önmagukban vagy együttesen befolyásolhatják a felhasználók adott zárszámadási rendeletervezetbe belefoglalt számviteli információk alapján meghozott gazdasági döntéseit.

A Magyar nemzeti Könyvvizsgálati Standardok szerinti könyvvizsgálat egésze során szakmai megítélést alkalmazok és szakmai szkepticizmust tartok fenn.

Egy, a Magyar Nemzeti Könyvvizsgálati Standardokkal összhangban elvégzésre kerülő könyvvizsgálatnak a részeként szakmai megítélést alkalmazok, és szakmai szkepticizmust tartok fenn a könyvvizsgálat egésze során. Emellett:

- Azonosítom és felmérem a zárszámadási rendeletervezetbe belefoglalt számviteli információk akár csalásból, akár hibából eredő lényeges hibás állításainak kockázatait, kialakítom és végrehajtom az ezen kockázatok kezelésére alkalmas könyvvizsgálati eljárásokat, valamint elegendő és megfelelő könyvvizsgálati bizonyítékot szerzek a véleményem megalapozásához. A csalásból eredő lényeges hibás állítás fel nem tárásának kockázata nagyobb, mint a hibából eredőé, mivel a csalás magában foglalhat összejátszást, hamisítást, szándékos kihagyásokat, téves nyilatkozatokat, vagy a belső kontroll felülírását.
- Megismerem a könyvvizsgálat szempontjából releváns belső kontrollt annak érdekében, hogy olyan könyvvizsgálati eljárásokat tervezek meg, amelyek az adott körülmények között megfelelőek, de nem azért, hogy a belső kontrollok hatékonyságára vonatkozóan véleményt nyilvánítsak.
- Értékelem az Önkormányzatnál és intézményeinél a vezetés által alkalmazott számviteli politika megfelelőségét és a vezetés által készített számviteli becslések és kapcsolódó közzétételek ésszerűségét.

- Következtetést vonok le arról, hogy a zárszámadási rendelettervezet számviteli információinak alapjául szolgáló éves költségvetési beszámolókat kapcsán helyénvaló volt-e a vezetés részéről a vállalkozás (tevékenység) folytatásának elvén alapuló éves költségvetési beszámoló összeállítása, valamint a megszerzett könyvvizsgálói bizonyíték alapján arról, hogy fennáll-e lényeges bizonytalanság olyan eseményekkel vagy feltételekkel kapcsolatban, amelyek jelentős kétséget vethetnek fel az Önkormányzatnál és intézményeinél a vállalkozás folytatása elvének érvényesülését illetően, különös tekintettel a szervezeti és feladatváltozásokra, beleértve jövőbeli események, valamint a feltételek változásának hatásait is. Amennyiben azt a következtetést vonom le, hogy lényeges bizonytalanság áll fenn, független könyvvizsgálói jelentésemben fel kell hívnom a figyelmet a zárszámadási rendelettervezetben lévő kapcsolódó közzétételekre, vagy ha a közzétételek e tekintetben nem megfelelőek, minősítenem kell véleményemet. Következtéseim a független könyvvizsgálói jelentésem dátumáig megszerzett könyvvizsgálói bizonyítékon alapulnak. Jövőbeli események vagy feltételek azonban érinthetik az Önkormányzatnál és intézményeinél a vállalkozás folytatása elvének érvényesülését.
- Megvizsgálom a zárszámadási rendelettervezetbe belefoglalt számviteli információkat, különös tekintettel az Önkormányzatnak a zárszámadás keretében bemutatott költségvetési mérlegére, pénzeszközeinek változására, adósságállományára, vagyonkimutatására, továbbá a többéves kihatással járó döntések számszerűsített hatásaira, a közvetett támogatásokra és az Önkormányzat tulajdonában álló szervezetek működéséből származó kötelezettségek, részesedések alakulására.
- Az irányítással megbízott személyek tudomására hozom - egyéb kérdések mellett - a könyvvizsgálat tervezett hatókörét és ütemezését, a könyvvizsgálat jelentős megállapításait, beleértve az Önkormányzat által alkalmazott belső kontrollnak a könyvvizsgálatom) során általam azonosított jelentős hiányosságait is, ha voltak ilyenek.

Budapest, 2023.május 17.

KONTORG-AUDIT
Könyvvizsgáló Kft.

Varga Magdolna
Kontorg- Audit Könyvvizsgáló Kft
Budapest, 1032 Bécsi út 213 V/29
Kamarai nyilvántartási szám:001059

Varga Magdolna
Varga Magdolna
bejegyzett könyvvizsgáló
Költségvetési minősítési szám: 000852



GYŐR MEGYEI JOGÚ VÁROS
9021 Győr, Városház tér 1.

..... napirendi pont

Dr. Dézsi Csaba András polgármester előterjesztése

Javaslat

**Győr Megyei Jogú Város Önkormányzatának 2023. évi költségvetéséről szóló
2/2023. (II. 21.) önkormányzati rendelet módosítására**

Győr, 2023. május 8.

Előterjesztő:

Dr. Dézsi Csaba András
polgármester

Az előterjesztést véleményezi: Pénzügyi Bizottság
Közigazgatási és Közrendvédelmi Bizottság

Meghívásra javasolt: Varga Magdolna könyvvizsgáló

Az előterjesztést látta:

Szeles Szabolcs
alpolgármester

Radnóti Ákos
alpolgármester

Dr. Pergel Elza
alpolgármester

Törvényességi véleményezésre bemutatva:

Nagyné dr. László Edit jegyző

Az előterjesztést készítette:  Gazdálkodási Főosztály Pénzügyi Osztály

Dr. Dézsi Csaba András polgármester előterjesztése

Javaslat

Győr Megyei Jogú Város Önkormányzatának 2023. évi költségvetéséről szóló 2/2023. (II. 21.) önkormányzati rendelet módosítására

Tisztelt Közgyűlés!

Győr Megyei Jogú Város Önkormányzata költségvetésének összeállítása és végrehajtása során alkalmazandó általános gazdálkodási szabályokról szóló 35/2015. (XII. 18.) önkormányzati rendelet kimondja, hogy a költségvetési előirányzatokban bekövetkezett változásokról a Közgyűlést - a költségvetési rendelet módosítása érdekében - tájékoztatni kell.

Erre figyelemmel, továbbá a Magyarország helyi önkormányzatairól és az államháztartásról szóló törvények alapján a 2023. évi költségvetési előirányzatokban 2023. I. negyedévében bekövetkezett változásokról az alábbi tájékoztatást adom.

Az előterjesztés a 2023. január 01. és 2023. március 31. közötti

- központi döntésekhez kapcsolódó előirányzat-változásokat,
 - helyi döntések előirányzatokra gyakorolt hatásait, továbbá
 - az intézményi kezdeményezésű előirányzat módosításokat
- az 1. számú mellékletben foglalt részletezések szerint tartalmazza.

Az előterjesztett rendeletmódosítási javaslat tartalmazza a 2023. I. negyedévben az intézmények és a polgármesteri hivatal által saját hatáskörben, valamint az önkormányzat által végrehajtott előirányzat-módosításokat is.

Az I. negyedévben végrehajtott módosítások eredményeként a 2023. évi költségvetés bevételi/kiadási előirányzati főösszege (az 1. sz. melléklet 1. táblázatrárszében részletezettek szerint) 2023. március 31. napjára 85.062.111.606 Ft összegre változott.

Kérem a Tisztelt Közgyűlést, hogy az előterjesztés 2. számú mellékletét képező rendelettervezetet fogadja el.

Győr, 2023. május 8.

Dr. Dézsi Csaba András
polgármester

1. Győr Megyei Jogú Város
2023. évi költségvetési előirányzatának bevételi és kiadási főösszegében
2023.január 1. - március 31. között bekövetkezett változások bemutatása

Ft-ban

Győr Megyei Jogú Város 2023. évi költségvetésének	
jóváhagyott eredeti bevételi, kiadási előirányzata:	
	82 330 777 483
Állami pótelőirányzat, évközi utalás központi költségvetésből:	
Állami pótei.: Szociális ágazati összevont pótlék	127 579 525
Átvett pénzeszközök, támogatások államháztartáson belülről:	
Győr város szépítése, helyi közutak, közparkok, egyéb közterületek, játszóterek felújítása, korszerűsítése, új játszóterek létesítése, köztárgyak, közterületi berendezési tárgyak és köztéri alkotások létesítése és felújítása - közérdekű kötelezettség vállalása	1 259 332
Hajléktalanok háziorvosi ellátása	9 458 400
A 68/2023.(III. 10.) Korm. rendelet alapján biztosított kiegészítő támogatással kapcsolatos előirányzat rendezés (A kiegészítő támogatás és a költségvetésben ezzel összefüggésben tervezett bevétel közötti különbség előirányzatosítása.)	269 412 641
Felszíni parkolás technikai elszámolása (GYŐR-SZOL Zrt.) - kapcsolódó előirányzat módosítás	863 122 500
Intézmények saját hatáskörű előirányzat módosítása (I-III. hónap)	1 460 501 725
Győr Megyei Jogú Város 2023. évi költségvetésének	
módosított bevételi, kiadási előirányzata 2023. március 31-én:	
	85 062 111 606

MEGNEVEZÉS	KIADÁS ÖSSZESEN	KIADASBOL								
		Személyi juttatások	Munkaad. terhelő járulékok és szoc.hj. adó	Dologi kiadások	Ellátottak pénzbeli juttatásai	Egyéb működ.i c. kiad.	Beruházások	Felújítások	Egyéb felhalm.i c. kiad.	Finanszírozási kiadás
I. INTÉZMÉNYEK és POLGÁRMESTERI HIVATAL										
Közyűlés által jóváhagyott 2023. évi eredeti előirányzat:	29 303 876 358	13 634 719 579	2 020 408 887	12 528 923 892	0	50 000 000	182 124 000	887 700 000	0	0
Irányító szervi előirányzat módosítás (I-III. hónap)	1 050 280 011	679 380 333	88 120 482	282 779 196	0	0	0	0	0	0
Intézm.i saját hatáskörű előirányzat módosítása (I-III. hónap)	1 460 501 725	83 497 313	15 768 784	45 236 477		35 327 299	941 208 560	313 506 880	25 956 412	
Intézmények és Polgármesteri Hivatal összesen módosított előirányzat 2023. március 31-én:	31 814 658 094	14 397 597 225	2 124 298 153	12 856 939 565	0	85 327 299	1 123 332 560	1 201 206 880	25 956 412	0
II. ÖNKORMÁNYZAT										
<u>TELEPÜLÉSFEJLESZTÉSI ÉS VÁROSSTRATÉGIAI TERÜLET KIADÁSAI</u>										
<u>Településfejlesztési terület kiadásai</u>										
Közyűlés által jóváhagyott 2023. évi eredeti előirányzat:	3 751 687 945	2 425 000	469 650	722 639 902	0	564 047	2 428 404 890	430 472 700	166 711 756	0
2023. I. 1. - III. 31. között bekövetkezett változások	-730 000	0	0	-730 000	0	0	0	0	0	0
módosított előirányzat 2023. március 31-én:	3 750 957 945	2 425 000	469 650	721 909 902	0	564 047	2 428 404 890	430 472 700	166 711 756	0
<u>Városüzemeltetéssel összefüggő kiadások</u>										
Közyűlés által jóváhagyott 2023. évi eredeti előirányzat:	1 786 594 100	0	0	1 735 364 000	0	0	25 400 000	25 830 100	0	0
2023. I. 1. - III. 31. között bekövetkezett változások	1 259 332	0	0	0	0	0	1 259 332	0	0	0
módosított előirányzat 2023. március 31-én:	1 787 853 432	0	0	1 735 364 000	0	0	26 659 332	25 830 100	0	0

MEGNEVEZÉS	KIADÁS ÖSSZESEN	KIADASBOL								
		Személyi juttatások	Munkaad. terhelő járulékok és szoc.hj. adó	Dologi kiadások	Ellátottak pénzbeli juttatásai	Egyéb működ.i c. kiad.	Beruházások	Felújítások	Egyéb felhalm.i c. kiad.	Finanszírozási kiadás
<u>Településfejlesztéssel kapcsolatos egyéb kiadások</u>										
Közyűlés által jóváhagyott										
2023. évi eredeti előirányzat:	4 713 095 725	1 700 000	300 000	132 931 956	0	3 871 064 000	420 000 000	259 741 269	27 358 500	0
2023. I. 1. - III. 31. között bekövetkezett változások	0	0	0	7 192 093	0	0	-232 201 220	225 009 127	0	0
módosított előirányzat 2023. március 31-én:	4 713 095 725	1 700 000	300 000	140 124 049	0	3 871 064 000	187 798 780	484 750 396	27 358 500	0
<u>Főépítési tevékenységgel összefüggő kiadások</u>										
Közyűlés által jóváhagyott										
2023. évi eredeti előirányzat:	109 544 245	4 000 000	1 000 000	10 553 450	0	0	93 990 795	0	0	0
2023. I. 1. - III. 31. között bekövetkezett változások	0	0	0	0	0	0	0	0	0	0
módosított előirányzat 2023. március 31-én:	109 544 245	4 000 000	1 000 000	10 553 450	0	0	93 990 795	0	0	0
<u>"MODERN VÁROSOK PROGRAM" (MVP) MEGVALÓSÍTÁSÁVAL KAPCSOLATOS KIADÁSOK</u>										
Közyűlés által jóváhagyott										
2023. évi eredeti előirányzat:	13 501 519 790	0	0	3 164 755 253	0	19 465 976	10 265 378 520	51 920 041	0	0
2023. I. 1. - III. 31. között bekövetkezett változások	0	0	0	0	0	0	0	0	0	0
módosított előirányzat 2023. március 31-én:	13 501 519 790	0	0	3 164 755 253	0	19 465 976	10 265 378 520	51 920 041	0	0
<u>HUMÁNSZOLGÁLTATÁSI TERÜLET KIADÁSAI</u>										
<u>Intézményfenntartási terület kiadásai</u>										
Közyűlés által jóváhagyott										
2023. évi eredeti előirányzat:	9 940 876 897	0	0	117 261 524	0	9 729 001 897	62 506 352	28 107 124	4 000 000	0
2023. I. 1. - III. 31. között bekövetkezett változások	-11 214 312	0	0	-1 355 282	0	-10 000 000	140 970	0	0	0
módosított előirányzat 2023. március 31-én:	9 929 662 585	0	0	115 906 242	0	9 719 001 897	62 647 322	28 107 124	4 000 000	0
<u>Népjóléti és lakásgazdálkodási terület kiadásai</u>										
Közyűlés által jóváhagyott										
2023. évi eredeti előirányzat:	521 000 000	4 500 000	1 170 000	23 700 000	260 000 000	11 630 000	0	0	220 000 000	0
2023. I. 1. - III. 31. között bekövetkezett változások	0	0	0	49 000	-400 000	220 000	170 000	0	-39 000	0
módosított előirányzat 2023. március 31-én:	521 000 000	4 500 000	1 170 000	23 749 000	259 600 000	11 850 000	170 000	0	219 961 000	0

MEGNEVEZÉS	KIADÁS ÖSSZESEN	KIADÁSBÓL								
		Személyi juttatások	Munkaad. terhelő járulékok és szoc.hj. adó	Dologi kiadások	Ellátottak pénzbeli juttatásai	Egyéb működ.i c. kiad.	Beruházások	Felújítások	Egyéb felhalm.i c. kiad.	Finanszírozási kiadás
<u>KULTURÁLIS, KÖZMŰVELŐDÉSI TERÜLET KIADÁSAI</u>										
Közyűlés által jóváhagyott										
2023. évi eredeti előirányzat:	1 591 211 438	14 500 000	3 100 000	674 539 344	0	861 561 438	21 056 120	12 254 536	4 200 000	0
2023. I. 1. - III. 31. között bekövetkezett változások	-901 197 774	0	0	-140 513 992	0	-762 283 782	1 600 000	0	0	0
módosított előirányzat 2023. március 31-én:	690 013 664	14 500 000	3 100 000	534 025 352	0	99 277 656	22 656 120	12 254 536	4 200 000	0
<u>SPORT TERÜLET KIADÁSAI</u>										
Közyűlés által jóváhagyott										
2023. évi eredeti előirányzat:	495 800 000	9 382 000	2 461 000	274 225 000	0	189 732 000	0	0	20 000 000	0
2023. I. 1. - III. 31. között bekövetkezett változások	0	0	0	0	0	0	0	0	0	0
módosított előirányzat 2023. március 31-én:	495 800 000	9 382 000	2 461 000	274 225 000	0	189 732 000	0	0	20 000 000	0
<u>KOMMUNIKÁCIÓS, SZERVEZÉSI és MARKETING TERÜLETEK KIADÁSAI</u>										
Közyűlés által jóváhagyott										
2023. évi eredeti előirányzat:	301 860 000	22 182 580	7 514 215	69 450 441	0	202 119 500	593 264	0	0	0
2023. I. 1. - III. 31. között bekövetkezett változások	0	0	0	0	0	0	0	0	0	0
módosított előirányzat 2023. március 31-én:	301 860 000	22 182 580	7 514 215	69 450 441	0	202 119 500	593 264	0	0	0
<u>ÖNKORMÁNYZATI IGAZGATÁSI TERÜLET KIADÁSAI</u>										
<u>A testület(ek) működtetésével összefüggő kiadások</u>										
Közyűlés által jóváhagyott										
2023. évi eredeti előirányzat:	295 070 000	205 118 797	42 032 643	24 835 110	0	19 000 000	400 000	0	3 683 450	0
2023. I. 1. - III. 31. között bekövetkezett változások	-100 000	-22 549	0	-77 451	0	0	0	0	0	0
módosított előirányzat 2023. március 31-én:	294 970 000	205 096 248	42 032 643	24 757 659	0	19 000 000	400 000	0	3 683 450	0

MEGNEVEZÉS	KIADÁS ÖSSZESEN	KIADASBOL								
		Személyi juttatások	Munkaad. terhelő járulékok és szoc.hj. adó	Dologi kiadások	Ellátottak pénzbeli juttatásai	Egyéb működ.i c. kiad.	Beruházások	Felújítások	Egyéb felhalm.i c. kiad.	Finanszírozási kiadás
<u>Egyéb önkormányzati igazgatási feladatokkal összefüggő kiadások</u>										
Közzgyűlés által jóváhagyott										
2023. évi eredeti előirányzat:	446 275 830	28 336 450	5 221 550	375 079 280	0	36 365 000	273 550	0	1 000 000	0
2023. I. 1. - III. 31. között bekövetkezett változások	0	0	0	0	0	0	0	0	0	0
módosított előirányzat 2023. március 31-én:	446 275 830	28 336 450	5 221 550	375 079 280	0	36 365 000	273 550	0	1 000 000	0
<u>Önkormányzati környezetvédelmi feladatok kiadásai</u>										
Közzgyűlés által jóváhagyott										
2023. évi eredeti előirányzat:	109 000 000	2 226 900	744 497	54 154 721	0	25 250 000	1 623 882	0	25 000 000	0
2023. I. 1. - III. 31. között bekövetkezett változások	0	0	0	0	0	0	0	0	0	0
módosított előirányzat 2023. március 31-én:	109 000 000	2 226 900	744 497	54 154 721	0	25 250 000	1 623 882	0	25 000 000	0
<u>A PÉNZÜGYI FOLYAMATOK LEBONYOLÍTÁSÁHOZ KAPCSOLHATÓ KIADÁSOK</u>										
Közzgyűlés által jóváhagyott										
2023. évi eredeti előirányzat:	3 459 274 585	1 500 000	610 000	2 896 929 600	0	132 500 000	20 000 000	0	9 960 400	397 774 585
2023. I. 1. - III. 31. között bekövetkezett változások	1 132 535 141	0	0	863 122 500	0	269 412 641	0	0	0	0
módosított előirányzat 2023. március 31-én:	4 591 809 726	1 500 000	610 000	3 760 052 100	0	401 912 641	20 000 000	0	9 960 400	397 774 585
<u>VAGYONGAZDÁLKODÁSSAL KAPCSOLATOS KIADÁSOK</u>										
Közzgyűlés által jóváhagyott										
2023. évi eredeti előirányzat:	11 034 090 570	950 000	190 000	490 424 000	0	1 123 963 000	9 409 495 070	9 068 500	0	0
2023. I. 1. - III. 31. között bekövetkezett változások	0	0	0	0	0	0	0	0	0	0
módosított előirányzat 2023. március 31-én:	11 034 090 570	950 000	190 000	490 424 000	0	1 123 963 000	9 409 495 070	9 068 500	0	0
<u>TARTALÉK(OK)</u>										
<u>A költségvetés általános tartaléka</u>										
Közzgyűlés által jóváhagyott										
2023. évi eredeti előirányzat:	250 000 000	0	0	0	0	250 000 000	0	0	0	0
2023. I. 1. - III. 31. között bekövetkezett változások	0	0	0	0	0	0	0	0	0	0
módosított előirányzat 2023. március 31-én:	250 000 000	0	0	0	0	250 000 000	0	0	0	0

MEGNEVEZÉS	KIADÁS ÖSSZESEN	KIADASBOL								
		Személyi juttatások	Munkaad. terhelő járulékok és szoc.hj. adó	Dologi kiadások	Ellátottak pénzbeli juttatásai	Egyéb működ.i c. kiad.	Beruházások	Felújítások	Egyéb felhalm.i c. kiad.	Finanszírozási kiadás
<u>Céltartalék(ok)</u>										
Közyűlés által jóváhagyott										
2023. évi eredeti előirányzat:	580 000 000	0	0	0	0	580 000 000	0	0	0	0
2023. I. 1. - III. 31. között bekövetkezett változások	0	0	0	0	0	0	0	0	0	0
módosított előirányzat 2023. március 31-én:	580 000 000	0	0	0	0	580 000 000	0	0	0	0
<u>A tervezéskor (tartalékként) elkülönített kiadási jogcímeik</u>										
Közyűlés által jóváhagyott										
2023. évi eredeti előirányzat:	140 000 000	0	0	0	0	140 000 000	0	0	0	0
2023. I. 1. - III. 31. között bekövetkezett változások	0	0	0	0	0	0	0	0	0	0
módosított előirányzat 2023. március 31-én:	140 000 000	0	0	0	0	140 000 000	0	0	0	0
<u>Önkormányzat mindösszesen:</u>										
Közyűlés által jóváhagyott										
2023. évi eredeti előirányzat:	53 026 901 125	296 821 727	64 813 555	10 766 843 581	260 000 000	17 192 216 858	22 749 122 443	817 394 270	481 914 106	397 774 585
2023. I. 1. - III. 31. között bekövetkezett változások	220 552 387	-22 549	0	727 686 868	-400 000	-502 651 141	-229 030 918	225 009 127	-39 000	0
módosított előirányzat 2023. március 31-én:	53 247 453 512	296 799 178	64 813 555	11 494 530 449	259 600 000	16 689 565 717	22 520 091 525	1 042 403 397	481 875 106	397 774 585
GYŐR MEGYEI JOGÚ VÁROS ÖNKORM. MINDÖSSZ.:										
Közyűlés által jóváhagyott										
2023. évi eredeti előirányzat:	82 330 777 483	13 931 541 306	2 085 222 442	23 295 767 473	260 000 000	17 242 216 858	22 931 246 443	1 705 094 270	481 914 106	397 774 585
2023. I. 1. - III. 31. között bekövetkezett változások	2 731 334 123	762 855 097	103 889 266	1 055 702 541	-400 000	-467 323 842	712 177 642	538 516 007	25 917 412	0
módosított előirányzat 2023. március 31-én:	85 062 111 606	14 694 396 403	2 189 111 708	24 351 470 014	259 600 000	16 774 893 016	23 643 424 085	2 243 610 277	507 831 518	397 774 585

3. Költségvetési előirányzatokban (kiadási főcsoportok)
2023. I. 1. - III. 31. között bekövetkezett változások

	Intézmé- nyek	Polgármesteri Hivatal	Önkor- mányzat	Ft-ban Város összesen
Személyi juttatások				
Közygylés által jóváahagyott 2023. évi eredeti előirányzat:	11 149 959 579	2 484 760 000	296 821 727	13 931 541 306
2023. I. 1. - III. 31. között bekövetkezett változások	762 877 646	0	-22 549	762 855 097
Módosított előirányzat 2023. III. 31-én:	11 912 837 225	2 484 760 000	296 799 178	14 694 396 403
Munkaadókat terhelő járulékok és szoc. hj. adó				
Közygylés által jóváahagyott 2023. évi eredeti előirányzat:	1 657 279 887	363 129 000	64 813 555	2 085 222 442
2023. I. 1. - III. 31. között bekövetkezett változások	103 889 266	0	0	103 889 266
Módosított előirányzat 2023. III. 31-én:	1 761 169 153	363 129 000	64 813 555	2 189 111 708
Dologi kiadások				
Közygylés által jóváahagyott 2023. évi eredeti előirányzat:	11 939 366 892	589 557 000	10 766 843 581	23 295 767 473
2023. I. 1. - III. 31. között bekövetkezett változások	328 015 673	0	727 686 868	1 055 702 541
Módosított előirányzat 2023. III. 31-én:	12 267 382 565	589 557 000	11 494 530 449	24 351 470 014
Ellátottak pénzbeli juttatásai				
Közygylés által jóváahagyott 2023. évi eredeti előirányzat:	0	0	260 000 000	260 000 000
2023. I. 1. - III. 31. között bekövetkezett változások	0	0	-400 000	-400 000
Módosított előirányzat 2023. III. 31-én:	0	0	259 600 000	259 600 000
Egyéb működ.i c. kiad.				
Közygylés által jóváahagyott 2023. évi eredeti előirányzat:	0	50 000 000	17 192 216 858	17 242 216 858
2023. I. 1. - III. 31. között bekövetkezett változások	35 327 299	0	-502 651 141	-467 323 842
Módosított előirányzat 2023. III. 31-én:	35 327 299	50 000 000	16 689 565 717	16 774 893 016
Beruházások				
Közygylés által jóváahagyott 2023. évi eredeti előirányzat:	80 000 000	102 124 000	22 749 122 443	22 931 246 443
2023. I. 1. - III. 31. között bekövetkezett változások	941 208 560	0	-229 030 918	712 177 642
Módosított előirányzat 2023. III. 31-én:	1 021 208 560	102 124 000	22 520 091 525	23 643 424 085
Felújítások				
Közygylés által jóváahagyott 2023. évi eredeti előirányzat:	875 000 000	12 700 000	817 394 270	1 705 094 270
2023. I. 1. - III. 31. között bekövetkezett változások	313 506 880	0	225 009 127	538 516 007
Módosított előirányzat 2023. III. 31-én:	1 188 506 880	12 700 000	1 042 403 397	2 243 610 277
Egyéb felhalm.i c. kiad.				
Közygylés által jóváahagyott 2023. évi eredeti előirányzat:	0	0	481 914 106	481 914 106
2023. I. 1. - III. 31. között bekövetkezett változások	25 956 412	0	-39 000	25 917 412
Módosított előirányzat 2023. III. 31-én:	25 956 412	0	481 875 106	507 831 518
Finanszírozási kiadás				
Közygylés által jóváahagyott 2023. évi eredeti előirányzat:	0	0	397 774 585	397 774 585
2023. I. 1. - III. 31. között bekövetkezett változások	0	0	0	0
Módosított előirányzat 2023. III. 31-én:	0	0	397 774 585	397 774 585
KIADÁSOK ÖSSZESEN				
Közygylés által jóváahagyott 2023. évi eredeti előirányzat:	25 701 606 358	3 602 270 000	53 026 901 125	82 330 777 483
2023. I. 1. - III. 31. között bekövetkezett változások	2 510 781 736	0	220 552 387	2 731 334 123
Módosított előirányzat 2023. III. 31-én:	28 212 388 094	3 602 270 000	53 247 453 512	85 062 111 606

Győr Megyei Jogú Város Önkormányzata Közgyűlésének .../2023. (V. 23.) önkormányzati rendelete

Győr Megyei Jogú Város Önkormányzatának 2023. évi költségvetéséről szóló 2/2023. (II. 21.) önkormányzati rendelet módosításáról

Győr Megyei Jogú Város Önkormányzatának közgyűlése az Alaptörvény 32. cikk (2) bekezdésében kapott felhatalmazás alapján az Alaptörvény 32. cikk (1) bekezdés f) pontjában meghatározott feladatkörében eljárva a következőket rendeli el:

1. §

A Győr Megyei Jogú Város Önkormányzatának 2023. évi költségvetéséről szóló 2/2023. (II. 21.) önkormányzati rendelet 3. § (1)–(3) bekezdése helyébe a következő rendelkezések lépnek:

„(1) A 2023. évi költségvetés

a) kiadási előirányzatának együttes főösszege 85.062.111.606 Ft, ebből a költségvetési kiadások előirányzata 84.664.337.021 Ft, a finanszírozási kiadások előirányzata 397.774.585 Ft, valamint

b) bevételi előirányzatának együttes főösszege 85.062.111.606 Ft, ebből a költségvetési bevételek előirányzata 59.596.900.609 Ft, a finanszírozási bevételek előirányzata 25.465.210.997 Ft,

ebből következően a költségvetés finanszírozási bevételekkel nem számított egyenlege - 25.465.210.997 Ft.

(2) Az államháztartásról szóló 2011. évi CXCV. törvény 4/A. § (2) szerinti költségvetési egyenleg - 25.067.436.412 Ft.

(3) A 2023. évi költségvetés belső finanszírozása érdekében a 2023. évi költségvetésben a 2022. és az azt megelőző évek maradványa terhére maradvány igénybevételként 24.317.210.997 Ft, értékpapír hasznosításból származó bevételként 728.000.000 Ft, mindösszesen 25.045.210.997 Ft kerül számbavételre.”

2. §

(1) A Győr Megyei Jogú Város Önkormányzatának 2023. évi költségvetéséről szóló 2/2023. (II. 21.) önkormányzati rendelet 1. melléklete helyébe az 1. melléklet lép.

(2) A Győr Megyei Jogú Város Önkormányzatának 2023. évi költségvetéséről szóló 2/2023. (II. 21.) önkormányzati rendelet 2. melléklete helyébe a 2. melléklet lép.

(3) A Győr Megyei Jogú Város Önkormányzatának 2023. évi költségvetéséről szóló 2/2023. (II. 21.) önkormányzati rendelet 3. melléklete helyébe a 3. melléklet lép.

(4) A Győr Megyei Jogú Város Önkormányzatának 2023. évi költségvetéséről szóló 2/2023. (II. 21.) önkormányzati rendelet 4. melléklete helyébe a 4. melléklet lép.

(5) A Győr Megyei Jogú Város Önkormányzatának 2023. évi költségvetéséről szóló 2/2023. (II. 21.) önkormányzati rendelet 5. melléklete helyébe az 5. melléklet lép.

3. §

Ez a rendelet a kihirdetését követő napon lép hatályba.

Dr. Dézsi Csaba András
polgármester

Nagyné dr. László Edit
jegyző

Győr Megyei Jogú Város
2023. évi költségvetésének összevont (konszolidált) bevételi és kiadási előirányzatai
2023. január 1 - 2023. március 31.
(Ft-ban)

	kiadás	Eredeti előirányzat		Módosított	
		bevétel	kiadás	bevétel	
<i>KÖLTSÉGVETÉSI SZERVEK ÖSSZESEN:</i>	29 303 876 358	29 303 876 358	31 814 658 094	31 814 658 094	
korrekció: költségvetési szerveknek adott támogatás		-24 416 948 987		-25 467 228 998	
Költségvetési szervek korrigált összesen:	29 303 876 358	4 886 927 371	31 814 658 094	6 347 429 096	
<i>ÖNKORMÁNYZAT ÖSSZESEN:</i>	77 443 850 112	77 443 850 112	78 714 682 510	78 714 682 510	
korrekció: költségvetési szerveknek adott támogatás	-24 416 948 987		-25 467 228 998		
Önkormányzat korrigált összesen:	53 026 901 125	77 443 850 112	53 247 453 512	78 714 682 510	
<i>VÁROS MINDÖSSZESEN:</i>	82 330 777 483	82 330 777 483	85 062 111 606	85 062 111 606	

Győr Megyei Jogú Város
2023. évi költségvetésének előirányzatai
bevételi és kiadási főcsoportok szerinti bontásban (Ft-ban)

	Intézmények		Polgármesteri Hivatal		Önkormányzat		V á r o s ö s s z e s e n	
	Eredeti előirányzat	Módosított előirányzat 2023. III. 31.	Eredeti előirányzat	Módosított előirányzat 2023. III. 31.	Eredeti előirányzat	Módosított előirányzat 2023. III. 31.	Eredeti előirányzat	Módosított előirányzat 2023. III. 31.
Kiadások								
Működési kiadások								
K1 Személyi juttatások	11 149 959 579	11 912 837 225	2 484 760 000	2 484 760 000	296 821 727	296 799 178	13 931 541 306	14 694 396 403
K2 Munkaadókat terhelő járulékok és szoc. hj. adó	1 657 279 887	1 761 169 153	363 129 000	363 129 000	64 813 555	64 813 555	2 085 222 442	2 189 111 708
K3 Dologi kiadások	11 939 366 892	12 267 382 565	589 557 000	589 557 000	10 766 843 581	11 494 530 449	23 295 767 473	24 351 470 014
K4 Ellátottak pénzbeli juttatásai	0	0	0	0	260 000 000	259 600 000	260 000 000	259 600 000
K5 Egyéb működési célú kiadások	0	35 327 299	50 000 000	50 000 000	17 192 216 858	16 689 565 717	17 242 216 858	16 774 893 016
Felhalmozási kiadások								
K6 Beruházások	80 000 000	1 021 208 560	102 124 000	102 124 000	22 749 122 443	22 520 091 525	22 931 246 443	23 643 424 085
K7 Felújítások	875 000 000	1 188 506 880	12 700 000	12 700 000	817 394 270	1 042 403 397	1 705 094 270	2 243 610 277
K8 Egyéb felhalmozási célú kiadások	0	25 956 412	0	0	481 914 106	481 875 106	481 914 106	507 831 518
Finanszírozási kiadások	0	0	0	0	397 774 585	397 774 585	397 774 585	397 774 585
Kiadások összesen:	25 701 606 358	28 212 388 094	3 602 270 000	3 602 270 000	53 026 901 125	53 247 453 512	82 330 777 483	85 062 111 606
Bevételek								
Működési bevételek								
B1 Működési célú támogatások államháztartáson belülről	669 782 000	686 593 380	0	0	12 957 345 872	13 363 796 438	13 627 127 872	14 050 389 818
B3 Közhatalmi bevételek	0	0	0	0	31 781 050 000	31 781 050 000	31 781 050 000	31 781 050 000
B4 Működési bevételek	4 217 145 371	4 217 145 371	0	0	6 643 991 974	7 507 114 474	10 861 137 345	11 724 259 845
B6 Működési célú átvett pénzeszközök	0	100 000	0	0	287 000 000	288 259 332	287 000 000	288 359 332
Felhalmozási bevételek								
B2 Felhalmozási célú támogatások államháztartáson belülről	0	0	0	0	10 117 355	10 117 355	10 117 355	10 117 355
B5 Felhalmozási bevételek	0	0	0	0	1 581 000 000	1 581 000 000	1 581 000 000	1 581 000 000
B7 Felhalmozási célú átvett pénzeszközök	0	1 724 259	0	0	160 000 000	160 000 000	160 000 000	161 724 259
Finanszírozási bevételek	0	1 441 866 086	0	0	24 023 344 911	24 023 344 911	24 023 344 911	25 465 210 997
Bevételek összesen:	4 886 927 371	6 347 429 096	0	0	77 443 850 112	78 714 682 510	82 330 777 483	85 062 111 606

Szociális ellátás

Család- és Gyermekjóléti Központ

2023. évi költségvetésének végrehajtása (2023. I.n.év)

	2023. évi eredeti elő- irányzat	I.n.évi előirányzat mód. intézményi saját hatáskörben	irányító szervi	Módosí- tott előirányzat 2023.03.31.
BEVÉTELEK				
Költségvetési bevételek				
Működési bevételek				
Működési célú támogatások államháztartáson belülről	0	0	0	0
Közhatalmi bevételek	0	0	0	0
Működési bevételek	556 000	0	0	556 000
Működési célú átvett pénzeszközök	0	0	0	0
Felhalmozási bevételek				
Felhalmozási célú támogatások államháztartáson belülről	0	0	0	0
Felhalmozási bevételek	0	0	0	0
Felhalmozási célú átvett pénzeszközök	0	0	0	0
Finanszírozási bevételek				
Finanszírozási bevételek irányító szervtől kapott támogatás nélkül	0	531 743	0	531 743
Irányító szervtől kapott támogatás	522 118 969	0	36 906 485	559 025 454
Bevételek összesen:	522 674 969	531 743	36 906 485	560 113 197
KIADÁSOK				
Költségvetési kiadások				
Működési kiadások				
Személyi juttatások	357 639 509	0	32 660 509	390 300 018
Munkaadókat terhelő járulékok és szociális hozzájárulási adó	56 525 354	0	4 245 976	60 771 330
Dologi kiadások	108 510 106	531 743	0	109 041 849
Ellátottak pénzbeli juttatásai	0	0	0	0
Egyéb működési célú kiadások	0	0	0	0
Felhalmozási kiadások				
Beruházások	0	0	0	0
Felújítások	0	0	0	0
Egyéb felhalmozási célú kiadások	0	0	0	0
Finanszírozási kiadások				
Finanszírozási kiadások	0	0	0	0
Kiadások összesen:	522 674 969	531 743	36 906 485	560 113 197

Szociális ellátás

Egyesített Bölcsődei Intézményhálózat

2023. évi költségvetésének végrehajtása (2023. I.n.év)

	2023. évi eredeti elő- irányzat	I.n.évi előirányzat mód. intézményi saját hatáskörben	irányító szervi	Módosí- tott előirányzat 2023.03.31.
BEVÉTELEK				
Költségvetési bevételek				
Működési bevételek				
Működési célú támogatások államháztartáson belülről	0	0	0	0
Közhatalmi bevételek	0	0	0	0
Működési bevételek	73 255 245	0	0	73 255 245
Működési célú átvett pénzeszközök	0	0	0	0
Felhalmozási bevételek				
Felhalmozási célú támogatások államháztartáson belülről	0	0	0	0
Felhalmozási bevételek	0	0	0	0
Felhalmozási célú átvett pénzeszközök	0	0	0	0
Finanszírozási bevételek				
Finanszírozási bevételek irányító szervtől kapott támogatás nélkül	0	1 226 180	0	1 226 180
Irányító szervtől kapott támogatás	1 638 245 593	0	19 196 914	1 657 442 507
Bevételek összesen:	1 711 500 838	1 226 180	19 196 914	1 731 923 932
KIADÁSOK				
Költségvetési kiadások				
Működési kiadások				
Személyi juttatások	1 190 507 896	1 226 180	7 064 251	1 198 798 327
Munkaadókat terhelő járulékok és szociális hozzájárulási adó	174 643 098	0	918 351	175 561 449
Dologi kiadások	346 349 844	-4 139 000	11 214 312	353 425 156
Ellátottak pénzbeli juttatásai	0	0	0	0
Egyéb működési célú kiadások	0	0	0	0
Felhalmozási kiadások				
Beruházások	0	125 800	0	125 800
Felújítások	0	4 013 200	0	4 013 200
Egyéb felhalmozási célú kiadások	0	0	0	0
Finanszírozási kiadások				
Finanszírozási kiadások	0	0	0	0
Kiadások összesen:	1 711 500 838	1 226 180	19 196 914	1 731 923 932

Szociális ellátás

Egyesített Egészségügyi és Szociális Intézmény

2023. évi költségvetésének végrehajtása (2023. I.n.év)

	2023. évi eredeti elő- irányzat	I.n.évi előirányzat mód. intézményi saját hatáskörben	irányító szervi	Módosí- tott előirányzat 2023.03.31.
BEVÉTELEK				
Költségvetési bevételek				
Működési bevételek				
Működési célú támogatások államháztartáson belülről	634 782 000	9 860 852	0	644 642 852
Közhatalmi bevételek	0	0	0	0
Működési bevételek	1 072 287 829	0	0	1 072 287 829
Működési célú átvett pénzeszközök	0	0	0	0
Felhalmozási bevételek				
Felhalmozási célú támogatások államháztartáson belülről	0	0	0	0
Felhalmozási bevételek	0	0	0	0
Felhalmozási célú átvett pénzeszközök	0	0	0	0
Finanszírozási bevételek				
Finanszírozási bevételek irányító szervtől kapott támogatás nélkül	0	2 105 587	0	2 105 587
Irányító szervtől kapott támogatás	2 558 295 704	0	64 157 533	2 622 453 237
Bevételek összesen:	4 265 365 533	11 966 439	64 157 533	4 341 489 505
KIADÁSOK				
Költségvetési kiadások				
Működési kiadások				
Személyi juttatások	2 139 831 235	4 049 518	56 802 406	2 200 683 159
Munkaadókat terhelő járulékok és szociális hozzájárulási adó	320 292 293	497 480	7 355 127	328 144 900
Dologi kiadások	1 805 242 005	-19 721 365	0	1 785 520 640
Ellátottak pénzbeli juttatásai	0	0	0	0
Egyéb működési célú kiadások	0	0	0	0
Felhalmozási kiadások				
Beruházások	0	26 558 960	0	26 558 960
Felújítások	0	581 846	0	581 846
Egyéb felhalmozási célú kiadások	0	0	0	0
Finanszírozási kiadások				
Finanszírozási kiadások	0	0	0	0
Kiadások összesen:	4 265 365 533	11 966 439	64 157 533	4 341 489 505

Szociális ellátás

Hajléktalanokat Segítő Szolgálat

2023. évi költségvetésének végrehajtása (2023. I.n.év)

	2023. évi eredeti elő- irányzat	I.n.évi előirányzat mód. intézményi saját hatáskörben	irányító szervi	Módosí- tott előirányzat 2023.03.31.
BEVÉTELEK				
Költségvetési bevételek				
Működési bevételek				
Működési célú támogatások államháztartáson belülről	0	6 950 528	0	6 950 528
Közhatalmi bevételek	0	0	0	0
Működési bevételek	86 408 155	0	0	86 408 155
Működési célú átvett pénzeszközök	0	100 000	0	100 000
Felhalmozási bevételek				
Felhalmozási célú támogatások államháztartáson belülről	0	0	0	0
Felhalmozási bevételek	0	0	0	0
Felhalmozási célú átvett pénzeszközök	0	1 724 259	0	1 724 259
Finanszírozási bevételek				
Finanszírozási bevételek irányító szervtől kapott támogatás nélkül	0	3 126 464	0	3 126 464
Irányító szervtől kapott támogatás	561 280 473	0	27 991 305	589 271 778
Bevételek összesen:	647 688 628	11 901 251	27 991 305	687 581 184
KIADÁSOK				
Költségvetési kiadások				
Működési kiadások				
Személyi juttatások	321 938 831	8 437 225	17 809 120	348 185 176
Munkaadókat terhelő járulékok és szociális hozzájárulási adó	49 466 558	673 176	2 275 301	52 415 035
Dologi kiadások	276 283 239	966 591	7 906 884	285 156 714
Ellátottak pénzbeli juttatásai	0	0	0	0
Egyéb működési célú kiadások	0	0	0	0
Felhalmozási kiadások				
Beruházások	0	1 824 259	0	1 824 259
Felújítások	0	0	0	0
Egyéb felhalmozási célú kiadások	0	0	0	0
Finanszírozási kiadások				
Finanszírozási kiadások	0	0	0	0
Kiadások összesen:	647 688 628	11 901 251	27 991 305	687 581 184

Köznevelési terület

Gazdasági Működtető Központ Győr

2023. évi költségvetésének végrehajtása (2023. I.n.év)

	2023. évi eredeti elő- irányzat	I.n.évi előirányzat mód. intézményi saját hatáskörben	irányító szervi	Módosí- tott előirányzat 2023.03.31.
BEVÉTELEK				
Költségvetési bevételek				
Működési bevételek				
Működési célú támogatások államháztartáson belülről	0	0	0	0
Közhatalmi bevételek	0	0	0	0
Működési bevételek	1 210 367 880	0	0	1 210 367 880
Működési célú átvett pénzeszközök	0	0	0	0
Felhalmozási bevételek				
Felhalmozási célú támogatások államháztartáson belülről	0	0	0	0
Felhalmozási bevételek	0	0	0	0
Felhalmozási célú átvett pénzeszközök	0	0	0	0
Finanszírozási bevételek				
Finanszírozási bevételek irányító szervtől kapott támogatás nélkül	0	0	0	0
Irányító szervtől kapott támogatás	2 028 051 234	0	0	2 028 051 234
Bevételek összesen:	3 238 419 114	0	0	3 238 419 114
KIADÁSOK				
Költségvetési kiadások				
Működési kiadások				
Személyi juttatások	332 049 682	0	0	332 049 682
Munkaadókat terhelő járulékok és szociális hozzájárulási adó	47 210 946	0	0	47 210 946
Dologi kiadások	2 859 158 486	-2 944 347	0	2 856 214 139
Ellátottak pénzbeli juttatásai	0	0	0	0
Egyéb működési célú kiadások	0	0	0	0
Felhalmozási kiadások				
Beruházások	0	2 944 347	0	2 944 347
Felújítások	0	0	0	0
Egyéb felhalmozási célú kiadások	0	0	0	0
Finanszírozási kiadások				
Finanszírozási kiadások	0	0	0	0
Kiadások összesen:	3 238 419 114	0	0	3 238 419 114

Köznevelési terület

Bartók Óvoda

2023. évi költségvetésének végrehajtása (2023. I.n.év)

	2023. évi eredeti elő- irányzat	I.n.évi előirányzat mód. intézményi saját hatáskörben	irányító szervi	Módosí- tott előirányzat 2023.03.31.
BEVÉTELEK				
Költségvetési bevételek				
Működési bevételek				
Működési célú támogatások államháztartáson belülről	0	0	0	0
Közhatalmi bevételek	0	0	0	0
Működési bevételek	0	0	0	0
Működési célú átvett pénzeszközök	0	0	0	0
Felhalmozási bevételek				
Felhalmozási célú támogatások államháztartáson belülről	0	0	0	0
Felhalmozási bevételek	0	0	0	0
Felhalmozási célú átvett pénzeszközök	0	0	0	0
Finanszírozási bevételek				
Finanszírozási bevételek irányító szervtől kapott támogatás nélkül	0	121 355	0	121 355
Irányító szervtől kapott támogatás	261 681 066	0	0	261 681 066
Bevételek összesen:	261 681 066	121 355	0	261 802 421
KIADÁSOK				
Költségvetési kiadások				
Működési kiadások				
Személyi juttatások	187 692 497	121 355	0	187 813 852
Munkaadókat terhelő járulékok és szociális hozzájárulási adó	28 137 228	0	0	28 137 228
Dologi kiadások	45 851 341	-17 717	0	45 833 624
Ellátottak pénzbeli juttatásai	0	0	0	0
Egyéb működési célú kiadások	0	0	0	0
Felhalmozási kiadások				
Beruházások	0	17 717	0	17 717
Felújítások	0	0	0	0
Egyéb felhalmozási célú kiadások	0	0	0	0
Finanszírozási kiadások				
Finanszírozási kiadások	0	0	0	0
Kiadások összesen:	261 681 066	121 355	0	261 802 421

Köznevelési terület

Bisinger Óvoda

2023. évi költségvetésének végrehajtása (2023. I.n.év)

	2023. évi eredeti elő- irányzat	I.n.évi előirányzat mód. intézményi saját hatáskörben	irányító szervi	Módosí- tott előirányzat 2023.03.31.
BEVÉTELEK				
Költségvetési bevételek				
Működési bevételek				
Működési célú támogatások államháztartáson belülről	0	0	0	0
Közhatalmi bevételek	0	0	0	0
Működési bevételek	0	0	0	0
Működési célú átvett pénzeszközök	0	0	0	0
Felhalmozási bevételek				
Felhalmozási célú támogatások államháztartáson belülről	0	0	0	0
Felhalmozási bevételek	0	0	0	0
Felhalmozási célú átvett pénzeszközök	0	0	0	0
Finanszírozási bevételek				
Finanszírozási bevételek irányító szervtől kapott támogatás nélkül	0	0	0	0
Irányító szervtől kapott támogatás	256 866 317	0	0	256 866 317
Bevételek összesen:	256 866 317	0	0	256 866 317
KIADÁSOK				
Költségvetési kiadások				
Működési kiadások				
Személyi juttatások	188 040 373	0	0	188 040 373
Munkaadókat terhelő járulékok és szociális hozzájárulási adó	28 253 236	0	0	28 253 236
Dologi kiadások	40 572 708	0	0	40 572 708
Ellátottak pénzbeli juttatásai	0	0	0	0
Egyéb működési célú kiadások	0	0	0	0
Felhalmozási kiadások				
Beruházások	0	0	0	0
Felújítások	0	0	0	0
Egyéb felhalmozási célú kiadások	0	0	0	0
Finanszírozási kiadások				
Finanszírozási kiadások	0	0	0	0
Kiadások összesen:	256 866 317	0	0	256 866 317

Köznevelési terület

Erzsébet Ligeti Óvoda

2023. évi költségvetésének végrehajtása (2023. I.n.év)

	2023. évi eredeti elő- irányzat	I.n.évi előirányzat mód. intézményi saját hatáskörben	irányító szervi	Módosí- tott előirányzat 2023.03.31.
BEVÉTELEK				
Költségvetési bevételek				
Működési bevételek				
Működési célú támogatások államháztartáson belülről	0	0	0	0
Közhatalmi bevételek	0	0	0	0
Működési bevételek	26 644 343	0	0	26 644 343
Működési célú átvett pénzeszközök	0	0	0	0
Felhalmozási bevételek				
Felhalmozási célú támogatások államháztartáson belülről	0	0	0	0
Felhalmozási bevételek	0	0	0	0
Felhalmozási célú átvett pénzeszközök	0	0	0	0
Finanszírozási bevételek				
Finanszírozási bevételek irányító szervtől kapott támogatás nélkül	0	391 519	0	391 519
Irányító szervtől kapott támogatás	530 703 151	0	0	530 703 151
Bevételek összesen:	557 347 494	391 519	0	557 739 013
KIADÁSOK				
Költségvetési kiadások				
Működési kiadások				
Személyi juttatások	386 832 000	391 519	0	387 223 519
Munkaadókat terhelő járulékok és szociális hozzájárulási adó	58 113 646	0	0	58 113 646
Dologi kiadások	112 401 848	-4 500 000	0	107 901 848
Ellátottak pénzbeli juttatásai	0	0	0	0
Egyéb működési célú kiadások	0	0	0	0
Felhalmozási kiadások				
Beruházások	0	0	0	0
Felújítások	0	4 500 000	0	4 500 000
Egyéb felhalmozási célú kiadások	0	0	0	0
Finanszírozási kiadások				
Finanszírozási kiadások	0	0	0	0
Kiadások összesen:	557 347 494	391 519	0	557 739 013

Köznevelési terület

Gyárvárosi Óvoda

2023. évi költségvetésének végrehajtása (2023. I.n.év)

	2023. évi eredeti elő- irányzat	I.n.évi előirányzat mód. intézményi saját hatáskörben	irányító szervi	Módosí- tott előirányzat 2023.03.31.
BEVÉTELEK				
Költségvetési bevételek				
Működési bevételek				
Működési célú támogatások államháztartáson belülről	0	0	0	0
Közhatalmi bevételek	0	0	0	0
Működési bevételek	0	0	0	0
Működési célú átvett pénzeszközök	0	0	0	0
Felhalmozási bevételek				
Felhalmozási célú támogatások államháztartáson belülről	0	0	0	0
Felhalmozási bevételek	0	0	0	0
Felhalmozási célú átvett pénzeszközök	0	0	0	0
Finanszírozási bevételek				
Finanszírozási bevételek irányító szervtől kapott támogatás nélkül	0	393 825	0	393 825
Irányító szervtől kapott támogatás	215 614 298	0	0	215 614 298
Bevételek összesen:	215 614 298	393 825	0	216 008 123
KIADÁSOK				
Költségvetési kiadások				
Működési kiadások				
Személyi juttatások	154 439 631	393 825	0	154 833 456
Munkaadókat terhelő járulékok és szociális hozzájárulási adó	23 137 457	0	0	23 137 457
Dologi kiadások	38 037 210	-33 467	0	38 003 743
Ellátottak pénzbeli juttatásai	0	0	0	0
Egyéb működési célú kiadások	0	0	0	0
Felhalmozási kiadások				
Beruházások	0	33 467	0	33 467
Felújítások	0	0	0	0
Egyéb felhalmozási célú kiadások	0	0	0	0
Finanszírozási kiadások				
Finanszírozási kiadások	0	0	0	0
Kiadások összesen:	215 614 298	393 825	0	216 008 123

Köznevelési terület

Győr Megyei Jogú Város Gyermektábor

2023. évi költségvetésének végrehajtása (2023. I.n.év)

	2023. évi eredeti elő- irányzat	I.n.évi előirányzat mód. intézményi saját hatáskörben	irányító szervi	Módosí- tott előirányzat 2023.03.31.
BEVÉTELEK				
Költségvetési bevételek				
Működési bevételek				
Működési célú támogatások államháztartáson belülről	0	0	0	0
Közhatalmi bevételek	0	0	0	0
Működési bevételek	45 714 374	0	0	45 714 374
Működési célú átvett pénzeszközök	0	0	0	0
Felhalmozási bevételek				
Felhalmozási célú támogatások államháztartáson belülről	0	0	0	0
Felhalmozási bevételek	0	0	0	0
Felhalmozási célú átvett pénzeszközök	0	0	0	0
Finanszírozási bevételek				
Finanszírozási bevételek irányító szervtől kapott támogatás nélkül	0	726 225	0	726 225
Irányító szervtől kapott támogatás	107 156 729	0	0	107 156 729
Bevételek összesen:	152 871 103	726 225	0	153 597 328
KIADÁSOK				
Költségvetési kiadások				
Működési kiadások				
Személyi juttatások	62 149 784	0	0	62 149 784
Munkaadókat terhelő járulékok és szociális hozzájárulási adó	8 097 832	0	0	8 097 832
Dologi kiadások	82 623 487	-3 150 641	0	79 472 846
Ellátottak pénzbeli juttatásai	0	0	0	0
Egyéb működési célú kiadások	0	0	0	0
Felhalmozási kiadások				
Beruházások	0	3 876 866	0	3 876 866
Felújítások	0	0	0	0
Egyéb felhalmozási célú kiadások	0	0	0	0
Finanszírozási kiadások				
Finanszírozási kiadások	0	0	0	0
Kiadások összesen:	152 871 103	726 225	0	153 597 328

Köznevelési terület

Győri Mosolyvár Óvoda

2023. évi költségvetésének végrehajtása (2023. I.n.év)

	2023. évi eredeti elő- irányzat	I.n.évi előirányzat mód. intézményi saját hatáskörben	irányító szervi	Módosí- tott előirányzat 2023.03.31.
BEVÉTELEK				
Költségvetési bevételek				
Működési bevételek				
Működési célú támogatások államháztartáson belülről	0	0	0	0
Közhatalmi bevételek	0	0	0	0
Működési bevételek	8 823 782	0	0	8 823 782
Működési célú átvett pénzeszközök	0	0	0	0
Felhalmozási bevételek				
Felhalmozási célú támogatások államháztartáson belülről	0	0	0	0
Felhalmozási bevételek	0	0	0	0
Felhalmozási célú átvett pénzeszközök	0	0	0	0
Finanszírozási bevételek				
Finanszírozási bevételek irányító szervtől kapott támogatás nélkül	0	269 118	0	269 118
Irányító szervtől kapott támogatás	188 826 515	0	0	188 826 515
Bevételek összesen:	197 650 297	269 118	0	197 919 415
KIADÁSOK				
Költségvetési kiadások				
Működési kiadások				
Személyi juttatások	137 218 371	269 118	0	137 487 489
Munkaadókat terhelő járulékok és szociális hozzájárulási adó	20 693 468	0	0	20 693 468
Dologi kiadások	39 738 458	0	0	39 738 458
Ellátottak pénzbeli juttatásai	0	0	0	0
Egyéb működési célú kiadások	0	0	0	0
Felhalmozási kiadások				
Beruházások	0	0	0	0
Felújítások	0	0	0	0
Egyéb felhalmozási célú kiadások	0	0	0	0
Finanszírozási kiadások				
Finanszírozási kiadások	0	0	0	0
Kiadások összesen:	197 650 297	269 118	0	197 919 415

Köznevelési terület

Kovács Margit Óvoda

2023. évi költségvetésének végrehajtása (2023. I.n.év)

	2023. évi eredeti elő- irányzat	I.n.évi előirányzat mód. intézményi saját hatáskörben	irányító szervi	Módosí- tott előirányzat 2023.03.31.
BEVÉTELEK				
Költségvetési bevételek				
Működési bevételek				
Működési célú támogatások államháztartáson belülről	0	0	0	0
Közhatalmi bevételek	0	0	0	0
Működési bevételek	0	0	0	0
Működési célú átvett pénzeszközök	0	0	0	0
Felhalmozási bevételek				
Felhalmozási célú támogatások államháztartáson belülről	0	0	0	0
Felhalmozási bevételek	0	0	0	0
Felhalmozási célú átvett pénzeszközök	0	0	0	0
Finanszírozási bevételek				
Finanszírozási bevételek irányító szervtől kapott támogatás nélkül	0	190 597	0	190 597
Irányító szervtől kapott támogatás	358 809 375	0	0	358 809 375
Bevételek összesen:	358 809 375	190 597	0	358 999 972
KIADÁSOK				
Költségvetési kiadások				
Működési kiadások				
Személyi juttatások	238 664 714	190 597	0	238 855 311
Munkaadókat terhelő járulékok és szociális hozzájárulási adó	35 937 831	0	0	35 937 831
Dologi kiadások	84 206 830	0	0	84 206 830
Ellátottak pénzbeli juttatásai	0	0	0	0
Egyéb működési célú kiadások	0	0	0	0
Felhalmozási kiadások				
Beruházások	0	0	0	0
Felújítások	0	0	0	0
Egyéb felhalmozási célú kiadások	0	0	0	0
Finanszírozási kiadások				
Finanszírozási kiadások	0	0	0	0
Kiadások összesen:	358 809 375	190 597	0	358 999 972

Köznevelési terület

Márvány Óvoda

2023. évi költségvetésének végrehajtása (2023. I.n.év)

	2023. évi eredeti elő- irányzat	I.n.évi előirányzat mód. intézményi saját hatáskörben	irányító szervi	Módosí- tott előirányzat 2023.03.31.
BEVÉTELEK				
Költségvetési bevételek				
Működési bevételek				
Működési célú támogatások államháztartáson belülről	0	0	0	0
Közhatalmi bevételek	0	0	0	0
Működési bevételek	0	0	0	0
Működési célú átvett pénzeszközök	0	0	0	0
Felhalmozási bevételek				
Felhalmozási célú támogatások államháztartáson belülről	0	0	0	0
Felhalmozási bevételek	0	0	0	0
Felhalmozási célú átvett pénzeszközök	0	0	0	0
Finanszírozási bevételek				
Finanszírozási bevételek irányító szervtől kapott támogatás nélkül	0	8 500	0	8 500
Irányító szervtől kapott támogatás	165 981 046	0	0	165 981 046
Bevételek összesen:	165 981 046	8 500	0	165 989 546
KIADÁSOK				
Költségvetési kiadások				
Működési kiadások				
Személyi juttatások	111 067 826	8 500	0	111 076 326
Munkaadókat terhelő járulékok és szociális hozzájárulási adó	16 643 442	0	0	16 643 442
Dologi kiadások	38 269 778	-9 190	0	38 260 588
Ellátottak pénzbeli juttatásai	0	0	0	0
Egyéb működési célú kiadások	0	0	0	0
Felhalmozási kiadások				
Beruházások	0	9 190	0	9 190
Felújítások	0	0	0	0
Egyéb felhalmozási célú kiadások	0	0	0	0
Finanszírozási kiadások				
Finanszírozási kiadások	0	0	0	0
Kiadások összesen:	165 981 046	8 500	0	165 989 546

Köznevelési terület

Ménfőcsanaki Óvoda

2023. évi költségvetésének végrehajtása (2023. I.n.év)

	2023. évi eredeti elő- irányzat	I.n.évi előirányzat mód. intézményi saját hatáskörben	irányító szervi	Módosí- tott előirányzat 2023.03.31.
BEVÉTELEK				
Költségvetési bevételek				
Működési bevételek				
Működési célú támogatások államháztartáson belülről	0	0	0	0
Közhatalmi bevételek	0	0	0	0
Működési bevételek	0	0	0	0
Működési célú átvett pénzeszközök	0	0	0	0
Felhalmozási bevételek				
Felhalmozási célú támogatások államháztartáson belülről	0	0	0	0
Felhalmozási bevételek	0	0	0	0
Felhalmozási célú átvett pénzeszközök	0	0	0	0
Finanszírozási bevételek				
Finanszírozási bevételek irányító szervtől kapott támogatás nélkül	0	390 080	0	390 080
Irányító szervtől kapott támogatás	337 288 998	0	0	337 288 998
Bevételek összesen:	337 288 998	390 080	0	337 679 078
KIADÁSOK				
Költségvetési kiadások				
Működési kiadások				
Személyi juttatások	252 817 870	390 080	0	253 207 950
Munkaadókat terhelő járulékok és szociális hozzájárulási adó	38 007 366	0	0	38 007 366
Dologi kiadások	46 463 762	-2 445 923	0	44 017 839
Ellátottak pénzbeli juttatásai	0	0	0	0
Egyéb működési célú kiadások	0	0	0	0
Felhalmozási kiadások				
Beruházások	0	2 445 923	0	2 445 923
Felújítások	0	0	0	0
Egyéb felhalmozási célú kiadások	0	0	0	0
Finanszírozási kiadások				
Finanszírozási kiadások	0	0	0	0
Kiadások összesen:	337 288 998	390 080	0	337 679 078

Köznevelési terület

Nagybácsai Óvoda

2023. évi költségvetésének végrehajtása (2023. I.n.év)

	2023. évi eredeti elő- irányzat	I.n.évi előirányzat mód. intézményi saját hatáskörben	irányító szervi	Módosí- tott előirányzat 2023.03.31.
BEVÉTELEK				
Költségvetési bevételek				
Működési bevételek				
Működési célú támogatások államháztartáson belülről	0	0	0	0
Közhatalmi bevételek	0	0	0	0
Működési bevételek	0	0	0	0
Működési célú átvett pénzeszközök	0	0	0	0
Felhalmozási bevételek				
Felhalmozási célú támogatások államháztartáson belülről	0	0	0	0
Felhalmozási bevételek	0	0	0	0
Felhalmozási célú átvett pénzeszközök	0	0	0	0
Finanszírozási bevételek				
Finanszírozási bevételek irányító szervtől kapott támogatás nélkül	0	121 573	0	121 573
Irányító szervtől kapott támogatás	371 702 875	0	0	371 702 875
Bevételek összesen:	371 702 875	121 573	0	371 824 448
KIADÁSOK				
Költségvetési kiadások				
Működési kiadások				
Személyi juttatások	266 808 577	121 573	0	266 930 150
Munkaadókat terhelő járulékok és szociális hozzájárulási adó	38 560 063	0	0	38 560 063
Dologi kiadások	66 334 235	0	0	66 334 235
Ellátottak pénzbeli juttatásai	0	0	0	0
Egyéb működési célú kiadások	0	0	0	0
Felhalmozási kiadások				
Beruházások	0	0	0	0
Felújítások	0	0	0	0
Egyéb felhalmozási célú kiadások	0	0	0	0
Finanszírozási kiadások				
Finanszírozási kiadások	0	0	0	0
Kiadások összesen:	371 702 875	121 573	0	371 824 448

Köznevelési terület

Sün Balázs Óvoda

2023. évi költségvetésének végrehajtása (2023. I.n.év)

	2023. évi eredeti elő- irányzat	I.n.évi előirányzat mód. intézményi saját hatáskörben	irányító szervi	Módosí- tott előirányzat 2023.03.31.
BEVÉTELEK				
Költségvetési bevételek				
Működési bevételek				
Működési célú támogatások államháztartáson belülről	0	0	0	0
Közhatalmi bevételek	0	0	0	0
Működési bevételek	0	0	0	0
Működési célú átvett pénzeszközök	0	0	0	0
Felhalmozási bevételek				
Felhalmozási célú támogatások államháztartáson belülről	0	0	0	0
Felhalmozási bevételek	0	0	0	0
Felhalmozási célú átvett pénzeszközök	0	0	0	0
Finanszírozási bevételek				
Finanszírozási bevételek irányító szervtől kapott támogatás nélkül	0	567 595	0	567 595
Irányító szervtől kapott támogatás	494 300 923	0	0	494 300 923
Bevételek összesen:	494 300 923	567 595	0	494 868 518
KIADÁSOK				
Költségvetési kiadások				
Működési kiadások				
Személyi juttatások	335 246 827	567 595	0	335 814 422
Munkaadókat terhelő járulékok és szociális hozzájárulási adó	50 292 109	0	0	50 292 109
Dologi kiadások	108 761 987	-391 490	0	108 370 497
Ellátottak pénzbeli juttatásai	0	0	0	0
Egyéb működési célú kiadások	0	0	0	0
Felhalmozási kiadások				
Beruházások	0	391 490	0	391 490
Felújítások	0	0	0	0
Egyéb felhalmozási célú kiadások	0	0	0	0
Finanszírozási kiadások				
Finanszírozási kiadások	0	0	0	0
Kiadások összesen:	494 300 923	567 595	0	494 868 518

Köznevelési terület

Szentiváni Óvoda

2023. évi költségvetésének végrehajtása (2023. I.n.év)

	2023. évi eredeti elő- irányzat	I.n.évi előirányzat mód. intézményi saját hatáskörben	irányító szervi	Módosí- tott előirányzat 2023.03.31.
BEVÉTELEK				
Költségvetési bevételek				
Működési bevételek				
Működési célú támogatások államháztartáson belülről	0	0	0	0
Közhatalmi bevételek	0	0	0	0
Működési bevételek	0	0	0	0
Működési célú átvett pénzeszközök	0	0	0	0
Felhalmozási bevételek				
Felhalmozási célú támogatások államháztartáson belülről	0	0	0	0
Felhalmozási bevételek	0	0	0	0
Felhalmozási célú átvett pénzeszközök	0	0	0	0
Finanszírozási bevételek				
Finanszírozási bevételek irányító szervtől kapott támogatás nélkül	0	387 107	0	387 107
Irányító szervtől kapott támogatás	342 228 368	0	0	342 228 368
Bevételek összesen:	342 228 368	387 107	0	342 615 475
KIADÁSOK				
Költségvetési kiadások				
Működési kiadások				
Személyi juttatások	233 451 877	387 107	0	233 838 984
Munkaadókat terhelő járulékok és szociális hozzájárulási adó	35 542 450	0	0	35 542 450
Dologi kiadások	73 234 041	-3 938 101	0	69 295 940
Ellátottak pénzbeli juttatásai	0	0	0	0
Egyéb működési célú kiadások	0	0	0	0
Felhalmozási kiadások				
Beruházások	0	3 149 939	0	3 149 939
Felújítások	0	788 162	0	788 162
Egyéb felhalmozási célú kiadások	0	0	0	0
Finanszírozási kiadások				
Finanszírozási kiadások	0	0	0	0
Kiadások összesen:	342 228 368	387 107	0	342 615 475

Köznevelési terület

Tárogató Óvoda

2023. évi költségvetésének végrehajtása (2023. I.n.év)

	2023. évi eredeti elő- irányzat	I.n.évi előirányzat mód. intézményi saját hatáskörben	irányító szervi	Módosí- tott előirányzat 2023.03.31.
BEVÉTELEK				
Költségvetési bevételek				
Működési bevételek				
Működési célú támogatások államháztartáson belülről	0	0	0	0
Közhatalmi bevételek	0	0	0	0
Működési bevételek	0	0	0	0
Működési célú átvett pénzeszközök	0	0	0	0
Felhalmozási bevételek				
Felhalmozási célú támogatások államháztartáson belülről	0	0	0	0
Felhalmozási bevételek	0	0	0	0
Felhalmozási célú átvett pénzeszközök	0	0	0	0
Finanszírozási bevételek				
Finanszírozási bevételek irányító szervtől kapott támogatás nélkül	0	1 695 159	0	1 695 159
Irányító szervtől kapott támogatás	412 733 665	0	0	412 733 665
Bevételek összesen:	412 733 665	1 695 159	0	414 428 824
KIADÁSOK				
Költségvetési kiadások				
Működési kiadások				
Személyi juttatások	276 507 185	1 695 159	0	278 202 344
Munkaadókat terhelő járulékok és szociális hozzájárulási adó	41 567 370	0	0	41 567 370
Dologi kiadások	94 659 110	-161 290	0	94 497 820
Ellátottak pénzbeli juttatásai	0	0	0	0
Egyéb működési célú kiadások	0	0	0	0
Felhalmozási kiadások				
Beruházások	0	161 290	0	161 290
Felújítások	0	0	0	0
Egyéb felhalmozási célú kiadások	0	0	0	0
Finanszírozási kiadások				
Finanszírozási kiadások	0	0	0	0
Kiadások összesen:	412 733 665	1 695 159	0	414 428 824

Igazgatási terület

Mezőőri és Parkőri Szolgálat Győr

2023. évi költségvetésének végrehajtása (2023. I.n.év)

	2023. évi eredeti elő- irányzat	I.n.évi előirányzat mód. intézményi saját hatáskörben	irányító szervi	Módosí- tott előirányzat 2023.03.31.
BEVÉTELEK				
Költségvetési bevételek				
Működési bevételek				
Működési célú támogatások államháztartáson belülről	0	0	0	0
Közhatalmi bevételek	0	0	0	0
Működési bevételek	0	0	0	0
Működési célú átvett pénzeszközök	0	0	0	0
Felhalmozási bevételek				
Felhalmozási célú támogatások államháztartáson belülről	0	0	0	0
Felhalmozási bevételek	0	0	0	0
Felhalmozási célú átvett pénzeszközök	0	0	0	0
Finanszírozási bevételek				
Finanszírozási bevételek irányító szervtől kapott támogatás nélkül	0	103 055	0	103 055
Irányító szervtől kapott támogatás	87 077 652	0	0	87 077 652
Bevételek összesen:	87 077 652	103 055	0	87 180 707
KIADÁSOK				
Költségvetési kiadások				
Működési kiadások				
Személyi juttatások	67 693 361	103 055	0	67 796 416
Munkaadókat terhelő járulékok és szociális hozzájárulási adó	8 540 138	0	0	8 540 138
Dologi kiadások	10 844 153	0	0	10 844 153
Ellátottak pénzbeli juttatásai	0	0	0	0
Egyéb működési célú kiadások	0	0	0	0
Felhalmozási kiadások				
Beruházások	0	0	0	0
Felújítások	0	0	0	0
Egyéb felhalmozási célú kiadások	0	0	0	0
Finanszírozási kiadások				
Finanszírozási kiadások	0	0	0	0
Kiadások összesen:	87 077 652	103 055	0	87 180 707

Igazgatási terület

Városrendészet Győr

2023. évi költségvetésének végrehajtása (2023. I.n.év)

	2023. évi eredeti elő- irányzat	I.n.évi előirányzat mód. intézményi saját hatáskörben	irányító szervi	Módosí- tott előirányzat 2023.03.31.
BEVÉTELEK				
Költségvetési bevételek				
Működési bevételek				
Működési célú támogatások államháztartáson belülről	0	0	0	0
Közhatalmi bevételek	0	0	0	0
Működési bevételek	0	0	0	0
Működési célú átvett pénzeszközök	0	0	0	0
Felhalmozási bevételek				
Felhalmozási célú támogatások államháztartáson belülről	0	0	0	0
Felhalmozási bevételek	0	0	0	0
Felhalmozási célú átvett pénzeszközök	0	0	0	0
Finanszírozási bevételek				
Finanszírozási bevételek irányító szervtől kapott támogatás nélkül	0	49 570	0	49 570
Irányító szervtől kapott támogatás	482 375 870	0	0	482 375 870
Bevételek összesen:	482 375 870	49 570	0	482 425 440
KIADÁSOK				
Költségvetési kiadások				
Működési kiadások				
Személyi juttatások	363 141 106	33 570	0	363 174 676
Munkaadókat terhelő járulékok és szociális hozzájárulási adó	55 555 344	0	0	55 555 344
Dologi kiadások	63 679 420	-3 045 345	0	60 634 075
Ellátottak pénzbeli juttatásai	0	0	0	0
Egyéb működési célú kiadások	0	2 600 000	0	2 600 000
Felhalmozási kiadások				
Beruházások	0	461 345	0	461 345
Felújítások	0	0	0	0
Egyéb felhalmozási célú kiadások	0	0	0	0
Finanszírozási kiadások				
Finanszírozási kiadások	0	0	0	0
Kiadások összesen:	482 375 870	49 570	0	482 425 440

Településfejlesztés

**Utak-hidak, köz- és díszvilágítás: üzemeltetési, fenntartási, felújítási, korszerűsítési,
forgalomtechnikai kiadások**

2023. évi költségvetésének végrehajtása (2023. I.n.év)

	2023. évi eredeti elő- irányzat	I.n.évi előirányzat mód. intézményi saját hatáskörben	mód. irányító szervi	Módosí- tott előirányzat 2023.03.31.
BEVÉTELEK				
Költségvetési bevételek				
Működési bevételek				
Működési célú támogatások államháztartáson belülről	0	0	0	0
Közhatalmi bevételek	0	0	0	0
Működési bevételek	0	0	0	0
Működési célú átvett pénzeszközök	0	0	0	0
Felhalmozási bevételek				
Felhalmozási célú támogatások államháztartáson belülről	0	0	0	0
Felhalmozási bevételek	0	0	0	0
Felhalmozási célú átvett pénzeszközök	0	0	0	0
Finanszírozási bevételek				
Finanszírozási bevételek irányító szervtől kapott támogatás nélkül	0	763 439 635	0	763 439 635
Irányító szervtől kapott támogatás	4 432 600 000	0	0	4 432 600 000
Bevételek összesen:	4 432 600 000	763 439 635	0	5 196 039 635
KIADÁSOK				
Költségvetési kiadások				
Működési kiadások				
Személyi juttatások	0	0	0	0
Munkaadókat terhelő járulékok és szociális hozzájárulási adó	0	0	0	0
Dologi kiadások	3 557 600 000	8 533 131	0	3 566 133 131
Ellátottak pénzbeli juttatásai	0	0	0	0
Egyéb működési célú kiadások	0	0	0	0
Felhalmozási kiadások				
Beruházások	0	794 181 083	0	794 181 083
Felújítások	875 000 000	-39 274 579	0	835 725 421
Egyéb felhalmozási célú kiadások	0	0	0	0
Finanszírozási kiadások				
Finanszírozási kiadások	0	0	0	0
Kiadások összesen:	4 432 600 000	763 439 635	0	5 196 039 635

Településfejlesztés

Útkezelő Szervezet

2023. évi költségvetésének végrehajtása (2023. I.n.év)

	2023. évi eredeti elő- irányzat	I.n.évi előirányzat mód. intézményi saját hatáskörben	irányító szervi	Módosí- tott előirányzat 2023.03.31.
BEVÉTELEK				
Költségvetési bevételek				
Működési bevételek				
Működési célú támogatások államháztartáson belülről	0	0	0	0
Közhatalmi bevételek	0	0	0	0
Működési bevételek	80 000 000	0	0	80 000 000
Működési célú átvett pénzeszközök	0	0	0	0
Felhalmozási bevételek				
Felhalmozási célú támogatások államháztartáson belülről	0	0	0	0
Felhalmozási bevételek	0	0	0	0
Felhalmozási célú átvett pénzeszközök	0	0	0	0
Finanszírozási bevételek				
Finanszírozási bevételek irányító szervtől kapott támogatás nélkül	0	0	0	0
Irányító szervtől kapott támogatás	205 592 229	0	0	205 592 229
Bevételek összesen:	285 592 229	0	0	285 592 229
KIADÁSOK				
Költségvetési kiadások				
Működési kiadások				
Személyi juttatások	201 115 966	0	0	201 115 966
Munkaadókat terhelő járulékok és szociális hozzájárulási adó	26 145 076	0	0	26 145 076
Dologi kiadások	58 331 187	-380 779	0	57 950 408
Ellátottak pénzbeli juttatásai	0	0	0	0
Egyéb működési célú kiadások	0	0	0	0
Felhalmozási kiadások				
Beruházások	0	380 779	0	380 779
Felújítások	0	0	0	0
Egyéb felhalmozási célú kiadások	0	0	0	0
Finanszírozási kiadások				
Finanszírozási kiadások	0	0	0	0
Kiadások összesen:	285 592 229	0	0	285 592 229

Településfejlesztés

Győr Megyei Jogú Város Útkezelő Szervezete összesen

(szervezet működtetése, közvilágítás és utak-hidak együtt)

2023. évi költségvetésének végrehajtása (2023. I.n.év)

	2023. évi eredeti elő- irányzat	I.n.évi előirányzat mód. intézményi saját hatáskörben	irányító szervi	Módosí- tott előirányzat 2023.03.31.
BEVÉTELEK				
Költségvetési bevételek				
Működési bevételek				
Működési célú támogatások államháztartáson belülről	0	0	0	0
Közhatalmi bevételek	0	0	0	0
Működési bevételek	80 000 000	0	0	80 000 000
Működési célú átvett pénzeszközök	0	0	0	0
Felhalmozási bevételek				
Felhalmozási célú támogatások államháztartáson belülről	0	0	0	0
Felhalmozási bevételek	0	0	0	0
Felhalmozási célú átvett pénzeszközök	0	0	0	0
Finanszírozási bevételek				
Finanszírozási bevételek irányító szervtől kapott támogatás nélkül	0	763 439 635	0	763 439 635
Irányító szervtől kapott támogatás	4 638 192 229	0	0	4 638 192 229
Bevételek összesen:	4 718 192 229	763 439 635	0	5 481 631 864
KIADÁSOK				
Költségvetési kiadások				
Működési kiadások				
Személyi juttatások	201 115 966	0	0	201 115 966
Munkaadókat terhelő járulékok és szociális hozzájárulási adó	26 145 076	0	0	26 145 076
Dologi kiadások	3 615 931 187	8 152 352	0	3 624 083 539
Ellátottak pénzbeli juttatásai	0	0	0	0
Egyéb működési célú kiadások	0	0	0	0
Felhalmozási kiadások				
Beruházások	0	794 561 862	0	794 561 862
Felújítások	875 000 000	-39 274 579	0	835 725 421
Egyéb felhalmozási célú kiadások	0	0	0	0
Finanszírozási kiadások				
Finanszírozási kiadások	0	0	0	0
Kiadások összesen:	4 718 192 229	763 439 635	0	5 481 631 864

Kulturális terület

Dr. Kovács Pál Könyvtár és Közösségi Tér

2023. évi költségvetésének végrehajtása (2023. I.n.év)

	2023. évi eredeti elő- irányzat	I.n.évi előirányzat mód. intézményi saját hatáskörben	Irányító szervi	Módosí- tott előirányzat 2023.03.31.
BEVÉTELEK				
Költségvetési bevételek				
Működési bevételek				
Működési célú támogatások államháztartáson belülről	0	0	0	0
Közhatalmi bevételek	0	0	0	0
Működési bevételek	42 000 000	0	0	42 000 000
Működési célú átvett pénzeszközök	0	0	0	0
Felhalmozási bevételek				
Felhalmozási célú támogatások államháztartáson belülről	0	0	0	0
Felhalmozási bevételek	0	0	0	0
Felhalmozási célú átvett pénzeszközök	0	0	0	0
Finanszírozási bevételek				
Finanszírozási bevételek irányító szervtől kapott támogatás nélkül	0	220 000 000	0	220 000 000
Irányító szervtől kapott támogatás	793 375 211	0	123 129 710	916 504 921
Bevételek összesen:	835 375 211	220 000 000	123 129 710	1 178 504 921
KIADÁSOK				
Költségvetési kiadások				
Működési kiadások				
Személyi juttatások	442 548 114	0	75 601 513	518 149 627
Munkaadókat terhelő járulékok és szociális hozzájárulási adó	62 245 842	0	9 828 197	72 074 039
Dologi kiadások	250 581 255	0	37 700 000	288 281 255
Ellátottak pénzbeli juttatásai	0	0	0	0
Egyéb működési célú kiadások	0	5 725 977	0	5 725 977
Felhalmozási kiadások				
Beruházások	80 000 000	22 212 384	0	102 212 384
Felújítások	0	166 105 227	0	166 105 227
Egyéb felhalmozási célú kiadások	0	25 956 412	0	25 956 412
Finanszírozási kiadások				
Finanszírozási kiadások	0	0	0	0
Kiadások összesen:	835 375 211	220 000 000	123 129 710	1 178 504 921

Kulturális terület

Generációk Művelődési Háza

2023. évi költségvetésének végrehajtása (2023. I.n.év)

	2023. évi eredeti elő- irányzat	I.n.évi előirányzat mód. intézményi saját hatáskörben	irányító szervi	Módosí- tott előirányzat 2023.03.31.
BEVÉTELEK				
Költségvetési bevételek				
Működési bevételek				
Működési célú támogatások államháztartáson belülről	0	0	0	0
Közhatalmi bevételek	0	0	0	0
Működési bevételek	28 293 085	0	0	28 293 085
Működési célú átvett pénzeszközök	0	0	0	0
Felhalmozási bevételek				
Felhalmozási célú támogatások államháztartáson belülről	0	0	0	0
Felhalmozási bevételek	0	0	0	0
Felhalmozási célú átvett pénzeszközök	0	0	0	0
Finanszírozási bevételek				
Finanszírozási bevételek irányító szervtől kapott támogatás nélkül	0	174 108 429	0	174 108 429
Irányító szervtől kapott támogatás	95 400 370	0	27 102 782	122 503 152
Bevételek összesen:	123 693 455	174 108 429	27 102 782	324 904 666
KIADÁSOK				
Költségvetési kiadások				
Működési kiadások				
Személyi juttatások	64 170 740	0	10 267 949	74 438 689
Munkaadókat terhelő járulékok és szociális hozzájárulási adó	8 816 689	0	1 334 833	10 151 522
Dologi kiadások	50 706 026	-1 908 294	15 500 000	64 297 732
Ellátottak pénzbeli juttatásai	0	0	0	0
Egyéb működési célú kiadások	0	1 438 394	0	1 438 394
Felhalmozási kiadások				
Beruházások	0	469 900	0	469 900
Felújítások	0	174 108 429	0	174 108 429
Egyéb felhalmozási célú kiadások	0	0	0	0
Finanszírozási kiadások				
Finanszírozási kiadások	0	0	0	0
Kiadások összesen:	123 693 455	174 108 429	27 102 782	324 904 666

Kulturális terület

Győr Megyei Jogú Város Levéltára

2023. évi költségvetésének végrehajtása (2023. I.n.év)

	2023. évi eredeti elő- irányzat	I.n.évi előirányzat mód. intézményi saját hatáskörben	Irányító szervi	Módosí- tott előirányzat 2023.03.31.
BEVÉTELEK				
Költségvetési bevételek				
Működési bevételek				
Működési célú támogatások államháztartáson belülről	0	0	0	0
Közhatalmi bevételek	0	0	0	0
Működési bevételek	130 000	0	0	130 000
Működési célú átvett pénzeszközök	0	0	0	0
Felhalmozási bevételek				
Felhalmozási célú támogatások államháztartáson belülről	0	0	0	0
Felhalmozási bevételek	0	0	0	0
Felhalmozási célú átvett pénzeszközök	0	0	0	0
Finanszírozási bevételek				
Finanszírozási bevételek irányító szervtől kapott támogatás nélkül	0	0	0	0
Irányító szervtől kapott támogatás	79 287 736	0	84 544 653	163 832 389
Bevételek összesen:	79 417 736	0	84 544 653	163 962 389
KIADÁSOK				
Költségvetési kiadások				
Működési kiadások				
Személyi juttatások	48 844 398	0	11 216 507	60 060 905
Munkaadókat terhelő járulékok és szociális hozzájárulási adó	6 597 272	0	1 328 146	7 925 418
Dologi kiadások	23 976 066	-1 691 766	72 000 000	94 284 300
Ellátottak pénzbeli juttatásai	0	0	0	0
Egyéb működési célú kiadások	0	1 672 866	0	1 672 866
Felhalmozási kiadások				
Beruházások	0	18 900	0	18 900
Felújítások	0	0	0	0
Egyéb felhalmozási célú kiadások	0	0	0	0
Finanszírozási kiadások				
Finanszírozási kiadások	0	0	0	0
Kiadások összesen:	79 417 736	0	84 544 653	163 962 389

Kulturális terület

Győri Balett

2023. évi költségvetésének végrehajtása (2023. I.n.év)

	2023. évi eredeti elő- irányzat	I.n.évi előirányzat mód. intézményi saját hatáskörben	irányító szervi	Módosí- tott előirányzat 2023.03.31.
BEVÉTELEK				
Kölségvetési bevételek				
Működési bevételek				
Működési célú támogatások államháztartáson belülről	35 000 000	0	0	35 000 000
Közhatalmi bevételek	0	0	0	0
Működési bevételek	137 293 639	0	0	137 293 639
Működési célú átvett pénzeszközök	0	0	0	0
Felhalmozási bevételek				
Felhalmozási célú támogatások államháztartáson belülről	0	0	0	0
Felhalmozási bevételek	0	0	0	0
Felhalmozási célú átvett pénzeszközök	0	0	0	0
Finanszírozási bevételek				
Finanszírozási bevételek irányító szervtől kapott támogatás nélkül	0	0	0	0
Irányító szervtől kapott támogatás	246 276 900	0	71 892 989	318 169 889
Bevételek összesen:	418 570 539	0	71 892 989	490 463 528
KIADÁSOK				
Kölségvetési kiadások				
Működési kiadások				
Személyi juttatások	293 474 026	0	45 898 220	339 372 246
Munkaadókat terhelő járulékok és szociális hozzájárulási adó	45 596 429	0	5 966 769	51 563 198
Dologi kiadások	79 500 084	-472 658	20 028 000	99 055 426
Ellátottak pénzbeli juttatásai	0	0	0	0
Egyéb működési célú kiadások	0	0	0	0
Felhalmozási kiadások				
Beruházások	0	472 658	0	472 658
Felújítások	0	0	0	0
Egyéb felhalmozási célú kiadások	0	0	0	0
Finanszírozási kiadások				
Finanszírozási kiadások	0	0	0	0
Kiadások összesen:	418 570 539	0	71 892 989	490 463 528

Kulturális terület

Győri Filharmonikus Zenekar

2023. évi költségvetésének végrehajtása (2023. I.n.év)

	2023. évi eredeti elő- irányzat	I.n.évi előirányzat mód. intézményi saját hatáskörben	Irányító szervi	Módosí- tott előirányzat 2023.03.31.
BEVÉTELEK				
Költségvetési bevételek				
Működési bevételek				
Működési célú támogatások államháztartáson belülről	0	0	0	0
Közhatalmi bevételek	0	0	0	0
Működési bevételek	232 844 918	0	0	232 844 918
Működési célú átvett pénzeszközök	0	0	0	0
Felhalmozási bevételek				
Felhalmozási célú támogatások államháztartáson belülről	0	0	0	0
Felhalmozási bevételek	0	0	0	0
Felhalmozási célú átvett pénzeszközök	0	0	0	0
Finanszírozási bevételek				
Finanszírozási bevételek irányító szervtől kapott támogatás nélkül	0	87 100 000	0	87 100 000
Irányító szervtől kapott támogatás	604 448 970	0	123 500 000	727 948 970
Bevételek összesen:	837 293 888	87 100 000	123 500 000	1 047 893 888
KIADÁSOK				
Költségvetési kiadások				
Működési kiadások				
Személyi juttatások	554 641 587	26 218 208	109 292 035	690 151 830
Munkaadókat terhelő járulékok és szociális hozzájárulási adó	81 695 146	2 376 956	14 207 965	98 280 067
Dologi kiadások	200 957 155	18 837 651	0	219 794 806
Ellátottak pénzbeli juttatásai	0	0	0	0
Egyéb működési célú kiadások	0	0	0	0
Felhalmozási kiadások				
Beruházások	0	39 667 185	0	39 667 185
Felújítások	0	0	0	0
Egyéb felhalmozási célú kiadások	0	0	0	0
Finanszírozási kiadások				
Finanszírozási kiadások	0	0	0	0
Kiadások összesen:	837 293 888	87 100 000	123 500 000	1 047 893 888

Kulturális terület

Győri Művészeti és Fesztiválközpont

2023. évi költségvetésének végrehajtása (2023. I.n.év)

	2023. évi eredeti elő- irányzat	I.n.évi előirányzat mód. intézményi saját hatáskörben	mód. irányító szervi	Módosít- tott előirányzat 2023.03.31.
BEVÉTELEK				
Költségvetési bevételek				
Működési bevételek				
Működési célú támogatások államháztartáson belülről	0	0	0	0
Közhatalmi bevételek	0	0	0	0
Működési bevételek	33 620 000	0	0	33 620 000
Működési célú átvett pénzeszközök	0	0	0	0
Felhalmozási bevételek				
Felhalmozási célú támogatások államháztartáson belülről	0	0	0	0
Felhalmozási bevételek	0	0	0	0
Felhalmozási célú átvett pénzeszközök	0	0	0	0
Finanszírozási bevételek				
Finanszírozási bevételek irányító szervtől kapott támogatás nélkül	0	0	0	0
Irányító szervtől kapott támogatás	73 859 731	0	74 445 976	148 305 707
Bevételek összesen:	107 479 731	0	74 445 976	181 925 707
KIADÁSOK				
Költségvetési kiadások				
Működési kiadások				
Személyi juttatások	59 222 100	0	7 916 793	67 138 893
Munkaadókat terhelő járulékok és szociális hozzájárulási adó	8 098 503	0	1 029 183	9 127 686
Dologi kiadások	40 159 128	-1 469 800	65 500 000	104 189 328
Ellátottak pénzbeli juttatásai	0	0	0	0
Egyéb működési célú kiadások	0	0	0	0
Felhalmozási kiadások				
Beruházások	0	1 469 800	0	1 469 800
Felújítások	0	0	0	0
Egyéb felhalmozási célú kiadások	0	0	0	0
Finanszírozási kiadások				
Finanszírozási kiadások	0	0	0	0
Kiadások összesen:	107 479 731	0	74 445 976	181 925 707

Kulturális terület

Győri Nemzeti Színház

2023. évi költségvetésének végrehajtása (2023. I.n.év)

	2023. évi eredeti elő- irányzat	I.n.évi előirányzat mód. intézményi saját hatáskörben	irányító szervi	Módosí- tott előirányzat 2023.03.31.
BEVÉTELEK				
Költségvetési bevételek				
Működési bevételek				
Működési célú támogatások államháztartáson belülről	0	0	0	0
Közhatalmi bevételek	0	0	0	0
Működési bevételek	497 000 000	0	0	497 000 000
Működési célú átvett pénzeszközök	0	0	0	0
Felhalmozási bevételek				
Felhalmozási célú támogatások államháztartáson belülről	0	0	0	0
Felhalmozási bevételek	0	0	0	0
Felhalmozási célú átvett pénzeszközök	0	0	0	0
Finanszírozási bevételek				
Finanszírozási bevételek irányító szervtől kapott támogatás nélkül	0	174 428 004	0	174 428 004
Irányító szervtől kapott támogatás	1 541 149 715	0	236 288 409	1 777 438 124
Bevételek összesen:	2 038 149 715	174 428 004	236 288 409	2 448 866 128
KIADÁSOK				
Költségvetési kiadások				
Működési kiadások				
Személyi juttatások	1 262 199 103	36 869 008	208 892 397	1 507 960 508
Munkaadókat terhelő járulékok és szociális hozzájárulási adó	195 337 645	12 221 172	27 156 012	234 714 829
Dologi kiadások	580 612 967	85 614 291	240 000	666 467 258
Ellátottak pénzbeli juttatásai	0	0	0	0
Egyéb működési célú kiadások	0	15 257 810	0	15 257 810
Felhalmozási kiadások				
Beruházások	0	24 465 723	0	24 465 723
Felújítások	0	0	0	0
Egyéb felhalmozási célú kiadások	0	0	0	0
Finanszírozási kiadások				
Finanszírozási kiadások	0	0	0	0
Kiadások összesen:	2 038 149 715	174 428 004	236 288 409	2 448 866 128

Kulturális terület

Kulturális Pénzügyi - Gazdasági Szolgáltató Központ

2023. évi költségvetésének végrehajtása (2023. I.n.év)

	2023. évi eredeti elő- irányzat	I.n.évi előirányzat mód. intézményi saját hatáskörben	mód. irányító szervi	Módosí- tott előirányzat 2023.03.31.
BEVÉTELEK				
Költségvetési bevételek				
Működési bevételek				
Működési célú támogatások államháztartáson belülről	0	0	0	0
Közhatalmi bevételek	0	0	0	0
Működési bevételek	0	0	0	0
Működési célú átvett pénzeszközök	0	0	0	0
Felhalmozási bevételek				
Felhalmozási célú támogatások államháztartáson belülről	0	0	0	0
Felhalmozási bevételek	0	0	0	0
Felhalmozási célú átvett pénzeszközök	0	0	0	0
Finanszírozási bevételek				
Finanszírozási bevételek irányító szervtől kapott támogatás nélkül	0	0	0	0
Irányító szervtől kapott támogatás	71 707 917	0	9 668 016	81 375 933
Bevételek összesen:	71 707 917	0	9 668 016	81 375 933
KIADÁSOK				
Költségvetési kiadások				
Működési kiadások				
Személyi juttatások	55 428 234	0	8 555 766	63 984 000
Munkaadókat terhelő járulékok és szociális hozzájárulási adó	7 289 975	0	1 112 250	8 402 225
Dologi kiadások	8 989 708	-897 924	0	8 091 784
Ellátottak pénzbeli juttatásai	0	0	0	0
Egyéb működési célú kiadások	0	0	0	0
Felhalmozási kiadások				
Beruházások	0	897 924	0	897 924
Felújítások	0	0	0	0
Egyéb felhalmozási célú kiadások	0	0	0	0
Finanszírozási kiadások				
Finanszírozási kiadások	0	0	0	0
Kiadások összesen:	71 707 917	0	9 668 016	81 375 933

Kulturális terület

Molnár Vid Bertalan Művelődési Központ

2023. évi költségvetésének végrehajtása (2023. I.n.év)

	2023. évi eredeti elő- irányzat	I.n.évi előirányzat mód. intézményi saját hatáskörben	irányító szervi	Módosít- tott előirányzat 2023.03.31.
BEVÉTELEK				
Költségvetési bevételek				
Működési bevételek				
Működési célú támogatások államháztartáson belülről	0	0	0	0
Közhatalmi bevételek	0	0	0	0
Működési bevételek	31 000 000	0	0	31 000 000
Működési célú átvett pénzeszközök	0	0	0	0
Felhalmozási bevételek				
Felhalmozási célú támogatások államháztartáson belülről	0	0	0	0
Felhalmozási bevételek	0	0	0	0
Felhalmozási célú átvett pénzeszközök	0	0	0	0
Finanszírozási bevételek				
Finanszírozási bevételek irányító szervtől kapott támogatás nélkül	0	0	0	0
Irányító szervtől kapott támogatás	114 635 940	0	16 439 186	131 075 126
Bevételek összesen:	145 635 940	0	16 439 186	162 075 126
KIADÁSOK				
Költségvetési kiadások				
Működési kiadások				
Személyi juttatások	71 392 921	0	10 123 173	81 516 094
Munkaadókat terhelő járulékok és szociális hozzájárulási adó	9 281 080	0	1 316 013	10 597 093
Dologi kiadások	64 961 939	-5 394 850	5 000 000	64 567 089
Ellátottak pénzbeli juttatásai	0	0	0	0
Egyéb működési célú kiadások	0	220 339	0	220 339
Felhalmozási kiadások				
Beruházások	0	2 489 916	0	2 489 916
Felújítások	0	2 684 595	0	2 684 595
Egyéb felhalmozási célú kiadások	0	0	0	0
Finanszírozási kiadások				
Finanszírozási kiadások	0	0	0	0
Kiadások összesen:	145 635 940	0	16 439 186	162 075 126

Kulturális terület

Rómer Flóris Művészeti és Történeti Múzeum

2023. évi költségvetésének végrehajtása (2023. I.n.év)

	2023. évi eredeti elő- irányzat	I.n.évi előirányzat mód. intézményi saját hatáskörben	Irányító szervi	Módosí- tott előirányzat 2023.03.31.
BEVÉTELEK				
Költségvetési bevételek				
Működési bevételek				
Működési célú támogatások államháztartáson belülről	0	0	0	0
Közhatalmi bevételek	0	0	0	0
Működési bevételek	542 106 121	0	0	542 106 121
Működési célú átvett pénzeszközök	0	0	0	0
Felhalmozási bevételek				
Felhalmozási célú támogatások államháztartáson belülről	0	0	0	0
Felhalmozási bevételek	0	0	0	0
Felhalmozási célú átvett pénzeszközök	0	0	0	0
Finanszírozási bevételek				
Finanszírozási bevételek irányító szervtől kapott támogatás nélkül	0	10 085 376	0	10 085 376
Irányító szervtől kapott támogatás	368 856 464	0	91 636 489	460 492 953
Bevételek összesen:	910 962 585	10 085 376	91 636 489	1 012 684 450
KIADÁSOK				
Költségvetési kiadások				
Működési kiadások				
Személyi juttatások	336 568 132	2 024 121	52 165 035	390 757 288
Munkaadókat terhelő járulékok és szociális hozzájárulási adó	50 508 037	0	6 781 454	57 289 491
Dologi kiadások	523 886 416	0	32 690 000	556 576 416
Ellátottak pénzbeli juttatásai	0	0	0	0
Egyéb működési célú kiadások	0	5 951 552	0	5 951 552
Felhalmozási kiadások				
Beruházások	0	2 109 703	0	2 109 703
Felújítások	0	0	0	0
Egyéb felhalmozási célú kiadások	0	0	0	0
Finanszírozási kiadások				
Finanszírozási kiadások	0	0	0	0
Kiadások összesen:	910 962 585	10 085 376	91 636 489	1 012 684 450

Kulturális terület

Újvárosi Művelődési Ház

2023. évi költségvetésének végrehajtása (2023. I.n.év)

	2023. évi eredeti elő- irányzat	I.n.évi előirányzat mód. intézményi saját hatáskörben	Irányító szervi	Módosí- tott előirányzat 2023.03.31.
BEVÉTELEK				
Költségvetési bevételek				
Működési bevételek				
Működési célú támogatások államháztartáson belülről	0	0	0	0
Közhatalmi bevételek	0	0	0	0
Működési bevételek	3 800 000	0	0	3 800 000
Működési célú átvett pénzeszközök	0	0	0	0
Felhalmozási bevételek				
Felhalmozási célú támogatások államháztartáson belülről	0	0	0	0
Felhalmozási bevételek	0	0	0	0
Felhalmozási célú átvett pénzeszközök	0	0	0	0
Finanszírozási bevételek				
Finanszírozási bevételek irányító szervtől kapott támogatás nélkül	0	299 390	0	299 390
Irányító szervtől kapott támogatás	45 457 875	0	20 005 538	65 463 413
Bevételek összesen:	49 257 875	299 390	20 005 538	69 562 803
KIADÁSOK				
Költségvetési kiadások				
Működési kiadások				
Személyi juttatások	30 527 708	0	4 429 680	34 957 388
Munkaadókat terhelő járulékok és szociális hozzájárulási adó	4 059 602	0	575 858	4 635 460
Dologi kiadások	14 670 565	-1 361 847	15 000 000	28 308 718
Ellátottak pénzbeli juttatásai	0	0	0	0
Egyéb működési célú kiadások	0	689 225	0	689 225
Felhalmozási kiadások				
Beruházások	0	972 012	0	972 012
Felújítások	0	0	0	0
Egyéb felhalmozási célú kiadások	0	0	0	0
Finanszírozási kiadások				
Finanszírozási kiadások	0	0	0	0
Kiadások összesen:	49 257 875	299 390	20 005 538	69 562 803

Kulturális terület

Vaskakas Bábszínház

2023. évi költségvetésének végrehajtása (2023. I.n.év)

	2023. évi eredeti elő- irányzat	I.n.évi előirányzat mód. intézményi saját hatáskörben	irányító szervi	Módosí- tott előirányzat 2023.03.31.
BEVÉTELEK				
Költségvetési bevételek				
Működési bevételek				
Működési célú támogatások államháztartáson belülről	0	0	0	0
Közhatalmi bevételek	0	0	0	0
Működési bevételek	65 000 000	0	0	65 000 000
Működési célú átvett pénzeszközök	0	0	0	0
Felhalmozási bevételek				
Felhalmozási célú támogatások államháztartáson belülről	0	0	0	0
Felhalmozási bevételek	0	0	0	0
Felhalmozási célú átvett pénzeszközök	0	0	0	0
Finanszírozási bevételek				
Finanszírozási bevételek irányító szervtől kapott támogatás nélkül	0	0	0	0
Irányító szervtől kapott támogatás	220 691 108	0	23 374 026	244 065 134
Bevételek összesen:	285 691 108	0	23 374 026	309 065 134
KIADÁSOK				
Költségvetési kiadások				
Működési kiadások				
Személyi juttatások	126 087 398	0	20 684 979	146 772 377
Munkaadókat terhelő járulékok és szociális hozzájárulási adó	16 391 362	0	2 689 047	19 080 409
Dologi kiadások	143 212 348	-11 171 136	0	132 041 212
Ellátottak pénzbeli juttatásai	0	0	0	0
Egyéb működési célú kiadások	0	1 771 136	0	1 771 136
Felhalmozási kiadások				
Beruházások	0	9 400 000	0	9 400 000
Felújítások	0	0	0	0
Egyéb felhalmozási célú kiadások	0	0	0	0
Finanszírozási kiadások				
Finanszírozási kiadások	0	0	0	0
Kiadások összesen:	285 691 108	0	23 374 026	309 065 134

Intézmények mindösszesen

2023. évi költségvetésének végrehajtása (2023. I.n.év)

	2023. évi eredeti elő- irányzat	I.n.évi előirányzat mód. intézményi saját hatáskörben	irányító szervi	Módosított előirányzat 2023.03.31.
BEVÉTELEK				
Költségvetési bevételek				
Működési bevételek				
Működési célú támogatások államháztartáson belülről	669 782 000	16 811 380	0	686 593 380
Közhatalmi bevételek	0	0	0	0
Működési bevételek	4 217 145 371	0	0	4 217 145 371
Működési célú átvett pénzeszközök	0	100 000	0	100 000
Felhalmozási bevételek				
Felhalmozási célú támogatások államháztartáson belülről	0	0	0	0
Felhalmozási bevételek	0	0	0	0
Felhalmozási célú átvett pénzeszközök	0	1 724 259	0	1 724 259
Finanszírozási bevételek				
Finanszírozási bevételek irányító szervtől kapott támogatás nélkül	0	1 441 866 086	0	1 441 866 086
Irányító szervtől kapott támogatás	20 814 678 987	0	1 050 280 011	21 864 958 998
Bevételek összesen:	25 701 606 358	1 460 501 725	1 050 280 011	28 212 388 094
KIADÁSOK				
Költségvetési kiadások				
Működési kiadások				
Személyi juttatások	11 149 959 579	83 497 313	679 380 333	11 912 837 225
Munkaadókat terhelő járulékok és szociális hozzájárulási adó	1 657 279 887	15 768 784	88 120 482	1 761 169 153
Dologi kiadások	11 939 366 892	45 236 477	282 779 196	12 267 382 565
Ellátottak pénzbeli juttatásai	0	0	0	0
Egyéb működési célú kiadások	0	35 327 299	0	35 327 299
Felhalmozási kiadások				
Beruházások	80 000 000	941 208 560	0	1 021 208 560
Felújítások	875 000 000	313 506 880	0	1 188 506 880
Egyéb felhalmozási célú kiadások	0	25 956 412	0	25 956 412
Finanszírozási kiadások				
Finanszírozási kiadások	0	0	0	0
Kiadások összesen:	25 701 606 358	1 460 501 725	1 050 280 011	28 212 388 094

Polgármesteri Hivatal

2023. évi költségvetésének végrehajtása (2023. I.n.év)

	2023. évi eredeti elő- irányzat	I.n.évi előirányzat mód. intézményi saját hatáskörben	irányító szervi	Módosí- tott előirányzat 2023.03.31.
BEVÉTELEK				
Költségvetési bevételek				
Működési bevételek				
Működési célú támogatások államháztartáson belülről	0	0	0	0
Közhatalmi bevételek	0	0	0	0
Működési bevételek	0	0	0	0
Működési célú átvett pénzeszközök	0	0	0	0
Felhalmozási bevételek				
Felhalmozási célú támogatások államháztartáson belülről	0	0	0	0
Felhalmozási bevételek	0	0	0	0
Felhalmozási célú átvett pénzeszközök	0	0	0	0
Finanszírozási bevételek				
Finanszírozási bevételek irányító szervtől kapott támogatás nélkül	0	0	0	0
Irányító szervtől kapott támogatás	3 602 270 000	0	0	3 602 270 000
Bevételek összesen:	3 602 270 000	0	0	3 602 270 000
KIADÁSOK				
Költségvetési kiadások				
Működési kiadások				
Személyi juttatások	2 484 760 000	0	0	2 484 760 000
Munkaadókat terhelő járulékok és szociális hozzájárulási adó	363 129 000	0	0	363 129 000
Dologi kiadások	589 557 000	0	0	589 557 000
Ellátottak pénzbeli juttatásai	0	0	0	0
Egyéb működési célú kiadások	50 000 000	0	0	50 000 000
Felhalmozási kiadások				
Beruházások	102 124 000	0	0	102 124 000
Felújítások	12 700 000	0	0	12 700 000
Egyéb felhalmozási célú kiadások	0	0	0	0
Finanszírozási kiadások				
Finanszírozási kiadások	0	0	0	0
Kiadások összesen:	3 602 270 000	0	0	3 602 270 000

Költségvetési szervek mindösszesen

2023. évi költségvetésének végrehajtása (2023. I.n.év)

	2023. évi eredeti elő- irányzat	I.n.évi előirányzat mód. intézmé- nyi saját hatáskörben	irányító szervi	Módosí- tott előirányzat 2023.03.31.
BEVÉTELEK				
Költségvetési bevételek				
Működési bevételek				
Működési célú támogatások államháztartáson belülről	669 782 000	16 811 380	0	686 593 380
Közhatalmi bevételek	0	0	0	0
Működési bevételek	4 217 145 371	0	0	4 217 145 371
Működési célú átvett pénzeszközök	0	100 000	0	100 000
Felhalmozási bevételek				
Felhalmozási célú támogatások államháztartáson belülről	0	0	0	0
Felhalmozási bevételek	0	0	0	0
Felhalmozási célú átvett pénzeszközök	0	1 724 259	0	1 724 259
Finanszírozási bevételek				
Finanszírozási bevételek irányító szervtől kapott támogatás nélkül	0	1 441 866 086	0	1 441 866 086
Irányító szervtől kapott támogatás	24 416 948 987	0	1 050 280 011	25 467 228 998
Bevételek összesen:	29 303 876 358	1 460 501 725	1 050 280 011	31 814 658 094
KIADÁSOK				
Költségvetési kiadások				
Működési kiadások				
Személyi juttatások	13 634 719 579	83 497 313	679 380 333	14 397 597 225
Munkaadókat terhelő járulékok és szociális hozzájárulási adó	2 020 408 887	15 768 784	88 120 482	2 124 298 153
Dologi kiadások	12 528 923 892	45 236 477	282 779 196	12 856 939 565
Ellátottak pénzbeli juttatásai	0	0	0	0
Egyéb működési célú kiadások	50 000 000	35 327 299	0	85 327 299
Felhalmozási kiadások				
Beruházások	182 124 000	941 208 560	0	1 123 332 560
Felújítások	887 700 000	313 506 880	0	1 201 206 880
Egyéb felhalmozási célú kiadások	0	25 956 412	0	25 956 412
Finanszírozási kiadások				
Finanszírozási kiadások	0	0	0	0
Kiadások összesen:	29 303 876 358	1 460 501 725	1 050 280 011	31 814 658 094

**Az ÖNKORMÁNYZAT
2023. évi bevételei
(I. n.év)**

(adatok Ft-ban!)

	Eredeti előirányzat	Módosított előirányzat 2023.03.31.
B1-B7. Költségvetési bevételek		
<u>Működési bevételek</u>		
<u>Működési célú támogatások államháztartáson belülről</u>		
Önkormányzatok működési támogatásai		
<i>Helyi önkormányzatok működésének általános támogatása</i>		
A települési önkormányzatok működésének általános támogatása	2 297 119 420	2 297 119 420
A települési önkormányzatok működésének kiegészítő támogatása a 68/2023.(III.10.) Korm.rend. szerint	0	74 252 640
Kttvtv. 3.sz. melléklet 2.1.9. A 10000 lakos feletti önkorm. energia áremelkedés miatti támogatása	254 045 587	254 045 587
<i>Helyi önkormányzatok működésének általános támogatása összesen:</i>	2 551 165 007	2 625 417 647
<i>Települési önkormányzatok egyes köznevelési feladatainak támogatása</i>		
A települési önkormányzatok egyes köznevelési feladatainak kiegészítő támogatása a 68/2023.(III.10.) Korm.rend szerint	0	402 686 897
A települési önkormányzatok egyes köznevelési feladatainak támogatása	3 239 191 310	3 239 191 310
<i>Települési önkormányzatok egyes köznevelési feladatainak támogatása összesen:</i>	3 239 191 310	3 641 878 207
<i>Települési önkormányzatok egyes szociális és gyermekjóléti feladatainak támogatása</i>		
A települési önkormányzatok egyes szociális és gyermekjóléti feladatainak támogatása	2 575 402 161	2 575 402 161
A települési önkormányzatok egyes szociális és gyermekjóléti feladatainak kiegészítő támogatása a 68/2023.(III.10.)Korm.rend szerint	0	308 050 862
A települési önkormányzatok óvodai és iskolai szociális segítő tevékenységének kiegészítő támogatása a 68/2023.(III.10.)Korm.rend szerint	0	16 758 000
A települési önkormányzatok óvodai és iskolai szociális segítő tevékenységének támogatása	133 596 457	133 596 457
Szociális ágazati összevont pótlék	0	127 579 525
<i>Települési önkormányzatok egyes szociális és gyermekjóléti feladatainak támogatása összesen:</i>	2 708 998 618	3 161 387 005
<i>Települési önkormányzatok gyermekétkeztetési feladatainak támogatása</i>		
A települési önkormányzatok gyermekétkeztetési feladatainak kiegészítő támogatása 68/2023.(III.10.) Korm.rend. szerint	0	48 607 515
A települési önkormányzatok gyermekétkeztetési feladatainak támogatása	1 445 066 989	1 445 066 989
<i>Települési önkormányzatok gyermekétkeztetési feladatainak támogatása összesen:</i>	1 445 066 989	1 493 674 504
<i>Települési önkormányzatok kulturális feladatainak támogatása</i>		
A települési önkormányzatok kulturális feladatainak támogatása	253 988 304	253 988 304
A települési önkormányzatok kulturális feladatainak bérjellegű támogatása - a 682/2021. Korm.rend. szerinti (20%-os) bérfejl. állami támogatása	442 521 960	442 521 960
A települési önkormányzatok kulturális feladatainak kiegészítő támogatása a 68/2023.(III.10.) Korm.rend. szerint	0	12 527 000
A települési önkormányzatok múzeumi, könyvtári feladatainak támogatása	307 160 000	307 160 000
A települési önkormányzatok múzeumi, könyvtári feladatainak támogatása, a 682/2021. Korm.rend. szerinti (20%-os) bérfejl. továbbvit.kapcs.állami támog.	68 146 489	68 146 489

**Az ÖNKORMÁNYZAT
2023. évi bevételei
(I. n.év)**

(adatok Ft-ban!)

	Eredeti előirányzat	Módosított előirányzat 2023.03.31.
A települési önkormányzatok táncművészeti, zeneművészeti feladatainak támogatása	315 743 933	315 743 933
A települési önkormányzatok táncművészeti, zeneművészeti feladatainak támogatása, a 682/2021. Korm.rend. szerinti (20%-os) bérfejl. továbbvit.kapcs.állami támogat.	170 392 989	170 392 989
Települési önkormányzatok kulturális feladatainak támogatása összesen:	1 557 953 675	1 570 480 675
Önkormányzatok működési támogatásai összesen:	11 502 375 599	12 492 838 038
Egyéb működési célú támogatások bevételei államháztartáson belülről		
A települési önkormányzat színházfenntartáshoz kapcsolódó állami támogatása	860 000 000	860 000 000
Az Európai Mobilitási Hét eseményeire pályázati bevétel	1 500 000	1 500 000
Minimálbér és garantált bérminimum változás és hatásai miatti kiadás növekménnyel kapcs. várható állami támogatás	593 470 273	0
OEP Hajléktalanok háziorvosi ellátása	0	9 458 400
Egyéb működési célú támogatások bevételei államháztartáson belülről összesen:	1 454 970 273	870 958 400
Működési célú támogatások államháztartáson belülről összesen:	12 957 345 872	13 363 796 438
Közhatalmi bevételek		
Jövedelemadók		
Magánszemélyek jövedelemadói		
Termőföld bérbeadásával kapcsolatos adó	50 000	50 000
Magánszemélyek jövedelemadói összesen:	50 000	50 000
Jövedelemadók összesen:	50 000	50 000
Vagyoni típusú adók		
Épületek, építmények adója	8 000 000 000	8 000 000 000
Vagyoni típusú adók összesen:	8 000 000 000	8 000 000 000
Termékek és szolgáltatások adói		
Értékesítési és forgalmi adók		
Helyi iparüzési adó	23 600 000 000	23 600 000 000
Értékesítési és forgalmi adók összesen:	23 600 000 000	23 600 000 000
Egyéb áruhasználati és szolgáltatási adók		
Idegenforgalommal kapcsolatos adó	150 000 000	150 000 000
Egyéb áruhasználati és szolgáltatási adók összesen:	150 000 000	150 000 000
Termékek és szolgáltatások adói összesen:	23 750 000 000	23 750 000 000
Egyéb közhatalmi bevételek		
Helyi adófizetéssel kapcs. pótlékok, bírságok	30 000 000	30 000 000
Talajterhelési díj	1 000 000	1 000 000
Egyéb közhatalmi bevételek összesen:	31 000 000	31 000 000
Közhatalmi bevételek összesen:	31 781 050 000	31 781 050 000
Működési bevételek		
Szolgáltatások ellenértéke		
Napelempark létesítés Győrben TOP-6.5.2-15-GY-2018-00004 - szállított villamosenergia bevétele	10 266 666	10 266 666

**Az ÖNKORMÁNYZAT
2023. évi bevételei
(I. n.év)**

(adatok Ft-ban!)

	Eredeti előirányzat	Módosított előirányzat 2023.03.31.
Önkorm.i tulajdonú lakásokkal, nem lakáscélú bérleményekkel összefüggő bev.-kiad. beépítése (GYŐR-SZOL Zrt., technikai tétel)	1 900 000 000	1 900 000 000
Szolgáltatások ellenértéke összesen:	1 910 266 666	1 910 266 666
Tulajdonosi bevételek		
Osztalék bevétel a Győri Térségfejlesztési és Projektmenedzsment Kft.-től	60 000 000	60 000 000
Viziközmű használati díj elszámolása, bevétel	549 505 967	549 505 967
Tulajdonosi bevételek összesen:	609 505 967	609 505 967
Kiszámlázott általános forgalmi adó		
Felszíni parkolás technikai elszámolása (GYŐR-SZOL Zrt.) - kapcsolódó ÁFA	115 000 000	278 122 500
Viziközmű használati díj elszámolása, bevételhez kapcsolódó ÁFA	148 366 612	148 366 612
Kiszámlázott általános forgalmi adó összesen:	263 366 612	426 489 112
Általános forgalmi adó visszatérítése		
Győr-Likócs Napelempark II. TOP-6.5.2-15-GY1-2020-00005 pályázathoz kapcsolódó ÁFA visszaigénylés	62 648 251	62 648 251
MVP Győri Spartacus csónakház és környezetének fejlesztése - kapcsolódó ÁFA visszaigénylés	19 737 000	19 737 000
MVP Vízi élménypark megvalósítása - kapcsolódó ÁFA visszaigénylés	2 873 116 128	2 873 116 128
Általános forgalmi adó visszatérítése összesen:	2 955 501 379	2 955 501 379
Kamatbevételek és más nyereségjellegű bevételek		
<i>Befektetett pénzügyi eszközökből származó bevételek</i>		
Befektetett pénzügyi eszközökből származó bevétel	45 351 350	45 351 350
<i>Befektetett pénzügyi eszközökből származó bevételek összesen.</i>	45 351 350	45 351 350
<i>Egyéb kapott (járó) kamatok és kamatjellegű bevételek</i>		
Bankszámlapénzzel kapcsolatos kamatbevétel	400 000 000	400 000 000
<i>Egyéb kapott (járó) kamatok és kamatjellegű bevételek összesen.</i>	400 000 000	400 000 000
Kamatbevételek és más nyereségjellegű bevételek összesen	445 351 350	445 351 350
Egyéb működési bevételek		
Felszíni parkolás technikai elszámolása (GYŐR-SZOL Zrt.)	460 000 000	1 160 000 000
Egyéb működési bevételek összesen:	460 000 000	1 160 000 000
<u>Működési bevételek összesen:</u>	<u>6 643 991 974</u>	<u>7 507 114 474</u>
<u>Működési célú átvett pénzeszközök</u>		
Egyéb működési célú átvett pénzeszközök		
Győr város szépítése, utak, parkok, játszóterek felújítása - közérdekű adomány	0	1 259 332
GYŐR-SZOL Zrt. részéről közérdekű adományra befizetés	275 000 000	275 000 000
III. Győri klíma EXPO rendezése és kapcsolódó programokkal összefüggő bevétel	10 000 000	10 000 000
Sövény - Ökoolimpia Diákoknak rendezvény bevétele	2 000 000	2 000 000
Egyéb működési célú átvett pénzeszközök összesen:	287 000 000	288 259 332
<u>Működési célú átvett pénzeszközök összesen:</u>	<u>287 000 000</u>	<u>288 259 332</u>
<u>Felhalmozási bevételek</u>		
<u>Felhalmozási célú támogatások államháztartáson belülről</u>		
Egyéb felhalmozási célú támogatások bevételei államháztartáson belülről		

**Az ÖNKORMÁNYZAT
2023. évi bevételei
(I. n.év)**

(adatok Ft-ban!)

	Eredeti előirányzat	Módosított előirányzat 2023.03.31.
Tatai út - 81.sz. csomópont felújítása, bővítése - Munkaerő mobilitás támogatása Győrben TOP-6.1.5-16-GY1-2018-00005 pályázati bevétel	10 032 265	10 032 265
Zöld város kialakítása III. Kálóczy - TOP-6.3.2-16-GY1-2019-00003 pályázati bevétel	85 090	85 090
Egyéb felhalmozási célú támogatások bevételei államháztartáson belülről összesen:	10 117 355	10 117 355
<u>Felhalmozási célú támogatások államháztartáson belülről összesen:</u>	<u>10 117 355</u>	<u>10 117 355</u>
<u>Felhalmozási bevételek</u>		
<u>Ingtatlanok értékesítése</u>		
Épületek, építmények, telkek stb. értékesítésének bevétele	1 500 000 000	1 500 000 000
Önkormányzati lakások értékesítése - korábbi szabályok alapján (lakásgazdálkodás)	60 000 000	60 000 000
Önkormányzati lakások értékesítése - új rendelet alapján (lakásgazdálkodás)	21 000 000	21 000 000
Ingtatlanok értékesítése összesen:	1 581 000 000	1 581 000 000
<u>Felhalmozási bevételek összesen:</u>	<u>1 581 000 000</u>	<u>1 581 000 000</u>
<u>Felhalmozási célú átvett pénzeszközök</u>		
<u>Felhalmozási célú visszatérítendő támogatások, kölcsönök visszatérülése államháztartáson kívülről</u>		
Korábban nyújtott önkormányzati lakástámogatási kölcsön visszatérülése, törlesztése (lakásgazdálkodás)	160 000 000	160 000 000
Felhalmozási célú visszatérítendő támogatások, kölcsönök visszatérülése államháztartáson kívülről összesen:	160 000 000	160 000 000
<u>Felhalmozási célú átvett pénzeszközök összesen:</u>	<u>160 000 000</u>	<u>160 000 000</u>
<u>B1-B7. Költségvetési bevételek összesen:</u>	<u>53 420 505 201</u>	<u>54 691 337 599</u>
<u>B8. Finanszírozási bevételek</u>		
<u>Belföldi finanszírozás bevételei</u>		
<u>Hitel-, kölcsönfelvétel pénzügyi vállalkozástól</u>		
<i>Hosszú lejáratú hitelek, kölcsönök felvétele pénzügyi vállalkozástól</i>		
Fejlesztési célú hitelfelvétel a Szalay utcai bölcsőde infrastrukturális fejlesztése kapcsán	420 000 000	420 000 000
<i>Hosszú lejáratú hitelek, kölcsönök felvétele pénzügyi vállalkozástól összesen:</i>	420 000 000	420 000 000
Hitel-, kölcsönfelvétel pénzügyi vállalkozástól összesen:	420 000 000	420 000 000
<u>Belföldi értékpapírok bevételei</u>		
<i>Befektetési célú belföldi értékpapírok beváltása, értékesítése</i>		
Értékpapír hasznosítás bevétele	728 000 000	728 000 000
<i>Befektetési célú belföldi értékpapírok beváltása, értékesítése összesen</i>	728 000 000	728 000 000
Belföldi értékpapírok bevételei összesen:	728 000 000	728 000 000
<u>Maradvány igénybevétele</u>		
<i>Előző év költségvetési maradványának igénybevétele</i>		
A 2022. évben 2023-ra megelőlegezett állami támogatás pénzügyi elszámolásának (visszafizetésének) fedezete - maradvány áthozatala	397 774 585	397 774 585
Előző év(ek) maradványának szabad része - belső finanszírozási forrásként történő figyelembevétel	1 000 000 000	1 000 000 000

**Az ÖNKORMÁNYZAT
2023. évi bevételei
(I. n.év)**

(adatok Ft-ban!)

	Eredeti előirányzat	Módosított előirányzat 2023.03.31.
Előző évi maradványból áthozatal - a Győri Ipari Park bővítés előkészítésével összefüggésben	8 869 127 570	8 869 127 570
Előző évi maradványból tervezett áthozatal - fejlesztések, beruházások fedezetére (részletes fejlesztési tábla szerint)	2 274 833 096	2 274 833 096
MVP program projektjeivel összefüggő előző évi maradvány áthozatal (a részletes projekt listával összhangban)	10 333 609 660	10 333 609 660
<i>Előző év költségvetési maradványának igénybevétele összesen:</i>	22 875 344 911	22 875 344 911
Maradvány igénybevétele összesen:	22 875 344 911	22 875 344 911
<u>Belföldi finanszírozás bevételei összesen:</u>	<u>24 023 344 911</u>	<u>24 023 344 911</u>
<u>B8. Finanszírozási bevételek összesen:</u>	<u>24 023 344 911</u>	<u>24 023 344 911</u>
<u>BEVÉTEL MINDÖSSZESEN:</u>	<u>77 443 850 112</u>	<u>78 714 682 510</u>

Az ÖNKORMÁNYZAT
kiadásai
2023. I.n.év

(adatok Ft-ban)

	Eredeti előirányzat	I-III. havi előirányzat módosítás	Módosított előirányzat 2023.03. 31-én
<u>TELEPÜLÉSFEJLESZTÉSI ÉS VÁROSSTRATÉGIAI TERÜLET KIADÁSAI</u>			
<u>Településfejlesztési terület kiadásai</u>			
<i>201014 Beruházás előkészítés, tervezés</i>			
Költségvetési kiadások			
Működési kiadások			
Dologi kiadások	27 063 700		27 063 700
Felhalmozási kiadások			
Beruházások	45 085 000		45 085 000
Felújítások	192 351 300		192 351 300
Összesen:	264 500 000	0	264 500 000
<i>201119 Zöld város kialakítása II. ütem - TOP-6.3.2-16-GY1-2019-00002</i>			
Költségvetési kiadások			
Működési kiadások			
Dologi kiadások	7 061 645		7 061 645
Összesen:	7 061 645	0	7 061 645
<i>201124 Naplempark létesítése Győrben - TOP-6.5.2-15-GY1-2018-00004</i>			
Költségvetési kiadások			
Működési kiadások			
Dologi kiadások	10 266 666		10 266 666
Összesen:	10 266 666	0	10 266 666
<i>201125 A helyi identitás és kohézió erősítése Győr városában - TOP-6.9.2-16-GY1-2018-00001</i>			
Költségvetési kiadások			
Működési kiadások			
Dologi kiadások	1 604 772		1 604 772
Összesen:	1 604 772	0	1 604 772
<i>201144 Győri Református Bölcsőde létrehozása - TOP-6.2.1-19-GY1-2019-00001</i>			
Költségvetési kiadások			
Működési kiadások			
Dologi kiadások	4 477 639		4 477 639
Összesen:	4 477 639	0	4 477 639
<i>201145 Szalay utcai Bölcsőde infrastrukturális fejlesztése - TOP-6.2.1-19-GY1-2019-00002</i>			
Költségvetési kiadások			
Működési kiadások			
Dologi kiadások	251 234 786		251 234 786
Felhalmozási kiadások			
Beruházások	971 575 389		971 575 389
Összesen:	1 222 810 175	0	1 222 810 175

Az ÖNKORMÁNYZAT
kiadásai
2023. I.n.év

(adatok Ft-ban)

	Eredeti előirányzat	I-III. havi előirányzat módosítás	Módosított előirányzat 2023.03. 31-én
201146 József Attila úti rendelő felújítása - TOP-6.6.1-16-GY1-2019-00002			
Költségvetési kiadások			
Működési kiadások			
Dologi kiadások	4 233 545		4 233 545
Összesen:	4 233 545	0	4 233 545
201147 Zöld város kialakítása III. Kálóczy - TOP-6.3.2-16-GY1-2019-00003			
Költségvetési kiadások			
Működési kiadások			
Dologi kiadások	85 090		85 090
Összesen:	85 090	0	85 090
201149 Zöld utca felújítása - Munkaerő mobilitás támogatása Győrben TOP-6.1.5-16-GY1-2020-00008			
Költségvetési kiadások			
Működési kiadások			
Dologi kiadások	202 565		202 565
Összesen:	202 565	0	202 565
201157 Agyvárosban tervezett komplex parkolásfejlesztés, illetve az ott található Kuopio Park modernizációja megvalósítása			
Költségvetési kiadások			
Működési kiadások			
Dologi kiadások	226 501 559		226 501 559
Felhalmozási kiadások			
Beruházások	731 022 291		731 022 291
Összesen:	957 523 850	0	957 523 850
201183 Középületek energetikai fejlesztése (előkészítés)			
Költségvetési kiadások			
Működési kiadások			
Dologi kiadások	10 670 700		10 670 700
Összesen:	10 670 700	0	10 670 700
201185 Győr-Likócs Napelempark II. - TOP-6.5.2-15-GY1-2020-00005			
Költségvetési kiadások			
Működési kiadások			
Dologi kiadások	53 674 043		53 674 043
Felhalmozási kiadások			
Beruházások	199 476 197		199 476 197
Összesen:	253 150 240	0	253 150 240

5. melléklet a 2/2023. (II. 21.) önkormányzati rendelethez

Az ÖNKORMÁNYZAT
kiadásai
2023. I.n.év

(adatok Ft-ban)

	Eredeti előirányzat	I-III. havi előirányzat módosítás	Módosított előirányzat 2023.03. 31-én
201186 Répce utcai Gondozóház, Idősek Klubja, Gondozási Központ energetikai korszerűsítése - TOP-6.5.1-19- GY1-2020-00001			
Költségvetési kiadások			
Működési kiadások			
Dologi kiadások	1 122 125		1 122 125
Felhalmozási kiadások			
Felújítások	38 620 893		38 620 893
Összesen:	39 743 018	0	39 743 018
201187 Napelem telepítések Győr – összevont projekt - TOP- 6.5.1-19-GY1-2020-00002			
Költségvetési kiadások			
Működési kiadások			
Dologi kiadások	703 835		703 835
Felhalmozási kiadások			
Beruházások	12 700 000		12 700 000
Összesen:	13 403 835	0	13 403 835
201188 Dr. Kovács Pál Könyvtár és Közösségi Tér energetikai korszerűsítése - TOP-6.5.1-19-GY1-2020- 00003			
Költségvetési kiadások			
Működési kiadások			
Dologi kiadások	151 765		151 765
Összesen:	151 765	0	151 765
201189 Mónus Illés utcai bölcsőde energetikai korszerűsítése - TOP-6.5.1-19-GY1-2020-00004			
Költségvetési kiadások			
Működési kiadások			
Dologi kiadások	2 183 465		2 183 465
Felhalmozási kiadások			
Felújítások	188 546 969		188 546 969
Egyéb felhalmozási célú kiadások	44 711 756		44 711 756
Összesen:	235 442 190	0	235 442 190
202057 Jegykiadó automaták bővítése, karbantartása, javítása			
Költségvetési kiadások			
Működési kiadások			
Dologi kiadások	500 000		500 000
Összesen:	500 000	0	500 000
202071 Közlekedésfejlesztés -TOP 6.1.5-16 pályázat előkészítés			
Költségvetési kiadások			
Felhalmozási kiadások			
Beruházások	254 000		254 000
Összesen:	254 000	0	254 000

5. melléklet a 2/2023. (II. 21.) önkormányzati rendelethez

Az ÖNKORMÁNYZAT
kiadásai
2023. I.n.év

(adatok Ft-ban)

	Eredeti előirányzat	I-III. havi előirányzat módosítás	Módosított előirányzat 2023.03. 31-én
202076 Tatai út - 81.sz. csomópont felújítása, bővítése - Munkaerő mobilitás támogatása Győrben TOP-6.1.5-16-GY1-2018-00005			
Költségvetési kiadások			
Működési kiadások			
Dologi kiadások	6 436 895		6 436 895
Felhalmozási kiadások			
Felújítások	3 595 370		3 595 370
Összesen:	10 032 265	0	10 032 265
202077 Szigethy A. út - Ipar u. felújítása - Munkaerő mobilitás támogatása Győrben TOP-6.1.5-16-GY1-2018-00006			
Költségvetési kiadások			
Működési kiadások			
Dologi kiadások	219 000		219 000
Felhalmozási kiadások			
Beruházások	1 000 000		1 000 000
Összesen:	1 219 000	0	1 219 000
202080 Győr-Reptéri út II. ütem felújítása TOP-6.1.5-16-GY1-2020-00011			
Költségvetési kiadások			
Működési kiadások			
Dologi kiadások	449 999		449 999
Felhalmozási kiadások			
Felújítások	2 700 000		2 700 000
Összesen:	3 149 999	0	3 149 999
202084 Kerékpáros közlekedési hálózati infrastruktúra- és szolgáltatás fejlesztés Győrben - TOP-6.4.1-16-GY1-2017-00002			
Költségvetési kiadások			
Működési kiadások			
Dologi kiadások	6 246 240		6 246 240
Felhalmozási kiadások			
Beruházások	1 924 994		1 924 994
Egyéb felhalmozási célú kiadások	122 000 000		122 000 000
Összesen:	130 171 234	0	130 171 234
202085 Városi környezetvédelmi infrastruktúra fejlesztések			
Költségvetési kiadások			
Működési kiadások			
Dologi kiadások	7 223 285		7 223 285
Összesen:	7 223 285	0	7 223 285

5. melléklet a 2/2023. (II. 21.) önkormányzati rendelethez

Az ÖNKORMÁNYZAT
kiadásai
2023. I.n.év

(adatok Ft-ban)

	Eredeti előirányzat	I-III. havi előirányzat módosítás	Módosított előirányzat 2023.03. 31-én
202098 Elektromos töltőállomások telepítése			
Költségvetési kiadások			
Működési kiadások			
Dologi kiadások	1 278 636		1 278 636
Összesen:	1 278 636	0	1 278 636
203020 Kisebb volumenű munkák			
Költségvetési kiadások			
Működési kiadások			
Személyi juttatások	1 000 000		1 000 000
Munkaadókat terhelő járulékok és szoc. hj. adó	300 000		300 000
Dologi kiadások	13 462 000	-730 000	12 732 000
Egyéb működési célú kiadások	100 000		100 000
Felhalmozási kiadások			
Beruházások	375 138 000		375 138 000
Összesen:	390 000 000	-730 000	389 270 000
203032 Energia beszerzéshez kapcsolódó kiadásokra			
Költségvetési kiadások			
Működési kiadások			
Dologi kiadások	26 098 500		26 098 500
Összesen:	26 098 500	0	26 098 500
203061 Vízrendezési, csapadékvíz elvezetési feladatok			
Költségvetési kiadások			
Működési kiadások			
Dologi kiadások	6 347 143		6 347 143
Összesen:	6 347 143	0	6 347 143
203066 Településrendezési és egyéb szerződésekhöz kapcsolódó önkormányzati kötelezettségekre			
Költségvetési kiadások			
Működési kiadások			
Dologi kiadások	13 659 659		13 659 659
Felhalmozási kiadások			
Beruházások	822 169		822 169
Felújítások	3 070 668		3 070 668
Összesen:	17 552 496	0	17 552 496
221018 Pályázatok előkészítéséhez kapcsolódó kiadásokra			
Költségvetési kiadások			
Működési kiadások			
Dologi kiadások	750 000		750 000
Felhalmozási kiadások			
Beruházások	10 144 760		10 144 760
Felújítások	1 587 500		1 587 500
Összesen:	12 482 260	0	12 482 260

Az ÖNKORMÁNYZAT
kiadásai
2023. I.n.év

(adatok Ft-ban)

	Eredeti előirányzat	I-III. havi előirányzat módosítás	Módosított előirányzat 2023.03. 31-én
221025 Győr és Dunaszerdahely testvérvárosi együttműködése TTP-KP-1-2022/1-000052			
Költségvetési kiadások			
Működési kiadások			
Egyéb működési célú kiadások	464 047		464 047
Összesen:	464 047	0	464 047
222010 Szociális városrehabilitáció Győr-Újvárosban (soft) - TOP-6.9.1-15-GY1-2016-00001			
Költségvetési kiadások			
Működési kiadások			
Személyi juttatások	1 425 000		1 425 000
Munkaadókat terhelő járulékok és szoc. hj. adó	169 650		169 650
Dologi kiadások	2 892 845		2 892 845
Összesen:	4 487 495	0	4 487 495
222018 Szociális városrehabilitáció Győr-Újvárosban III. ütem (infrastruktúra) - TOP-6.7.1-16-GY1-2020-00002			
Költségvetési kiadások			
Működési kiadások			
Dologi kiadások	2 590 800		2 590 800
Összesen:	2 590 800	0	2 590 800
222024 Stratégiai tervezési keret			
Költségvetési kiadások			
Felhalmozási kiadások			
Beruházások	79 262 090		79 262 090
Összesen:	79 262 090	0	79 262 090
305303 Közterületi térfigyelő (IP) kamerarendszer üzemeltetése, kamerák cseréje			
Költségvetési kiadások			
Működési kiadások			
Dologi kiadások	33 247 000		33 247 000
Összesen:	33 247 000	0	33 247 000
Településfejlesztési terület kiadásai összesen:	3 751 687 945	-730 000	3 750 957 945

Városüzemeltetéssel összefüggő kiadások

306034 Közterületen elhelyezett zúgszemét elszállítása, gyommentesítés

Költségvetési kiadások			
Működési kiadások			
Dologi kiadások	76 200 000		76 200 000
Összesen:	76 200 000	0	76 200 000

5. melléklet a 2/2023. (II. 21.) önkormányzati rendelethez

Az ÖNKORMÁNYZAT
kiadásai
2023. I.n.év

(adatok Ft-ban)

	Eredeti előirányzat	I-III. havi előirányzat módosítás	Módosított előirányzat 2023.03. 31-én
313005 Városüzemeltetési szolgáltatások			
Költségvetési kiadások			
Működési kiadások			
Dologi kiadások	1 575 000 000		1 575 000 000
Felhalmozási kiadások			
Beruházások		1 259 332	1 259 332
Összesen:	1 575 000 000	1 259 332	1 576 259 332
313008 Temetők fenntartása			
Költségvetési kiadások			
Működési kiadások			
Dologi kiadások	80 000 000		80 000 000
Összesen:	80 000 000	0	80 000 000
313018 Temetői terület bővítés, építmények létesítése, felújítása			
Költségvetési kiadások			
Felhalmozási kiadások			
Felújítások	21 800 000		21 800 000
Összesen:	21 800 000	0	21 800 000
313019 Városterkép és információs tábla rendszer aktualizálása, plakátok gyártása, kihelyezése autóbuszvárókba, utcanév táblák cseréje, autóbuszvárók felújítása, létesítése			
Költségvetési kiadások			
Működési kiadások			
Dologi kiadások	4 164 000		4 164 000
Felhalmozási kiadások			
Beruházások	25 400 000		25 400 000
Felújítások	4 030 100		4 030 100
Összesen:	33 594 100	0	33 594 100
Városüzemeltetéssel összefüggő kiadások összesen:	1 786 594 100	1 259 332	1 787 853 432

Településfejlesztéssel kapcsolatos egyéb kiadások

**303203 Felújítási, korszerűsítési keret képzése - Rába Quelle
Gyógy-, Termál- és Élményfürdő kapcsán**

Költségvetési kiadások			
Működési kiadások			
Dologi kiadások	73 881 956		73 881 956
Felhalmozási kiadások			
Felújítások	918 690		918 690
Összesen:	74 800 646	0	74 800 646

Az ÖNKORMÁNYZAT
kiadásai
2023. I.n.év

(adatok Ft-ban)

	Eredeti előirányzat	I-III. havi előirányzat módosítás	Módosított előirányzat 2023.03. 31-én
305217 Autóbusszal végzett személyszállítási közszolgáltatás ellentételezése			
Költségvetési kiadások			
Működési kiadások			
Egyéb működési célú kiadások	3 869 064 000		3 869 064 000
Összesen:	3 869 064 000	0	3 869 064 000
305335 A 2009-es időszakban benyújtásra került nyertes pályázatokhoz kapcsolódó önkormányzati támogatás - iparosított technológiával épült, valamint távfűtött lakóépületek energia-megtakarítást eredményező felújításának támogatására			
Költségvetési kiadások			
Felhalmozási kiadások			
Egyéb felhalmozási célú kiadások	3 179 000		3 179 000
Összesen:	3 179 000	0	3 179 000
305337 Nem önkormányzati támogatással megvalósuló épület felújítási költségekből az önkormányzatot terhelő tulajdonosi önrész			
Költségvetési kiadások			
Felhalmozási kiadások			
Egyéb felhalmozási célú kiadások	3 000 000		3 000 000
Összesen:	3 000 000	0	3 000 000
305350 „Otthon Melege” Programmal összefüggő önkormányzati kiadások			
Költségvetési kiadások			
Felhalmozási kiadások			
Egyéb felhalmozási célú kiadások	5 400 000		5 400 000
Összesen:	5 400 000	0	5 400 000
305370 „Otthon Melege” Program - Okos költségosztók felszerelése			
Költségvetési kiadások			
Felhalmozási kiadások			
Egyéb felhalmozási célú kiadások	14 700 000		14 700 000
Összesen:	14 700 000	0	14 700 000
305380 „Otthon Melege” Program - Okos költségosztók felszerelése II.			
Költségvetési kiadások			
Felhalmozási kiadások			
Egyéb felhalmozási célú kiadások	625 500		625 500
Összesen:	625 500	0	625 500

Az ÖNKORMÁNYZAT
kiadásai
2023. I.n.év

(adatok Ft-ban)

	Eredeti előirányzat	I-III. havi előirányzat módosítás	Módosított előirányzat 2023.03. 31-én
305423 Víziközmű használati díj elszámolása, kiadás			
Költségvetési kiadások			
Működési kiadások			
Dologi kiadások	19 050 000	7 192 093	26 242 093
Felhalmozási kiadások			
Beruházások	420 000 000	-232 201 220	187 798 780
Felújítások	258 822 579	225 009 127	483 831 706
Összesen:	697 872 579	0	697 872 579
307109 „Szigetköz - Felső-Duna mente” Térségi Fejlesztési Tanács tagdíja			
Költségvetési kiadások			
Működési kiadások			
Egyéb működési célú kiadások	2 000 000		2 000 000
Összesen:	2 000 000	0	2 000 000
308036 Győri Nagytérségi Hulladékgazdálkodási Önkormányzati Társulás tagdíja			
Költségvetési kiadások			
Működési kiadások			
Dologi kiadások	40 000 000		40 000 000
Összesen:	40 000 000	0	40 000 000
308104 "Virágos városunk Győr" pályázat díjaira			
Költségvetési kiadások			
Működési kiadások			
Személyi juttatások	1 700 000		1 700 000
Munkaadókat terhelő járulékok és szoc. hj. adó	300 000		300 000
Összesen:	2 000 000	0	2 000 000
601012 Raab-Sol Épületenergetikai, klímavédelmi és otthonteremtési mintaprojekt önkormányzati támogatása I. ütem			
Költségvetési kiadások			
Felhalmozási kiadások			
Egyéb felhalmozási célú kiadások	454 000		454 000
Összesen:	454 000	0	454 000
Településfejlesztéssel kapcsolatos egyéb kiadások összesen:	4 713 095 725	0	4 713 095 725
Főépítési tevékenységgel összefüggő kiadások			
210012 Térinformatikai fejlesztések, üzemeltetés			
Költségvetési kiadások			
Működési kiadások			
Dologi kiadások	9 315 200		9 315 200
Összesen:	9 315 200	0	9 315 200

**Az ÖNKORMÁNYZAT
kiadásai
2023. I.n.év**

(adatok Ft-ban)

	Eredeti előirányzat	I-III. havi előirányzat módosítás	Módosított előirányzat 2023.03. 31-én
222025 Új rendezési terv elkészítése			
Költségvetési kiadások			
Működési kiadások			
Dologi kiadások	1 238 250		1 238 250
Felhalmozási kiadások			
Beruházások	81 886 795		81 886 795
Összesen:	83 125 045	0	83 125 045
222033 Főépítési stratégiai tervezési keret			
Költségvetési kiadások			
Felhalmozási kiadások			
Beruházások	12 104 000		12 104 000
Összesen:	12 104 000	0	12 104 000
308040 Tervtanács működtetéséhez hozzájárulás			
Költségvetési kiadások			
Működési kiadások			
Személyi juttatások	4 000 000		4 000 000
Munkaadókat terhelő járulékok és szoc. hj. adó	1 000 000		1 000 000
Összesen:	5 000 000	0	5 000 000
Főépítési tevékenységgel összefüggő kiadások összesen:	109 544 245	0	109 544 245
TELEPÜLÉSFEJLESZTÉSI ÉS VÁROSSTRATÉGIAI TERÜLET KIADÁSAI összesen:	10 360 922 015	529 332	10 361 451 347

5. melléklet a 2/2023. (II. 21.) önkormányzati rendelethez

Az ÖNKORMÁNYZAT
kiadásai
2023. I.n.év

(adatok Ft-ban)

	Eredeti előirányzat	I-III. havi előirányzat módosítás	Módosított előirányzat 2023.03. 31-én
<u>"MODERN VÁROSOK PROGRAM" (MVP) MEGVALÓSÍTÁSÁVAL KAPCSOLATOS KIADÁSOK</u>			
<i>230001 Modern Városok Program (MVP) projektjei végrehajtásával kapcsolatos előkészítő munkálatokra</i>			
Költségvetési kiadások			
Működési kiadások			
Dologi kiadások	24 000 006		24 000 006
Felhalmozási kiadások			
Beruházások	101 890 336		101 890 336
Összesen:	125 890 342	0	125 890 342
<i>230003 MVP Győri Nemzeti Színház és II. János Pál tér komplex rehabilitációja</i>			
Költségvetési kiadások			
Működési kiadások			
Dologi kiadások	4 267 368		4 267 368
Felhalmozási kiadások			
Beruházások	29 602 941		29 602 941
Összesen:	33 870 309	0	33 870 309
<i>230005 MVP Vízi élménypark megvalósítása</i>			
Költségvetési kiadások			
Működési kiadások			
Dologi kiadások	3 109 001 128		3 109 001 128
Felhalmozási kiadások			
Beruházások	10 012 194 996		10 012 194 996
Összesen:	13 121 196 124	0	13 121 196 124
<i>230008 MVP Belvárosi közlekedés átalakítása</i>			
Költségvetési kiadások			
Működési kiadások			
Dologi kiadások	7 749 751		7 749 751
Felhalmozási kiadások			
Beruházások	72 690 248		72 690 248
Összesen:	80 439 999	0	80 439 999
<i>230010 MVP Győri Spartacus csónakház és környezetének fejlesztése</i>			
Költségvetési kiadások			
Működési kiadások			
Dologi kiadások	19 737 000		19 737 000
Egyéb működési célú kiadások	19 465 976		19 465 976
Felhalmozási kiadások			
Beruházások	48 999 999		48 999 999
Felújítások	51 920 041		51 920 041
Összesen:	140 123 016	0	140 123 016

**Az ÖNKORMÁNYZAT
kiadásai
2023. I.n.év**

(adatok Ft-ban)

	Eredeti előirányzat	I-III. havi előirányzat módosítás	Módosított előirányzat 2023.03. 31-én
"MODERN VÁROSOK PROGRAM" (MVP) MEGVALÓSÍTÁSÁVAL KAPCSOLATOS KIADÁSOK összesen:	13 501 519 790	0	13 501 519 790

Az ÖNKORMÁNYZAT
kiadásai
2023. I.n.év

(adatok Ft-ban)

	Eredeti előirányzat	I-III. havi előirányzat módosítás	Módosított előirányzat 2023.03. 31-én
<u>HUMÁNSZOLGÁLTATÁSI TERÜLET</u>			
<u>KIADÁSAI</u>			
<u>Intézményfenntartási terület kiadásai</u>			
<u>Szociális, köznevelési intézmények fenntartásával kapcsolatos önkormányzati feladatok kiadásai</u>			
<i>305101 Szt. Cirill és Method Alapítvánnyal kötött ellátási szerződésen alapuló pénzátadás</i>			
Költségvetési kiadások			
Működési kiadások			
Egyéb működési célú kiadások	44 000 000		44 000 000
Összesen:	44 000 000	0	44 000 000
<i>305103 Magyar Máltai Szeretetszolgálat Egyesülettel kötött ellátási szerződésen alapuló pénzátadás - fogyatékosok ellátására</i>			
Költségvetési kiadások			
Működési kiadások			
Egyéb működési célú kiadások	16 600 000		16 600 000
Összesen:	16 600 000	0	16 600 000
<i>305104 Winter Ernő utcai Nyugdíjasok Házában gondozói ügyeleti ellátásra - megbízási szerződésen alapuló pénzátadás a „Szentlélek” Templom és Otthonfenntartó Alapítvány részére - (Szt. Anna Otthon)</i>			
Költségvetési kiadások			
Működési kiadások			
Dologi kiadások	11 500 000		11 500 000
Összesen:	11 500 000	0	11 500 000
<i>305106 Utcái szociális munkára - ellátási szerződésen alapuló pénzátadás a Segítőház Alapítvány részére</i>			
Költségvetési kiadások			
Működési kiadások			
Egyéb működési célú kiadások	4 500 000		4 500 000
Összesen:	4 500 000	0	4 500 000
<i>305108 Magyar Máltai Szeretetszolgálat Egyesülettel kötött ellátási szerződésen alapuló pénzátadás - szenvedélybetegek nappali ellátására</i>			
Költségvetési kiadások			
Működési kiadások			
Egyéb működési célú kiadások	4 500 000		4 500 000
Összesen:	4 500 000	0	4 500 000

5. melléklet a 2/2023. (II. 21.) önkormányzati rendelethez

Az ÖNKORMÁNYZAT
kiadásai
2023. I.n.év

(adatok Ft-ban)

	Eredeti előirányzat	I-III. havi előirányzat módosítás	Módosított előirányzat 2023.03. 31-én
305324 Magyar Máltai Szeretetszolgálat Támogató Szolgáltatása - közösségi ellátással kapcsolatos pénzátadás			
Költségvetési kiadások			
Működési kiadások			
Egyéb működési célú kiadások	2 000 000		2 000 000
Összesen:	2 000 000	0	2 000 000
308101 Szolidaritási hozzájárulás - törvényi előírásan alapuló befizetés			
Költségvetési kiadások			
Működési kiadások			
Egyéb működési célú kiadások	9 556 167 047		9 556 167 047
Összesen:	9 556 167 047	0	9 556 167 047
309032 Bursa Hungarica Felsőoktatási Önkormányzati Ösztöndíj-pályázati rendszerhez pénzátadás			
Költségvetési kiadások			
Működési kiadások			
Egyéb működési célú kiadások	50 000		50 000
Összesen:	50 000	0	50 000
309056 Köznevelési intézmények világítás- és fűtőkorszerűsítésével kapcsolatos bérleti díjra			
Költségvetési kiadások			
Működési kiadások			
Dologi kiadások	75 000 000	-140 970	74 859 030
Felhalmozási kiadások			
Beruházások		140 970	140 970
Összesen:	75 000 000	0	75 000 000
309065 Első osztályosok részére ingyenes füzetsomag költsége			
Költségvetési kiadások			
Működési kiadások			
Dologi kiadások	5 500 000		5 500 000
Összesen:	5 500 000	0	5 500 000
309082 Rászoruló gyermekek intézményen kívüli szünidei étkeztetésének támogatása (állami támogatással azonos összeg)			
Költségvetési kiadások			
Működési kiadások			
Egyéb működési célú kiadások	59 850		59 850
Összesen:	59 850	0	59 850

Az ÖNKORMÁNYZAT
kiadásai
2023. I.n.év

(adatok Ft-ban)

	Eredeti előirányzat	I-III. havi előirányzat módosítás	Módosított előirányzat 2023.03. 31-én
309085 Győri Tankerületi Központnak és Szakképzési Centrumnak fizetendő működési költségek (orvosi rendelőkre és élelmezéssel kapcsolatosan)			
Költségvetési kiadások			
Működési kiadások			
Egyéb működési célú kiadások	60 000 000		60 000 000
Összesen:	60 000 000	0	60 000 000
315019 Pszichiátriai betegek nappali ellátása ellátási szerződés keretében - Baptista Szeretetszolgálat Egyházi Jogi Személy részére pénzátadás			
Költségvetési kiadások			
Működési kiadások			
Egyéb működési célú kiadások	6 500 000		6 500 000
Összesen:	6 500 000	0	6 500 000
315079 Fogyatékosok Átmeneti Otthona bővítés			
Költségvetési kiadások			
Felhalmozási kiadások			
Beruházások	25 000 000		25 000 000
Összesen:	25 000 000	0	25 000 000
315081 Szalay utcai bölcsőde infrastrukturális fejlesztésével összefüggő első beszerzéseire			
Költségvetési kiadások			
Felhalmozási kiadások			
Beruházások	30 000 000		30 000 000
Összesen:	30 000 000	0	30 000 000
318015 Az iskolaegészségügyben foglalkoztatott iskolaorvosok számára biztosított juttatási rendszer fenntartására			
Költségvetési kiadások			
Működési kiadások			
Egyéb működési célú kiadások	7 000 000		7 000 000
Összesen:	7 000 000	0	7 000 000
601006 „Wel-hops” projekttel kapcsolatos kiadásokra (idősek lakhatási körülményeinek javítására)			
Költségvetési kiadások			
Felhalmozási kiadások			
Egyéb felhalmozási célú kiadások	4 000 000		4 000 000
Összesen:	4 000 000	0	4 000 000

Az ÖNKORMÁNYZAT
kiadásai
2023. I.n.év

(adatok Ft-ban)

	Eredeti előirányzat	I-III. havi előirányzat módosítás	Módosított előirányzat 2023.03. 31-én
<u>Intézményfenntartási területhez kapcsolódó egyéb kiadások</u>			
305346 Győr-Moson-Sopron Megyei ANIMA Mentálhigiénés Egyesület támogatására			
Költségvetési kiadások			
Működési kiadások			
Egyéb működési célú kiadások	500 000		500 000
Összesen:	500 000	0	500 000
305353 Vakok és Gyengénlátók GYMS Megyei Egyesületének támogatására			
Költségvetési kiadások			
Működési kiadások			
Egyéb működési célú kiadások	500 000		500 000
Összesen:	500 000	0	500 000
305360 Háziorvosi ügyelet ellátására - Győri Háziorvosok Ügyelete Nonprofit Kft.működéséhez			
Költségvetési kiadások			
Működési kiadások			
Egyéb működési célú kiadások	10 000 000	-10 000 000	
Összesen:	10 000 000	-10 000 000	0
305371 Mozgáskorlátozottak Győr-Moson-Sopron Megyei Egyesülete részére működési támogatás			
Költségvetési kiadások			
Működési kiadások			
Egyéb működési célú kiadások	500 000		500 000
Összesen:	500 000	0	500 000
307014 Mit tehetnék érted? Autista Otthon Alapítvány támogatására			
Költségvetési kiadások			
Működési kiadások			
Egyéb működési célú kiadások	1 000 000		1 000 000
Összesen:	1 000 000	0	1 000 000
307027 „LURKÓ” Győri Kórház Gyermekek Osztályért Alapítvány támogatására pénzáttadás			
Költségvetési kiadások			
Működési kiadások			
Egyéb működési célú kiadások	1 000 000		1 000 000
Összesen:	1 000 000	0	1 000 000

Az ÖNKORMÁNYZAT
kiadásai
2023. I.n.év

(adatok Ft-ban)

	Eredeti előirányzat	I-III. havi előirányzat módosítás	Módosított előirányzat 2023.03. 31-én
318013 Előre nem látható kiadásokra			
Költségvetési kiadások			
Működési kiadások			
Dologi kiadások	875 000		875 000
Egyéb működési célú kiadások	14 125 000		14 125 000
Összesen:	15 000 000	0	15 000 000
<u>Intézményi létesítmények állagmegóvása, eszközbeszerzés</u>			
500001 Intézményi létesítmények állagmegóvása, eszközbeszerzés - köznevelési és szociális terület			
Költségvetési kiadások			
Működési kiadások			
Dologi kiadások	24 386 524	-1 214 312	23 172 212
Felhalmozási kiadások			
Beruházások	7 506 352		7 506 352
Felújítások	28 107 124		28 107 124
Összesen:	60 000 000	-1 214 312	58 785 688
Intézményfenntartási terület kiadásai összesen:	9 940 876 897	-11 214 312	9 929 662 585
<u>Népjóléti és lakásgazdálkodási terület kiadásai</u>			
<u>Szociálpolitikai kiadások</u>			
701010 Szociálpolitikai kiadásokra			
Költségvetési kiadások			
Működési kiadások			
Ellátottak pénzbeli juttatásai	260 000 000	-400 000	259 600 000
Egyéb működési célú kiadások		400 000	400 000
Összesen:	260 000 000	0	260 000 000
<u>Lakásgazdálkodási kiadások</u>			
601001 Számla kezelési költségek és szakértői díjak			
Költségvetési kiadások			
Működési kiadások			
Dologi kiadások	2 000 000		2 000 000
Összesen:	2 000 000	0	2 000 000
601002 Kamatmentes önkormányzati kölcsön lakásépítésre, vásárlásra			
Költségvetési kiadások			
Felhalmozási kiadások			
Egyéb felhalmozási célú kiadások	160 000 000		160 000 000
Összesen:	160 000 000	0	160 000 000

5. melléklet a 2/2023. (II. 21.) önkormányzati rendelethez

Az ÖNKORMÁNYZAT
kiadásai
2023. I.n.év

(adatok Ft-ban)

	Eredeti előirányzat	I-III. havi előirányzat módosítás	Módosított előirányzat 2023.03. 31-én
601003 Lakásértékesítéssel kapcsolatos kiadások (GYŐR-SZOL Zrt.-vel kötött megállapodás alapján)			
Költségvetési kiadások			
Működési kiadások			
Dologi kiadások	12 000 000		12 000 000
Összesen:	12 000 000	0	12 000 000
601004 Lakásmobilitás kiadásai			
Költségvetési kiadások			
Működési kiadások			
Dologi kiadások		39 000	39 000
Felhalmozási kiadások			
Egyéb felhalmozási célú kiadások	60 000 000	-39 000	59 961 000
Összesen:	60 000 000	0	60 000 000
601005 Mozgássérülteknek kialakított lakások bérleti díjához hozzájárulás			
Költségvetési kiadások			
Működési kiadások			
Egyéb működési célú kiadások	6 000 000		6 000 000
Összesen:	6 000 000	0	6 000 000
601033 Krízislakások lakbértámogatás kompenzációja			
Költségvetési kiadások			
Működési kiadások			
Egyéb működési célú kiadások	1 000 000		1 000 000
Összesen:	1 000 000	0	1 000 000
<u>Népjóléti terület egyéb kiadásai</u>			
303210 WHO projekt kiadásaira			
Költségvetési kiadások			
Működési kiadások			
Személyi juttatások	1 000 000		1 000 000
Munkaadókat terhelő járulékok és szoc. hj. adó	360 000		360 000
Dologi kiadások	3 010 000		3 010 000
Egyéb működési célú kiadások	2 630 000		2 630 000
Összesen:	7 000 000	0	7 000 000
315007 Idősügyi Tanács működésével összefüggő kiadásokra			
Költségvetési kiadások			
Működési kiadások			
Személyi juttatások	2 000 000		2 000 000
Munkaadókat terhelő járulékok és szoc. hj. adó	310 000		310 000
Dologi kiadások	1 690 000		1 690 000
Egyéb működési célú kiadások	1 000 000		1 000 000
Összesen:	5 000 000	0	5 000 000

**Az ÖNKORMÁNYZAT
kiadásai
2023. I.n.év**

(adatok Ft-ban)

	Eredeti előirányzat	I-III. havi előirányzat módosítás	Módosított előirányzat 2023.03. 31-én
315021 Győr városi drogstratégia célkitűzéseinek megvalósítására			
Költségvetési kiadások			
Működési kiadások			
Személyi juttatások	1 500 000		1 500 000
Munkaadókat terhelő járulékok és szoc. hj. adó	500 000		500 000
Dologi kiadások	5 000 000	10 000	5 010 000
Egyéb működési célú kiadások	1 000 000	-180 000	820 000
Felhalmozási kiadások			
Beruházások		170 000	170 000
Összesen:	8 000 000	0	8 000 000
Népjóléti és lakásgazdálkodási terület kiadásai összesen:	521 000 000	0	521 000 000
HUMÁNSZOLGÁLTATÁSI TERÜLET KIADÁSAI összesen:	10 461 876 897	-11 214 312	10 450 662 585

Az ÖNKORMÁNYZAT
kiadásai
2023. I.n.év

(adatok Ft-ban)

	Eredeti előirányzat	I-III. havi előirányzat módosítás	Módosított előirányzat 2023.03. 31-én
<u>KULTURÁLIS, KÖZMŰVELŐDÉSI TERÜLET KIADÁSAI</u>			
<u>Kulturális, közművelődési tevékenységgel, kulturális igazgatással kapcsolatos kiadások</u>			
<i>303207 Műhely Folyóiratkiadó Nonprofit Kft. - folyóirat kiadás támogatásához hozzájárulás</i>			
Költségvetési kiadások			
Működési kiadások			
Egyéb működési célú kiadások	3 000 000		3 000 000
Összesen:	3 000 000	0	3 000 000
<i>307016 Karzat Színház Nonprofit Kft. - Öt Templom Fesztivál és Öt Templom Advent megvalósításának támogatása (pénzátadás)</i>			
Költségvetési kiadások			
Működési kiadások			
Egyéb működési célú kiadások	10 000 000		10 000 000
Összesen:	10 000 000	0	10 000 000
<i>309103 Öntevékeny művészeti csoportok tevékenységének támogatására</i>			
Költségvetési kiadások			
Működési kiadások			
Egyéb működési célú kiadások	10 800 000		10 800 000
Felhalmozási kiadások			
Egyéb felhalmozási célú kiadások	4 200 000		4 200 000
Összesen:	15 000 000	0	15 000 000
<i>309116 Kulturális kiadványok támogatása</i>			
Költségvetési kiadások			
Működési kiadások			
Dologi kiadások	400 000		400 000
Összesen:	400 000	0	400 000
<i>309118 Kulturális rendezvények, programok, fesztiválok támogatása</i>			
Költségvetési kiadások			
Működési kiadások			
Személyi juttatások	3 000 000		3 000 000
Munkaadókat terhelő járulékok és szoc. hj. adó	900 000		900 000
Dologi kiadások	167 900 000	-60 000 000	107 900 000
Egyéb működési célú kiadások	8 200 000		8 200 000
Összesen:	180 000 000	-60 000 000	120 000 000

5. melléklet a 2/2023. (II. 21.) önkormányzati rendelethez

Az ÖNKORMÁNYZAT
kiadásai
2023. I.n.év

(adatok Ft-ban)

	Eredeti előirányzat	I-III. havi előirányzat módosítás	Módosított előirányzat 2023.03. 31-én
309125 Történelmi, kulturális évfordulók, események kiadásaira			
Költségvetési kiadások			
Működési kiadások			
Személyi juttatások	1 500 000		1 500 000
Munkaadókat terhelő járulékok és szoc. hj. adó	500 000		500 000
Dologi kiadások	9 700 000	-300 000	9 400 000
Összesen:	11 700 000	-300 000	11 400 000
309130 Kulturális programokkal kapcsolatos, év közben felmerülő kiadásokra			
Költségvetési kiadások			
Működési kiadások			
Személyi juttatások	5 000 000		5 000 000
Munkaadókat terhelő járulékok és szoc. hj. adó	1 000 000		1 000 000
Dologi kiadások	227 800 000	-11 113 992	216 686 008
Egyéb működési célú kiadások	10 000 000	-10 000 000	
Felhalmozási kiadások			
Beruházások	12 700 000		12 700 000
Összesen:	256 500 000	-21 113 992	235 386 008
309166 Kiemelt jelentőségű rendezvények kiadásaira			
Költségvetési kiadások			
Működési kiadások			
Személyi juttatások	5 000 000		5 000 000
Munkaadókat terhelő járulékok és szoc. hj. adó	700 000		700 000
Dologi kiadások	193 000 000		193 000 000
Felhalmozási kiadások			
Beruházások	1 300 000		1 300 000
Összesen:	200 000 000	0	200 000 000
309170 Győr város 750 éves évfordulójára			
Költségvetési kiadások			
Működési kiadások			
Dologi kiadások	50 000		50 000
Összesen:	50 000	0	50 000
309173 Levéltári dokumentumok digitalizálására			
Költségvetési kiadások			
Működési kiadások			
Dologi kiadások	70 000 000	-70 000 000	
Összesen:	70 000 000	-70 000 000	0

Az ÖNKORMÁNYZAT
kiadásai
2023. I.n.év

(adatok Ft-ban)

	Eredeti előirányzat	I-III. havi előirányzat módosítás	Módosított előirányzat 2023.03. 31-én
309175 Győri Értéktár népszerűsítése (pályázat)			
Költségvetési kiadások			
Működési kiadások			
Dologi kiadások		900 000	900 000
Felhalmozási kiadások			
Beruházások		1 600 000	1 600 000
Összesen:	0	2 500 000	2 500 000
309176 Kulturális intézmények egyes rendezvényeinek támogatása, egyszeri jelleggel			
Költségvetési kiadások			
Működési kiadások			
Egyéb működési célú kiadások	138 500 000	-138 500 000	
Összesen:	138 500 000	-138 500 000	0
309177 Kulturális intézményekben foglalkoztatottak 20%-os bérfejlesztésének továbbvitelére			
Költségvetési kiadások			
Működési kiadások			
Egyéb működési célú kiadások	681 061 438	-613 783 782	67 277 656
Összesen:	681 061 438	-613 783 782	67 277 656
<u>Intézményi létesítmények állagmegóvása, eszközbeszerzés</u>			
500004 Intézményi létesítmények állagmegóvása, eszközbeszerzés - Kultúra			
Költségvetési kiadások			
Működési kiadások			
Dologi kiadások	5 689 344		5 689 344
Felhalmozási kiadások			
Beruházások	7 056 120		7 056 120
Felújítások	12 254 536		12 254 536
Összesen:	25 000 000	0	25 000 000
KULTURÁLIS, KÖZMŰVELŐDÉSI TERÜLET KIADÁSAI összesen:	1 591 211 438	-901 197 774	690 013 664

Az ÖNKORMÁNYZAT
kiadásai
2023. I.n.év

(adatok Ft-ban)

	Eredeti előirányzat	I-III. havi előirányzat módosítás	Módosított előirányzat 2023.03. 31-én
<u>SPORT TERÜLET KIADÁSAI</u>			
<i>309511 Sportszakmai feladatokkal összefüggő kiadásokra</i>			
Költségvetési kiadások			
Működési kiadások			
Személyi juttatások	9 382 000		9 382 000
Munkaadókat terhelő járulékok és szoc. hj. adó	2 461 000		2 461 000
Dologi kiadások	49 225 000		49 225 000
Egyéb működési célú kiadások	7 732 000		7 732 000
Összesen:	68 800 000	0	68 800 000
<i>309512 Sporttámogatás</i>			
Költségvetési kiadások			
Működési kiadások			
Dologi kiadások	213 000 000		213 000 000
Egyéb működési célú kiadások	182 000 000		182 000 000
Felhalmozási kiadások			
Egyéb felhalmozási célú kiadások	20 000 000		20 000 000
Összesen:	415 000 000	0	415 000 000
<i>309521 Nemzetközi sportesemények sportszakmai feladataival kapcsolatos kiadásokra</i>			
Költségvetési kiadások			
Működési kiadások			
Dologi kiadások	12 000 000		12 000 000
Összesen:	12 000 000	0	12 000 000
SPORT TERÜLET KIADÁSAI összesen:	495 800 000	0	495 800 000

Az ÖNKORMÁNYZAT
kiadásai
2023. I.n.év

(adatok Ft-ban)

	Eredeti előirányzat	I-III. havi előirányzat módosítás	Módosított előirányzat 2023.03. 31-én
<u>KOMMUNIKÁCIÓS, SZERVEZÉSI és MARKETING TERÜLETEK KIADÁSAI</u>			
<i>303213 Ifjúsági (diákönkormányzati) programok és képzések szervezésére</i>			
Költségvetési kiadások			
Működési kiadások			
Személyi juttatások	1 724 000		1 724 000
Munkaadókat terhelő járulékok és szoc. hj. adó	626 000		626 000
Dologi kiadások	1 650 000		1 650 000
Összesen:	4 000 000	0	4 000 000
<i>304107 Sajtóesemények és protokoll rendezvények szervezése</i>			
Költségvetési kiadások			
Működési kiadások			
Személyi juttatások	12 333 580		12 333 580
Munkaadókat terhelő járulékok és szoc. hj. adó	4 083 415		4 083 415
Dologi kiadások	8 583 005		8 583 005
Egyéb működési célú kiadások	50 000 000		50 000 000
Összesen:	75 000 000	0	75 000 000
<i>304110 Információs rendszerek üzemeltetési költsége</i>			
Költségvetési kiadások			
Működési kiadások			
Dologi kiadások	1 406 736		1 406 736
Felhalmozási kiadások			
Beruházások	593 264		593 264
Összesen:	2 000 000	0	2 000 000
<i>304122 Egységes arculathoz szükséges marketing eszközök gyártásával összefüggő kiadások</i>			
Költségvetési kiadások			
Működési kiadások			
Dologi kiadások	8 000 000		8 000 000
Egyéb működési célú kiadások	25 000 000		25 000 000
Összesen:	33 000 000	0	33 000 000
<i>304125 Rendezvények, helyi események támogatása</i>			
Költségvetési kiadások			
Működési kiadások			
Dologi kiadások	1 143 000		1 143 000
Egyéb működési célú kiadások	26 857 000		26 857 000
Összesen:	28 000 000	0	28 000 000

Az ÖNKORMÁNYZAT
kiadásai
2023. I.n.év

(adatok Ft-ban)

	Eredeti előirányzat	I-III. havi előirányzat módosítás	Módosított előirányzat 2023.03. 31-én
304133 Helyi lakosság identitástudatát és lokálpatriotizmusát erősítő kiadások			
Költségvetési kiadások			
Működési kiadások			
Személyi juttatások	1 000 000		1 000 000
Munkaadókat terhelő járulékok és szoc. hj. adó	442 300		442 300
Dologi kiadások	12 237 700		12 237 700
Egyéb működési célú kiadások	50 000 000		50 000 000
Összesen:	63 680 000	0	63 680 000
304142 Pályázatokkal kapcsolatos marketing feladatokra			
Költségvetési kiadások			
Működési kiadások			
Dologi kiadások	500 000		500 000
Összesen:	500 000	0	500 000
304148 Egyesületi tagdíj, Szigetköz Turizmusáért Egyesület részére			
Költségvetési kiadások			
Működési kiadások			
Dologi kiadások	6 180 000		6 180 000
Összesen:	6 180 000	0	6 180 000
304150 Nyomdai termékek grafikai tervezése és gyártása			
Költségvetési kiadások			
Működési kiadások			
Dologi kiadások	24 500 000		24 500 000
Egyéb működési célú kiadások	50 000 000		50 000 000
Összesen:	74 500 000	0	74 500 000
309402 Nemzetközi kapcsolatokra - benne a kapcsolódó járulékok előirányzata is			
Költségvetési kiadások			
Működési kiadások			
Személyi juttatások	7 125 000		7 125 000
Munkaadókat terhelő járulékok és szoc. hj. adó	2 362 500		2 362 500
Dologi kiadások	5 250 000		5 250 000
Egyéb működési célú kiadások	262 500		262 500
Összesen:	15 000 000	0	15 000 000
KOMMUNIKÁCIÓS, SZERVEZÉSI és MARKETING TERÜLETEK KIADÁSAI összesen:	301 860 000	0	301 860 000

Az ÖNKORMÁNYZAT
kiadásai
2023. I.n.év

(adatok Ft-ban)

	Eredeti előirányzat	I-III. havi előirányzat módosítás	Módosított előirányzat 2023.03. 31-én
<u>ÖNKORMÁNYZATI IGAZGATÁSI TERÜLET KIADÁSAI</u>			
<u>A testület(ek) működtetésével összefüggő kiadások</u>			
<u>Önkormányzati testületek működtetésével kapcsolatos kiadások</u>			
<i>309401 Választott tisztségviselők és helyi önkormányzati képviselők juttatásai</i>			
Költségvetési kiadások			
Működési kiadások			
Személyi juttatások	166 000 000		166 000 000
Munkaadókat terhelő járulékok és szoc. hj. adó	24 000 000		24 000 000
Összesen:	190 000 000	0	190 000 000
<i>309411 - 309427 Reprezentációs kiadásokra (önkormányzati) - benne a kapcsolódó járulékok előirányzata is</i>			
Költségvetési kiadások			
Működési kiadások			
Személyi juttatások	37 111 297	-22 549	37 088 748
Munkaadókat terhelő járulékok és szoc. hj. adó	17 070 503		17 070 503
Dologi kiadások	15 588 200	22 549	15 610 749
Összesen:	69 770 000	0	69 770 000
<u>Nemzetiségi önkormányzatok helyi támogatása</u>			
<i>301010 Lengyel nemzetiségi önkormányzat támogatása</i>			
Költségvetési kiadások			
Működési kiadások			
Egyéb működési célú kiadások	2 500 000		2 500 000
Összesen:	2 500 000	0	2 500 000
<i>301020 Német nemzetiségi önkormányzat támogatása</i>			
Költségvetési kiadások			
Működési kiadások			
Egyéb működési célú kiadások	2 500 000		2 500 000
Összesen:	2 500 000	0	2 500 000
<i>301030 Örmény nemzetiségi önkormányzat támogatása</i>			
Költségvetési kiadások			
Működési kiadások			
Egyéb működési célú kiadások	1 000 000		1 000 000
Összesen:	1 000 000	0	1 000 000

Az ÖNKORMÁNYZAT
kiadásai
2023. I.n.év

(adatok Ft-ban)

	Eredeti előirányzat	I-III. havi előirányzat módosítás	Módosított előirányzat 2023.03. 31-én
301040 Roma nemzetiségi önkormányzat támogatása			
Költségvetési kiadások			
Működési kiadások			
Egyéb működési célú kiadások	3 500 000		3 500 000
Összesen:	3 500 000	0	3 500 000
<u>Tisztviselői keret(ek)</u>			
303420 Polgármesteri keret			
Költségvetési kiadások			
Működési kiadások			
Személyi juttatások	2 007 500		2 007 500
Munkaadókat terhelő járulékok és szoc. hj. adó	962 140		962 140
Dologi kiadások	9 246 910	-100 000	9 146 910
Egyéb működési célú kiadások	9 500 000		9 500 000
Felhalmozási kiadások			
Beruházások	400 000		400 000
Egyéb felhalmozási célú kiadások	3 683 450		3 683 450
Összesen:	25 800 000	-100 000	25 700 000
A testület(ek) működtetésével összefüggő kiadások összesen:	295 070 000	-100 000	294 970 000
<u>Egyéb önkormányzati igazgatási feladatokkal összefüggő kiadások</u>			
303220 Önkormányzat által alapított díjak fedezetére			
Költségvetési kiadások			
Működési kiadások			
Személyi juttatások	12 000 000		12 000 000
Munkaadókat terhelő járulékok és szoc. hj. adó	3 000 000		3 000 000
Dologi kiadások	635 000		635 000
Egyéb működési célú kiadások	1 365 000		1 365 000
Összesen:	17 000 000	0	17 000 000
305301 Támogatás a Győri Rendőrkapitányság részére - bűnmegelőzési és bűnüldözési költségek finanszírozására, pályázathoz önrész biztosítására			
Költségvetési kiadások			
Működési kiadások			
Egyéb működési célú kiadások	15 000 000		15 000 000
Összesen:	15 000 000	0	15 000 000
305302 A városban működő polgárőrségek támogatása			
Költségvetési kiadások			
Működési kiadások			
Egyéb működési célú kiadások	3 000 000		3 000 000
Összesen:	3 000 000	0	3 000 000

Az ÖNKORMÁNYZAT
kiadásai
2023. I.n.év

(adatok Ft-ban)

	Eredeti előirányzat	I-III. havi előirányzat módosítás	Módosított előirányzat 2023.03. 31-én
305317 Támogatás a Győri Rendőrkapitányság részére - kerékpárjelölő rendszer fejlesztéséhez és működtetéséhez			
Költségvetési kiadások			
Működési kiadások			
Egyéb működési célú kiadások	1 000 000		1 000 000
Felhalmozási kiadások			
Egyéb felhalmozási célú kiadások	1 000 000		1 000 000
Összesen:	2 000 000	0	2 000 000
305329 Győr városban működő civil szervezetek támogatására szolgáló pályázati keret			
Költségvetési kiadások			
Működési kiadások			
Egyéb működési célú kiadások	15 000 000		15 000 000
Összesen:	15 000 000	0	15 000 000
307025 Győr-Újvárosi Gyermekéért Alapítvány részére pénzátadás - a mentor program támogatására			
Költségvetési kiadások			
Működési kiadások			
Egyéb működési célú kiadások	1 000 000		1 000 000
Összesen:	1 000 000	0	1 000 000
308032 Bírósági, hatósági úton keletkező önkormányzati kötelezettségekre, kártérítésekre			
Költségvetési kiadások			
Működési kiadások			
Dologi kiadások	10 000 000		10 000 000
Összesen:	10 000 000	0	10 000 000
308037 Polgári védelem és katonai igazgatás			
Költségvetési kiadások			
Működési kiadások			
Személyi juttatások	2 036 450		2 036 450
Munkaadókat terhelő járulékok és szoc. hj. adó	602 550		602 550
Dologi kiadások	2 278 450		2 278 450
Felhalmozási kiadások			
Beruházások	82 550		82 550
Összesen:	5 000 000	0	5 000 000
308039 Tagdíjakra (szövetségekben, szervezetekben)			
Költségvetési kiadások			
Működési kiadások			
Dologi kiadások	15 000 000		15 000 000
Összesen:	15 000 000	0	15 000 000

5. melléklet a 2/2023. (II. 21.) önkormányzati rendelethez

Az ÖNKORMÁNYZAT
kiadásai
2023. I.n.év

(adatok Ft-ban)

	Eredeti előirányzat	I-III. havi előirányzat módosítás	Módosított előirányzat 2023.03. 31-én
308042 Önkormányzati üdülő (Balatonalmádi) működtetése, üzemeltetése			
Költségvetési kiadások			
Működési kiadások			
Személyi juttatások	300 000		300 000
Munkaadókat terhelő járulékok és szoc. hj. adó	119 000		119 000
Dologi kiadások	2 517 000		2 517 000
Felhalmozási kiadások			
Beruházások	64 000		64 000
Összesen:	3 000 000	0	3 000 000
308043 Önkormányzati vendégház (Borsos-ház) működtetése, üzemeltetése			
Költségvetési kiadások			
Működési kiadások			
Dologi kiadások	4 873 000		4 873 000
Felhalmozási kiadások			
Beruházások	127 000		127 000
Összesen:	5 000 000	0	5 000 000
308047 Önkormányzati tulajdonú társasházi lakások és a hozzátartozó udvari gépkocsi beállók működtetése, üzemeltetése			
Költségvetési kiadások			
Működési kiadások			
Dologi kiadások	3 000 000		3 000 000
Összesen:	3 000 000	0	3 000 000
308049 Szakértői díjakra			
Költségvetési kiadások			
Működési kiadások			
Személyi juttatások	14 000 000		14 000 000
Munkaadókat terhelő járulékok és szoc. hj. adó	1 500 000		1 500 000
Dologi kiadások	316 292 000		316 292 000
Összesen:	331 792 000	0	331 792 000
308169 Győr, Kálvária utcai posta újranyitása			
Költségvetési kiadások			
Működési kiadások			
Dologi kiadások	20 483 830		20 483 830
Összesen:	20 483 830	0	20 483 830
Egyéb önkormányzati igazgatási feladatokkal összefüggő kiadások összesen:	446 275 830	0	446 275 830

Az ÖNKORMÁNYZAT
kiadásai
2023. I.n.év

(adatok Ft-ban)

	Eredeti előirányzat	I-III. havi előirányzat módosítás	Módosított előirányzat 2023.03. 31-én
Önkormányzati környezetvédelmi feladatok kiadásai			
304002 Környezetvédelmi Alap			
Költségvetési kiadások			
Működési kiadások			
Személyi juttatások	576 900		576 900
Munkaadókat terhelő járulékok és szoc. hj. adó	74 997		74 997
Dologi kiadások	244 221		244 221
Felhalmozási kiadások			
Beruházások	1 103 882		1 103 882
Összesen:	2 000 000	0	2 000 000
304003 Környezetvédelmi Alap - TTH			
Költségvetési kiadások			
Működési kiadások			
Dologi kiadások	750 000		750 000
Egyéb működési célú kiadások	250 000		250 000
Összesen:	1 000 000	0	1 000 000
308084 EMAS II. (389/2004.(X. 14.) Kgy. határozat alapján)			
Költségvetési kiadások			
Működési kiadások			
Személyi juttatások	150 000		150 000
Munkaadókat terhelő járulékok és szoc. hj. adó	19 500		19 500
Dologi kiadások	3 830 500		3 830 500
Összesen:	4 000 000	0	4 000 000
308156 Az Európai Mobilitási Hét eseményeire			
Költségvetési kiadások			
Működési kiadások			
Dologi kiadások	2 000 000		2 000 000
Összesen:	2 000 000	0	2 000 000
308157 Önkormányzati környezetvédelmi feladatokra			
Költségvetési kiadások			
Működési kiadások			
Dologi kiadások	10 000 000		10 000 000
Összesen:	10 000 000	0	10 000 000
308158 Önkormányzati ingatlanok gazdalanítása, zugszemét elszállítása			
Költségvetési kiadások			
Működési kiadások			
Dologi kiadások	15 000 000		15 000 000
Összesen:	15 000 000	0	15 000 000

Az ÖNKORMÁNYZAT
kiadásai
2023. I.n.év

(adatok Ft-ban)

	Eredeti előirányzat	I-III. havi előirányzat módosítás	Módosított előirányzat 2023.03. 31-én
308159 Sövény - Ökoolimpia Diákoknak			
Költségvetési kiadások			
Működési kiadások			
Dologi kiadások	5 000 000		5 000 000
Összesen:	5 000 000	0	5 000 000
308160 III. Győri klíma EXPO rendezése és kapcsolódó programok			
Költségvetési kiadások			
Működési kiadások			
Személyi juttatások	1 500 000		1 500 000
Munkaadókat terhelő járulékok és szoc. hj. adó	650 000		650 000
Dologi kiadások	17 330 000		17 330 000
Felhalmozási kiadások			
Beruházások	520 000		520 000
Összesen:	20 000 000	0	20 000 000
308161 Állatvédelmi kiadásokra			
Költségvetési kiadások			
Működési kiadások			
Egyéb működési célú kiadások	25 000 000		25 000 000
Felhalmozási kiadások			
Egyéb felhalmozási célú kiadások	25 000 000		25 000 000
Összesen:	50 000 000	0	50 000 000
Önkormányzati környezetvédelmi feladatok kiadásai összesen:	109 000 000	0	109 000 000
ÖNKORMÁNYZATI IGAZGATÁSI TERÜLET KIADÁSAI összesen:	850 345 830	-100 000	850 245 830

Az ÖNKORMÁNYZAT
kiadásai
2023. I.n.év

(adatok Ft-ban)

	Eredeti előirányzat	I-III. havi előirányzat módosítás	Módosított előirányzat 2023.03. 31-én
<u>A PÉNZÜGYI FOLYAMATOK</u>			
<u>LEBONYOLÍTÁSÁHOZ KAPCSOLHATÓ</u>			
<u>KIADÁSOK</u>			
308021 ÁFA befizetési kötelezettségekre (nem lakás)			
Költségvetési kiadások			
Működési kiadások			
Dologi kiadások	120 000 000		120 000 000
Összesen:	120 000 000	0	120 000 000
308031 Bankszámla kezelési és folyószámla hitel költségekre			
Költségvetési kiadások			
Működési kiadások			
Dologi kiadások	120 000 000		120 000 000
Összesen:	120 000 000	0	120 000 000
308038 Lakásvásárlás, építés munkáltatói támogatása - a költségvetési körben foglalkoztatottak részére			
Költségvetési kiadások			
Működési kiadások			
Dologi kiadások	39 600		39 600
Felhalmozási kiadások			
Egyéb felhalmozási célú kiadások	9 960 400		9 960 400
Összesen:	10 000 000	0	10 000 000
308044 Felszíni parkolás technikai elszámolása (GYŐR- SZOL Zrt.) - kiadás			
Költségvetési kiadások			
Működési kiadások			
Dologi kiadások	575 000 000	863 122 500	1 438 122 500
Összesen:	575 000 000	863 122 500	1 438 122 500
308045 GYŐR-SZOL Zrt. kezelésű bérleményekkel összefüggő bevétel - kiadás beépítése (pénzügytechnikai tétel)			
Költségvetési kiadások			
Működési kiadások			
Dologi kiadások	1 900 000 000		1 900 000 000
Összesen:	1 900 000 000	0	1 900 000 000
308048 Önkormányzati informatikai kiadások			
Költségvetési kiadások			
Működési kiadások			
Dologi kiadások	12 500 000		12 500 000
Összesen:	12 500 000	0	12 500 000

5. melléklet a 2/2023. (II. 21.) önkormányzati rendelethez

Az ÖNKORMÁNYZAT
kiadásai
2023. I.n.év

(adatok Ft-ban)

	Eredeti előirányzat	I-III. havi előirányzat módosítás	Módosított előirányzat 2023.03. 31-én
308052 Könyvvizsgáló díjazására			
Költségvetési kiadások			
Működési kiadások			
Dologi kiadások	12 000 000		12 000 000
Összesen:	12 000 000	0	12 000 000
308055 Pályázati önerő keret (elbírálás alatt lévő illetve év közben benyújtandó pályázatokhoz)			
Költségvetési kiadások			
Felhalmozási kiadások			
Beruházások	20 000 000		20 000 000
Összesen:	20 000 000	0	20 000 000
308063 Egyéb önkormányzati kötelezettségekre			
Költségvetési kiadások			
Működési kiadások			
Személyi juttatások	1 500 000		1 500 000
Munkaadókat terhelő járulékok és szoc. hj. adó	610 000		610 000
Dologi kiadások	77 890 000		77 890 000
Egyéb működési célú kiadások	50 000 000		50 000 000
Finanszírozási kiadások			
Finanszírozási kiadások	397 774 585		397 774 585
Összesen:	527 774 585	0	527 774 585
308071 Biztosítás - intézményi vagyon- és felelősség biztosítás			
Költségvetési kiadások			
Működési kiadások			
Dologi kiadások	35 000 000		35 000 000
Összesen:	35 000 000	0	35 000 000
308072 Biztosítás - az önkormányzat tulajdonában lévő műkincsek biztosítása			
Költségvetési kiadások			
Működési kiadások			
Dologi kiadások	12 000 000		12 000 000
Összesen:	12 000 000	0	12 000 000
308094 ORGANP - rendszerkövetés + támogatás; szélessávú szolgáltatás biztosítás + szervízüzemeltetés			
Költségvetési kiadások			
Működési kiadások			
Dologi kiadások	25 000 000		25 000 000
Összesen:	25 000 000	0	25 000 000

Az ÖNKORMÁNYZAT
kiadásai
2023. I.n.év

(adatok Ft-ban)

	Eredeti előirányzat	I-III. havi előirányzat módosítás	Módosított előirányzat 2023.03. 31-én
308102 Központi szervei (MÁK, ÁSZ) elszámolásokkal, ellenőrzésekkel összefüggésben az év során felmerülő kiadásokra			
Költségvetési kiadások			
Működési kiadások			
Egyéb működési célú kiadások	25 000 000		25 000 000
Összesen:	25 000 000	0	25 000 000
308131 Az év során a polgármester hatáskörében felhasználható elkülönített előirányzat			
Költségvetési kiadások			
Működési kiadások			
Egyéb működési célú kiadások	50 000 000		50 000 000
Összesen:	50 000 000	0	50 000 000
308148 Önkormányzati adóbevételek teljesítésével kapcsolatos működési kiadásokra			
Költségvetési kiadások			
Működési kiadások			
Dologi kiadások	7 500 000		7 500 000
Összesen:	7 500 000	0	7 500 000
308150 Kiegészítő támogatás a 68/2023.(III. 10.) Korm. rendelet alapján			
Költségvetési kiadások			
Működési kiadások			
Egyéb működési célú kiadások		269 412 641	269 412 641
Összesen:	0	269 412 641	269 412 641
318133 Bérkompenzáció fedezetére			
Költségvetési kiadások			
Működési kiadások			
Egyéb működési célú kiadások	7 500 000		7 500 000
Összesen:	7 500 000	0	7 500 000
A PÉNZÜGYI FOLYAMATOK LEBONYOLÍTÁSÁHOZ KAPCSOLHATÓ KIADÁSOK összesen:	3 459 274 585	1 132 535 141	4 591 809 726

Az ÖNKORMÁNYZAT
kiadásai
2023. I.n.év

(adatok Ft-ban)

	Eredeti előirányzat	I-III. havi előirányzat módosítás	Módosított előirányzat 2023.03. 31-én
<u>VAGYONGAZDÁLKODÁSSAL KAPCSOLATOS KIADÁSOK</u>			
<i>305313 Műjégpálya üzemeltetési költségeihez történő hozzájárulásra</i>			
Költségvetési kiadások			
Működési kiadások			
Egyéb működési célú kiadások	23 000 000		23 000 000
Összesen:	23 000 000	0	23 000 000
<i>305411 Xantus János Állatkert Közhasznú Nonprofit Kft. működéséhez hozzájárulás</i>			
Költségvetési kiadások			
Működési kiadások			
Egyéb működési célú kiadások	99 746 000		99 746 000
Összesen:	99 746 000	0	99 746 000
<i>305412 Xantus János Állatkert Közhasznú Nonprofit Kft. állategészségügyi feladat ellátásával összefüggő működési hozzájárulás</i>			
Költségvetési kiadások			
Működési kiadások			
Egyéb működési célú kiadások	26 000 000		26 000 000
Összesen:	26 000 000	0	26 000 000
<i>305431 Győr Projekt Kft. tevékenységéhez működési hozzájárulás</i>			
Költségvetési kiadások			
Működési kiadások			
Egyéb működési célú kiadások	900 000 000		900 000 000
Összesen:	900 000 000	0	900 000 000
<i>306010 Vagyon- és vagyoni értékű jogok megszerzése</i>			
Költségvetési kiadások			
Működési kiadások			
Dologi kiadások	1 150 000		1 150 000
Felhalmozási kiadások			
Beruházások	18 850 000		18 850 000
Összesen:	20 000 000	0	20 000 000

Az ÖNKORMÁNYZAT
kiadásai
2023. I.n.év

(adatok Ft-ban)

	Eredeti előirányzat	I-III. havi előirányzat módosítás	Módosított előirányzat 2023.03. 31-én
306011 Vagyonkezelés			
Költségvetési kiadások			
Működési kiadások			
Személyi juttatások	950 000		950 000
Munkaadókat terhelő járulékok és szoc. hj. adó	190 000		190 000
Dologi kiadások	192 291 500		192 291 500
Felhalmozási kiadások			
Beruházások	700 500 000		700 500 000
Felújítások	9 068 500		9 068 500
Összesen:	903 000 000	0	903 000 000
306014 Ingatlanok igénybevétele közérdekből			
Költségvetési kiadások			
Működési kiadások			
Dologi kiadások	2 282 500		2 282 500
Felhalmozási kiadások			
Beruházások	97 717 500		97 717 500
Összesen:	100 000 000	0	100 000 000
306024 Önkormányzati lakások eladásával kapcsolatos további kiadások (értékbecslés, műszaki dokumentációk, társasházassítási költségek stb.)			
Költségvetési kiadások			
Működési kiadások			
Dologi kiadások	3 000 000		3 000 000
Összesen:	3 000 000	0	3 000 000
306028 Vagyonkezelés - bontások			
Költségvetési kiadások			
Működési kiadások			
Dologi kiadások	15 000 000		15 000 000
Összesen:	15 000 000	0	15 000 000
306039 Győri Ipari Park bővítés előkészítése a 16/2022. (I.20.)Korm. r. 2. melléklete szerint érintett ingatlanokkal továbbá a 1008/2022. (I.20.) Korm. határozattal összefüggésben			
Költségvetési kiadások			
Működési kiadások			
Dologi kiadások	276 700 000		276 700 000
Felhalmozási kiadások			
Beruházások	8 592 427 570		8 592 427 570
Összesen:	8 869 127 570	0	8 869 127 570

Az ÖNKORMÁNYZAT
kiadásai
2023. I.n.év

(adatok Ft-ban)

	Eredeti előirányzat	I-III. havi előirányzat módosítás	Módosított előirányzat 2023.03. 31-én
308002 Esély Győri Rehabilitációs és Foglalkoztatási Nonprofit Közhasznú Kft. szociális foglalkoztatási tevékenységéhez hozzájárulás			
Költségvetési kiadások			
Működési kiadások			
Egyéb működési célú kiadások	75 217 000		75 217 000
Összesen:	75 217 000	0	75 217 000
VAGYONGAZDÁLKODÁSSAL KAPCSOLATOS KIADÁSOK összesen:	11 034 090 570	0	11 034 090 570

Az ÖNKORMÁNYZAT
kiadásai
2023. I.n.év

(adatok Ft-ban)

	Eredeti előirányzat	I-III. havi előirányzat módosítás	Módosított előirányzat 2023.03. 31-én
TARTALÉK(OK)			
<u>A költségvetés általános tartaléka</u>			
<i>330001 A költségvetés általános tartaléka</i>			
Költségvetési kiadások			
Működési kiadások			
Egyéb működési célú kiadások	250 000 000		250 000 000
Összesen:	250 000 000	0	250 000 000
A költségvetés általános tartaléka összesen:	250 000 000	0	250 000 000
<u>Céltartalék(ok)</u>			
<i>308005 Költségvetési kapcsolatok évközi korrekciójával összefüggő kiadásokra</i>			
Költségvetési kiadások			
Működési kiadások			
Egyéb működési célú kiadások	30 000 000		30 000 000
Összesen:	30 000 000	0	30 000 000
<i>340001 Ár- és pénzügyi szabályozás előre nem látható változásának hatásaira</i>			
Költségvetési kiadások			
Működési kiadások			
Egyéb működési célú kiadások	100 000 000		100 000 000
Összesen:	100 000 000	0	100 000 000
<i>340003 Évközi élelmezési nyersanyagnorma emelés hatására</i>			
Költségvetési kiadások			
Működési kiadások			
Egyéb működési célú kiadások	450 000 000		450 000 000
Összesen:	450 000 000	0	450 000 000
Céltartalék(ok) összesen:	580 000 000	0	580 000 000

A tervezéskor (tartalékként) elkülönített kiadási jogcímek

309011 Központosított beszerzési tartalék

Költségvetési kiadások			
Működési kiadások			
Egyéb működési célú kiadások	25 000 000		25 000 000
Összesen:	25 000 000	0	25 000 000

309014 Intézmények létszámgazdálkodásával összefüggő kiadásokra (felmentés, végkielégítés stb.)

Költségvetési kiadások			
Működési kiadások			
Egyéb működési célú kiadások	15 000 000		15 000 000
Összesen:	15 000 000	0	15 000 000

**Az ÖNKORMÁNYZAT
kiadásai
2023. I.n.év**

(adatok Ft-ban)

	Eredeti előirányzat	I-III. havi előirányzat módosítás	Módosított előirányzat 2023.03. 31-én
350001 Költségvetés tervezési tartalék			
Költségvetési kiadások			
Működési kiadások			
Egyéb működési célú kiadások	100 000 000		100 000 000
Összesen:	100 000 000	0	100 000 000
A tervezéskor (tartalékként) elkülönített kiadási jogcímek összesen:	140 000 000	0	140 000 000
TARTALÉK(OK) összesen:	970 000 000	0	970 000 000

Az ÖNKORMÁNYZAT
kiadásai
2023. I.n.év

(adatok Ft-ban)

	Eredeti előirányzat	I-III. havi előirányzat módosítás	Módosított előirányzat 2023.03. 31-én
<u>ÖNKORMÁNYZAT kiadásai összesen:</u>			
Költségvetési kiadások			
Működési kiadások			
Személyi juttatások	296 821 727	-22 549	296 799 178
Munkaadókat terhelő járulékok és szoc. hj. adó	64 813 555		64 813 555
Dologi kiadások	10 766 843 581	727 686 868	11 494 530 449
Ellátottak pénzbeli juttatásai	260 000 000	-400 000	259 600 000
Egyéb működési célú kiadások	17 192 216 858	-502 651 141	16 689 565 717
Felhalmozási kiadások			
Beruházások	22 749 122 443	-229 030 918	22 520 091 525
Felújítások	817 394 270	225 009 127	1 042 403 397
Egyéb felhalmozási célú kiadások	481 914 106	-39 000	481 875 106
Finanszírozási kiadások			
Finanszírozási kiadások	397 774 585		397 774 585
Összesen:	53 026 901 125	220 552 387	53 247 453 512
<u>Intézményfinanszírozás</u>			
Finanszírozási kiadások			
Finanszírozási kiadások	24 416 948 987	1 050 280 011	25 467 228 998
Összesen:	24 416 948 987	1 050 280 011	25 467 228 998
ÖNKORMÁNYZAT kiadásai mindösszesen:	77 443 850 112	1 270 832 398	78 714 682 510

Általános indokolás

A rendelet részletes képet ad Győr Megyei Jogú Város Önkormányzata 2023. évi költségvetése előirányzataiban az I. negyedévben bekövetkezett változásokról, és javaslatot tesz a 2023. I. negyedéves előirányzat-módosítások egységes rendeletbe foglalására.

Részletes indokolás

Az 1. §-hoz

Megállapítja a 2023. évi költségvetés 2023. március 31-én érvényes fő bevételi és kiadási előirányzatainak összegét.

A 2. §-hoz

Intézkedik a 2023. február 21-én elfogadott költségvetési rendelet 2023. I. negyedévben bekövetkezett változásai következtében módosuló mellékleteinek „cseréjéről”.

A 3. §-hoz

A hatálybaléptetésről intézkedik.

Az 1–5. mellékletehez

A költségvetés 2023. március 31-i állapot szerinti kiadási, bevételi előirányzati főösszege, a kiadási, bevételi előirányzatok előirányzat-csoportok és kiemelt előirányzatok szerinti bontása.

TÁJÉKOZTATÓ AZ ELŐZETES HATÁSVIZSGÁLAT EREDMÉNYÉRŐL

Rendelet-tervezet címe:	Győr Megyei Jogú Város Önkormányzatának 2023. évi költségvetéséről szóló 2/2023. (II. 21.) önkormányzati rendelet módosításáról			
Rendelet-tervezet valamennyi jelentős hatása, különösen				
Társadalmi, gazdasági hatás:	Költségvetési hatás:	Környezeti, egészségügyi következmények:	Adminisztratív terheket befolyásoló hatás:	Egyéb hatás:
Nincs	A rendeletmódosítás a tényleges állapotnak megfelelően rendezi a költségvetési rendeletben foglalt tételeket.	Nincs	Nincs	Nincs
A rendelet megalkotása szükséges, mert: azt az államháztartásról szóló törvény előírja.				
A rendelet megalkotásának elmaradása esetén várható következmények: törvényességi felügyelet keretében hiányosság megállapítása.				
A rendelet alkalmazásához szükséges feltételek:				
Személyi: Rendelkezésre áll	Szervezeti: Adott	Tárgyi: Adott	Pénzügyi: Adott	



GYŐR MEGYEI JOGÚ VÁROS
9021 Győr, Városház tér 1.

.....⁷..... napirendi pont

Nagyné dr. László Edit jegyző előterjesztése

Javaslat
a 2022. évre vonatkozó éves ellenőrzési jelentés és összefoglaló éves ellenőrzési jelentés
jóváhagyására

Győr, 2023. május ..⁹

Előterjesztő:

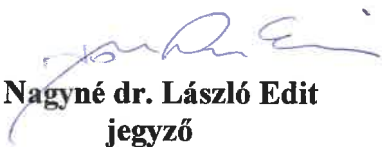
Nagyné dr. László Edit
jegyző

Az előterjesztést véleményezte: Pénzügyi Bizottság

Az előterjesztést látta:

Dr. Dézsi Csaba András
polgármester

Az előterjesztést készítette: Ellenőrzési Osztály

Nagyné dr. László Edit jegyző előterjesztése

Javaslat a 2022. évre vonatkozó éves ellenőrzési jelentés és összefoglaló éves ellenőrzési jelentés jóváhagyására

Tisztelt Közgyűlés!

A költségvetési szervek belső kontrollrendszeréről és belső ellenőrzéséről szóló 370/2011. (XII. 31.) Korm. rendelet (a továbbiakban: Bkr.) 32. § (4) bekezdésében foglaltaknak megfelelően a 92/2021. (XII. 21.) Kgy. határozattal jóváhagyott Győr Megyei Jogú Város Önkormányzata és Győr Megyei Jogú Város Polgármesteri Hivatala 2022. évi belső ellenőrzési terve alapján végezte a belső ellenőrzést a Polgármesteri Hivatal ellenőrzési hatáskörrel rendelkező szervezeti egysége.

A Bkr. 49. § (1) és (3) bekezdése értelmében az éves ellenőrzési jelentés elkészítéséért a belső ellenőrzési vezető a felelős, amit a tárgyévet követő év február 15-ig köteles a polgármesternek és a jegyzőnek megküldeni. A Bkr. 49. § (3a) bekezdése alapján a jegyző a tárgyévre vonatkozó éves ellenőrzési jelentést, valamint a helyi önkormányzat által alapított költségvetési szervek éves ellenőrzési jelentései alapján készített éves összefoglaló ellenőrzési jelentést a tárgyévet követően, legkésőbb a zárszámadási rendelet elfogadásáig terjeszti jóváhagyásra a képviselő-testület elé.

Az éves ellenőrzési jelentés, illetve az összefoglaló éves ellenőrzési jelentés a Bkr. 48. §-a alapján az államháztartásért felelős miniszter által közzétett módszertani útmutató figyelembevételével tartalmazza a belső ellenőrzés által végzett tevékenység bemutatását önértékelés alapján, a belső kontrollrendszer működésének értékelését az ellenőrzési tapasztalatok birtokában, valamint az intézkedési tervek megvalósításáról szóló beszámolót.

Kérem a Tisztelt Közgyűlést, hogy az alábbi határozati javaslatot hagyja jóvá!

HATÁROZATI JAVASLAT

Győr Megyei Jogú Város Önkormányzatának Közgyűlése az éves ellenőrzési jelentést és az összefoglaló éves ellenőrzési jelentést 2022. évre vonatkozóan az 1. számú melléklet szerinti tartalommal jóváhagyja.

Győr, 2023. május ...9..

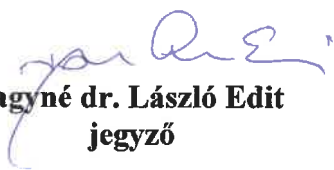
Nagyné dr. László Edit
jegyző

Éves ellenőrzési jelentés a 2022. évi belső ellenőrzési tevékenység ellátásáról

Vezetői összefoglaló

A belső ellenőrzés a belső kontrollrendszer részeként működik, melynek biztosítása az államháztartásról szóló 2011. évi CXCV. törvény (a továbbiakban: Áht.) 70. § (1) bekezdése, valamint a Magyarország helyi önkormányzatairól szóló 2011. évi CLXXXIX. törvény 119. § (3)-(4) bekezdései szerint a jegyző hatásköre. A belső ellenőrzési feladat ellátása szervezetenként Győr Megyei Jogú Város Polgármesteri Hivatala (továbbiakban: Polgármesteri Hivatal vagy Hivatal) Jegyzői Kabinet Ellenőrzési Osztályához tartozik, mely a 286/2012. (XII. 19.) Kgy. határozattal elfogadott és többször módosított hivatali Szervezeti és Működési Szabályzatban foglaltak szerint – a jogszabályi előírásoknak megfelelően – önálló szervezeti egységként működik Győr Megyei Jogú Város Jegyzőjének közvetlen alárendeltségében.

A belső ellenőrzési tervet a költségvetési szervek belső kontrollrendszeréről és belső ellenőrzéséről szóló 370/2011. (XII. 31.) Korm. rendelet (a továbbiakban: Bkr.) 32. § (4) bekezdésének eleget téve a Közgyűlés hagyja jóvá a tárgyévet megelőző év december 31. határidőig, amely 2022. évre vonatkozóan a 92/2021. (XII. 21.) Kgy. határozattal történt meg. Az Ellenőrzési Osztály a belső ellenőrzési tevékenységet az éves ellenőrzési terv alapján és a vonatkozó jogszabályi előírások, illetve az államháztartásért felelős miniszter által közzétett belső ellenőrzési kézikönyv minta figyelembevételével elkészített és a Bkr. 17. § (4) bekezdése szerinti 2021. március 1-jei hatállyal felülvizsgált Belső Ellenőrzési Kézikönyv alapján látja el.

A Bkr. 49. § (3) bekezdése alapján helyi önkormányzati költségvetési szerv esetén a belső ellenőrzési vezető az általa elkészített éves ellenőrzési jelentést a tárgyévet követő év február 15-ig a polgármesternek és a jegyzőnek köteles megküldeni. A Bkr. 49. § (3a) bekezdésének megfelelően „A jegyző a tárgyévre vonatkozó éves ellenőrzési jelentést, valamint a helyi önkormányzat által alapított költségvetési szervek éves ellenőrzési jelentései alapján készített éves összefoglaló ellenőrzési jelentést – a tárgyévet követően, legkésőbb a zárszámadási rendelet elfogadásáig – a képviselő-testület elé terjeszti jóváhagyásra”.

A 2022. évi ellenőrzési tevékenység megvalósulásáról szóló éves ellenőrzési jelentést a Bkr. 22. § (1) bekezdés g) pontja szerint a belső ellenőrzési vezető a Bkr. 48. §-ában részletezett szempontok, továbbá az éves ellenőrzési jelentés elkészítéséhez a Pénzügyminisztérium által a Bkr. 52. § (6) bekezdésének megfelelően 2022. augusztus hónapban kiadott útmutató előírásai figyelembevételével állította össze. Jelen éves ellenőrzési jelentés ismerteti a belső ellenőrzés által végzett tevékenység bemutatását önértékelés alapján, a belső kontrollrendszer működésének értékelését az ellenőrzési tapasztalatok birtokában, valamint az intézkedési tervek megvalósításáról szóló beszámolót.

I. A belső ellenőrzés által végzett tevékenység bemutatása önértékelés alapján

(Bkr. 48. § a) pontja)

Az Áht. 70. § (1) bekezdése alapján a Szervezeti és Működési Szabályzat előírásainak megfelelően a Hivatal belső ellenőrzési tevékenysége kiterjed a Hivatal és az Önkormányzat szervezetén túl az Önkormányzat fenntartásában működő költségvetési szervekre, az Önkormányzat többségi befolyása alatt működő, köztulajdonban álló gazdasági társaságokra, valamint törvényi felhatalmazás birtokában külön megállapodás alapján a nemzetiségi önkormányzatokra.

A belső ellenőrzési tevékenység megszervezésének alapidokumentumaként szolgáló, a 92/2021. (XII. 21.) Kgy. határozattal elfogadott 2022. évi éves ellenőrzési tervet az Ellenőrzési Osztály végrehajtotta.

Év közben három soron kívüli ellenőrzésre irányuló igény született, a Városrendészet Győr költségvetési szervnél az illetmény eltérítések, a személyi illetmény megállapítások, valamint a rendkívüli munkavégzés rendjének 2021-2022. évi szabályszerűségi és pénzügyi ellenőrzése, valamint a Polgármesteri Hivatal iratkezelési tevékenységének szabályszerűségi ellenőrzése tárgyban. A két vizsgálat erőforrás szükséglete 48 ellenőri nap volt. Ezen soron kívüli vizsgálatok az ellenőrzési tervben a Tartalékidő terhére elvégzendő ellenőrzések közül az 1., 2. és 3. sorszámú azonosított, a Hivatal és az Önkormányzat közzétételi rendjének, illetve szabályozórendszere megfelelőségének szabályszerűségi ellenőrzésére, továbbá a Hivatal és az Önkormányzat pénz- és értékkezelése szabályszerűségének vizsgálatára előirányzott 36 revizori nap terhére lettek végrehajtva. A 12 nap többlet erőforrás igényt a 2022. évi munkaerő-kapacitás meghatározásakor kieső időként tervezett átlagos betegszabadság napjai és az oktatás, képzésre előirányzott napok részben ellenőrzésre történő felhasználásával oldotta meg az Ellenőrzési Osztály.

Soron kívüli ellenőrzésként jelentkezett 2022. évben a 2022. július 10. napján tartott nemzetiségi önkormányzati képviselők időközi választáshoz a Győri Helyi Választási Iroda részére biztosított pénzügyi támogatás felhasználásának, elszámolásának ellenőrzése is, mely csekély 1 nap revizori erőforrás időigényére tekintettel az ellenőrzési tervben meghatározott vizsgálatok lefolytatását az előzőekben ismertetettek túl nem befolyásolta.

Egyebekben az ellenőrzés az ellenőrzési terv szerinti ellenőrizendő szervezetek, szervezeti egységek és folyamatok vonatkozásában valósult meg.

I/1. Az éves ellenőrzési tervben foglalt feladatok teljesítésének értékelése

(Bkr. 48. § a) pont aa) alpontja)

I/1/a) A tárgyévvel vonatkozó éves ellenőrzési terv teljesítése, az ellenőrzések összesítése

A 2022. évi ellenőrzési tervet a belső ellenőrzési vezető a jogszabályokkal és a stratégiai ellenőrzési tervvel összhangban, kockázatelemzéssel alátámasztva a Bkr. 31. § (4) bekezdése szerinti tartalmi elemek alapján az ellenőrzési folyamatokat tervezett vizsgálatok (Önkormányzat intézményei és gazdasági társasága, valamint Hivatal, Önkormányzat és nemzetiségi önkormányzat), illetve tartalékidő terhére elvégzendő vizsgálatok (soron kívüli vizsgálatok) bontásban készítette el. Az ellenőrzési terv a jogszabályi előírásokkal összhangban tartalmazta az ellenőrizendő folyamatokat, szervezeteket és szervezeti egységeket, az erőforrás-szükségletet, az ellenőrizendő időszakot, az ellenőrzés típusát és várható idejét.

Az ellenőrzési terv 23 tervezett ellenőrzést 609 revizori nap, illetve a tartalékidő terhére további 5 vizsgálatot 126 revizori nap felhasználásával irányzott elő. A 2022. évi ellenőrzési terv a bizonyosságot adó tevékenység részeként a Bkr. 21. § (3) bekezdés a)-d) pontjai szerinti szabályszerűségi, pénzügyi, rendszer- és teljesítmény-ellenőrzést tartalmazott, a Bkr. 21. § (3) bekezdés e) pontjában meghatározott informatikai ellenőrzés nem került tervezésre.

A 2021. évi ellenőrzési tervben foglaltak végrehajtását követően az Ellenőrzési Osztály a 2022. évi ellenőrzési tervben szereplő vizsgálatokat 2022. január 12. napjával kezdte meg. Az ellenőrzési tervben meghatározott és a tartalékidő terhére elvégzendő vizsgálatok keretében végrehajtott soron kívüli ellenőrzések figyelembevételével az Ellenőrzési Osztály az év során 28 ellenőrzést bonyolított le, melyek közül 26 a tárgyévben megvalósult, míg 2 helyszíni vizsgálat 2023. január 17-ig realizálódott.

A bizonyosságot adó tevékenység körében megjelölt vizsgálatokra szánt revizori időkeret átfogja az ellenőrzésre való felkészülést, az adatgyűjtést, a vizsgálandó területek és dokumentumok kiválasztását, a helyszíni ellenőrzés lefolytatását, a Bkr. 40. § (1) bekezdése szerinti bizonyítékok (elsősorban iratmásolatok) beszerzését az ellenőrzések megállapításainak alátámasztásául, a helyszíni vizsgálatot követő jelentéskészítés folyamatát, a jelentéstervezet munkaanyagként történő megküldését az ellenőrzött, illetve javaslattal érintett szerv, illetve szervezeti egység részére egyeztetés végett, a jelentéstervezet belső ellenőrzési vezető vagy a vezető érintettsége, továbbá ellenőrzésben való részvétele esetén az ellenőrzési koordinátor általi szakmai felülvizsgálatát, valamint az ellenőrzési jelentésre az ellenőrzött, illetve javaslattal érintett szerv, szervezeti egység által elkészített intézkedési tervben foglalt feladatok értékelését is.

A 2022. évi belső ellenőrzés kiterjedt 12 önkormányzati intézmény belső kontrollrendszere kialakításának és működtetésének vizsgálatára; továbbá 3-3 költségvetési szerv iratkezelésének, irattározásának és iratselejtezésének, illetve korábbi rendszerellenőrzésre hozott intézkedéseinek megvalósulása ellenőrzésére; valamint egy 100% önkormányzati tulajdonú gazdasági társaság tulajdonosi joggyakorlás megfelelésének és feladatellátás szabályszerűségének vizsgálatára.

Ezen túlmenően az ellenőrzés a lengyel nemzetiségi önkormányzat részére átadott önkormányzati támogatás felhasználásának, a hatósági eljárás díjak, illetékek dokumentáltságának és megfelelésének, a polgármesteri határozatok nyilvántartásával kapcsolatos munkafolyamatok, a 2021. évben bonyolított két közbeszerzési eljárás menetének, a jubileumi jutalom és Győr Közigazgatásáért díj kifizetések megfelelésének, a szociális ellátások rendszere szabályszerűségének, a kiválasztott két beruházás kivitelezése megfelelésének, valamint az országgyűlési képviselő-választással kapcsolatos feladattípusú pénzügyi elszámolás költségeinek és a településüzemeltetési tevékenység elszámolásának vizsgálatát hajtotta végre.

Terven felül a Városrendészet Győr költségvetési szervnél a 2021-2022. évi illetmény eltérítések, a személyi illetmény megállapítások, valamint a rendkívüli munkavégzés rendjének, a Polgármesteri Hivatal iratkezelési tevékenységének, valamint a 2022. július 10. napján tartott nemzetiségi önkormányzati képviselők időközi választáshoz a Győri Helyi Választási Iroda részére biztosított pénzügyi támogatás felhasználásának, elszámolásának ellenőrzésére került sor.

A 2022. év folyamán megvalósult belső ellenőrzések célja és feladatai többek között a következők voltak:

- a költségvetési szervek belső kontrollrendszer kialakítása és működtetése ellenőrzése, a szabálytalanságok feltárása, azok megszüntetésére javaslattétel;
- az iratkezelési, irattározási és iratselejtezési tevékenység jogszabályi előírásoknak és a helyi szabályzatban foglaltaknak való megfelelésének ellenőrzése, szabálytalanságok feltárása, azok megszüntetésére javaslattétel;
- a beolvadással való intézmény megszüntetés szabályszerűségének ellenőrzése;
- a tulajdonosi joggyakorlás megfelelésének és a feladat ellátás szabályszerűségének ellenőrzése, szabálytalanságok feltárása, azok megszüntetésére javaslattétel;
- a korábbi rendszerellenőrzések során vállalt intézkedések végrehajtása megtörténtének, illetve annak szabályszerűségének ellenőrzése;
- a nemzetiségi önkormányzat részére átadott önkormányzati támogatás elszámolásának szabályszerűségi ellenőrzése, a szabálytalanságok feltárása, azok megszüntetésére javaslattétel;

- a hatósági eljárási díjak, illetékek dokumentáltságának és megfelelőségének ellenőrzése, a szabálytalanságok feltárása, azok megszüntetésére javaslattevél;
- a polgármesteri határozatok nyilvántartásával kapcsolatos munkafolyamatok ellenőrzése, szabálytalanságok feltárása, azok megszüntetésére javaslattevél;
- a jubileumi jutalom és a Győr Közigazgatásért díj kifizetések szabályszerűségének ellenőrzése, a szabálytalanságok feltárása, azok megszüntetésére javaslattevél;
- a közbeszerzési eljárásokat a jogszabályi és a helyi előírásoknak megfelelően folytatták-e le, a közbeszerzési eljárásokat követően létrejött kötelezettségvállalások szabályszerűsége, a szabálytalanságok feltárása, azok megszüntetésére javaslattevél;
- a szociális ellátások rendszere jogszabályi megfelelőségének ellenőrzése, szabálytalanságok feltárása, azok megszüntetésére javaslattevél;
- a településüzemeltetési célú pénzeszközök felhasználásának, a szerződésekben, megállapodásokban foglaltak végrehajtásának vizsgálata, a kiadások számviteli elszámolásának ellenőrzése;
- a kiválasztott beruházásokkal kapcsolatos szerződések létrejöttének szabályszerűsége, a kivitelezés jogszabályi megfelelősége, a számviteli elszámolás vizsgálata;
- az országgyűlési képviselő-választással, a nemzetiségi önkormányzati képviselők időközi választásával kapcsolatos feladattípusú pénzügyi elszámolás szabályszerűségének ellenőrzése;
- a köztisztviselői illetményeltérítések, a személyi illetmény megállapítások, a rendkívüli munkavégzés rendjének és elszámolásának vizsgálata.

Az ellenőrzések lefolytatásakor a belső ellenőrök a szűrőpróbaszerű, bizonylatokon alapuló mintavételezési vizsgálati ellenőrzési módszert és eljárást alkalmazták, szükség szerint helyszíni interjúval, valamint adatelemzéssel kiegészítve.

A bizonyosságot adó tevékenység részeként a belső ellenőrök a jelentéstervezetet munkaanyagként egyeztetés céljából előzetesen megküldték az ellenőrzött, illetve a javaslattal érintett szervezet vagy szervezeti egység vezetőinek. Az egyeztetés megtörténtét követően az elfogadott kiegészítésekkel módosított ellenőrzési jelentéstervezetet juttatta el az Ellenőrzési Osztály az ellenőrzötteknek, illetve a javaslattal érintettnek. Az ellenőrzési jelentéstervezetek megállapításaira az ellenőrzött és javaslattal érintett szervezetek, szervezeti egységek részéről 2022. évben egy esetben sem érkezett észrevétel, így a jelentéstervezettel azonos tartalommal kerültek kiküldésre a végleges jelentések.

A 2022. évben végrehajtott ellenőrzési jelentéssel zárult 26 ellenőrzésről készült jelentések vezetői összefoglalóiban a belső ellenőrök mindösszesen 573 főbb megállapítást és 393 javaslatot tettek. A Hivatal és az Önkormányzat J/1/2021. (II. 22.) számú Belső Ellenőrzési Kézikönyve értelmében az ellenőrzést végzők a rendelkezésre álló bizonyítékok figyelembevételével ötfokozatú skálán (megfelelő, korlátozottan megfelelő, gyenge, kritikus, elégtelen) értékelik az ellenőrzött szervezetet, illetve szervezeti egységet az ellenőrzött terület, valamint ellenőrzött folyamatok tekintetében. A 2022. évi ellenőrzések összességében kedvező tapasztalatai alapján a záradékkal ellátott 26 ellenőrzési jelentés közül 16 esetben megfelelő, 7 esetben korlátozottan megfelelő, illetve 1 esetben gyenge minősítést értek el az ellenőrzött szervezetek, szervezeti egységek. A 3-3 költségvetési szervet érintő iratkezelés, irattározás, iratselejtezés, valamint a 2020-2021. évi rendszerellenőrzés megállapításaira hozott intézkedési tervben foglalt feladatok végrehajtásának szabályszerűségi ellenőrzés vonatkozásában az érintett intézmények vizsgálatonként sorra 1 esetben korlátozottan megfelelő, 2 esetben gyenge, valamint 3 esetben megfelelő minősítést értek el.

Két vizsgálat – az Országgyűlési képviselő-választással kapcsolatos feladattípusú pénzügyi elszámolás költségeinek vizsgálata és a 2022. július 10. napján tartott nemzetiségi önkormányzati képviselők időközi választáshoz a Győri Helyi Választási Iroda részére biztosított pénzügyi támogatás felhasználásának, elszámolásának ellenőrzése – esetében a feljegyzéssel zárult ellenőrzés eredményeként értékelést a vizsgálatot végző ellenőr nem tett az egyéb jogszabályi kötelezésen alapuló ellenőrzés végrehajtására tekintettel.

Amennyiben az ellenőrzés megállapításai folytán intézkedési kötelezettség merül fel, a Bkr. 45. §-a az ellenőrzött, illetve javaslattal érintett szervezet, illetve szervezeti egységeket intézkedési terv készítésére kötelezi. Négy vizsgálat kivételével a befejezett 28 ellenőrzés az ellenőrzési jelentésben tett megállapítások alapján intézkedési terv készítést igényelt. Valamennyi vizsgálat vonatkozásában az Ellenőrzési Osztályra megérkezett az intézkedési terv. Az intézkedési tervek a határidő és a végrehajtásért felelős személy megjelölésével összesen 368 pontban rögzítették a végrehajtandó feladatokat. Az ellenőrzöttek és a javaslattal érintettek által megfogalmazott intézkedések végrehajtásának visszacsatolásaként a Bkr. 46. §-a szerint az intézkedési tervben előírt feladatok végrehajtásáról szóló beszámolót az ellenőrzött, illetve javaslattal érintett szervezet, szervezeti egységek megküldték.

A Közgyűlés által jóváhagyott, 2022. évi ellenőrzési tervben foglalt ellenőrzések végrehajtásán túl az Osztály a következő egyéb tevékenységeket látta el:

- a 2023. évi éves ellenőrzési terv elkészítése, közgyűlési döntésre való előterjesztése,
- az intézmények által összeállított és megküldött 2023. évi éves ellenőrzési tervek jóváhagyásra történő előterjesztése,
- a 2021. évi belső ellenőrzési tevékenységről szóló éves ellenőrzési beszámoló, illetve az intézmények által megküldött beszámolókból az összefoglaló ellenőrzési jelentés elkészítése, a kapcsolódó polgármesteri határozat összeállítása,
- a jelentéstervezetek munkaanyagainak, illetve a jelentéstervezetek szakmai felülvizsgálata,
- tanácsadó tevékenység ellátása,
- új jogszabályok, illetve jogszabályi változások megismerése, szakmai továbbképzéseken való részvétel,
- kötelező (közzszolgálati és ÁBPE) továbbképzések teljesítése,
- az ellenőrzésekkel kapcsolatos nyilvántartások vezetése (pl. külső ellenőrzésekről, belső ellenőrzésekről, a belső ellenőrzés alapján megtett intézkedésekről),
- irattározási feladatok ellátása, valamint az ellenőrzési jelentések megállapításait alátámasztó bizonylatmások Ellenőrzési Osztályon való rendszerezett tárolásával és megőrzésével kapcsolatos feladatok biztosítása,
- vezetői teendők,
- egyéb feladatok végrehajtása, így pl. adatszolgáltatás biztosítása, külső ellenőrzések koordinálásában való részvétel.

I/1/b) Az ellenőrzések során büntető-, szabálysértési, kártérítési, illetve fegyelmi eljárás megindítására okot adó cselekmény, mulasztás vagy hiányosság gyanúja kapcsán tett jelentések száma és rövid összefoglalása

A 2022. évi belső ellenőrzés olyan jogszabálysértést, mulasztást vagy hiányosságot nem tárt fel, amely büntető-, szabálysértési, kártérítési, fegyelmi, illetve a vétkes kötelezettségszegés alapján lefolytatott hátrányos jogkövetkezmény alkalmazása miatti eljárás megindítását indokolta volna.

I/2. A bizonyosságot adó tevékenységet elősegítő és akadályozó tényezők bemutatása

(Bkr. 48. § a) pont ab) alpontja)

Az Ellenőrzési Osztálynak, mint a Polgármesteri Hivatal belső ellenőrzési feladatokat ellátó szervezeti egységének a 2022. évi bizonyosságot adó tevékenysége teljes munkafázisában az ellenőrzött szervek, szervezeti egységek konstruktív hozzáállása segítette az ellenőrzési tervben foglaltak megvalósítását. Az ellenőrzött és az ellenőrzési javaslatokkal érintett szervekkel, szervezeti egységekkel történő folyamatos egyeztetések, a jelentéstervezet munkaanyagként történő átadása és az abban foglaltak előzetes megbeszélése nagymértékben elősegítette a jelentésekben megfogalmazott megállapítások és javaslatok megalapozottságát. A 2022. évi feladatellátás során a Bkr. 38. § (1) bekezdés a) pontja szerinti, belső ellenőrzés megszakítására okot adó körülmény, azaz soron kívüli vizsgálat lefolytatása 2 esetben vált szükségessé. Az I. negyedévben a Győri Nemzeti Színház 2020-2021. évi rendszerellenőrzése; a III. negyedévben a Rómer Flóris Művészeti és Történeti Múzeum 2020-2021. évi rendszerellenőrzése és vele párhuzamosan futó a Polgármesteri Hivatal hatósági eljárások díjak, illetve dokumentáltságának és megfelelésének szabályszerűségi ellenőrzése került megszakításra a Városrendészet Győr költségvetési szervnél az illetmény eltérítések, a személyi illetmény megállapítások, valamint a rendkívüli munkavégzés rendjének 2021-2022. évi szabályszerűségi és pénzügyi ellenőrzése, illetve a Polgármesteri Hivatal iratkezelési tevékenységének szabályszerűségi ellenőrzése vizsgálat lefolytatása érdekében.

A Bkr. 38. § (2) bekezdése szerinti, az ellenőrzések folyamatát zavaró vagy akadályozó olyan tényező, mint az ellenőrzést érintő személyi vagy szervezeti változás vagy elháríthatatlan ok, a számviteli rend állapota, a dokumentáció és a nyilvántartások hiányossága, vagy az ellenőrzött szerv, illetve szervezeti egység jogsértő magatartása nem merült fel, így ellenőrzés felfüggesztésére nem került sor.

I/2/a) A belső ellenőrzési szervezeti egység humánerőforrás-ellátottsága

A Hivatal és az Önkormányzat belső ellenőrzését az Ellenőrzési Osztály látja el külső erőforrás bevonása nélkül. A Polgármesteri Hivatal közszolgálati jogviszonyban 5 fő főfoglalkozású belső ellenőrt alkalmaz. Az Osztály tevékenységét továbbá 1 fő adminisztratív feladatokat ellátó titkárnő segíti. A Bkr. 25. § e) pontjában hivatkozott külső szakértő bevonása nem vált szükségessé.

Mindegyik belső ellenőr teljesíti az Áht. 70. § (4) bekezdésében előírtakat, rendelkeznek a költségvetési szervek belső ellenőrzésére feljogosító, az államháztartásért felelős miniszter által kiadott engedéllyel, az Áht. 70. § (5) bekezdése szerinti belső ellenőrök nyilvántartásában szerepelnek. A Polgármesteri Hivatalnál foglalkoztatott belső ellenőrök a 2020. január 1-jétől hatályos, a költségvetési szervnél és köztulajdonban álló gazdasági társaságnál belső ellenőrzési tevékenységet végzők nyilvántartásáról és kötelező szakmai továbbképzéséről, valamint a költségvetési szervek vezetőinek és gazdasági vezetőinek belső kontrollrendszer témájú kötelező továbbképzéséről szóló 22/2019. (XII. 23.) PM rendelet 2. §-ában foglalt szakmai követelményeknek eleget tesznek, rendelkeznek a szükséges végzettségi, illetve szakképesítési követelményekkel, valamint a munkavégzéshez szükséges szakmai és ellenőrzési tapasztalat birtokában vannak.

A belső ellenőrök mindegyike a fent hivatkozott PM rendelet 12. § (1) bekezdés b) pontja által előírt, kétévenkénti, a belső ellenőrök részére szóló ÁBPE-továbbképzésen való részvételi és vizsgaletelési kötelezettségének eleget tett.

2022-ben a belső ellenőrzési vezető az „*Kockázatelemzéssel alátámasztott éves ellenőrzési terv elkészítése, valamint belső ellenőrzési esettanulmányok a gyakorlatban*” című szakmai konferencián, továbbá „*A megfelelési tanácsadó, mint integritás felelős*” című videokonferencián vett részt. Mérlegképes könyvelői továbbképzést 2 fő revizor teljesített.

A szakmai konferenciákon túl az új jogszabályok, jogszabályváltozások megismerése és értelmezése a rendelkezésre álló jogtár, szakkönyvek és egyéb kiadványok, állásfoglalások segítségével önképzés formájában történt. Az Ellenőrzési Osztály valamennyi munkatársa teljesítette a közszolgálati továbbképzés keretében vállalt kötelezettségeit.

A 2022. évi ellenőrzési terv nem tartalmazott a költségvetési szerveknél működő informatikai rendszerek megfelelőségére, megbízhatóságára, biztonságára, valamint a rendszerben tárolt adatok teljességére, megfelelőségére, szabályosságára és védelmére irányuló, a Bkr. 21. § (3) bekezdés e) pontja szerinti informatikai ellenőrzést és informatikai szakismeret, képzettség hiányában nem is végzett.

I/2/b) A belső ellenőrzésért felelős szervezeti egység és a belső ellenőrök szervezeti és funkcionális függetlenségének biztosítása

A Bkr. 18. §-a szerinti szervezeti függetlenség a Hivatal szervezeti rendjét meghatározó Szervezeti és Működési Szabályzat által biztosított. Az Áht. 70. § (1) bekezdésének garanciájaként az Ellenőrzési Osztály közvetlenül a jegyzőnek alárendelten működik, szervezetiileg a Jegyzői Kabinetbe tartozik. Ennek megfelelően az Osztály tevékenységét a jegyző irányítja, aki köteles a belső ellenőrök Bkr. 19. §-a szerinti funkcionális függetlenségét biztosítani. A funkcionális függetlenség többek között magában foglalja azt, hogy az éves ellenőrzési terv kidolgozása objektív kockázatelemzés alapján és soron kívüli ellenőrzések figyelembevételével történik; az ellenőrzési program elkészítése és végrehajtása, az ellenőrzési módszerek kiválasztása, a megállapításokat és javaslatokat tartalmazó ellenőrzési jelentéstervezet és jelentés elkészítése a belső ellenőrök hatáskörébe tartozik, melyet a költségvetési szerv vezetőjének kötelesek megküldeni. A belső ellenőrök a vizsgálathoz szükséges adat- és információgyűjtés alapján külső befolyástól mentesen készítették el jelentéseiket.

A Bkr. 19. § (2) bekezdése a belső ellenőrök számára megtiltja, hogy operatív feladatok ellátásában részt vegyenek. Ennek megfelelően a belső ellenőrök nem működtek közre a Hivatal és az Önkormányzat operatív feladatainak ellátásban, így különösen a döntések előkészítésében és meghozatalában. Pénzügyi tranzakciót az osztályvezető kizárólag a saját szervezeti egysége tevékenységére vonatkozóan kezdeményezett. A Hivatal, illetve az Önkormányzat működését meghatározó belső szabályzatok összeállításában – a belső ellenőrzéshez kapcsolódó szabályzat kivételével – az Ellenőrzési Osztály revizorai nem vettek részt, kizárólag tanácsadást láttak el.

I/2/c) Összeférhetlenségi esetek

A 2022. évi bizonyosságot adó tevékenység ellátása során a Bkr. 20. §-a szerinti összeférhetlenségi tényező nem merült fel.

I/2/d) A belső ellenőri jogokkal kapcsolatos esetleges korlátozások bemutatása

A belső ellenőrök Bkr. 25. §-ában meghatározott jogai a 2022. évi bizonyosságot adó tevékenység ellátása során nem sérültek. Az ellenőrzött szervek, illetve szervezeti egységek minden esetben biztosították az ellenőréssel érintett iratanyagokba, nyilvántartásokba történő betekintést, illetve másolatkészítést, valamint megadták a kért információkat a belső ellenőrök számára.

I/2/e) A belső ellenőrzés végrehajtását akadályozó tényezők

A belső ellenőrzési tevékenység ellátását akadályozó tényező nem merült fel. Az ellenőrzött szervek és szervezeti egységek vezetői és munkatársai a belső ellenőrzési feladatok megvalósítását konstruktív hozzáállásukkal és együttműködésükkel támogatták.

I/2/f) Az ellenőrzések nyilvántartása

A Bkr. 22. § (2) bekezdés e) pontja a belső ellenőrzési vezető kötelezettségévé teszi, hogy vezesse az 50. § szerint a belső ellenőrzésekről szóló nyilvántartást és gondoskodjon az ellenőrzési dokumentumok megőrzéséről. A Hivatal belső ellenőrzési vezetője a 2022. évben végrehajtott belső ellenőrzésekkel kapcsolatosan ezen jogszabályi kötelezettségének eleget tett, azaz vezeti a nyilvántartást és a belső ellenőrzési tevékenységet alátámasztó bizonylatok 10 évig történő megőrzéséről gondoskodik. A nyilvántartás a Bkr. 50. § (2) bekezdésének megfelelően tartalmazza az ellenőrzés azonosítóját (ellenőrzési terv szerinti sorszámot és iktatószámot egyaránt); az ellenőrzött szerv, illetve szervezeti egység megnevezését; az ellenőrzés tárgyát; az ellenőrzés kezdetének és lezárásának dátumát; az ellenőrzés lefolytatásában közreműködő vizsgálatvezető és belső ellenőr(ök) nevét; a vizsgált időszakot, valamint az intézkedési terv készítésének szükségességét.

I/2/g) Az ellenőrzési tevékenység fejlesztésére vonatkozó javaslatok

Az egyes vizsgálatokhoz kapcsolódó ellenőrzési jelentéseket a belső ellenőrzési vezető rendszeresen, míg az éves ellenőrzési tervben szereplő feladatok végrehajtásáról szóló éves ellenőrzési jelentést a jogszabály szerinti határidőben megküldi a költségvetési szerv vezetője részére, ezáltal biztosítja a szervezet működési rendjének javítását elősegítő ellenőrzési tapasztalatokról és információkról a vezetőség informálását.

Az ellenőrzések hatékonyságának növelése és a megállapítások, javaslatok minél eredményesebb visszacsatolása érdekében a Hivatal szervezeti egységeire és az önkormányzati szervezetekre kiterjedően a szakmai kapcsolatot tovább kell erősíteni, mely az ellenőrzött és javaslattal érintett szervezetek és szervezeti egységek belső kontrollrendszere szabályszerűségének, gazdaságosságának, hatékonyságának és eredményességének javítását szolgálja. A bizonyosságot adó tevékenységre való felkészülés során az ellenőrök az ellenőrzött szervezettel, illetve szervezeti egységgel kapcsolatos információkat előzetesen minél alaposabban összegyűjtik és a korábbi ellenőrzések tapasztalatait megismerik, elősegítve ezzel a kockázatok feltárását.

Az ellenőrzési tevékenység tervezése kapcsán mindig kiemelt cél a belső kontrollrendszer elemeire kiterjedő ellenőrzések növelése, az ellenőrzési lefedettség növelése, az ellenőrizhető területek, folyamatok vizsgálati körbe történő mind teljesebb bevonása, valamint a jogszabályi változásoknak való megfelelés nyomon követése.

I/3. A tanácsadó tevékenység bemutatása

(Bkr. 48. § a) pont ac) alpontja)

A bizonyosságot adó tevékenységen túl a belső ellenőrzés magában foglalja a tanácsadó tevékenységet is, mely a Bkr. 2. § 20. pontja szerint egy, a költségvetési szerv vezetője részére nyújtott, hozzáadott értéket eredményező szolgáltatás, jellegét tekintve konzultációs tevékenység. A Hivatal belső ellenőrei a tanácsadó tevékenység keretében egyedi megkeresés alapján szóban vagy elektronikus úton láttak el tanácsadást. Az év során több esetben került sor tanácsadásra a Hivatal szervezetén belül, illetve az Önkormányzat irányítása alá tartozó intézményi körben is. A tanácsadás a köztisztviselői/közalkalmazotti illetmény besorolás megfelelősége, a munkakör átadás-átvétel szabályszerűsége, a szemüveg-költségtérítés adómentes juttatásként való kezelése feltételeinek egyeztetése, a karbantartás vagy felújítás számviteli kérdésének minősítése, a bekerülési érték meghatározása a beszerzéshez kapcsolódó egyes költségelemek figyelembevételével, adómentesség alkalmazása személygépkocsi értékesítés esetén témakörökre irányult.

II. A belső kontrollrendszer működésének értékelése ellenőrzési tapasztalatok alapján (Bkr. 48. § b) pontja)

II/1. A belső kontrollrendszer szabályszerűségének, gazdaságosságának, hatékonyságának és eredményességének növelése, javítása érdekében tett fontosabb javaslatok

(Bkr. 48. § b) pont ba) alpontja)

A belső ellenőrzés a Bkr. 21. § (2) bekezdésében részletezett bizonyosságot adó tevékenysége körében készítette el minden egyes vizsgálathoz kötődően az ellenőrzési jelentéseket. Az ellenőrzési jelentések a megállapításokat és javaslatokat jogszabályokra és szabályzatokra hivatkozással együtt tartalmazzák, melyek alátámasztásaként az Ellenőrzési Osztályon őrzött bizonylatmások szolgálnak. Az egyes ellenőrzési jelentések a Belső Ellenőrzési Kézikönyv szerinti szerkezeti felépítésben tartalmazzák a Bkr. 39. § (3) bekezdése szerinti kötelező tartalmi elemeket. Így mindegyikben megtalálható az ellenőrzés szervezésére vonatkozó adatok bemutatása (így különösen az ellenőrzést végző szervezeti egység neve, az ellenőrzött, illetve a javaslattal érintett szervezet vagy szervezeti egység megnevezése, az ellenőrzésre vonatkozó jogszabályi felhatalmazás megjelölése, az ellenőrzés típusa, az ellenőrzés tárgya és célja, az ellenőrzött időszak stb.); a vezetői összefoglaló, mely magában foglalja a jelentés főbb megállapításait, az intézkedési terv összeállításához megfogalmazott javaslatokat és a kézikönyv besorolása szerinti értékelést; továbbá az ellenőrzési jelentés részletes megállapításai az ellenőrzésben közreműködő belső ellenőrök nevével és aláírásával.

A 2022. évi ellenőrzési terv alapján végrehajtott 28 ellenőrzési jelentés vezetői összefoglalóiban rögzített főbb megállapításokat tartalmazó ellenőrzési jelentések összesen 584 oldalon részletezik a belső ellenőrök észrevételeit, megállapításait, a következtetéseket és a kapcsolódó javaslatokat. A jelentésekben megfogalmazott megállapítások és javaslatok az alábbiak voltak, melyek rendszerellenőrzés esetében a belső kontrollrendszer kialakítása (1), a vagyongazdálkodás szabályszerűsége (2), a belső kontrollrendszer működtetése a bevételek beszedése és a kapott támogatások felhasználása (3), valamint a kiadások teljesítése (4) folyamata bontásban kerülnek ismertetésre. A zárójelben jelzett sorszámok azonosítják a főbb megállapítások és következtetések ellenőrzési rendszeren belüli elhelyezkedését.

Az Önkormányzat intézményeinek és egy gazdasági társaságának ellenőrzése

I/1. Dr. Kovács Pál Könyvtár és Közösségi Tér 2020-2021. évi rendszerellenőrzése

	Főbb megállapítások, következtetések	Javaslatok
1.	A szabályozási rendet kialakították, azonban a hatályosság kérdéséről nem minden esetben rendelkeztek. A kockázatkezelési rendszer működtetéséről nem gondoskodtak.	A szabályzatok záró rendelkezésében a hatályosságot érintő intézkedések rögzítése. A kockázatelemzés és kockázatértékelés elvégzése.
2.	Az intézményi vagyon forgalomképesség szerinti besorolását elvégezték. A veszélyes hulladéknak minősülő selejtezett eszközök jogszabály szerinti átadása nem dokumentált.	Hulladék ártalmatlanításra szakosodott szervezeteknek való átadás megtörténtének igazolása.
3.	Előfordult, hogy bérleti szerződésben alkalmazott díj megállapításához önköltségszámítást nem végeztek.	Önköltségszámítás készítése a bérleti díj összegének meghatározásához.
4.	A felhasználási szerződések alapján szerzett felhasználói jogot vagyoni értékű jogként nem vették nyilvántartásba. Egy könyv nyomdai munkáira kötött szerződést megelőző 3 árajánlat beszerzését elmulasztották.	A kiadás számviteli szempontból történő helyes megítélése. A helyi rendeletben a beszerzésekre irányadó előírások betartása.

I/2. Egyesített Bölcsődei Intézményhálózat Győr 2020-2021. évi rendszerellenőrzése

Főbb megállapítások, következtetések		Javaslatok
1.	A belső kontrollrendszer kereteit hiányosan alakították ki, több szabályzat hatályosság kérdéséről nem intézkedtek, illetve átdolgozást igényel. A kiadmányozási rend szabályozása nem megfelelő. Az ügyrend és az aláírási jogosultságok összhangját nem biztosították.	A költségvetési szervezet szabályszerű működésének alapját képező szabályozás jogszabályi előírásoknak megfelelő teljes körűségét biztosítani szükséges.
2.	A számviteli analitikus nyilvántartásban a földterületek, az épületek, illetve a járművek sajátos adatait elmulasztották szerepeltetni.	Az analitikus nyilvántartás kötelező adattartalmának megletére kell törekedni.
3.	Az étkezési térítési díjak megállapítása és beszedése szabályszerűen történt.	nem releváns
4.	Az élelmiszer beszerzés folyamata, valamint a vásárolt anyagok pénzügyi elszámolása és készletre vétele szabályszerűen történt.	nem releváns

I/3. Egyesített Egészségügyi és Szociális Intézmény Győr 2020-2021. évi rendszerellenőrzése

Főbb megállapítások, következtetések		Javaslatok
1.	A szabályozási rendet megfelelően kialakították.	nem releváns
2.	A vagyongazdálkodás szabályszerűségét a leltározás, a selejtezés és a mérlegkészítés folyamán biztosították.	nem releváns
3.	A vizsgált időszakban a térítési díjakat a jogszabályi előírásoknak megfelelően állapították meg.	nem releváns
4.	Takarítóeszközök ellenértéke pénzügyi rendezését megelőzően utalványozási jogkörrel nem bíró személy látta el az utalványozást.	A belső kontrollpontok szabályszerű működtetése.

I/4. Gazdasági Működtető Központ Győr 2020-2021. évi rendszerellenőrzése

Főbb megállapítások, következtetések		Javaslatok
1.	A kontrolltevékenységek működtetése az aláírási jogosultságok szabályszerű alkalmazásával történt.	nem releváns
2.	A 2021. évi mérlegbe kimutatott peres követelés beállítása jogerős bírósági végzés, ítélet hiányában nem volt megalapozott.	Az egyes mérlegtételek a számviteli törvény előírásai szerinti értékelése.
3.	Az ellenőrzött pótelőirányzatot a célnak megfelelően használták fel.	nem releváns
4.	Adómentes juttatásként elszámolt szemüvegtérítést szemészeti szakorvos által végzett vizsgálat nem támasztotta alá.	Költségtérítés adómentes juttatásként való feltételeinek maradéktalan megletése.

I/5. Győri Balett 2020-2021. évi rendszerellenőrzése

Főbb megállapítások, következtetések		Javaslatok
1.	Az ellenőrzött időszakban rendelkeztek az Önkormányzattal kötött hatályos fenntartói szerződéssel. A működéséhez szükséges belső szabályzatokat megalkották. Az Iratkezelési Szabályzat levéltári jóváhagyást nem tartalmazott. A Munkavédelmi Szabályzaton a munkavédelmi képviselő egyetértése nem tanúsított.	A helyi szabályzatok jogszabályi előírásoknak való megfeleléshez szükséges feltételek maradéktalan biztosítása.
2.	A 15 előadásra kifizetett jogdíjból a 2022. évben tartandó 4 előadásra jutó költségrést nem határolták el, aktív időbeli elhatárolásként a 2021. évi mérlegben nem szerepeltették.	Az egyes mérlegtételek a számviteli törvény előírásai szerinti értékelése.
3.	A 10.000 e Ft összegű vissza nem térítendő támogatásról szóló elszámolást határidőre megküldték.	nem releváns
4.	Digitális kamera megvásárlásakor díjbekérő alapján fizetett előleghez polgármesteri engedélyt nem kértek.	Előlegnyújtásnak minősülő kifizetés teljesítéséhez a helyi rendeletnek megfelelő felügyeleti szervi engedély megkérése.

I/6. Győri Nemzeti Színház 2020-2021. évi rendszerellenőrzése

Főbb megállapítások, következtetések		Javaslatok
1.	A szabályozási rendet hiányosan, illetve nem megfelelően alakították ki. A belső kontrollrendszer 2020-2021. évi minőségére vonatkozó nyilatkozatok nem tartalmaztak a gazdasági vezető belső kontroll továbbképzési kötelezettségének teljesítésére irányuló tájékoztatást.	A jogszabályi előírásoknak megfelelő kontrollkörnyezet kialakításának biztosítása a szervezeti sajátosságok figyelembevételével.
2.	A 2021. évi mérlegben szerepeltetett adatokat leltárral elmulasztották alátámasztani.	A mérleg számviteli törvény előírása szerinti leltárral való alátámasztása a tulajdon védelem biztosítása érdekében.

Főbb megállapítások, következtetések		Javaslatok
3.	A Színház által gyártott és értékesített díszlet átadás-átvételéről jegyzőkönyvet nem készítettek.	Az értékesített díszlet megfelelő dokumentálása az egyes tételek azonosíthatósága érdekében.
4.	A megvásárolt operációs rendszer költségét tévesen szolgáltatásként számolták el, holott azt az immateriális javak között vagyoni értékű jogként kellett volna kimutatni.	A kiadás számviteli szempontból történő helyes megítélése.

I/7. Győr Megyei Jogú Város Levéltára 2020-2021. évi rendszerellenőrzése

Főbb megállapítások, következtetések		Javaslatok
1.	A belső kontrollrendszer kereteit hiányosan alakították ki, több szabályzat hatályosság kérdéséről nem intézkedtek, illetve átdolgozást igényel. Az intézményvezető belső kontrollrendszer továbbképzésen való részvétele nem igazolt.	A jogszabályi előírásoknak megfelelő kontrollkörnyezet kialakításának biztosítása a szervezeti sajátosságok figyelembevételével, továbbá jogszabályi kötelezésen alapuló továbbképzésen való részvétel teljesítése.
2.	A vagyongazdálkodás szabályszerűségét a leltározás és a mérleg készítés folyamán biztosították.	nem releváns
3.	A bevételek beszedése és a kapott pótelőirányzatok elszámolása szabályszerűen valósult meg.	nem releváns
4.	A dologi és a felhalmozási kiadások előirányzat-felhasználása, teljesítése folyamán szabályszerűen jártak el.	nem releváns

I/8. Győr Megyei Jogú Város Útkezelő Szervezete 2020-2021. évi rendszerellenőrzése

Főbb megállapítások, következtetések		Javaslatok
1.	A kötelezettségvállalás, az ellenjegyzés, a teljesítésigazolás, az érvényesítés, valamint az utalványozás vonatkozásában az írásbeli kijelölések nem álltak rendelkezésre. Az ÁBPE-továbbképzési kötelezettség vizsgált időszaki teljesülése tanúsítvánnyal nem igazolt.	Az aláírási jogkörök írásbeli kijelölésének biztosítása. Jogszabályi kötelezésen alapuló továbbképzésen való részvétel teljesítése.
2.	Az építmények, illetve az idegen ingatlanon végzett beruházások után elszámolandó értékcsökkenés meghatározásakor tévesen 3%, valamint 2% leírási kulcsot alkalmaztak a jogszabály szerinti 2% és 6% helyett.	A jogszabályi előírás szerinti értékcsökkenési leírási kulcsok alkalmazása.
3.	A közterület használatáért fizetendő díjakat a jogszabályi előírás szerinti díjtétel alkalmazásával állapították meg.	nem releváns
4.	A jelzőlámpás csomópont és vezérlőgép cseréjének és rekonstrukciójának aktiválása nem történt meg a munkálatok teljesítésének igazolása ellenére.	Műszaki átadás-átvételt követően a beruházás, felújítás értékének mielőbbi aktiválásáról intézkedni szükséges.

I/9. Iratkezelés, irattározás, iratselejtezés vizsgálata 3 költségvetési szervnél 2019-2021. évi szabályszerűségi ellenőrzése

Főbb megállapítások, következtetések		Javaslatok
Bisinger Óvoda A hatályos Iratkezelési Szabályzathoz a Levéltár jóváhagyását megkérték, azonban a szabályzat és az irattári terv éves felülvizsgálata nem igazolt. A helyi szabályzat nem tartalmaz előírást az iktatószám képzés rendjére vonatkozóan. A jogszabályi előírások ellenére, a határozatok esetében csak a főszámot iktatták az iktatókönyvben az alszámokat nem.		A jogszabályi előírásokon alapuló éves felülvizsgálati kötelezettség teljesítése, igazolása. Az iktatószám képzés rendjének meghatározása. Az iktatási rend szabályszerű biztosítása szükséges.
Győri Balett A hatályos Iratkezelési Szabályzat levéltári jóváhagyása nem történt meg, a szabályzat és az irattári terv éves felülvizsgálata nem igazolt. Az irattári terv szerinti bizonylat megőrzési és a jogszabályban meghatározott őrzési idők összhangját nem biztosították. A szabályzatban meghatározott és alkalmazott formátumú iktatókönyv nem felel meg a jogszabályi előírásoknak.		Az iratkezelés szabályozási kereteinek maradéktalan kialakítása. Az irattári terv szerinti megőrzési idők jogszabályi előírásokkal történő összhangjának megteremtése. Az iktatás rendjének jogszabályi követelményeknek megfelelő kialakítása, alkalmazása.
Hajléktalanokat Segítő Szolgálat Győr A hatályos Iratkezelési Szabályzat levéltári jóváhagyása nem történt meg, a szabályzat és az irattári terv éves felülvizsgálata nem igazolt. Az irattári terv szerinti megőrzési idők a vonatkozó jogszabályi előírásokkal nem állnak összhangban.		Az iratkezelés szabályozási kereteinek maradéktalan kialakítása. Az irattári terv szerinti megőrzési idők előírásokkal való összhangjának biztosítása.

Főbb megállapítások, következtetések	Javaslatok
A szabályzatban meghatározott, jogszabályi előírásnak eleget tevő iktatókönyv ellenére alkalmazott egyedi formátumú iktatókönyv használatával a szabályszerű iratkezelés nem biztosított.	Az iktatás rendjének jogszabályi követelményeknek megfelelő kialakítása, alkalmazása.

I/10. Kovács Margit Óvoda 2019-2021. évi rendszerellenőrzése

Főbb megállapítások, következtetések	Javaslatok
1. A szabályozási rendet megfelelően kialakították. A kontrolltevékenységek működtetése az aláírási jogosultságok szabályszerű alkalmazásával történt.	nem releváns
2. A vagyongazdálkodás szabályszerűségét a leltározás, a selejtezés és a mérlegkészítés folyamán biztosították.	nem releváns
3. Az étkezési térítési díjak beszedése szabályszerűen történt.	nem releváns
4. A jubileumi jutalom kifizetése egy alkalommal az esedékességet megelőző 15. napon történt.	A jubileumi jutalom esedékesség napján történő kifizetésnek biztosítása.

I/11. Ménfőcsanak-Gyirmóti Művelődési Központ 2020-2022. évi rendszerellenőrzése, illetve a beolvadással való megszüntetés vizsgálata

Főbb megállapítások, következtetések	Javaslatok
1. A Központ jogutódlással történő megszüntetéséről rendelkező közgyűlési határozatban foglalt rendelkezéseket végrehajtották.	nem releváns
A Központ és a Könyvtár vezetői 2021. december 21-én átadásvételi jegyzőkönyvben dokumentálták a megszűnő intézmény dokumentumait, a folyamatban lévő ügyeket és feladatokat.	nem releváns
2. A 2021. évi mérleg beruházások, felújítások soron kimutatott eszközérték helytelen volt, mivel azokat a rendelkezésre álló dokumentumoknak megfelelően a mérleg fordulónapját megelőzően aktiválni kellett volna.	A beruházások, felújítások év végi állományi értéke szabályszerű megállapítása.
A befektetett eszközök egyedi nyilvántartó lapjain a Központtól átvett eszközök körében a 2021. december 31-ig elszámolt értékcsökkenés nem jelenik meg, ezért nincs adat a halmozott értékcsökkenés és a nettó érték rovatokban sem.	A jogutód szervezetnél az analitikus nyilvántartásra alkalmazott szoftver programhibájának kiküszöbölése.

I/12. Molnár Vid Bertalan Művelődési Központ 2020-2021. évi rendszerellenőrzése

Főbb megállapítások, következtetések	Javaslatok
1. A szabályozási rendet kialakították, azonban a hatályosság kérdéséről több esetben nem rendelkeztek.	A szabályzatok záró rendelkezésében a hatályosságot érintő intézkedések rögzítése.
2. A 2020. évi mérlegben szereplő adatokat leltárral alátámasztották. A leltár felvételi íveket nem az arra megbízott személyek írták alá leltárellenőr illetve leltárfelelősök minőségben.	nem releváns A leltározás szabályszerű lebonyolításának biztosítása.
3. A bevételek beszedése és a kapott pótelőirányzatok elszámolása összességében szabályszerűen valósult meg.	nem releváns
4. A pandemia miatt elmaradt előadások jegybevételének visszafizetése átlátható volt.	nem releváns

I/13. Rómer Flóris Művészeti és Történeti Múzeum 2020-2021. évi rendszerellenőrzése

Főbb megállapítások, következtetések	Javaslatok
1. A belső kontrollrendszer kereteit hiányosan alakították ki, több szabályzat hatályosság kérdéséről nem intézkedtek, illetve átdolgozást igényel. A kockázatkezelési rendszer működtetéséről nem gondoskodtak. A középtávú műtárgy nyilvántartási, revíziós, stratégiai tervhez a fenntartó jóváhagyását elmulasztották megkérni.	Szabályszerű kontrollkörnyezet kialakításának biztosítása a szervezeti sajátosságok figyelembevételével, szabályzatok záró rendelkezésében a hatályosságot érintő intézkedések rögzítése. A kockázatelemzés és kockázatértékelés elvégzése.
2. A készletek mennyiségi felvétellel történő leltározása nem igazolt. A kiadványok értékét tévesen a levonható általános forgalmi adóval növelten mutatták ki.	Készletek leltározásának végrehajtása, illetve az egyes mérlegtételek számviteli törvény előírásai szerinti szabályszerű értékelése.
3. A bevételek beszedése és a kapott támogatások felhasználása folyamatában szabályszerűen jártak el.	nem releváns
4. Előlegnyújtásnak minősülő telefonkészülék vásárlás ellenértéke teljesítéséhez polgármesteri engedéllyel nem rendelkeztek.	Előlegnyújtásnak minősülő kifizetés teljesítéséhez a helyi rendeletnek megfelelő felügyeleti szervi engedély megkérése.

I/14. Xantus János Állatkert Közhasznú Nonprofit Kft. 2020-2021. évi szabályszerűségi és pénzügyi ellenőrzése

Főbb megállapítások, következtetések	Javaslatok
Az önkormányzati érdekvérvényesítés a Közgyűlés, a Gazdasági és Tulajdonosi Bizottság, a felügyelőbizottság és a könyvvizsgáló révén biztosított volt.	nem releváns
Az Állatkert a tulajdonosi döntésnek eleget téve a 2020-2021. évi adózott eredményt eredménytartálékba helyezte.	nem releváns
A társaság a működési rendjét megalapozó szabályzatokkal rendelkezik.	nem releváns
A Szervezeti és Működési Szabályzat több ponton módosításra és aktualizálásra szorul.	A Szervezeti és Működési Szabályzat módosítása, aktualizálása.
A társaság az egyszerűsített éves beszámolót összeállította, a letétbe helyezési és közzétételi kötelezettségnek határidőben eleget tett. Az egyszerűsített éves beszámoló részét képező mérleg tételeit leltárral alátámasztották.	nem releváns

I/15. 2020-2021. évi rendszerellenőrzés megállapításaira hozott intézkedési tervben foglalt feladatok végrehajtásának vizsgálata 3 költségvetési szervnél

Főbb megállapítások, következtetések	Javaslatok
A Család- és Gyermekjóléti Központ Győr, a Győri Filharmonikus Zenekar és a Nagybácsai Óvoda a 2021. évi rendszerellenőrzésre hozott sorra 9, 12 és 7 releváns intézkedést tartalmazó vállalását teljesítette.	nem releváns

A Polgármesteri Hivatal, az Önkormányzat, a Nemzetiségi Önkormányzat ellenőrzése

II/1. Győr Megyei Jogú Város Lengyel Nemzetiségi Önkormányzata részére a 2019. október 28-i alakuló ülés időpontjától 2021. december 31-ig tartó időszakra vonatkozóan átadott önkormányzati támogatás felhasználásának szabályszerűségi és pénzügyi ellenőrzése

Főbb megállapítások, következtetések	Javaslatok
Az Önkormányzat szabályszerű pénzeszköz átadásra irányuló megállapodások keretében folyósította a működési célú támogatásokat.	nem releváns
A pénzeszközök célirányos felhasználását a Jogi és Önkormányzati Osztály szabályszerűen felülvizsgálta.	nem releváns
Az ellenőrzés által vizsgált tételek a jogszabályi előírásoknak megfelelő kötelezettségvállalási dokumentummal rendelkeztek.	nem releváns

II/2. Hatósági eljárási díjak, illetékek dokumentáltságának és megfelelőségének 2020-2021. évi szabályszerűségi és pénzügyi ellenőrzése

Főbb megállapítások, következtetések	Javaslatok
Az ellenőrzés az összesített értékelés alapján a vizsgált folyamat szabályszerűségét állapította meg.	nem releváns

II/3. Polgármesteri határozatok nyilvántartásával kapcsolatos munkafolyamatok 2021. évi szabályszerűségi ellenőrzése

Főbb megállapítások, következtetések	Javaslatok
Az ellenőrzés az összesített értékelés alapján a vizsgált folyamat szabályszerűségét állapította meg.	nem releváns

II/4. A Polgármesteri Hivatal által 2021. évben bonyolított két közbeszerzési eljárás szabályszerűségi ellenőrzése

Főbb megállapítások, következtetések	Javaslatok
Az Önkormányzat, mint ajánlatkérő a vizsgált egy-egy nemzeti, illetve uniós eljárásrend szerint bonyolított közbeszerzési eljárást szabályszerűen bonyolította le.	nem releváns

II/5. Jubileumi jutalom és Győr Közigazgatásért díj kifizetések megfelelőségének 2019-2021. évi szabályszerűségi és pénzügyi ellenőrzése

Főbb megállapítások, következtetések	Javaslatok
A jubileumi jutalom és Győr Közigazgatásért díj kifizetések folyamatában mind a kötelezettségvállalás, mind a pénzügyi rendezés terén a jogszabályi előírásoknak maradéktalanul megfelelően jártak el.	nem releváns

II/6. Szociális ellátások rendszere 2020-2021. évi szabályszerűségi ellenőrzése

Főbb megállapítások, következtetések	Javaslatok
A szociális eljárások jogszabályi előírásoknak való megfelelő lebonyolítása általánosságban biztosított volt.	nem releváns

II/7. Modern Városok Program végrehajtásával összefüggő kiadások közül a győri Xantus János Állatkert fejlesztése projekt szabályszerűségi, pénzügyi és teljesítmény-ellenőrzése

Főbb megállapítások, következtetések	Javaslatok
Magyarország Kormánya a Modern Városok Program keretében az Állatkert átfogó fejlesztését célzó beruházás megvalósítása céljára összesen 2.920 millió Ft központi költségvetési támogatást biztosított az Önkormányzat részére.	nem releváns
A kötelezettségvállalások létrejöttét megelőzően értékhátártól függően pályázati vagy közbeszerzési eljárást folytattak le.	nem releváns
A projekttel érintett kötelezettségvállalások alkalmával maradéktalanul teljesültek a jogszabályok által előírt tartalmi megfelelőségek.	nem releváns
A kifizetések során a teljesítésigazolás, érvényesítés és utalványozás, mint elsődleges kontrolltevékenység minden esetben szabályszerűen megvalósult.	nem releváns
Az önállóan szellemi terméként aktivált engedélyezési és kiviteli tervek nettó költségét a beruházás bekerülési értékébe tévesen nem számították bele.	A bekerülési érték jogszabályi előírásoknak megfelelő megállapítása.

II/8. Országgyűlési képviselő-választással kapcsolatos feladattípusú pénzügyi elszámolás költségeinek szabályszerűségi és pénzügyi ellenőrzése

Főbb megállapítások, következtetések	Javaslatok
A normatív kötelezésen alapuló ellenőrzés az országgyűlési képviselő-választáshoz és az országos népszavazáshoz biztosított pénzügyi támogatás felhasználásának és elszámolásának szabályszerűségét állapította meg.	nem releváns

A tartalékidő terhére tervezett ellenőrzések

III/1. A Hivatal és az Önkormányzat közzétételi rendjének szabályszerűségi ellenőrzése

Főbb megállapítások, következtetések	Javaslatok
Jelen vizsgálat elmaradását az év közben jelentkező 48 revizori nap erőforrás szükségletű soron kívüli vizsgálatok végrehajtása indokolta.	

III/2. A Hivatal és az Önkormányzat szabályozórendszere megfelelőségének 2021. évi szabályszerűségi ellenőrzése

Főbb megállapítások, következtetések	Javaslatok
Jelen vizsgálat elmaradását az év közben jelentkező 48 revizori nap erőforrás szükségletű soron kívüli vizsgálatok végrehajtása indokolta.	

III/3. A Hivatal és az Önkormányzat pénz- és értékkezelése 2021-2022. évi szabályszerűségi és pénzügyi ellenőrzése

Főbb megállapítások, következtetések	Javaslatok
Jelen vizsgálat elmaradását az év közben jelentkező 48 revizori nap erőforrás szükségletű soron kívüli vizsgálatok végrehajtása indokolta.	

III/4. Győr-Szol Győri Közszolgáltató és Vagyongazdálkodó Zrt. településüzemeltetési tevékenysége 2019-2020. évi szabályszerűségi és pénzügyi ellenőrzése

Főbb megállapítások, következtetések	Javaslatok
<p>Az Önkormányzattól pénzügyi megállapodás útján érkezett pénzeszközöket adóköteles árbevételként kezelték.</p> <p>A városüzemeltetési üzemi általános költségek számszaki megfelelése dokumentumok hiányában nem volt vizsgálható.</p> <p>Több tevékenységszámot érintő költségek felosztásának szabályszerűsége dokumentáció és igazolás hiányában több esetben nem volt alátámasztott.</p> <p>Az önkormányzati vagyon felújítását, bővítését szolgáló pénzeszközök célirányos felhasználását a Zrt. általánosságban biztosította.</p>	<p>nem releváns</p> <p>A városüzemeltetési üzemi általános költségek utólagos ellenőrizhetőségének biztosítása.</p> <p>Több tevékenységszámot érintő költségek felosztásának szabályszerű dokumentálása.</p> <p>nem releváns</p>

III/5. Zöld utcai Bölcsőde komplex fejlesztésének szabályszerűségi, pénzügyi és teljesítmény-ellenőrzése

Főbb megállapítások, következtetések	Javaslatok
<p>A kötelezettségvállalások létrejöttét megelőzően értékhatártól függően pályázati vagy közbeszerzési eljárást folytattak le.</p> <p>A kifizetések során a teljesítésigazolás, érvényesítés és utalványozás, mint elsődleges kontrolltevékenység minden esetben szabályszerűen megvalósult.</p> <p>Az önállóan szellemi terméként aktivált engedélyezési és kiviteli tervek nettó költségét a beruházás bekerülési értékebe tévesen nem számították bele.</p>	<p>nem releváns</p> <p>nem releváns</p> <p>A bekerülési érték jogszabályi előírásoknak megfelelő megállapítása.</p>

A tartalékidő terhére elvégzett soron kívüli ellenőrzések

A Polgármesteri Hivatal iratkezelési tevékenységének szabályszerűségi ellenőrzése

Főbb megállapítások, következtetések	Javaslatok
<p>A Hivatal az Iratkezelési Szabályzat és az irattári terv elkészítésével eleget tett a szabályozási kötelemnek.</p> <p>Az alkalmazott iratkezelési szoftver jogszabályi megfelelése tanúsítvánnyal igazolt.</p> <p>A beérkezett küldemények határidőben történő érkeztetése nem minden esetben valósult meg.</p> <p>Az adott ügyben már keletkezett iratok előzményként történő összeszereléséről hiányosan gondoskodtak.</p> <p>A beérkezés napján vagy azt követő munkanapon történő iktatás hiányosan valósult meg.</p> <p>Több esetben szerződéseket, illetve azok módosításait elmulasztották iktatni.</p> <p>Számos esetben a további intézkedést nem igénylő ügyiratok irattárba helyezéséről nem gondoskodtak.</p> <p>Munkaköri átadás-átvétel során a folyamatban lévő ügyiratok átadása részben valósult meg, vagy elmaradt.</p>	<p>nem releváns</p> <p>nem releváns</p> <p>A beérkezett küldemények határidőben történő érkeztetése.</p> <p>Az iratok előzménnyel történő összeszerelésének biztosítása szükséges.</p> <p>A beérkező és kimenő iratok szabályszerű iktatása.</p> <p>A helyben keletkezett dokumentumok szabályszerű iktatása.</p> <p>További intézkedést nem igénylő ügyiratok irattárba helyezése.</p> <p>Munkaköri átadás-átvétel során a folyamatban lévő ügyiratok átadásának dokumentálása.</p>

Városrendészet Győr az illetmény eltérítések, a személyi illetmény megállapítások, valamint a rendkívüli munkavégzés rendjének 2021-2022. évi szabályszerűségi és pénzügyi ellenőrzése

Főbb megállapítások, következtetések	Javaslatok
<p>Az illetmény eltérítésben részesített dolgozók körében a fizetési fokozat átsorolásakor tévesen az illetmény újra megállapítását nem végezték el.</p> <p>A Szervezeti és Működési Szabályzatban meghatározott munkaidőkerettől eltérő időszaki gyakorisággal kezelték és számolták el a rendkívüli munkavégzést.</p>	<p>Az illetmény eltérítés alkalmazásakor a fizetési fokozat átsorolása esetén az illetmény újbóli megállapítása szükséges.</p> <p>A szabadidő megváltás során az SzMSz-ben szabályozottak és a kialakult gyakorlati rend összhangját meg kell teremteni.</p>

Főbb megállapítások, következtetések	Javaslatok
<p>A jelenléti ívbe felvezetett érkezési és távozási időpontok a végleges szolgálati vezénylési dokumentumban foglaltakkal nem mutattak teljes körű egyezőséget.</p> <p>A munkaszüneti napon rendes munkaidőben elrendelt munkavégzést szabadidő megváltás jogcímen a jogszabályi előírástól eltérő mértékben térítették meg.</p>	<p>A jelenléti ívbe felvezetett érkezési és távozási időpontok, valamint a pénzügyi elszámolás alapját képező végleges szolgálati vezénylésben foglalt munkavégzési időpontok egyezőségét biztosítani kell.</p> <p>A munkaszüneti napon rendes munkaidőben elrendelt munkavégzés ellentételezését szolgáló szabadidő megváltás mértékét a jogszabály szerinti mértékben kell biztosítani.</p>

A 2022. július 10. napján tartott nemzetiségi önkormányzati képviselők időközi választáshoz a Győr Helyi Választási Iroda részére biztosított pénzügyi támogatás felhasználásának, elszámolásának ellenőrzése

Főbb megállapítások, következtetések	Javaslatok
A normatív kötelezésen alapuló ellenőrzés a pénzügyi támogatás felhasználásának és elszámolásának szabályszerűségét állapította meg,	nem releváns

II/2. A belső kontrollrendszer öt elemének értékelése (Bkr. 48. § b) pont bb) alpontja)

A Bkr. 3. §-a szerinti belső kontrollrendszer megfelelő kialakításáért és működtetéséért a költségvetési szerv vezetője felelős, mely magában foglalja a kontrollkörnyezetet, az integrált kockázatkezelési rendszert, a kontrolltevékenységeket, az információs és kommunikációs rendszert, valamint a nyomon követési rendszert (monitoring rendszer). A monitoring rendszer részeként működő belső ellenőrzés rendszerszemléletű megközelítéssel vizsgálja, értékeli és támogatja az ellenőrzött, illetve a javaslattal érintett szervezet, illetve szervezeti egység belső kontrollrendszerének kiépítését és fejlesztését.

A belső kontrollrendszer a szervezet valamennyi tevékenységére kiterjed és nemcsak a pénzügyi-gazdálkodási területet érinti. A belső kontrollrendszer a jogszabályoknak, belső szabályzatoknak és más előírásoknak megfelelő, a kockázatok kezelése és tárgyilagos bizonyosság megszerzése érdekében kialakított eljárásrendet jelenti, melyek révén az Áht. 69. § (1) bekezdésének megfelelően a költségvetési szervek a működés és gazdálkodás során a tevékenységeket szabályszerűen, gazdaságosan, hatékonyan, eredményesen hajtják végre, az elszámolási kötelezettségeket teljesítik, és megvédik az erőforrásokat a veszteségektől, károktól és a nem rendeltetésszerű használatától.

A kontrollok kiépítése és megvalósulása tehát nem egy statikus rendszer, hanem az állandóan változó környezetben egy olyan dinamikus folyamatrendszer, melynek részeként előzetes, folyamatba épített és utólagos jelleggel történik a kontrollpontok alkalmazása.

1. Kontrollkörnyezet

A Bkr. 6. § (1) bekezdése szerinti kontrollkörnyezet a teljes kontrollrendszer alapja, ez adja meg a viszonyítási alapot és alapvetően befolyásolja a belső kontrollfolyamatok általános minőségét, mivel a belső szabályzatok megalkotásával megteremti a szervezet mindenre kiterjedő szabályozottságát, egyúttal létrehozva azt a szervezeti kultúrát, amely támogatja az egyéni és a szervezeti integritást. Mind a Hivatalnál, mind az Önkormányzatnál a kontrollkörnyezet kialakítása megvalósult.

Az Önkormányzat és a Hivatal célkitűzései, jövőbeli tervei különböző dokumentumokban, így különösen önkormányzati rendeletben, stratégiában, koncepcióban, programban, szabályzatban és egyéb határozatban egyértelműen meghatározottak, ezáltal biztosított a szervezeti célok és értékek irányában való elkötelezettség fejlesztése és elősegítése.

Az Önkormányzat és a Hivatal rendelkezik időről időre aktualizált Szervezeti és Működési Szabályzattal (mely tartalmazza a szervezeti felépítést is), továbbá a gazdálkodás és a szakmai feladatellátás kereteit meghatározó önkormányzati rendeleteket (pl. általános gazdálkodási rendelet, vagyonrendelet, költségvetési rendelet, zárszámadás) és egyéb, a jogszabályok által előírt belső szabályzatokat (pl. számviteli politika, kötelezettségvállalási szabályzat) megalkották, elfogadták. A felelősségi és hatásköri viszonyok és feladatok meghatározottsága nemcsak jogszabályok, szabályzatok által történik, hanem az alkalmazottak számára előírt feladatokat a munkaköri leírások is tartalmazzák, melyek az előírások alapján az egyéni, feladatalapú és kompetenciaalapú teljesítményértékelés során félévente számbavételre is kerülnek. A célkitűzések teljesülését támogatja továbbá a folyamatba épített, előzetes és utólagos vezetői ellenőrzési rendszer, a vezetői hatáskörök és felelősség elhatárolása és a vezetői elszámoltatási rendszer megkövetelése és alkalmazása is. A humán erőforrás-kezelés is normatív előírások által meghatározott, ezáltal a folyamat átlátható.

A kontrollkörnyezet keretében ki kell még emelni, hogy az Önkormányzat és a Hivatal tekintetében a hivatásetikai értékek deklarálása a jogszabályi előírások szem előtt tartásával megtörtént, mely hivatásetikai kódex törvényi előírás folytán kötelezően alkalmazandó szabályzat. Az Önkormányzat és a Hivatal tekintetében a szervezeti integritást sértő események kezelése és az integrált kockázatkezelés eljárásrendje önálló szabályzatban került deklarálásra.

Az Önkormányzat irányítása alá tartozó intézmények törekedtek a jogszabályi előírásoknak megfelelő kontrollkörnyezet kialakítására, azonban az Ellenőrzési Osztály több esetben tapasztalta némely szabályzat hiányát vagy a meglévő szabályzatok időközi szervezeti és jogszabályi változásból adódó aktualizálásának elmaradását. Ezek pótlására az ellenőrzött intézmények intézkedési tervet készítettek, melyekben határidő vállalásával a hiányosságok kijavítására kötelezettséget vállaltak. Az intézményi ellenőrzések során kiemelt figyelemmel járnak el a revizorok a korábbi ellenőrzési jelentések megállapításainak érvényre jutása és az intézkedési tervek végrehajtásának előrehaladása vonatkozásában. Az Ellenőrzési Osztály 2022. évben három szűrőpróbaszerűen kiválasztott költségvetési szerv esetében külön is ellenőrizte az előző évek rendszerellenőrzése megállapításaira hozott intézkedési tervben foglalt feladatok végrehajtásának teljesülését. Emellett az egyes rendszerellenőrzések, illetve témaellenőrzések során is kiemelt figyelmet fordítanak a korábbi vizsgálatok során tett megállapítások megvalósítására.

2. Integrált kockázatkezelési rendszer

A Bkr. 7. §-a szerinti integrált kockázatkezelési rendszer részeként az Önkormányzat, illetve a Hivatal felmérte és megállapította a tevékenységében rejlő és szervezeti célokkal összefüggő kockázatokat, és meghatározta az egyes kockázatokkal kapcsolatban szükséges intézkedéseket, valamint azok végrehajtása folyamatos nyomon követésének módját. Az integrált kockázatkezelési rendszer megvalósítása során a jogszabályban előírt általános kockázatkezelési kötelezettségeken túl az ágazati útmutatókat is figyelembe vették. A kockázatkezelési tevékenység az Önkormányzat és a Hivatal egész szabályozórendszerét, illetve gazdálkodási tevékenységét áthatja, a feladatok ellátása vezetői szintű felelősségi rendszerhez kötött kockázatkezelésen alapul. A kockázatkezelés rendje helyi szabályzat által meghatározott, mely tartalmazza a kockázati célok és kockázati elemek ismertetését, a felelősök meghatározását, az alkalmazott eljárások rendjét, a meghozott intézkedések nyomon követését és a felülvizsgálat rendjét. Az integrált kockázatkezelés, mint módszer a vezetés eszköze, amely minden folyamatnak fontos alkotóeleme az előkészítéstől a döntéshozatalon át a végrehajtásig.

A kockázatkezelés ciklikussága és a folyamatos visszacsatolások miatt a kockázatkezelési tevékenység folyamatos revíziója is megtörtént. Az integrált kockázatkezelési rendszer koordinálása érdekében a szervezeti felelőst a jegyző kijelölte. Az Önkormányzat által irányított költségvetési szerveknél döntő többségben az integrált kockázatkezelés rendszerének kialakítása és annak működtetése megvalósult. Súlyos szervezeti integritást sértő cselekményre nem derült fény.

3. Kontrolltevékenységek

A Bkr. 8. §-a szerinti kontrolltevékenységek keretében a költségvetési szervek vezetői kötelesek a szervezeten belüli, a Hivatal a szervezeti célok elérését veszélyeztető kockázatok csökkentésére irányuló kontrollpontokat kialakítani, melyek biztosítják a kockázatok kezelését, hozzájárulnak a szervezet céljainak eléréséhez, és erősítik a szervezet integritását. Mindez önkormányzati rendeletek elfogadásával (pl. fenntartói jóváhagyás megkövetelése), valamint belső szabályzatok megalkotásával (pl. kötelezettségvállalás aláírási rendjének kialakítása, felelősségi körök meghatározása) megtörtént.

A kontrolltevékenységet, mint eljárást az Önkormányzat céljainak elérése érdekében a Hivatal vezetője és szervezeti egységei, az Önkormányzat költségvetési szervei minden tevékenységre vonatkozóan a feladatmegvalósítás során alkalmazzák az önkormányzati rendeletekben, határozatokban, szabályzatokban részükre meghatározott feladatok végrehajtása folyamán. A vezetők az ellenőrzést, mint kontrolltevékenységet többek között az aláírási jogok gyakorlásával (pl. jóváhagyás, illetve pénzügyi vagy jogi ellenjegyzés által), a rendelkezésre álló információk elemzésével és értékelésével, beszámoltatás útján látják el, ezáltal biztosítva a döntések célszerűségi, gazdaságossági, hatékonysági és eredményességi szempontoknak való megfelelését, valamint a szabályszerűség érvényre juttatását. Ily módon a gazdasági események elszámolása a hatályos jogszabályoknak megfelelő könyvvizetés és beszámolás útján valósul meg. A kontrolltevékenységek megjelennek a szervezetek egészében, azok minden szintjén és folyamatosan, de különböző gyakorisággal és intenzitással.

4. Információs és kommunikációs rendszer

A Bkr. 9. §-a szerinti információs és kommunikációs rendszer szabályozott működésére az Önkormányzat és a Hivatal megalkotta az uniós általános adatvédelmi rendeletnek megfelelő, az adatvédelemről és az információszabadságról szóló belső szabályzatot. Kialakították és működtetik az információs és kommunikációs rendszert (beleértve az iratkezelési rendszert is) oly módon, hogy az biztosítja az információk (beleértve a nem várt vagy nem kívánt információkat is) megfelelő időben történő eljutását az Önkormányzat és a Hivatal illetékes szervezeti egységeihez, illetve az adott személyekhez. Mindemellett az informatikai biztonsági szabályzat foglalja keretbe a biztonságos informatikai adat- és információkezelés követelményeit a Hivatal és az Önkormányzat vonatkozásában, melynek célja, hogy biztosítsa az információk bizalmasságát, sértetlenségét, valamint rendelkezésre állását. Ennek koordinálására szervezeti felelős is kijelölésre került.

Az önkormányzati költségvetési szerveknek is minden szinten törekedni kell a közölt információk pontosságára, megbízhatóságára és közérthetőségére, betartva jogszabályok által megkövetelt bizalmasságra vonatkozó előírásokat is. A hatékony információáramlás és kommunikációs tevékenység részeként biztosítani szükséges, hogy a megfelelő információk időben, megfelelő módon és összetételben eljussanak az illetékes szervezethez, szervezeti egységhez, továbbá személyhez. Az információs rendszerek keretében a beszámoltatási rendszert úgy kell kialakítani és működtetni, hogy azok hatékonyak legyenek, a beszámoltatási szintek, határidők és módok egyértelműek legyenek a szervezeti célok lehető legoptimálisabb elérése érdekében, melyre a szabályokat az Önkormányzat és a Hivatal megalkotta, beleértve a szervezeti integritást sértő események jelentésének folyamatát is.

5. Nyomon követési rendszer (monitoring)

A Bkr. 10. §-a szerinti nyomon követési rendszer működtetése a vezetők és valamennyi illetékes szervezeti egység részére biztosítja a költségvetési szerv tevékenységének, illetve a szervezeti egység feladatellátásának, a kitzűzött célok megvalósításának nyomon követését. A monitoring rendszer magában foglalja egyrészt az operatív tevékenységek keretében megvalósuló folyamatos és eseti nyomon követést, másrészt az operatív tevékenységektől függetlenül működő belső ellenőrzést. Mindennek érdekében került kialakításra az ellenőrzési nyomvonalakkal összhangban a Hivatal és az Önkormányzat hierarchikusan felépített vezetői információs rendszere, amely a szervezetek, szervezeti egységek egyes folyamatait érintően megfelelő jelzést ad minden egyes ponton a szükséges intézkedések meghozatalához, melynek keretében a belső kontrollrendszer megvalósulása érdekében a vezető beosztású alkalmazott folyamatosan figyelemmel kíséri és értékeli a rendszert.

Az operatív tevékenységektől függetlenül működő belső ellenőrzést pedig az Önkormányzat és a Hivatal az Ellenőrzési Osztály útján biztosítja.

III. Az intézkedési tervek megvalósítása (Bkr. 48. § c) pontja)

III/1. Az intézkedési tervek megvalósítása a külső ellenőrzések vonatkozásában (Bkr. 48. § c) pont ca) alpontja)

A Bkr. 14. § (1)-(2) bekezdései alapján Győr Megyei Jogú Város Jegyzője, mint a költségvetési szerv vezetője a külső ellenőrzések javaslatai alapján készült intézkedési tervek végrehajtására vonatkozóan éves bontásban köteles nyilvántartást vezetni a Bkr. 47. § (2) bekezdésben szabályozott adattartalommal. Ezen feladat ellátására a Jegyző az Ellenőrzési Osztály vezetőjét, mint a belső ellenőrzési vezetőt kérte fel. Az Ellenőrzési Osztály 2023. március 30-i, mind a Hivatal szervezeti egységeit, mind az Önkormányzat irányítása alá tartozó költségvetési szerveket érintő írásbeli megkeresése eredményeként 3 főosztály, illetve 6 intézmény számolt be külső ellenőrzés megvalósulásáról. A többi szervezeti egység és költségvetési szerv nemleges külső ellenőrzésről számolt be. A Bkr. 13. § (1) bekezdésében felsorolt külső ellenőrzést végző szervezetek közül az Állami Számvevőszék, a Magyar Államkincstár, az Európai Támogatásokat Auditáló Főigazgatóság és a Kormányzati Ellenőrzési Hivatal hajtott végre ellenőrzést. A külső ellenőrzéssel érintett szervezeti egységek és intézmények beszámolóí tanúsága szerint határidőben végre nem hajtott intézkedés nem volt, továbbá a külső ellenőrzést végző szervezetek megállapításai következtében utóellenőrzés szükségessége egy esetben sem merült fel.

III/2. Az intézkedési tervek megvalósítása az Ellenőrzési Osztály által végrehajtott ellenőrzések körében (Bkr. 48. § c) pont cb) alpontja)

A 2022. évi ellenőrzési tervben előirányzott vizsgálatok során az ellenőrzési jelentésekben megfogalmazott megállapítások és javaslatok alapján az ellenőrzöttek, illetve a javaslattal érintettek a Bkr. 45. § (1) bekezdésének megfelelően intézkedési tervet állítottak össze és azt a Bkr. 45. § (3) bekezdése szerint megküldték a jegyző, valamint a belső ellenőrzési vezető részére. Az intézkedési tervek a hivatkozott jogszabályhely (2) bekezdésének megfelelően tartalmazták az ellenőrzési jelentés megállapításaira hozott intézkedések rövid leírását, a felelősök megnevezését és az intézkedés megvalósításának határidejét.

A 2022. évi ellenőrzési jelentésekben meghatározott javaslatokra elkészített intézkedési tervek összesen 368 pontban sorolták fel az ellenőrzött, illetve a javaslattal érintett szervek, illetve szervezeti egységek által végrehajtandó intézkedéseket. Az intézkedési tervek végrehajtásáról szóló, a Bkr. 46. § (1) bekezdése szerinti beszámolót az ellenőrzöttek és érintettek javarészt határidőben megküldték a belső ellenőrzési vezetőnek. Lejárt határidejű, végre nem hajtott intézkedésről az Ellenőrzési Osztály nem bír tudomással.

Az Ellenőrzési Osztály a Bkr. 47. § (1) bekezdése szerinti kötelezettségének a megállapításokról, javaslatokról, intézkedési tervekről és azok megvalósulásáról vezetett nyilvántartással tesz eleget.

Az intézkedési tervek megvalósulását a rendszerellenőrzések alkalmával szűrőpróbaszerűen vizsgálja az Ellenőrzési Osztály. Az ellenőrzési tapasztalatok alapján megállapítható, hogy a felelősök a szükséges intézkedéseket néhány kivételtől eltekintve határidőben meghozták, illetve a vállalt intézkedéseket a gyakorlatban alkalmazzák. Emellett a 2022. évi tervezett vizsgálatok közül három esetben az Ellenőrzési Osztály a korábbi rendszerellenőrzés megállapításainak hasznosulását mérte fel utóellenőrzés keretében, melyek megvalósulását az eljáró revizorok megfelelőnek értékelték.

Összefoglaló az önkormányzati intézmények belső ellenőrzési jelentéseiről

A Bkr. 49. § (3) bekezdésére hivatkozással az Egyesített Egészségügyi és Szociális Intézmény Győr (a továbbiakban: EESZI), a Gazdasági Működtető Központ Győr (a továbbiakban: GMK), valamint a Győri Nemzeti Színház (a továbbiakban: Színház) 2023. február 9-i, illetve február 13-i időponttal tett eleget a belső ellenőrzési tevékenység ellátásáról szóló beszámoló megküldésének.

Az EESZI és a GMK közalkalmazotti jogviszonyban, míg a Színház megbízási szerződés keretében foglalkoztatott 2022. évben belső ellenőrt. A GMK-nál alkalmazott belső ellenőr jogviszonya év közben megszűnt. Az intézményi jelentések alapján az intézményi belső ellenőrzést ellátó munkatársak rendelkeznek a Pénzügyminisztérium által, a költségvetési szerveknél belső ellenőrzésre jogosultokról vezetett névjegyzékbe történt bejegyzéssel, továbbá teljesítették, illetve teljesítik a kötelező szakmai továbbképzési kötelezettségüket.

Az intézményi beszámolók büntető-, szabálysértési, kártérítési, illetve fegyelmi eljárás megindítására okot adó cselekmény vagy mulasztás felmerüléséről, valamint összeférhetlenségi esetről és a belső ellenőrök jogosultságait korlátozó eseményről nem tartalmaztak adatot.

A GMK és a Színház esetében az elvégzett belső ellenőrzésekről a Bkr. 22. §. (2) bekezdés e) pontja és az 50. § szerinti nyilvántartást vezetik, valamint gondoskodnak az ellenőrzési dokumentumok megőrzéséről, azok szabályszerű és biztonságos tárolásáról.

Az EESZI-nél alkalmazott belső ellenőr az előző évhez hasonlóan a saját intézményen túl a Család- és Gyermekegészségügyi Központ Győr (a továbbiakban: CSGYK), valamint a Hajléktalanokat Segítő Szolgálat Győr (a továbbiakban: HSSZ) szervezeténél is végzett belső ellenőrzést.

Az EESZI-nél a belső ellenőrzési munkatárs a munkaköri leírások, számlázási előírások érvényesülése, pótlékok elszámolása a szakmai területek vonatkozásában és a 2023. évben tervezett jubileumi jutalom kifizetések megalapozottsága témaköröket érintően végzett szabályszerűségi és pénzügyi ellenőrzéseket.

A HSSZ-nél a 2022. évben végrehajtott vizsgálat a belső kontrollrendszer egyik meghatározó elemére, az ellenőrzési nyomvonalak szabályszerűségére irányult.

A CSGYK-nál az ellenőrzési tervtől eltérően a revizor betegállományára tekintettel áthúzódó ellenőrzésként valósult meg a gazdasági események kontírozási tételei szabályosságának ellenőrzése.

A GMK-nál alkalmazásban álló belső ellenőr látta el azon intézmények belső ellenőrzését is, amelyek gazdasági szervezeti feladatait a GMK biztosítja. A Győr Megyei Jogú Város Önkormányzatának Szervezeti és Működési Szabályzatáról szóló 30/2012. (XII. 19.) önkormányzati rendelet 4. melléklet 2. pont 2.11. alpontjában foglaltak alapján a 3/02/12/2021. PM határozattal jóváhagyott 2022. évi ellenőrzési terv év közben módosításra került az 1/07/10/2022. PM határozattal a belső ellenőri munkaerő-kapacitás évközi, átmeneti csökkenése indokolással. Az ellenőrzés kiterjedt a Kovács Margit Óvoda gazdálkodásának szabályszerűségi, pénzügyi ellenőrzésére, melyről készült ellenőrzési jelentés vezetői összefoglalójában a belső ellenőr 5 főbb megállapítást tett és 4 javaslatot fogalmazott meg.

A Színház esetében a 2022. évre tervezett négy, a díszletgyártáshoz felhasznált anyagok, a vendégszoba kiadás, a karbantartási anyag felhasználás dokumentálásának, valamint a produkciós költségek elszámolásának ellenőrzése nem került végrehajtásra pénzügyi erőforrás hiányában.

A belső ellenőrzést végzők a tevékenységük ellátása során a jelentések szerint a hiba feltárásán túl a napi munkavégzés hatékonysága növelése és a hibák kiküszöbölése érdekében támogató javaslatokat tettek.

Tanácsadói tevékenység ellátásáról mindhárom intézmény jelentései számot adtak, így például a Színház belső ellenőre a 2022. évi kockázatelemzési tevékenység koordinálása tárgy- és 25 nap időigény megjelöléssel nyújtott tanácsadást.

A Bkr. 48. § b) pontjában foglalt, a belső kontrollrendszer szabályszerűségének, gazdaságosságának, hatékonyságának és eredményességének növelése, javítása érdekében tett fontosabb javaslatok értékelését az éves ellenőrzési jelentések tartalmazták. A belső kontrollrendszer működésének értékelését a GMK és a Győri Nemzeti Színház az éves ellenőrzési jelentésben teljesítette. Az éves ellenőrzési jelentések tanúsága szerint az ellenőrzésekkel érintett saját szervezeti egységek, valamint az EESZI és a GMK esetében a további intézmények az intézkedési terv készítési kötelezettségüknek eleget tettek. Az intézkedési tervben foglaltak megvalósulását – például utóellenőrzés keretében – figyelemmel kísérik.

A Pénzügyminisztérium által 2022. augusztus hónapban kiadott útmutatóban megfogalmazottak szerint az éves ellenőrzési jelentés és összefoglaló éves ellenőrzési jelentés kötelezően kitöltendő mellékletei az alábbiak:

1. számú függelék: Létszám és erőforrás (A belső ellenőrzési egység humánerőforrás-ellátottsága Bkr. 48. § a) pont ab) alpont)
2. számú függelék: Ellenőrzések (Az éves ellenőrzési tervben foglalt feladatok teljesítésének értékelése Bkr. 48. § a) pont aa) alpont)
3. számú függelék: Tevékenységek (A belső ellenőrzés által végzett tevékenység bemutatása önértékelés alapján Bkr. 48. § a) pont)
4. számú függelék: Intézkedések megvalósítása (Az intézkedési tervek megvalósítása Bkr. 48. § c) pont)

Létszám és erőforrás

1. számú függelék

Helyi önkormányzat: Győr Megyei Jogú Város Önkormányzata	Belső ellenőr közszolgálati jogviszonyban				Saját erőforrás összesen		Külső szolgáltató		Külső erőforrás összesen		Bruttó Erőforrás összesen		Megállapodás alapján ellátott belső ellenőrzés esetén				Az adott szervezetre fordított erőforrás összesen (korrekciós oszlop)		Adminisztratív személyzet			
	terv	tény	terv	tény	terv	tény	terv	tény	terv	tény	terv	tény	terv	tény	terv	tény	terv	tény	terv	tény	terv	tény
	betölteni tervezett létszám (fő) ⁶		rendelkezés- re álló létszám (fő) ⁷		ellenőri nap		fő		ellenőri nap		ellenőri nap		más szervezetre fordított kapacitás (-) ellenőri nap		más szervezetnek az adott szervezetre fordított kapacitása (+)		ellenőri nap		betölteni tervezett létszám (fő)		rendelkezésre álló létszám (fő)	
Helyi önkormányzat (I.+II.)	5,00	5,00	5,00	5,00	1 062,00	1 062,00	0,00	0,00	0,00	0,00	1 062,00	1 062,00	0,00	0,00	0,00	0,00	1 062,00	1 062,00	1,00	1,00	1,00	1,00
I. Önkormányzat / Polgármesteri hivatal összesen	x	x	x	x	541,00	531,00	0,00	0,00	0,00	0,00	541,00	531,00	0,00	0,00	0,00	0,00	541,00	531,00	x	x	x	x
1. Ellenőrzés	x	x	x	x	235,00	208,00	0,00	0,00	0,00	0,00	235,00	208,00	0,00	0,00	0,00	0,00	235,00	208,00	x	x	x	x
2. Tanácsadás	x	x	x	x	21,00	30,00	0,00	0,00	0,00	0,00	21,00	30,00	0,00	0,00	0,00	0,00	21,00	30,00	x	x	x	x
3. Képzés	x	x	x	x	38,00	42,00	0,00	0,00	0,00	0,00	38,00	42,00	0,00	0,00	0,00	0,00	38,00	42,00	x	x	x	x
4. Egyéb tevékenység	x	x	x	x	247,00	251,00	0,00	0,00	0,00	0,00	247,00	251,00	0,00	0,00	0,00	0,00	247,00	251,00	x	x	x	x
II. Irányított szervek összesen	x	x	x	x	521,00	531,00	0,00	0,00	0,00	0,00	521,00	531,00	0,00	0,00	0,00	0,00	521,00	531,00	x	x	x	x
1. Dr. Kovács Pál Könyvtár és Közösségi Tér	x	x	x	x	40,00	42,00	0,00	0,00	0,00	0,00	40,00	42,00	0,00	0,00	0,00	0,00	40,00	42,00	x	x	x	x
2. Egyesített Bölcsődei Intézményhálózat Győr	x	x	x	x	35,00	35,00	0,00	0,00	0,00	0,00	35,00	35,00	0,00	0,00	0,00	0,00	35,00	35,00	x	x	x	x
3. Egyesített Egészségügyi és Szociális Intézmény Győr	x	x	x	x	45,00	45,00	0,00	0,00	0,00	0,00	45,00	45,00	0,00	0,00	0,00	0,00	45,00	45,00	x	x	x	x
4. Gazdasági Működtető Központ Győr	x	x	x	x	25,00	25,00	0,00	0,00	0,00	0,00	25,00	25,00	0,00	0,00	0,00	0,00	25,00	25,00	x	x	x	x
5. Győri Balett	x	x	x	x	30,00	30,00	0,00	0,00	0,00	0,00	30,00	30,00	0,00	0,00	0,00	0,00	30,00	30,00	x	x	x	x
6. Győri Nemzeti Színház	x	x	x	x	40,00	42,00	0,00	0,00	0,00	0,00	40,00	42,00	0,00	0,00	0,00	0,00	40,00	42,00	x	x	x	x
7. Győr Megyei Jogú Város Levéltára	x	x	x	x	15,00	15,00	0,00	0,00	0,00	0,00	15,00	15,00	0,00	0,00	0,00	0,00	15,00	15,00	x	x	x	x
8. Győr Megyei Jogú Város Útkezelő Szervezete	x	x	x	x	42,00	42,00	0,00	0,00	0,00	0,00	42,00	42,00	0,00	0,00	0,00	0,00	42,00	42,00	x	x	x	x
9. Iratkezelés, irattározás, iratselejtezés 3 költségvetési szervnél	x	x	x	x	15,00	13,00	0,00	0,00	0,00	0,00	15,00	13,00	0,00	0,00	0,00	0,00	15,00	13,00	x	x	x	x
10. Kovács Margit Óvoda	x	x	x	x	25,00	25,00	0,00	0,00	0,00	0,00	25,00	25,00	0,00	0,00	0,00	0,00	25,00	25,00	x	x	x	x
11. Ménfőcsanak-Gyirmóti Művelődési Központ	x	x	x	x	20,00	22,00	0,00	0,00	0,00	0,00	20,00	22,00	0,00	0,00	0,00	0,00	20,00	22,00	x	x	x	x
12. Molnár Vid Bertalan Művelődési Központ	x	x	x	x	25,00	25,00	0,00	0,00	0,00	0,00	25,00	25,00	0,00	0,00	0,00	0,00	25,00	25,00	x	x	x	x
13. Rómer Flóris Művészeti és Történeti Múzeum	x	x	x	x	40,00	39,00	0,00	0,00	0,00	0,00	40,00	39,00	0,00	0,00	0,00	0,00	40,00	39,00	x	x	x	x
14. Xantus János Állatkert Közhasznú Nonprofit Kft.	x	x	x	x	45,00	38,00	0,00	0,00	0,00	0,00	45,00	38,00	0,00	0,00	0,00	0,00	45,00	38,00	x	x	x	x
15. 2020-2021. évi rendszerellenőrzés megállapításaira hozott intézkedési tervben foglalt feladatok végrehajtásának vizsgálata 3 költségvetési szervnél	x	x	x	x	8,00	8,00	0,00	0,00	0,00	0,00	8,00	8,00	0,00	0,00	0,00	0,00	8,00	8,00	x	x	x	x
16. Győr-Szol Győri Közszolgáltató és Vagyongazdálkodási Zrt.	x	x	x	x	50,00	38,00	0,00	0,00	0,00	0,00	50,00	38,00	0,00	0,00	0,00	0,00	50,00	38,00	x	x	x	x
17. Városrendészet Győr az illetmény eltérítések, a személyi illetmény megállapítások, valamint a rendkívüli munkavégzés rendjének ellenőrzése					0,00	22,00	0,00	0,00	0,00	0,00	0,00	22,00	0,00	0,00	0,00	0,00	0,00	22,00				
18. Tanácsadás	x	x	x	x	21,00	25,00	0,00	0,00	0,00	0,00	21,00	25,00	0,00	0,00	0,00	0,00	21,00	25,00	x	x	x	x

Ellenőrzések

2. számú függelék

Helyi önkormányzat: Győr Megyei Jogú Város Önkormányzata	Szabályszerűségi ellenőrzés						Pénzügyi ellenőrzés						Rendszerellenőrzés						Teljesítmény-ellenőrzés						Informatikai ellenőrzés						Utóellenőrzés						Ellenőrzések összesen						Ellenőri napok összesen	
	terv	tény	terv	tény	terv	tény	terv	tény	terv	tény	terv	tény	terv	tény	terv	tény	terv	tény	terv	tény	terv	tény	terv	tény	terv	tény	terv	tény	terv	tény	terv	tény	terv	tény	terv	tény	terv	tény						
	db		saját ellenőri nap		külső ellenőri nap		db		saját ellenőri nap		külső ellenőri nap		db		saját ellenőri nap		külső ellenőri nap		db		saját ellenőri nap		külső ellenőri nap		db		saját ellenőri nap		külső ellenőri nap		db		saját ellenőri nap		külső ellenőri nap		ellenőri nap							
	terv	tény	terv	tény	terv	tény	terv	tény	terv	tény	terv	tény	terv	tény	terv	tény	terv	tény	terv	tény	terv	tény	terv	tény	terv	tény	terv	tény	terv	tény	terv	tény	terv	tény	terv	tény	terv	tény						
Önkormányzati hivatal / Polgármesteri hivatal összesen	11,16	11,16	216,33	200,83	0,00	0,00	4,16	4,16	113,33	102,83	0,00	0,00	12,00	12,00	382,00	387,00	0,00	0,00	0,66	0,66	23,33	23,33	0,00	0,00	0,00	0,00	0,00	0,00	0,00	0,00	0,00	0,00	0,00	0,00	0,00	0,00	27,98	27,98	734,99	670,99	0,00	0,00	734,99	670,99
a) Éves Ellenőrzési Terv alapján	11,16	8,66	216,33	162,83	0,00	0,00	4,16	3,66	113,33	91,83	0,00	0,00	12,00	12,00	382,00	387,00	0,00	0,00	0,66	0,66	23,33	23,33	0,00	0,00	0,00	0,00	0,00	0,00	0,00	0,00	0,00	0,00	0,00	0,00	0,00	0,00	27,98	24,98	734,99	664,99	0,00	0,00	734,99	664,99
aa) Saját szervezetnél	8,16	5,66	145,83	103,83	0,00	0,00	3,16	2,66	65,83	53,83	0,00	0,00	0,00	0,00	0,00	0,00	0,00	0,00	0,66	0,66	23,33	23,33	0,00	0,00	0,00	0,00	0,00	0,00	0,00	0,00	0,00	0,00	0,00	0,00	0,00	0,00	0,00	0,00	0,00	0,00	0,00	0,00	0,00	0,00
ab) Irányított szervezetnél (irányítóként végzett)	3,00	3,00	70,50	59,00	0,00	0,00	1,00	1,00	47,50	38,00	0,00	0,00	12,00	12,00	382,00	387,00	0,50	0,00	0,00	0,00	0,00	0,00	0,00	0,00	0,00	0,00	0,00	0,00	0,00	0,00	16,00	16,00	500,00	484,00	0,00	0,00	500,00	484,00						
ac) Eüv. ellenőrzések	0,00	0,00	0,00	0,00	0,00	0,00	0,00	0,00	0,00	0,00	0,00	0,00	0,00	0,00	0,00	0,00	0,00	0,00	0,00	0,00	0,00	0,00	0,00	0,00	0,00	0,00	0,00	0,00	0,00	0,00	0,00	0,00	0,00	0,00	0,00	0,00	0,00	0,00						
b) Soron kívüli kapacitás		2,50		38,00		0,00		0,50		11,00		0,00		0,00		0,00		0,00		0,00		0,00		0,00		0,00		0,00		0,00		3,00		6,00		0,00		6,00						
ba) Saját szervezetnél		2,00		27,00		0,00		0,00		0,00		0,00		0,00		0,00		0,00		0,00		0,00		0,00		0,00		0,00		0,00		2,00		27,00		0,00		27,00						
bb) Irányított szervezetnél (irányítóként végzett)		0,50		11,00		0,00		0,50		11,00		0,00		0,00		0,00		0,00		0,00		0,00		0,00		0,00		0,00		0,00		1,00		22,00		0,00		22,00						
bc) Eüv. ellenőrzések		0,00		0,00		0,00		0,00		0,00		0,00		0,00		0,00		0,00		0,00		0,00		0,00		0,00		0,00		0,00		0,00		0,00		0,00		0,00						

Ellenőri napok összesen ellenőrző oszlop	
terv	tény
ellenőri nap	
734,99	713,99
734,99	664,99
234,99	180,99
500,00	484,00
0,00	0,00
0,00	49,00
	27,00
	22,00
	0,00

Tevékenységek

3. számú függelék

Helyi önkormányzat: Győr Megyei Jogú Város Önkormányzata	Ellenőrzések összesen				Tanácsadás				Képzés				Egyéb tevékenység				Saját kapacitás összesen		Külső kapacitás összesen		Kapacitás összesen	
	terv	tény	terv	tény	terv	tény	terv	tény	terv	tény	terv	tény	terv	tény	terv	tény	terv	tény	terv	tény	terv	tény
	saját ellenőri nap		külső ellenőri nap		saját ellenőri nap		külső ellenőri nap		saját ellenőri nap		külső ellenőri nap		saját ellenőri nap		külső ellenőri nap		saját ellenőri nap		külső ellenőri nap		ellenőri nap	
Önkormányzati hivatal / Polgármesteri hivatal összesen	735,00	714,00	0,00	0,00	42,00	55,00	0,00	0,00	38,00	42,00	0,00	0,00	247,00	251,00	0,00	0,00	1 062,00	1 062,00	0,00	0,00	1 062,00	1 062,00
a) Éves Ellenőrzési Terv alapján	735,00	665,00	0,00	0,00	42,00	55,00	0,00	0,00	38,00	42,00	0,00	0,00	247,00	251,00	0,00	0,00	1 062,00	1 013,00	0,00	0,00	1 062,00	1 013,00
aa) Saját szervezetnél	235,00	181,00	0,00	0,00	21,00	30,00	0,00	0,00	38,00	42,00	0,00	0,00	247,00	251,00	0,00	0,00	541,00	504,00	0,00	0,00	541,00	504,00
ab) Irányított szerveknél (irányítóként végzett)	500,00	484,00	0,00	0,00	21,00	25,00	0,00	0,00	0,00	0,00	0,00	0,00	0,00	0,00	0,00	0,00	521,00	509,00	0,00	0,00	521,00	509,00
ac) Egyéb ellenőrzések	0,00	0,00	0,00	0,00	0,00	0,00	0,00	0,00	0,00	0,00	0,00	0,00	0,00	0,00	0,00	0,00	0,00	0,00	0,00	0,00	0,00	0,00
b) Soron kívüli kapacitás	0,00	49,00	0,00	0,00	0,00	0,00	0,00	0,00						0,00		0,00	0,00	49,00	0,00	0,00	0,00	49,00
ba) Saját szervezetnél		27,00		0,00		0,00		0,00						0,00		0,00		27,00		0,00		27,00
bb) Irányított szerveknél (irányítóként végzett)		22,00		0,00		0,00		0,00						0,00		0,00		22,00		0,00		22,00
bc) Egyéb ellenőrzések		0,00		0,00		0,00		0,00						0,00		0,00		0,00		0,00		0,00

Kapacitás összesen ellenőrző oszlop	
terv	tény
ellenőri nap	
1 062,00	1 062,00
1 062,00	1 013,00
541,00	504,00
521,00	509,00
0,00	0,00
0,00	49,00
	27,00
	22,00
	0,00

Intézkedések megvalósítása

4. számú függelék

Helyi önkormányzat: Győr Megyei Jogú Város Önkormányzata	Előző év(ek)ről áthúzódó intézkedések	Tárgyév intézkedések	Ebből végrehajtott	Megvalósítási arány
		db		%
Helyi önkormányzat (L+H.)	0	348	323	87,77
i. Önkormányzati hivatal / Polgármesteri hivatal összesen	0	28	25	89,29
1. GYMJV Lengyel Nemzetiségi Önkormányzata részére átadott önkormányzati támogatás felhasználásának vizsgálata		0	0	nem értelmezhető
2. Hatósági eljárási díjak, illetékek dokumentáltságának és megfelelőségének vizsgálata		0	0	nem értelmezhető
3. A polgármesteri határozatok nyilvántartásával kapcsolatos munkafolyamatok vizsgálata		2	2	100,00
4. A Hivatal által 2021. évben bonyolított két közbeszerzési eljárás ellenőrzése		2	2	100,00
5. Jubileumi jutalom és Győr Közigazgatásért díj kifizetések megfelelőségének vizsgálata		1	1	100,00
6. A szociális ellátások rendszere szabályszerűségének vizsgálata		2	2	100,00
7. MVP végrehajtásával összefüggő kiadások közül a győri Xantus János Állatkert fejlesztése projekt vizsgálata		10	10	100,00
GYMJV Polgármesteri Hivatala Településfejlesztési és Városstratégiai Főosztály		6	6	100,00
GYMJV Polgármesteri Hivatala Gazdálkodási Főosztály Pénzügyi Osztály		2	2	100,00
GYMJV Polgármesteri Hivatala Jegyzői Kabinet Jogi és Önkormányzati Osztály		2	2	100,00
8. Országgyűlési képviselő-választással kapcsolatos feladattípusú pénzügyi elszámolás költségeinek vizsgálata		nem releváns	nem releváns	nem értelmezhető
9. Zöld utcai Bölcsőde komplex fejlesztésének ellenőrzése		2	1	50,00
GYMJV Polgármesteri Hivatala Településfejlesztési és Városstratégiai Főosztály		1	1	100,00
GYMJV Polgármesteri Hivatala Gazdálkodási Főosztály Pénzügyi Osztály		1	0	0,00
10. A Polgármesteri Hivatal iratkezelési tevékenységének szabályszerűségi ellenőrzése		9	7	77,78
11. A 2022. július 10. napján tartott nemzetiségi önkormányzati képviselők időközi választáshoz a Győri Helyi Választási Iroda részére biztosított pénzügyi támogatás felhasználásának, elszámolásának ellenőrzése		nem releváns	nem releváns	nem értelmezhető
ii. Irányított szervek összesen	0	340	298	87,65
1. Dr. Kovács Pál Könyvtár és Közösségi Tér ellenőrzött szervezet		17	17	100,00
vizsgálattal érintett szerv, szervezeti egység		16	16	100,00
2. Egyesített Bölcsődei Intézményhálózat Győr ellenőrzött szervezet		44	44	100,00
vizsgálattal érintett szerv, szervezeti egység		29	29	100,00
vizsgálattal érintett szerv, szervezeti egység		14	14	100,00
3. Egyesített Egészségügyi és Szociális Intézmény Győr ellenőrzött szervezet		13	13	100,00
vizsgálattal érintett szerv, szervezeti egység		12	12	100,00
4. Gazdasági Működtető Központ Győr ellenőrzött szervezet		8	8	100,00
5. Győri Balett ellenőrzött szervezet		15	15	100,00
vizsgálattal érintett szerv, szervezeti egység		13	13	100,00
6. Győri Nemzeti Színház ellenőrzött szervezet		2	2	100,00
vizsgálattal érintett szerv, szervezeti egység		29	29	100,00
7. Győr Megyei Jogú Város Levéltára ellenőrzött szervezet		28	28	100,00
vizsgálattal érintett szerv, szervezeti egység		1	1	100,00
8. Győr Megyei Jogú Város Utkezelő Szervezete ellenőrzött szervezet		16	16	100,00
vizsgálattal érintett szerv, szervezeti egység		1	1	100,00
9. Iratkezelés, irattározás, iratselejtezés 3 költségvetési szervnél		32	32	100,00
Bisimner Óvoda		31	31	100,00
Győri Balett		1	1	100,00
Hálékatlanokat Segítő Szolgálat Győr		16	7	43,75
10. Kovács Marika Óvoda ellenőrzött szervezet		13	4	30,77
vizsgálattal érintett szerv, szervezeti egység		9	9	100,00
11. Méhfócsanak-Gyirmóti Művelődési Központ ellenőrzött szervezet		7	7	100,00
vizsgálattal érintett szerv, szervezeti egység		2	2	100,00
12. Molnár Vid Bertalan Művelődési Központ ellenőrzött szervezet		9	9	100,00
vizsgálattal érintett szerv, szervezeti egység		5	5	100,00
13. Rómer Flóris Művészeti és Történeti Múzeum ellenőrzött szervezet		3	3	100,00
vizsgálattal érintett szerv, szervezeti egység		1	1	100,00
Xantus János Állatkert Közhasznú Nonprofit Kft. tulajdonosi joggyakorlás megvalósításának és a feladat ellátás szabályszerűségének vizsgálata		1	1	100,00
2020-2021. évi rendszerellenőrzés megállapításaira hozott intézkedési tervben foglalt feladatok végrehajtásának vizsgálata 3 költségvetési szervnél		10	10	100,00
14. Család- és Gyermekei Központ Győr ellenőrzött szervezet		9	9	100,00
Győri Filharmonikus Zenekar		1	1	100,00
Nagybácsi Óvoda		9	9	100,00
15. Győr-Szol Győri Közszolgáltató és Vagyongazdálkodási Zrt. településüzemeltetési tevékenység vizsgálata		0	0	nem értelmezhető
Városrendészet Győr az illetmény eltérítések, a személyi illetmény megállapítások, valamint a rendkívüli munkavégzés rendjének ellenőrzése		2	2	100,00
16. Győr-Szol Győri Közszolgáltató és Vagyongazdálkodási Zrt. településüzemeltetési tevékenység vizsgálata		28	28	100,00
17. Városrendészet Győr az illetmény eltérítések, a személyi illetmény megállapítások, valamint a rendkívüli munkavégzés rendjének ellenőrzése		20	20	100,00



GYŐR MEGYEI JOGÚ VÁROS

9021 Győr, Városház tér 1.

.....**8.**.....napirendi pont

Dr. Dézsi Csaba András polgármester előterjesztése

Javaslat támogatás nyújtására

Győr, 2023. május 8.

Előterjesztő:



Dr. Dézsi Csaba András
polgármester

Az előterjesztést véleményezi: Pénzügyi Bizottság

Az előterjesztést látta:

Szeles Szabolcs
alpolgármester

Törvényességi véleményezésre bemutatva:

Nagyné dr. László Edit
jegyző

Az előterjesztést készítette: Gazdálkodási Főosztály/Pénzügyi Osztály



Dr. Dézsi Csaba András polgármester előterjesztése

Javaslat támogatás nyújtására

Tisztelt Közgyűlés!

Győr Megyei Jogú Város Önkormányzata képviselőinek kezdeményezésére a 2023. évi polgármesteri keret terhére a „**A Tulipános Iskoláért és a Kisbácsai Tagiskoláért**” Alapítványt (9026 Győr, Rónay Jácint u. 4. adószám: 18510157-1-08) **265.000 Ft-tal** javasolom támogatni a Családi Nap rendezvény költségeire. A támogatás javaslattevők szerinti megbontása a következő:

Balla Jenő képviselő:	5.000 Ft
Bárány István képviselő:	100.000 Ft
Fodor Roland képviselő:	10.000 Ft
Glázer Tímea képviselő:	20.000 Ft
Harasztovics István képviselő:	10.000 Ft
Kovács László képviselő:	10.000 Ft
Szeles Szabolcs alpolgármester:	10.000 Ft
Takács Krisztián képviselő:	100.000 Ft
Összesen:	265.000 Ft

Takács Szilvia, a Harmónia Alapfokú Művészeti Iskola igazgatója azzal a kéréssel fordult az Önkormányzathoz, hogy lehetőség szerint az idei évben is támogassa a 2023 júniusában 14. alkalommal megrendezésre kerülő Győri Reneszánsz és Barokk Hét programjait.

Az Intézmény a reneszánsz és barokk repertoáron keresztül műhelymunka keretében foglalkozik a régizenei előadasmóddal és kamaramuzsikával. A mesterkurzusok továbbképzési lehetőséget nyújtanak a hivatásos muzsikusoknak és a zenekedvelő amatőröknek egyaránt. Esti programként koncertek, tanári és növendékhangversenyek, előadások teszik teljessé a hetet. A koncertsorozat minden külső érdeklődő számára nyitott, az évek során kialakult egy győri törzsközönség, akik rendszeres látogatói a koncerteknek. A rendezvénynek otthont adó **Harmónia Alapfokú Művészeti Iskola** fenti programjait **1.000.000 Ft-tal** javasolom támogatni a 2023. évi polgármesteri keret terhére.

Dr. Vajda Attila elnök és Laczik Zsolt vezetőedző, a **Győri Lövészklub** sportegyesület képviselői szintén támogatási kérelemmel fordultak az Önkormányzathoz. Az utóbbi években bekövetkezett események (koronavírus, gazdasági válság, infláció, megnövekedett működési költségek) hatására az egyesület versenyzőinek felkészítése veszélybe került. Ahhoz, hogy a korábbi színvonalú felkészülésben részesülhessenek és a megszokott jó eredményeket érhessék el, további anyagi erőforrásokra van szükség. A támogatást működési költségekre, versenyre felkészülésre és részvételre szeretnék fordítani, kiemelt figyelemmel a jövő évben, Győrben megrendezésre kerülő Európa Bajnokságra. Fentiekre tekintettel a Győri Lövészklub sportegyesületet **5.000.000 Ft-tal** javasolom támogatni a polgármesteri keret terhére.

Tekintettel arra, hogy az államháztartáson kívüli forrás átvételéről, átadásáról, valamint önkormányzati forrás átadásáról szóló 42/2013. (XII. 20.) önkormányzati rendelet 6. § (3) bekezdés a) pont aa) alpontja értelmében a polgármesteri keretből az 500.000,- Ft-ot meghaladó pénzeszköz-átadás, valamint a Magyarország helyi önkormányzatairól szóló 2011. évi CLXXXIX. törvény 42. § 4. pontja értelmében az alapítványi forrás átadása a Közgyűlés kizárólagos hatáskörébe tartozik, kérem a Tisztelt Közgyűlés hozzájárulását ahhoz, hogy a fenti alapítvány és külső szervezetek részére a javasolt támogatás a megjelölt forrásból átadásra kerüljön.

HATÁROZATI JAVASLAT

1. Győr Megyei Jogú Város Önkormányzatának Közgyűlése egyetért azzal, hogy az Önkormányzat 2023. évi költségvetésében szereplő „Polgármesteri keret” kiadási jogcím terhére a „**A Tulipános Iskoláért és a Kisbácsai Tagiskoláért**” Alapítvány, (9026 Győr, Rónay Jácint u. 4. adószám: 18510157-1-08) **265.000 Ft-tal** kerüljön támogatásra a Családi Nap rendezvény költségeire.
Felelős: polgármester
Határidő: azonnal
2. Győr Megyei Jogú Város Önkormányzatának Közgyűlése egyetért azzal, hogy az Önkormányzat 2023. évi költségvetésében szereplő „Polgármesteri keret” kiadási jogcím terhére a **Harmónia Alapfokú Művészeti Iskola** (9023 Győr, Csaba utca 3. adószám: 18981025-1-08) **1.000.000 Ft-tal** kerüljön támogatásra a Győri Reneszánsz és Barokk Hét programjainak megvalósításához.
Felelős: polgármester
Határidő: azonnal
3. Győr Megyei Jogú Város Önkormányzatának Közgyűlése egyetért azzal, hogy az Önkormányzat 2023. évi költségvetésében szereplő „Polgármesteri keret” kiadási jogcím terhére a **Győri Lövészklub** (9011 Győr, Kertvárosi Lőtér, adószám: 19104889-1-08) **5.000.000 Ft-tal** kerüljön támogatásra működési költségekre, versenyekre való felkészülés és részvétel költségeire.
Felelős: polgármester
Határidő: azonnal
4. A Közgyűlés felkéri a polgármestert az 1-3. pontokban szereplő támogatásokról szóló pénzügyi megállapodások megkötésére.
Felelős: polgármester
Határidő: a megállapodások megkötésének kezdeményezésére: 2023. május 30.
az elszámolás elvégzésére a 42/2013. (XII. 20.) önkormányzati rendelet szerint.

Győr, 2023. május 8.

Dr. Dézsi Csaba András
polgármester



GYŐR MEGYEI JOGÚ VÁROS

9021 Győr, Városház tér 1.

.....⁹... napirendi pont

Dr. Dézsi Csaba András polgármester előterjesztése

Javaslat

**„Öntevékeny művészeti csoportok tevékenységének támogatására” keretből
alapítványok támogatására**

Győr, 2023. május 10.



Előterjesztő: **Dr. Dézsi Csaba András**
polgármester

Az előterjesztést véleményezte: Oktatási, Kulturális, Sport és Turisztikai Bizottság
Pénzügyi Bizottság

Meghívásra javasolt: -

Az előterjesztést látta: 
Dr. Pergel Elza
alpolgármester

Szeles Szabolcs
alpolgármester

Törvényességi véleményezésre bemutatva: 
Nagyné dr. László Edit
jegyzőu.

Az előterjesztést készítette: Kulturális Osztály

Dr. Dézsi Csaba András polgármester előterjesztése

Javaslat az „Öntevékeny művészeti csoportok tevékenységének támogatására” keretből alapítványok támogatására

Tisztelt Közgyűlés!

Győr Megyei Jogú Város Önkormányzata Közgyűlésének 2/2023. (II. 21.) önkormányzati rendelete Győr Megyei Jogú Város Önkormányzatának 2023. évi költségvetéséről az öntevékeny művészeti csoportok tevékenységének támogatására 15.000.000,- Forint összeget biztosít. A civil szervezetek 2023. évi tevékenységeinek megvalósulásához szükséges forrásigényre a 3/17/03/2023. PM határozat alapján kiírt felhívás útján pályázhattak.

A pályázattal eljárás lefolytatását követően és a beérkezett pályázatokat véleményező szakmai bizottság javaslata alapján az államháztartáson kívüli forrás átvételéről, átadásáról, valamint az önkormányzati forrás átadásáról szóló 42/2013. (XII. 20.) önkormányzati rendelet 6. § (3) bekezdés a) pont ag) alpontjában foglalt jogkörömben eljárva, az 1/10/05/2023. PM határozatban foglaltak szerint döntöttem a támogatási keret felosztásáról. A támogatásban részesülők között 5 (öt) civil szervezet alapítvány formájában működő jogi személy, melyek tételes felsorolását az 1. számú melléklet tartalmazza.

Tekintettel arra, hogy a Magyarország helyi önkormányzatairól szóló 2011. évi CLXXXIX. törvény 42. § 4. pontja értelmében az alapítványi forrás átadása a Közgyűlés kizárólagos hatáskörébe tartozik, kérem a Tisztelt Közgyűlés hozzájárulását ahhoz, hogy az alapítványok részére a javasolt támogatások a megjelölt forrásból átadásra kerüljenek.

HATÁROZATI JAVASLAT

1. Győr Megyei Jogú Város Önkormányzatának Közgyűlése hozzájárul ahhoz, hogy Győr Megyei Jogú Város Önkormányzata 2023. évi költségvetése terhére az „Öntevékeny művészeti csoportok tevékenységének támogatására” kiadási jogcímről az 1. sz. mellékletben felsorolt alapítványok támogatásban részesüljenek.

Felelős: polgármester

Határidő: azonnal

2. A Közgyűlés felkéri a Polgármestert a pénzeszköz átadási megállapodások előkészítésére és aláírására, valamint az elszámolással kapcsolatos feladatok ellátására, melynek keretében felhatalmazza a pénzeszköz átadási megállapodásban szereplő célok és elszámolási határidők módosítására.

Felelős: polgármester

Határidő: a megállapodások megkötésének kezdeményezésére 2023. június 13., az elszámoltatás tekintetében a 42/2013. (XII. 20.) önkormányzati rendeletben foglaltak szerint

Győr, 2023. május 10.



Dr. Dézsi Csaba András
polgármester

Javaslat "Öntevékeny művészeti csoportok tevékenységének támogatására" keretből alapítványok támogatására című előterjesztés 1. számú melléklete

Ssz.	Pályázó neve	Pályázó csoport neve	Támogatás összege
1	Deák Ferenc Közgazdasági Szakközépiskoláért Alapítvány	Deákos Diákművészek	205 000 Ft
2	"Tehetség gondozásért" Alapítvány	Cziráki Lajos Művészeti Csoport	205 000 Ft
3	Baksa Kálmán Alapítvány a tanulókért	Győri SZC Baksa Kálmán Két Tanítási Nyelvű Gimnázium magyar-művészetek munkaközösség	205 000 Ft
4	"TÁROGATÓ" Alapítvány	Kodály Képzőművészeti szakkör	98 230 Ft
		Aprók kórusa	23 999 Ft
		Győri Kodály Zoltán Ének-zenei Általános Iskola kiskórusa	88 900 Ft
		Győri Kodály Zoltán Ének-zenei Általános Iskola nagykórusa	81 999 Ft
		Paletta Vizuális Szakkör	99 990 Ft
5	PRO SCHOLA Alapítvány	Atomerdő Komplex Alkotóműhely Alsósoknak	99 880 Ft
		Atomerdő Komplex Alkotóműhely Felsőokt.oknak	99 840 Ft
		Pityang Gyermek Néptáncegyüttes	205 000 Ft
Összesen:			1 412 858 Ft

1



GYŐR MEGYEI JOGÚ VÁROS

9021 Győr, Városház tér 1.

.....**10.**.....napirendi pont

Dr. Dézsi Csaba András polgármester előterjesztése

Javaslat a Győri Jég sportért Alapítvány támogatására

Győr, 2023. április 17.

Előterjesztő:

Dr. Dézsi Csaba András
polgármester

Az előterjesztést véleményezi:

Pénzügyi Bizottság

Az előterjesztést látta:

Szeles Szabolcs
alpolgármester

Törvényességi véleményezésre bemutatva:

Nagyné dr. László Edit
jegyző

Az előterjesztést készítette:

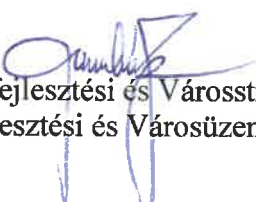
Településfejlesztési és Városstratégiai Főosztály
Városfejlesztési és Városüzemeltetési Osztály

Dr. Dézsi Csaba András polgármester előterjesztése

Javaslat a Győri Jég sportért Alapítvány támogatására

Tisztelt Közgyűlés!

Győr Megyei Jogú Város Önkormányzata képviselőjének Hajtó Péter képviselő úrnak a kezdeményezésére **1.000.000,- Ft-tal** javasolom támogatni a 2023. évi "Kisebb volumenű munkák" keret terhére a **Győri Jég sportért Alapítványt** (9027 Győr, Kiskút liget, Mújégpálya, adószám: 18538414-2-08) az Alapítvány működési költségeinek fedezete céljából.

Hétköznap délelőtt iskolai és óvodás csoportok látogatják a szezonban a korcsolyapályát, délután több korosztályban ifjúsági jégkorong edzések és jégtánc oktatás folyik. Hétvégén a jégkorong és jégtánc mellett több turnusban van lehetőség közönségkorcsolyára. Hétvégén egy-egy alkalommal korcsolyaoktatást is tartanak a pályán. Emellett a késő esti órákban hobbi csapatok is béreltik a pályát, így az amatőr sport számára is elérhető a sportolás lehetősége. Az emelkedő rezsik miatt a Győri Jég sportért Alapítvány nehéz helyzetbe került, folyamatos támogatása szükséges.

Tekintettel arra, hogy a Magyarország helyi önkormányzatairól szóló 2011. évi CLXXXIX. törvény 42. § 4. pontja értelmében az alapítványi forrás átadása a Közgyűlés kizárólagos hatáskörébe tartozik, kérem a Tisztelt Közgyűlés hozzájárulását ahhoz, hogy a fenti alapítvány részére a javasolt támogatás a megjelölt forrásból átadásra kerüljön.

HATÁROZATI JAVASLAT

1. Győr Megyei Jogú Város Önkormányzatának Közgyűlése egyetért azzal, hogy az Önkormányzat 2023. évi költségvetésében szereplő "Kisebb volumenű munkák" kiadási jogcím terhére a **Győri Jég sportért Alapítvány** (9027 Győr, Kiskút liget, Mújégpálya, adószám: 18538414-2-08) **1.000.000,- Ft-tal** kerüljön támogatásra az Alapítvány működési költségeinek fedezete céljából.

Felelős: polgármester

Határidő: azonnal

2. A Közgyűlés felkéri a polgármestert a támogatásokról szóló pénzügyi megállapodások megkötésére.

Felelős: polgármester

Határidő: a megállapodások megkötésének kezdeményezésére: 2023. június 30.
az elszámolás elvégzésére a 42/2013. (XII. 20.) önkormányzati rendelet szerint.

Győr, 2023. április 17.

Dr. Dézsi Csaba András
polgármester



GYŐR MEGYEI JOGÚ VÁROS

9021 Győr, Városház tér 1.

.....**11.**.....napirendi pont

Dr. Dézsi Csaba András polgármester előterjesztése

Javaslat az „Ifjúságért” Alapítvány támogatására

Győr, 2023. május 10.

Előterjesztő:

Dr. Dézsi Csaba András
polgármester

Az előterjesztést véleményezi:

Pénzügyi Bizottság

Az előterjesztést látta:

Szeles Szabolcs
alpolgármester

Törvényességi véleményezésre bemutatva:

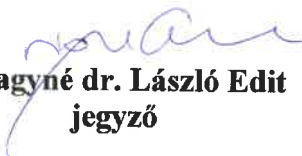
Nagyné dr. László Edit
jegyző

Az előterjesztést készítette:

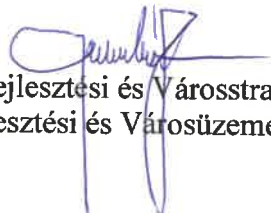
Településfejlesztési és Városstratégiai Főosztály
Városfejlesztési és Városüzemeltetési Osztály

Dr. Dézsi Csaba András polgármester előterjesztése

Javaslat az „Ifjúságért” Alapítvány támogatására

Tisztelt Közgyűlés!

Győr Megyei Jogú Város Önkormányzata képviselőjének Dr. Laczkovits-Takács Tímea képviselő asszonynak a kezdeményezésére **400.000,- Ft-tal** javasolom támogatni a 2023. évi „Kisebb volumenű munkák” keret terhére az **”Ifjúságért” Alapítványt** (9012 Győr, Kisdobos utca 1-5. adószám: 19115865-1-08) a Petőfi Sándor évhez kapcsolódó Győri Ménfőcsanakai Petőfi Sándor Általános Iskola jubileumi ünnepi rendezvénye kiadásainak fedezete céljából.

Kettős jubileumot ünnepelünk: 200 éve (1823. január 1-én) született Petőfi Sándor, és a ménfőcsanakai Petőfi Sándor Általános Iskola 50 éve vette fel a költő nevét. Ennek kapcsán ünnepsorozat kerül megrendezésre.

Tekintettel arra, hogy a Magyarország helyi önkormányzatairól szóló 2011. évi CLXXXIX. törvény 42. § 4. pontja értelmében az alapítványi forrás átadása a Közgyűlés kizárólagos hatáskörébe tartozik, kérem a Tisztelt Közgyűlés hozzájárulását ahhoz, hogy a fenti alapítvány részére a javasolt támogatás a megjelölt forrásból átadásra kerüljön.

HATÁROZATI JAVASLAT

1. Győr Megyei Jogú Város Önkormányzatának Közgyűlése egyetért azzal, hogy az Önkormányzat 2023. évi költségvetésében szereplő „Kisebb volumenű munkák” kiadási jogcím terhére az **”Ifjúságért” Alapítvány** (9012 Győr, Kisdobos utca 1-5. adószám: 19115865-1-08) **400.000,- Ft-tal** kerüljön támogatásra a Petőfi Sándor évhez kapcsolódó Győri Ménfőcsanakai Petőfi Sándor Általános Iskola jubileumi ünnepi rendezvénye kiadásainak fedezete céljából.

Felelős: polgármester

Határidő: azonnal

2. A Közgyűlés felkéri a polgármestert az 1. pontban szereplő támogatásról szóló pénzügyi megállapodás megkötésére.

Felelős: polgármester

Határidő: a megállapodások megkötésének kezdeményezésére: 2023. június 30.

az elszámolás elvégzésére a 42/2013. (XII. 20.) önkormányzati rendelet szerint.

Győr, 2023. május 10.

Dr. Dézsi Csaba András
polgármester



GYŐR MEGYEI JOGÚ VÁROS
9021 Győr, Városház tér 1.

12.
.....napirendi pont

Dr. Dézsi Csaba András polgármester előterjesztése

**Javaslat Győr Megyei Jogú Város Helyi esélyegyenlőségi programjára 2023- 2027
időszakra vonatkozóan**

Győr, 2023. május 3.



Előterjesztő: **Dr. Dézsi Csaba András**
polgármester

Az előterjesztést véleményezte: Szociális, Egészségügyi és Lakásügyi Bizottság
Oktatási, Kulturális, Sport és Turisztikai Bizottság

Előterjesztést látta: **Dr. Pergel Elza**
alpolgármester

Meghívásra javasolt: Dr. Csizmadia Zoltán egyetemi docens

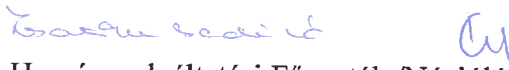
Törvényességi véleményezésre bemutatva: 
Nagyné dr. László Edit
jegyző A.

Az előterjesztést készítette: Humánszolgáltatási Főosztály/Népjóléti Osztály

Dr. Dézsi Csaba András polgármester előterjesztése

Javaslat Győr Megyei Jogú Város Helyi esélyegyenlőségi programjára 2023-2027 időszakra vonatkozóan

Tisztelt Közgyűlés!

Az egyenlő bánásmódról és az esélyegyenlőség előmozdításáról szóló 2003. évi CXXV. törvény (továbbiakban: Ebktv.) értelmében a települési önkormányzatok öt évre szóló, helyzetelemzésből és akció tervből álló helyi esélyegyenlőségi programot (továbbiakban: HEP) fogadnak el. A helyi esélyegyenlőségi programok elkészítésének szabályairól és az esélyegyenlőségi mentorokról szóló 321/2011. (XII. 27.) Korm. rendelet meghatározza a program elkészítésének szempontjait, valamint előírja, hogy a HEP-et a társadalmi felzárkózásért felelős miniszter által közzétett módszertani útmutató alapján kell elkészíteni. A HEP helyzetelemzése 2022-ben készült és kitér a településen élő hátrányos helyzetű társadalmi csoportok oktatási, lakhatási, foglalkoztatási, egészségügyi és szociális helyzetére. A helyzetelemzés célja annak megállapítása volt, hogy az Ebktv-ben nevesített hátrányos helyzetű csoportok - nők, mélyszegénységben élők, romák, fogyatékossgal élő személyek, gyerekek és idősek - milyen esélyegyenlőségi problémákkal szembesülnek. A helyzetfelmérésben feltárt problémák kezelése és az esélyegyenlőtlenségek csökkentése az intézkedési tervben került megfogalmazásra.

Kérem a Tisztelt Közgyűlést a következő határozati javaslatok elfogadására!

HATÁROZATI JAVASLAT

1. Győr Megyei Jogú Város Önkormányzatának Közgyűlése az 1. melléklet szerint elfogadja Győr város Helyi esélyegyenlőségi programját a 2023 - 2027 időszakra vonatkozóan.

Felelős: polgármester

Határidő: azonnal

2. A Közgyűlés felkéri a polgármestert, hogy Győr város Helyi esélyegyenlőségi programjának időarányos megvalósulását két évente tekintse át, és szükség esetén módosítási javaslatát terjessze a Közgyűlés elé.

Felelős: polgármester

Határidő: 2027-ig minden második év május 31-ig.

2023. május 3.

Dr. Dézsi Csaba András
polgármester

HELYI ESÉLYEGYENLŐSÉGI PROGRAM

GYŐR MEGYEI JOGÚ VÁROS

2023-2027



GYŐR
2022. NOVEMBER 30.

Győr Megyei Jogú Város Helyi Esélyegyenlőségi Programja 2023-2027

MEGBÍZÓ

Győr Megyei Jogú Város Önkormányzata

Képviselője: Dr. Dézsi Csaba András, polgármester

MEGVALÓSÍTÓ

Szociális Projektinkubátor, Közösségi Akció és Kutatás Alapítvány

Székhely: 9024 Győr, Szent Imre út 26-28.

Képviselője: Dr. Tóbiás László, elnök

TERVEZŐK

Dr. habil Csizmadia Zoltán - egyetemi docens, szociológus, szakmai vezető

Dr. Bugovics Zoltán - egyetemi docens, szociológus

Csillag Attila – szociálpedagógus, emberi erőforrás tanácsadó

Dr. Nárai Márta - egyetemi docens, szociológus

Nits Lászlóné - emberi erőforrás tanácsadó

Oszter Bettina - PhD hallgató, közösségi és civil fejlesztő

Dr. Páthy Ádám - egyetemi adjunktus, szociológus

Pécsi Gertrúd – szociális munkás, közösségi és civil fejlesztő

Dr. Kóbor Krisztina - egyetemi adjunktus, szociálpolitikus, szociális munkás

Dr. Tóth Péter - egyetemi docens, szociológus

Győr Megyei Jogú Város Polgármesteri Hivatala részéről:

Hegedüs Tímea – Népjóléti Osztály, WHO munkatárs, esélyegyenlőségi felelős

Tartalomjegyzék

VEZETŐI ÖSSZEFOGLALÓ	5
BEVEZETÉS	8
A TELEPÜLÉS BEMUTATÁSA.....	8
ÉRTÉKEINK, KÜLDETÉSÜNK.....	12
CÉLOK.....	12
A HELYI ESÉLYEGYENLŐSÉGI PROGRAM HELYZETELEMZÉSE	14
1. JOGSZABÁLYI HÁTTÉR BEMUTATÁSA	14
1.1. A PROGRAM KÉSZÍTÉSÉT ELŐÍRÓ JOGSZABÁLYI KÖRNYEZET RÖVID BEMUTATÁSA.....	14
1.2. AZ ESÉLYEGYENLŐSÉGI CÉLCSOPORTOKAT ÉRINTŐ HELYI SZABÁLYOZÁS RÖVID BEMUTATÁSA.....	14
2. STRATÉGIAI KÖRNYEZET BEMUTATÁSA	15
2.1. KAPCSOLÓDÁS HELYI STRATÉGIAI ÉS TELEPÜLÉSI ÖNKORMÁNYZATI DOKUMENTUMOKKAL, KONCEPCIÓKKAL, PROGRAMOKKAL.....	15
2.2. A HEP TÉRSÉGI, TÁRSULÁSI KAPCSOLÓDÁSAINAK BEMUTATÁSA.....	28
2.3. A TELEPÜLÉSI ÖNKORMÁNYZAT RENDELKEZÉSÉRE ÁLLÓ, AZ ESÉLYEGYENLŐSÉG SZEMPONTJÁBÓL RELEVÁNS ADATOK, KUTATÁSOK ÁTTEKINTÉSE, ADATHIÁNYOK KIMUTATÁSA.....	31
3. A MÉLYSZEGÉNYSÉGBEN ÉLŐK ÉS ROMÁK HELYZETE, ESÉLYEGYENLŐSÉGE	33
3.1. JÖVEDELMI ÉS VAGYONI HELYZET.....	33
3.2. FOGLALKOZTATOTTSÁG, MUNKAERŐ-PIACI INTEGRÁCIÓ.....	34
3.3. PÉNZBELI ÉS TERMÉSZETBENI SZOCIÁLIS ELLÁTÁSOK, AKTÍV KORÚAK ELLÁTÁSA, MUNKANÉLKÜLISÉGHEZ KAPCSOLÓDÓ TÁMOGATÁSOK, ÉS IGÉNYBEVÉTELÜKRE VONATKOZÓ ADATOK BEMUTATÁSA.....	41
3.4. LAKHATÁS, LAKÁSHOZ JUTÁS, LAKHATÁSI SZEGREGÁCIÓ.....	43
3.5. TELEPEK, SZEGREGÁTUMOK HELYZETE.....	45
3.6. EGÉSZSÉGÜGYI ÉS SZOCIÁLIS SZOLGÁLTATÁSOKHOZ VALÓ HOZZÁFÉRÉS.....	45
3.7. KÖZÖSSÉGI VISZONYOK, HELYI KÖZÉLET BEMUTATÁSA.....	48
3.8. A ROMA NEMZETISÉGI ÖNKORMÁNYZAT CÉLCSOPORTOKKAL KAPCSOLATOS ESÉLYEGYENLŐSÉGI TEVÉKENYSÉGE, PARTNERSÉGE A TELEPÜLÉSI ÖNKORMÁNYZATTAL.....	49
3.9. KÖVETKEZTETÉSEK: PROBLÉMÁK BEAZONOSÍTÁSA, FEJLESZTÉSI LEHETŐSÉGEK MEGHATÁROZÁSA.....	50
4. A GYERMEKEK HELYZETE, ESÉLYEGYENLŐSÉGE, GYERMEKSZEGÉNYSÉG	52
4.1. A GYERMEKEK HELYZETÉNEK ÁLTALÁNOS JELLEMZŐI GYERMEKEK SZÁMA, ARÁNYA, ÉLETKORI MEGOSZLÁSA, DEMOGRÁFIAI TRENDK	52
4.2. SZEGREGÁLT, TELEPSZERŰ LAKÓKÖRNYEZETBEN ÉLŐ GYERMEKEK HELYZETE, ESÉLYEGYENLŐSÉGE.....	56
4.3. A HÁTRÁNYOS, ILLETVE HALMOZOTTAN HÁTRÁNYOS HELYZETŰ, VALAMINT FOGYATÉKOSSÁGGAL ÉLŐ GYERMEKEK SZOLGÁLTATÁSOKHOZ VALÓ HOZZÁFÉRÉSE.....	57
4.4. A KIEMELT FIGYELMET IGÉNYLŐ GYERMEKEK, TANULÓK, VALAMINT FOGYATÉKOSSÁGGAL ÉLŐ GYEREKEK KÖZNEVELÉSI LEHETŐSÉGEI ÉS ESÉLYEGYENLŐSÉGE.....	68
4.5. KÖVETKEZTETÉSEK: PROBLÉMÁK BEAZONOSÍTÁSA, FEJLESZTÉSI LEHETŐSÉGEK MEGHATÁROZÁSA.....	75
5. A NŐK HELYZETE, ESÉLYEGYENLŐSÉGE	78
5.1. A NŐK GAZDASÁGI SZEREPE ÉS ESÉLYEGYENLŐSÉGE.....	78
5.2. A MUNKAERŐ-PIACI ÉS CSALÁDI FELADATOK ÖSSZEEGYEZTETÉSÉT SEGÍTŐ SZOLGÁLTATÁSOK FAJTÁI, JELLEMZŐI.....	81
5.3. CSALÁDTERVEZÉS, ANYA- ÉS GYERMEKGONDOZÁS TERÜLETE.....	83
5.4. A NŐKET ÉRŐ ERŐSZAK, KAPCSOLATI ERŐSZAK.....	84
5.5. KRÍZISHELYZETBEN IGÉNYBE VEHETŐ SZOLGÁLTATÁSOK.....	87
5.6. A NŐK SZEREPE A HELYI KÖZÉLETBEN.....	88
5.7. A NŐKET HELYI SZINTEN FOKOZOTTAN ÉRINTŐ TÁRSADALMI PROBLÉMÁK ÉS FELSZÁMOLÁSUKRA IRÁNYULÓ KEZDEMÉNYEZÉSEK.....	88
5.8. KÖVETKEZTETÉSEK: PROBLÉMÁK BEAZONOSÍTÁSA, FEJLESZTÉSI LEHETŐSÉGEK MEGHATÁROZÁSA.....	90
6. AZ IDŐSEK HELYZETE, ESÉLYEGYENLŐSÉGE	92
6.1. AZ IDŐSKORÚ NÉPESSÉG FŐBB JELLEMZŐI, DEMOGRÁFIAI TRENDK.....	92

6.2. IDŐSEK MUNKAERŐ-PIACI HELYZETE	95
6.3. A KÖZSZOLGÁLTATÁSOKHOZ, KÖZÖSSÉGI KÖZLEKEDÉSHEZ, INFORMÁCIÓHOZ ÉS A KÖZÖSSÉGI ÉLET GYAKORLÁSÁHOZ VALÓ HOZZÁFÉRÉS.....	97
6.4. AZ IDŐSEKET, AZ ÉLETKORRAL JÁRÓ SAJÁTOS IGÉNYEK KIELÉGÍTÉSÉT CÉLZÓ PROGRAMOK A TELEPÜLÉSEN	101
6.5. KÖVETKEZTETÉSEK: PROBLÉMÁK BEAZONOSÍTÁSA, FEJLESZTÉSI LEHETŐSÉGEK MEGHATÁROZÁSA.	104
7. A FOGYATÉKOSSÁGGAL ÉLŐ SZEMÉLYEK HELYZETE, ESÉLYEGYENLŐSÉGE	107
7.1. A TELEPÜLÉSEN FOGYATÉKOSSÁGGAL ÉLŐ SZEMÉLYEK FŐBB JELLEMZŐI, SAJÁTOS PROBLÉMÁI	107
7.2. FOGYATÉKOSSÁGGAL ÉLŐ SZEMÉLYEK PÉNZBELI ÉS TERMÉSZETBENI ELLÁTÁSA, KEDVEZMÉNYEI	121
7.3. A KÖZSZOLGÁLTATÁSOKHOZ, KÖZÖSSÉGI KÖZLEKEDÉSHEZ, INFORMÁCIÓHOZ ÉS A KÖZÖSSÉGI ÉLET GYAKORLÁSÁHOZ VALÓ HOZZÁFÉRÉS LEHETŐSÉGEI, AKADÁLYMENTESÍTÉS.....	123
7.4. FOGYATÉKOSSÁGGAL ÉLŐK SAJÁTOS IGÉNYEINEK KIELÉGÍTÉSÉT CÉLZÓ PROGRAMOK A TELEPÜLÉSEN	136
7.5. A FOGYATÉKOSSÁGGAL ÉLŐKET HELYI SZINTEN FOKOZOTTAN ÉRINTŐ TÁRSADALMI PROBLÉMÁK ÉS A FELSZÁMOLÁSUKRA IRÁNYULÓ KEZDEMÉNYEZÉSEK	136
7.6. KÖVETKEZTETÉSEK: PROBLÉMÁK BEAZONOSÍTÁSA, FEJLESZTÉSI LEHETŐSÉGEK MEGHATÁROZÁSA	138
8. HELYI PARTNERSÉG, LAKOSSÁGI ÖNSZERVEZŐDÉSEK, CIVIL SZERVEZETEK ÉS FOR-PROFIT SZEREPLŐK TÁRSADALMI FELELŐSÉGVÁLLALÁSA	139
8.1. CIVIL, EGYHÁZI, KARITATÍV SZERVEZETI SZOLGÁLTATÓ ÉS ÉRDEKVÉDELMI SZERVEZETEK, ÖNSZERVEZŐDÉSEK FELTÉRKÉPEZÉSE.....	139
8.2. HELYI ÖNKORMÁNYZATI, NEMZETISÉGI ÖNKORMÁNYZATI, EGYHÁZI, CIVIL SZÉKTOR ÉS GAZDASÁGI SZEREPLŐK KÖZÖTTI PARTNERSÉG BEMUTATÁSA	142
8.3. A NEMZETISÉGI ÖNKORMÁNYZATOK CÉLCSOPORTOKKAL KAPCSOLATOS ESÉLYEGYENLŐSÉGI TEVÉKENYSÉGE	142
8.4. CIVIL SZERVEZETEK CÉLCSOPORTOKKAL KAPCSOLATOS ESÉLYEGYENLŐSÉGI TEVÉKENYSÉGE.....	143
8.5. FOR-PROFIT SZEREPLŐK RÉSZVÉTELE A HELYI ESÉLYEGYENLŐSÉGI FELADATOK ELLÁTÁSÁBAN.	143
9. A HELYI ESÉLYEGYENLŐSÉGI PROGRAM NYILVÁNOSÁGA	143
HELYI ESÉLYEGYENLŐSÉGI PROGRAM INTÉZKEDÉSI TERVE	144
1. A HELYI ESÉLYEGYENLŐSÉGI PROGRAM INTÉZKEDÉSI TERVE (HEP IT) RÉSZLETEI.....	144
2. ÖSSZEGZŐ TÁBLÁZAT - A HELYI ESÉLYEGYENLŐSÉGI PROGRAM INTÉZKEDÉSI TERVE (HEP IT)	151
3. MEGVALÓSÍTÁS.....	168
3.1 A MEGVALÓSÍTÁS ELŐKÉSZÍTÉSE	168
3.2 A MEGVALÓSÍTÁS FOLYAMATA	168
3.3 MONITORING ÉS VISSZACSATOLÁS.....	170
3.4 NYILVÁNOSÁG	170
3.5 KÖTELEZETTSÉGEK ÉS FELELŐSÉG	170
3.6 ÉRVÉNYESÜLÉS, MÓDOSÍTÁS	171
4. ELFOGADÁS MÓDJA ÉS DÁTUMA	172
FORRÁSJEGYZÉK	173
MELLÉKLETEK.....	177
SZEMÉLYES INTERJÚK KÉRDÉSEI	177
FÓKUSZCOPORTOS BESZÉLGETÉSEK KÉRDÉSEI	182
HEP INDIKÁTOROK – STATISZTIKÁK (2015-2021).....	185
HEP INDIKÁTOROK – VÁLOGATOTT ÁBRÁK (2015-2021).....	191

VEZETŐI ÖSSZEFOGLALÓ

A Helyi Esélyegyenlőségi Program (a továbbiakban: HEP) az önkormányzatok által öt évre szóló település szintű fejlesztési dokumentum. *Célja* a településen élő hátrányos helyzetű csoportok helyzetének feltérképezése és a feltárt problémák komplex kezelésre szolgáló (más települési programokkal összehangolt) intézkedési terv megalkotása, a helyben érintett szereplők bevonásával, szükség szerint a települések közötti együttműködések kialakításával. A HEP-ek nem csupán a felzárkózási stratégia településszintű megvalósításának alapegységei, hanem *fontos szerepet töltenek be* a kormányzati konzultációs rendszerben azzal, hogy megteremtik a lehetőséget a kormányzati célok társadalmasítására, a fejlesztési elképzelésekhez történő csatlakozásra és fordított irányban az alulról felfelé történő információáramlásban is lehetőséget biztosítanak a település-szintű előrehaladás nyomon követésére és fejlesztési igények megfogalmazására a felzárkózási, esélyteremtési feladatokhoz kapcsolódóan.

Győr Megyei Jogú Város Önkormányzata Esélyegyenlőségi Programban rögzíti az esélyegyenlőség érdekében szükséges feladatokat. Az önkormányzat *vállalja*, hogy az elkészült és elfogadott Helyi Esélyegyenlőségi Programmal összehangolja a település más dokumentumait, valamint az önkormányzat fenntartásában lévő intézmények működtetését. Vállalja továbbá, hogy a HEP elkészítésébe bevonja partneri kapcsolatrendszerét, különös tekintettel a köznevelés állami és nem állami intézményfenntartóira. A *HEP megvalósításában* az önkormányzaton kívül kiemelt szerepe van a nemzetiségi önkormányzatoknak, a szociális szolgáltatást nyújtó szervezeteknek, a munkaügyi központoknak, a rendvédelmi szerveknek, a civil szervezeteknek, valamint a hátrányos helyzetű csoportok érdekvédelmi szervezeteinek.

Az önkormányzat a HEP elfogadásával *érvényesíteni kívánja* az egyenlő bánásmód, és az esélyegyenlőség biztosításának követelményét, a közszolgáltatásokhoz történő egyenlő hozzáférés elvét, a diszkriminációmentességet, szegregációmentességet, valamint a foglalkoztatás, a szociális biztonság, az egészségügy, az oktatás és a lakhatás területén a helyzetelemzés során feltárt problémák komplex kezelése érdekében szükséges intézkedéseket.

A *helyzetelemzés* a HEP-ekben a társadalmi felzárkózás szempontjából kiemelt kockázatú célcsoportokra összpontosít, így a mélyszegénységben élők, romák, gyerekek, nők, idősek és fogyatékosokkal élők életkörülményeit tárja fel. Továbbá megvizsgálja az adott település oktatási, foglalkoztatási, lakhatási, egészségügyi és szociális területen jelentkező problémáit abból a szempontból, hogy adott 5 éves periódusban milyen beavatkozás lenne a leginkább indokolt azok kezelésére. A beazonosított problémák célcsoportonként a következők:

Romák és/vagy mélyszegénységben élők	Gyermekek
Alacsony foglalkoztatottság.	SNI és BTM gyermekek és fiatalok továbbra is növekvő száma.
Rendszertelen iskolába járás.	Gyermek- és ifjúsági közösségi tér hiánya Újváros területén.
Droghelyzet romlása, beazonosíthatatlan szerek nyílt árulása közterületen, egyre több roma fiatal él tudatmódosító szerekkel.	COVID-19 járvány negatív hatásai.
Rossz egészségügyi állapot.	Rezsziárak emelkedésének szolgáltatásokra gyakorolt negatív hatása (szolgáltatások bezárása, elérhetőség csökkenése).
Rossz mentálhigiénés állapot, sok családi konfliktus.	Nem magyar állampolgárságú gyermekek számára nyújtott szolgáltatások, az őket érintő jogszabályi környezet összehangolása.
Fiatalok alacsony önértékelése, depresszió, jövőkép nélkülség.	A jogszabályváltozások miatt rejtve maradó hátrányos helyzet és halmozottan hátrányos helyzetű gyermekek megtalálása.

Rendkívül rossz lakhatás, zsúfoltság.	Egyes városrészekben a feladatellátás helyettesítésével megoldott a szakemberhiány miatt (védőnő, házi gyermekorvos stb.)
Szakemberhiány minden szociális területen.	

Nők	Idősek
Munkaerő-piac nőket érintő szegmense: belső migrációból érkező női munkavállalók segítése.	Kapacitáshiány az idősek házi gondozásában.
Munkaerő-piac nőket érintő szegmense: külső migrációból érkező női munkavállalók segítése.	Megváltozott gondozási igények a nappali ellátásban, a demens idősek számának növekedése.
Lakhatási gondok.	Férőhelyek elégtelen száma a bentlakásos ellátásba.
Nőkkel szembeni erőszak, bántalmazás.	Kapacitásproblémák a házi orvosi ellátásban.
Programok, szolgáltatások pályázati projektekhez kötöttsége.	Lakhatási problémák.
	Az idősek közösségi tevékenységének, integrációjának erősítését célzó programok és az azokon részt vevők számának csökkenése.

Fogyatékossgal élők
A fogyatékosok nappali ellátására egyre nagyobb igény van, problémát jelent az oktatási intézményekből kikerülő fogyatékos fiatalok napközi otthonban való elhelyezése az intézmények maximális kihasználtsága miatt.
Az átmeneti gondozás hozzáférése is rendkívül szűkkörű, nagyobb igény lenne rá.
Továbbá problémát jelent az idősebb, a negyvenes, ötvenes korcsoportba tartozó sérültek családon belüli gondozása, sok esetben a szülők már életkoruk, egészségi állapotuk miatt egyre kevésbé tudják vállalni ellátásukat.
Információhiány, elérhető információk nem naprakészek.
Fogyatékossgal érintett személyek, családok körében „magára hagyottság”, elveszettség érzése.
Kevés, esetleg téves információk a fogyatékossgal élőkről.
Akadálymentesítés problémái, hiányosságok: bár az elmúlt időszakban jelentős fejlődés tapasztalható, még mindig nem teljesül számos területen a sérült emberek egyenlő esélyű hozzáférése.
A fogyatékossgal élő emberek számára nehezített a nyílt munkaerő-piacra történő bekerülés, megfelelő jövedelmek hiányában hiányt szenvednek szükségleteik ellátásában, kedvezőtlen jövedelmi viszonyok.

A HEP az intézkedési tervben (a továbbiakban HEP IT) az egyes célcsoportok tekintetében, a helyzetelemzés következtetése alapján feltárt problémákat megnevezve, azokhoz kapcsolódóan meghatározza a HEP céljait, valamint az azok elérését szolgáló intézkedéseket. Esélyegyenlőségi területenként bemutatja az egyes intézkedéseket, azok elvárt eredményeit, fenntarthatóságát, és a végrehajtáshoz szükséges legfontosabb erőforrásokat, valamint a végrehajtás ütemezését és felelősségét, valamint azokat az intézkedéseket, amelyek több település összefogásával valósultak meg.

Győr Megyei Jogú Város *átfogó esélyegyenlőségi jövőképe, víziója*: „A város minden lakosa kibontakoztathassa képességeit, sikeres és teljes életet élhessen egy részvételen és egyenlő bánásmódon alapuló, az esélyegyenlőséget, a közszolgáltatásokhoz történő egyenlő hozzáférést és a közösségi prosperitást támogató, diszkrimináció- és szegregációmentes, szociális biztonságot nyújtó, befogadó, részvételen alapuló, alkalmazkodóképes lakókörnyezetben, egy integrált és méltányos közösségi alapú helyi társadalomban, amely nélkülözhetetlen bázisa a hosszútávon fenntartható, innovatív és sikeres gazdasági-társadalmi fejlődésnek, jövőépítésnek”.

A HEP IT az alábbi konkrét *intézkedéseket* tartalmazza:

1. Mélyszegénységben élők és a romák esélyegyenlősége

- 1.1. Hátrányos helyzetben lévők foglalkoztatottságának elősegítése, képzésekkel, - csoportokkal szembeni munkaerő-piaci diszkrimináció csökkentése
- 1.2. Kedvezőtlen, zsúfolt lakhatási körülmények felszámolása
- 1.3. Egészségi állapot javítása egészségmegőrző programokon keresztül
- 1.4. Szerfogyasztást csökkentő programok szervezése

2. Gyermekesélyegyenlősége

- 2.1. Integrált nevelési programok biztosításának ösztönzése SNI-s és BTM-es gyermekek számára.
- 2.2. Professzionális közösségépítés gyermekek számára.
- 2.3. Jelzőrendszer és alapszolgáltatások, alapellátások működésének megerősítése.
- 2.4. Dinamikusan fejlődő városrészek helyi szolgáltatási rendszerének kialakítása.

3. Nők esélyegyenlősége

- 3.1. Nők munkaerő-piaci helyzetének javítása
- 3.2. Lakhatási biztonság növelése
- 3.3. Nőknek szóló programok bővítése- Családbarát szolgáltatások adatbázisának létrehozása, működtetése
- 3.4. Nők elleni erőszak problémájának kezelése

4. Idősek esélyegyenlősége

- 4.1. Bentlakásos ellátást nyújtó intézmények férőhelyeinek bővítése
- 4.2. Demenciával élők ellátását és gondozását biztosító intézményi hálózat bővítése
- 4.3. Az időskorúak lakhatási problémáinak enyhítése
- 4.4. A háziorvosi ellátásban tapasztalható kapacitáshiányok, illetve egyenlőtlenségek csökkentése
- 4.5. A szociális segítség és személyi gondozás adaptálása a megváltozott igényekhez

5. Fogyatékossgal élő személyek esélyegyenlősége

- 5.1. Személyes és intézményi szolgáltatások bővítése és differenciálása
- 5.2. Információhoz jutás és juttatás, szemléletformálás
- 5.3. Akadálymentesítés folytatása
- 5.4. A fogyatékossgal élő emberek munkához jutásának segítése és ösztönzése

BEVEZETÉS

Összhangban az Egyenlő bánásmódról és az esélyegyenlőség előmozdításáról szóló 2003. évi CXXV. törvény, a helyi esélyegyenlőségi programok elkészítésének szabályairól és az esélyegyenlőségi mentorokról szóló 2021. 06. 30-án módosított 321/2011. (XII. 27.) Korm. rendelet alapján megjelent Belügyminisztérium „Módszertani útmutató a helyi esélyegyenlőségi programok elkészítésének szempontjaihoz és a program felülvizsgálatához” c. dokumentum szerint átdolgozva Győr Megyei Jogú Város Önkormányzata (a továbbiakban önkormányzat) Esélyegyenlőségi Programban rögzíti az esélyegyenlőség érdekében szükséges feladatokat.

Az önkormányzat vállalja, hogy az elkészült és elfogadott Helyi Esélyegyenlőségi Programmal (a továbbiakban HEP) összehangolja a település más dokumentumait, valamint az önkormányzat fenntartásában lévő intézmények működtetését. Vállalja továbbá, hogy a HEP elkészítésébe bevonja partneri kapcsolatrendszerét, különös tekintettel a köznevelés állami és nem állami intézményfenntartóira.

A társadalmi problémák összefüggenek egymással, ezért a hátrányos helyzetű emberek társadalmi részvételének javítása érdekében *komplex beavatkozásokra* van szükség. Nagy jelentősége van a foglalkoztatási, lakásügyi, az oktatási, az egészségügyi, a közbiztonsági és az esélyegyenlőségi problémák kezelésének, amelyben a hatékonyság érdekében minden érintett szereplő bevonása szükséges. A HEP megvalósításában az önkormányzaton kívül kiemelt szerepe van a nemzeti önkormányzatoknak, a szociális szolgáltatást nyújtó szervezeteknek, a munkaügyi központoknak, a rendvédelmi szerveknek, a civil szervezeteknek, valamint a hátrányos helyzetű csoportok érdekvédelmi szervezeteinek.

Az országos felzárkózáspolitikai településszintű részeként 2013-tól alakult ki a HEP-ek elkészítésének új rendszere. A HEP az önkormányzatok által sok éve elfogadott, bejáratott és ismertté vált öt évre szóló településszintű fejlesztési dokumentum. *Célja*: a településen élő hátrányos helyzetű csoportok helyzetének feltérképezése és a feltárt problémák komplex kezelésre szolgáló (más települési programokkal összehangolt) intézkedési terv megalkotása, a helyben érintett szereplők bevonásával, szükség szerint a települések közötti együttműködések kialakításával.

Annak érdekében, hogy a HEP célcsoportok helyzetének változása és problémáik kezelése érdekében tett önkormányzati intézkedések országos szinten is nyomon követhetők és összevethetők legyenek, a programokat a települési önkormányzat a jogszabályokban rögzített és a módszertani útmutatóban részletezett *egységes elvek és szempontok mentén* állította össze.

A *helyzetelemzés* a HEP-ekben a társadalmi felzárkózás szempontjából kiemelt kockázatú célcsoportokra összpontosít, így a mélyszegénységben élők, romák, gyerekek, nők, idősek és fogyatékosokkal élők életkörülményeit tárja fel. Továbbá megvizsgálja az adott település oktatási, foglalkoztatási, lakhatási, egészségügyi és szociális területen jelentkező problémáit abból a szempontból, hogy adott 5 éves periódusban milyen beavatkozás lenne a leginkább indokolt azok kezelésére.

A HEP az *intézkedési tervben* (a továbbiakban HEP IT) az egyes célcsoportok tekintetében, a helyzetelemzés következtetései alapján feltárt problémákat megnevezve, azokhoz kapcsolódóan meghatározza a HEP céljait, valamint az azok elérését szolgáló intézkedéseket. Esélyegyenlőségi területenként bemutatja az egyes intézkedéseket, azok elvárt eredményeit, fenntarthatóságát, és a végrehajtáshoz szükséges legfontosabb erőforrásokat, a végrehajtás ütemezését és felelősét, valamint azokat az intézkedéseket, amelyek több település összefogásával valósultak meg.

A TELEPÜLÉS BEMUTATÁSA

Győr Megyei Jogú Város Győr-Moson-Sopron megye és a Győri járás székhelye Magyarország Nyugat-dunántúli régiójának északi részén helyezkedik el, a Kisalföldön, a Győri-medencében, amit a Rába, a Rábca és a Mosoni-Duna folyók alakítottak.

0.1. ábra: Győr elhelyezkedése és környezete

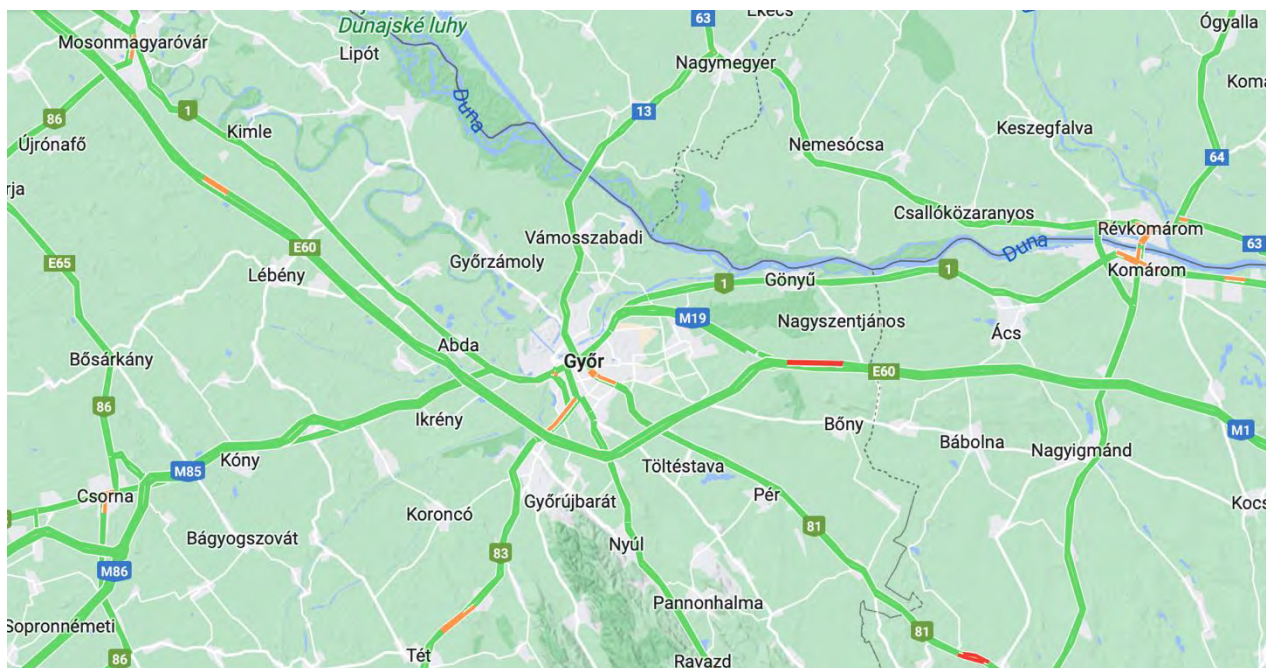

Forrás: Google Maps

A város déli részein a Sokorói-dombság északnyugati vonulata található. Előnyös földrajzi elhelyezkedése miatt (átkelő a Dunán, szárazföldi és vízi utak találkozási pontja, kereskedelmi csomópont) már az ókorban lakott település található a mai város helyén. Európai kitekintésben Győr beleillik azon Duna menti városok sorába, amelyek fejlődése korábban a kereskedelemre, majd az iparra alapozódott.

Kimutatható a rokonság, a kulturális és városhálózati történelmi kapcsolat a Duna menti, közepes méretű ipari városok sorával, amely Regensburggal kezdődik, majd Linzen át Győrig tart. Győr ennek a várostípusnak a legkeletibb képviselője. Bécs, Pozsony és Győr alkotta régió az egyik legnagyobb intenzitással fejlődő közép-európai régió.

A város püspöki székhely, egyetemi és iskolaváros, kulturális és szolgáltatóközpont, amelynek vonzáskörzete túlnyúlik az ország határain, a Felvidéken is érezhető hatását. Közlekedési csomópont, a nemzetközi fontosságú Bécs–Budapest-vasútvonal halad keresztül a városon, amihez további regionális vonalak kapcsolódnak. A várost érinti az M1-es autópálya, a város agglomerációjában pedig hajókikötő és repülőtér is üzemel. A szlovák határ 14 km-re húzódik a településtől északra.

A város fejlődése, városrészeinek eltérő karaktere, helyi társadalmi a fokozatos funkcióváltások és a gazdasági szerkezetben végbement változások eredménye. A középkori katonavárosból 1743-ban újra szabad királyi város lett, aminek következtében megindult a polgárosodás: a város a 18-19. század fordulóján gabona és állatkereskedelmi központ, majd a vasút megjelenésével egyre inkább ipari központtá vált. A 20. században az ipari jelleg nem változott, csak a hangsúlyok helyeződtek át az ágazatok között (gépgyártás, textilipar, élelmiszeripar, könnyűipar, járműgyártás). Ennek folyamán a település lakossága a 19. századi 16 ezerről a 20. század elejére megduplázódott.

A város újabb fejlődési ciklusba lépett a II. világháború után, az államosított gazdaság és az egypártrendszer kialakulása után. A gyári és üzemi nagy fejlődésen mentek keresztül, a város az ötvenes években kialakított új megerrendszerben Győr-Moson-Sopron megye székhelye lett, 1971-ben pedig megyei jogú városi rangot kapott. A városhoz csatolt települések és a más településekről beköltözők miatt Győr lakossága folyamatosan nőtt. A hatvanas évekre a lakosság szám elérte a 60 ezer főt, majd a rendszerváltás előtti időszakban elérte a 120 ezer főt. A város ipari szerkezetváltása, azon belül a járműipar meghatározó jellege és sikere mellett napjainkban a gaz-

daság új területeinek fejlesztése is előtérbe került. Az idegenforgalom, a sport- és egészségturizmus, illetve az új technológiákon alapuló szolgáltatások jelenléte is egyre inkább meghatározza a város arculatát az új évezredben.

A város állandó népessége az évtized közepétől enyhe csökkenő tendenciát mutat, míg a lakónépesség az évtized második felében növekedésnek indult.

0.1. táblázat: Lakónépesség száma az év végén

Év	Fő	Változás
2016	129 301	bázis év
2017	130 094	100,61%
2018	132 038	101,49%
2019	133 946	101,45%
2020	132 735	102,65%
2021	132 111	102,17%

Forrás: TEIR, KSH-TSTAR

A régiós és országos tendenciákhoz képest Győr-Moson-Sopron megye egészének, a Győri járásnak és Győr városának is alacsonyabbak volt a népességfogyási rátái a vizsgált évtizedben. Győr vándorlási különbözete a vizsgált időszak mindegyik évében pozitív volt. Az elmúlt néhány évben növekedett Győr ideiglenes és állandó vándorlási többlete, ellensúlyozva a természetes fogyásból fakadó népességszám csökkenést.

0.2. ábra: Népességváltozási tendenciák – szaporulat és vándorlás

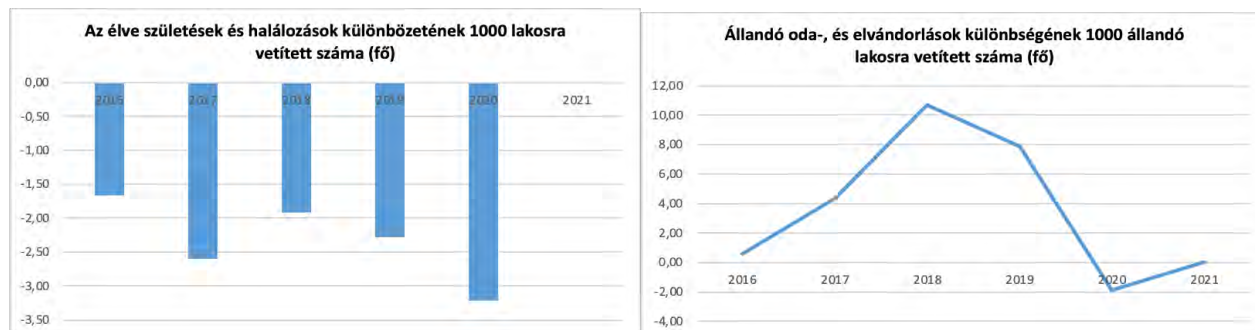

Forrás: TEIR, KSH-TSTAR

A demográfiai folyamatok legkritikusabb pontja a városi társadalom egyre erőteljesebb ütemű elöregedése, korszerkezetének folyamatos eltolódása az idősödő, egyre inkább „öszülő” lokális korstruktúra irányába.

0.3. ábra: Állandó népesség összetétele nemek és korcsoportok szerint

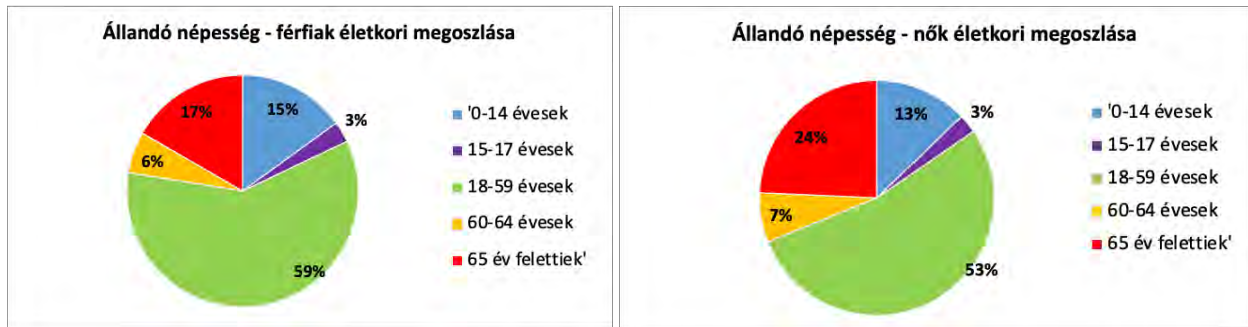

Forrás: TEIR, KSH-TSTAR

A 65 év felettiek csoportjának helyi társadalmon belüli aránya 10 év alatt összesen 23 százalékponttal emelkedett, 2019-ben már csaknem 26 ezer fős korcsoportként a lakosság közel 21 százaléka tartozott az idősödő és idős korosztályhoz. Győrben jóval erőteljesebb az elöregedési folyamat, mint a Győri járásban, Győr-Moson-Sopron megyében vagy az ország egészében.

Győr és vonzáskörzetének foglalkoztatási rátája nagyon kedvező, alacsony a térség potenciális munkaerő-tartaléka, a különböző munkanélküliségi mutatók adatai alapján pedig nagyon kedvezően alakult az évtized második felében a foglalkoztatottság. Gyakorlatilag 2012-től kezdődően a regisztrált munkanélküliek számában, arányában, a tartós- és a pályakezdő munkanélküliek arányában is egy folyamatos csökkenési trend indult el, az évtized végére a városban 1-2 százalékosra zsugorodott a nyilvántartott álláskeresők aránya. Jelentősen átalakult az álláskeresők összetétele: 20 százalékuk már diplomával rendelkezik. Jelentős mértékben emelkedett a középkorú és idősödő álláskeresők aránya is, gyakorlatilag a munkanélküliek 17 százaléka már 60 évesnél idősebb személy volt 2021-ben.

Győr mint regionális gazdasági és társadalmi központ, belső- és külső vonzáskörzetével együtt az ország egyik legfejlettebb térsége a fővárosi régió mellett. Ez nem csak a fenti foglalkoztatottsági és munkanélküliségi adatokban nyilvánul meg kedvező és folyamatosan javuló trendek és adottságok formájában, hanem az országos átlagnál jelentősen jobb jövedelmi viszonyokban és életminőségben is. A város népességének több mint fele adófizető, és egy évtized leforgása alatt az egy lakosra jutó nettó jövedelem értéke megduplázódott a településen, elérve a közel 1,7 millió forintot. Tíz év alatt a városon belüli adósávok tekintetében is egyre több kereső tolódtott a magasabb adósávokba az emelkedő bérszínvonal miatt.

A pozitív vándorlási egyenleg és a lakásállomány dinamikus növekedési adatai alapján a háztartások számának emelkedése is folytatódott az elmúlt évtizedben. A lakások közműellátottsága nagyjából teljesnek mondható, a lakásállomány szinte teljes hányada hálózati vízvezetékkel ellátott és becsatlakozik a közcsatorna-hálózatba. Az elmúlt években végzett városi lakossági kérdőíves kutatások alapján megállapítható, hogy a megkérdezett győri lakosok mind az egyéni élet-helyzetükkel, mind a város különböző adottságaival alapvetően elégedettek. A lakosság főként a vásárlási és sportolási lehetőségekkel, a kulturális étellel, városi programokkal a leginkább elégedett. Kedvezőtlenebb volt a megítélése az egyéni és háztartási anyagi helyzetének/éleletszínvonalnak, valamint a városi tömegközlekedés, köztisztaság és a közutak állapotának. Az idősebb korosztályok kritikusan nyilatkoztak a szociális és egészségügyi ellátásokról is. A legmagasabb iskolai végzettség radikális átalakuláson ment keresztül a rendszerváltás óta eltelt évtizedekben megyei és városi szinten. Már 2011-re is a felére csökkent a térségben az általános iskolai végzettségűek aránya, míg a felsőfokú végzettséggel rendelkezőké megduplázódott. A magasabb kvalifikált iskolázottabb társadalmi rétegek aránya folyamatosan emelkedett a tágabb várostérségben és Győrben is. Győrben magasabb a diplomás és érettségizett lakosok aránya, míg az országos átlagnál jóval kisebb az alacsonyabb iskolai végzettséggel rendelkezők csoportja. Győrben az országos átlagnál magasabb a szellemi foglalkozásúak aránya a foglalkoztatottak körében, a foglalkozási alapú rétegmodell fővárosi-nagyvárosi jellemzőket mutatott, amelynek fő sajátossága a vezető, értelmiségi és beosztott szellemi szolgáltató munkakörök koncentrációja. A

győri társadalom legmarkánsabb társadalmi rétegének továbbra is a szakképzett munkások, kisvállalkozók, majd a képzetlen munkás rétegek tekinthetőek.

Természetesen Győr sem jelent kivételt az egyenlőtlenségek újratermelődésében. A helyi társadalom mobilitásának alakulása megfelelt az országos tendenciáknak: a jobb családi háttér, a diplomás szülők, a vezető beosztás jelentősen növeli a magasabb végzettség elérésének az esélyeit, továbbá erős a polarizáció a győri társadalomban és alacsony a foglalkozási mobilitás, jelentős „újratermelési tendenciák” figyelhetők meg a városban. Győr mellett a belső agglomerációs zónában volt magasabb a vezető beosztásúak, a szakértők, a szellemi foglalkozásúak és a vállalkozók aránya. Tehát a Győrhöz térben közelebbi agglomerációs övezetekben koncentráltabb a magasabb státuszú népesség, míg az alacsonyabb végzettséggel rendelkező fizikai foglalkozásúak és a munkanélküliek inkább a külső agglomerációs övezetekben jelentek meg magasabb arányban. A különböző társadalmi csoportokba tartozók lakóközössége, illetve városrész szerinti megoszlásában is jelentős különbségek figyelhetők meg. Bizonyos városrészek homogénebbek, kimutatható a relatív alacsony (pl. Újváros, Sziget, lakótelepek), illetve magas státuszú (pl. Révfalu, Szabadhegy, Győrszentiván) rétegekbe tartozók dominanciája. Több esetben viszont összetettebb, ambivalensebb képet mutat a város területi alapú társadalmi tagozódása.

ÉRTÉKEINK, KÜLDETÉSÜNK

A város földrajzi pozíciója és a városfejlődés történeti rétegei harmonikusan kiegészítik és erősítik egymást. Együtt szilárd alapot szolgáltatnak arra, hogy a városimázs és a győri identitás pillérei legyenek. A város lakossága tisztában van és erősen kötődik ehhez a múlthoz. A városban másfél évtizede elindított új településfejlesztési irányok: sportgazdaság, idegenforgalom hatásai, az itt elért sikerek mára érezhetőek. Az így elért sportsikerek, sportdiplomáciai eredmények egyértelműen erősítik Győrhöz való kötődést, erősítik a városi identitást. Tovább kell folytatni a városrészi sportinfrastruktúra fejlesztését, illetve felújítását, amivel új közösségi tereket nyerhet a város. Az egyházi központi helyzetből, a szerzetesrendek jelenlétéből és színes vallási közösségi életből nem csak spirituális szempontból profitál a város, hiszen az oktatásban, a szociális ellátásban, idegenforgalmi és kulturális szempontból is fontos szereplői a fenti szervezetek a városnak.

A város civil szerveződései, illetve informális közösségei munkájukkal hatékonyan egészítik ki a város fejlesztéseit, programjait. Országos összevetésben támogatottságuk erősebb, mint a magyar átlag. Az egyetem nemzetköziesítési programja révén pedig új nemzetközi kapcsolatokkal bővíthet a város a jövőben. Győr külső és belső imázsának elemei olyan szimbólumok (címer, szlogen, logó, 750 éves városi múlt), amelyek magukba sűrítik mindazt a történeti hátteret, önmeghatározási folyamatot, amivel a város identifikálja magát saját lakossága és a külső érdeklődők számára. A győri városmárka, imázs esetében a folyók, a kultúra, a történelem, az együttműködés és a folyamatos megújulóképesség lehetőségei jelentik a hivatkozási pontokat.

CÉLOK

A HEP átfogó célja

Győr Megyei Jogú Város Önkormányzata a HEP elfogadásával *érvényesíteni kívánja:*

- az egyenlő bánásmód, és az esélyegyenlőség biztosításának követelményét,
- a közszolgáltatásokhoz történő egyenlő hozzáférés elvét,
- a diszkriminációmentességet,
- szegregációmentességet, valamint
- a foglalkoztatás, a szociális biztonság, az egészségügy, az oktatás és a lakhatás területén a helyzetelemzés során feltárt problémák komplex kezelése érdekében szükséges intézkedéseket. A köznevelési intézményeket érintő intézkedések érdekében együttműködik az intézményfenntartó központ területi szerveivel (tankerülettel).

A településen élő hátrányos helyzetű csoportok helyzetének feltérképezése és a feltárt problémák komplex kezelésre szolgáló (más települési programokkal összehangolt) HEP IT megalkotása, a helyben érintett szereplők bevonásával, szükség szerint a települések közötti együttműködések kialakításával valósul meg.

A HEP helyzetelemző részének célja

Elsődleges cél számba venni 321/2011 (XII. 27.) Korm. rendelet 1. § (2) bekezdésében nevesített, esélyegyenlőségi szempontból fókuszban lévő célcsoportokba tartozók (romák, mélyszegénységben élők, gyermekek és fiatalok, nők, idősek, fogyatékosokkal élők) számát és arányát, valamint helyzetét a településen. Emellett cél a célcsoportokba tartozókra vonatkozóan áttekinteni a szolgáltatásokhoz történő hozzáférésük alakulását, valamint feltárni az ezeken a területeken jelentkező problémákat. Továbbá fontos meghatározni az e csoportok esélyegyenlőségét elősegítő feladatokat, és azokat a területeket, amelyek fejlesztésre szorulnak az egyenlő bánásmód biztosítása érdekében. A célok megvalósításának lépéseit, azok forrásigényét és végrehajtásuk tervezett ütemezését a HEP IT tartalmazza.

A HEP IT célja

A HEP IT elkészítése során cél a helyzetelemzésre építve olyan beavatkozások részletes tervezése, amelyek konkrét elmozdulásokat eredményeznek az esélyegyenlőségi célcsoportokhoz tartozók helyzetének javítása érdekében. További cél meghatározni a beavatkozásokhoz kapcsolódó kommunikációt. Szintén célként kerül meghatározásra annak az együttműködési rendszernek a felállítása, amely a programalkotás és végrehajtás során biztosítja majd a megvalósítás, nyomon követés, ellenőrzés-értékelés, kiigazítás támogató strukturális rendszerét, vagyis a HEP Fórumot és a hozzá kapcsolódó tematikus munkacsoportokat.

A HEP jelentősége

A HEP-ek nem csupán a felzárkózási stratégia településszintű megvalósításának alapegységei, hanem fontos szerepet töltenek be a kormányzati konzultációs rendszerben azzal, hogy megteremtik a lehetőséget a kormányzati célok társadalmasítására, a fejlesztési elképzelésekhez történő csatlakozásra és fordított irányban az alulról felfelé történő információáramlásban is lehetőséget biztosítanak a településszintű előrehaladás nyomon követésére és fejlesztési igények megfogalmazására a felzárkózási, esélyteremtési feladatokhoz kapcsolódóan.

A HELYI ESÉLYEGYENLŐSÉGI PROGRAM HELYZETELEMZÉSE

1. JOGSZABÁLYI HÁTTÉR BEMUTATÁSA

1.1. A PROGRAM KÉSZÍTÉSÉT ELŐÍRÓ JOGSZABÁLYI KÖRNYEZET RÖVID BEMUTATÁSA.

Az Alaptörvény 4. módosításával bekerült a XV. cikk (4) pontjaként, hogy „Magyarország az esélyegyenlőség és a társadalmi felzárkózás megvalósulását külön intézkedésekkel segíti.” A HEP az egyenlő bánásmódról és az esélyegyenlőség előmozdításáról szóló 2003. évi CXXV. törvény (a továbbiakban Ebktv.) előírásai alapján készült. A program elkészítésére vonatkozó *részletszabályokat* a törvény végrehajtási rendeletei,

- a helyi esélyegyenlőségi programok elkészítésének szabályairól és az esélyegyenlőségi mentorokról” szóló 321/2011. (XII. 27.) Korm. rendelet „2. A helyi esélyegyenlőségi program elkészítésének szempontjai” fejezete és 2021.06.30-i módosítása
- a Belügyminisztérium honlapján megjelent „MÓDSZERTANI ÚTMUTATÓ a helyi esélyegyenlőségi programok elkészítésének szempontjaihoz és a program felülvizsgálatához” alapján került alkalmazásra, különös figyelmet fordítva a
- a Magyarország helyi önkormányzatairól szóló 2011. évi CLXXXIX. törvény (a továbbiakban Möt.)
- a szociális igazgatásról és szociális ellátásokról szóló 1993. évi III. törvény (továbbiakban Szt.)
- a foglalkoztatás elősegítéséről és a munkanélküliek ellátásáról szóló 1991. évi IV. törvény (a továbbiakban Ft.)
- a nemzetiségek jogairól szóló 2011. évi CLXXIX. törvény (továbbiakban nemzetiségi törvény)
- az egészségügyről szóló 1997. évi CLIV. törvény (a továbbiakban Eütv.)
- a gyermekek védelméről és a gyámügyi igazgatásról szóló 1997. évi XXXI. törvény (a továbbiakban Gyvt.)
- a nemzeti köznevelésről szóló 2011. évi CXC. törvény (a továbbiakban Nkntv.) tartalmazza.

1.2. AZ ESÉLYEGYENLŐSÉGI CÉLCSOPORTOKAT ÉRINTŐ HELYI SZABÁLYOZÁS RÖVID BEMUTATÁSA.

A HEP kidolgozása során felhasználásra kerültek az önkormányzat azon *hatályos dokumentumai*, amelyeknek egyes fejezetei az esélyegyenlőséggel, illetve a diszkrimináció valamely formájának megelőzésével és kezelésével kapcsolatos helyzetképet, megállapításokat vagy javaslatokat tartalmaznak. Ezen anyagok alapvetően a hasonló tematikájú, országos koncepciókra és stratégiákra építenek, illetve jelen program 1.1. fejezetében megjelölt jogszabályokban és ajánlásokban közvetlenül vagy közvetetten megjelenő értékeken és normákon alapulnak.

A HEP kidolgozásához felhasznált, az 1.1. fejezetben felsorolt jogszabályokban foglaltakkal is összhangban álló, két *helyi rendeletet* érdemes megemlíteni, mivel ezen szabályok a település szociális ellátórendszerének és lakásgazdálkodásának, a HEP célcsoportjai szempontjából is kiemelten fontos kérdéseivel foglalkoznak. Ezek közül elsőként a szociális igazgatás és szociális ellátások helyi szabályozásáról szóló 5/2015. (II. 27.) önkormányzati rendeletet kell megemlíteni, másodsorban pedig az önkormányzati tulajdonú lakások bérletéről, valamint a lakásvásárlás és -építés támogatásáról szóló 30/2018. (XII. 20.) önkormányzati rendeletet, amelyeknek rendelkezései biztosítják a HEP célcsoportjai számára a helyzetükből eredő hátrányok egy részét kompenzáló ellátásokat és szolgáltatásokat.

2. STRATÉGIAI KÖRNYEZET BEMUTATÁSA

A *felzárkózás politika* alapidokumentumaként Magyarország Kormánya 2011-ben fogadta el a Nemzeti Társadalmi Felzárkózási Stratégiát [1430/2011. (XII. 13.) Korm. hat.], majd 2014-ben annak frissítéseként a Magyar Nemzeti Társadalmi Felzárkózási Stratégia II-t [1603/2014. (XI. 4.) Korm. hat.]. 2021-ben elkészült a Magyar Nemzeti Társadalmi Felzárkózási Stratégia 2030 (MNTFS 2030), amely a következő 10 évre alapozza meg a felzárkózás-politika fő irányait. A stratégiai fejlesztési és felzárkóztatási környezet további *alapidokumentumának tekinthető* az:

- Új Roma Stratégia (2019-2030)
- Nemzeti Ifjúsági Stratégia (2009-2024)
- „Legyen jobb a gyermekeknek” Nemzeti Stratégia (2007-2032)
- Idősügyi Nemzeti Stratégia (2010-2022), (2023-2024)
- Országos Fogyatékoságügyi Program (2015-2025).

A HEP-ekben leképeződik a felzárkózási stratégia szemlélete, így azok a felzárkózás politika helyi szintű részeként és a végrehajtás eszközeiként működnek. A helyi felzárkózás politika tervezési alapjaként épít a HEP-ekre a Pénzügyminisztérium összefogásában készült Nemzeti Fejlesztés 2030, Országos Fejlesztési és Területfejlesztési Konceptió is.

Az Ebktv. 31. § (2) bekezdése értelmében a programalkotás során gondoskodni kell a HEP és a települési önkormányzat által készítendő egyéb fejlesztési tervek, koncepciók, továbbá a köznevelési esélyegyenlőségi terv, illetve a szakképzési esélyegyenlőségi terv és az integrált településfejlesztési stratégia antiszegregációs célkitűzéseinek összhangjáról.

2.1. KAPCSOLÓDÁS HELYI STRATÉGIAI ÉS TELEPÜLÉSI ÖNKORMÁNYZATI DOKUMENTUMOKKAL, KONCEPCIÓKKAL, PROGRAMOKKAL.

A kapcsolódási pontok feltérképezése és vizsgálata során *célcsoportonként bontva kerülnek bemutatásra az eredmények*. Az egyes célcsoportoknál csak azok a helyi stratégiai és települési önkormányzati dokumentumok vannak feltüntetve, amelyek foglalkoznak az adott célcsoporttal. Az öt célcsoport vonatkozásában feltárt kapcsolódási pontok összefoglalója pedig egy mátrixban jeleníti meg az összes információt az alfejezet végén.

Mélyszegénységben élők, romák

Győr Megyei Jogú Város Településfejlesztési Konceptiója (2014-2030). Az anyagban a szolidaritás és befogadó társadalom, esélyegyenlőség biztosítása az alábbiak szerint jelenik meg a szegénység és roma tématerületek kapcsolatában: „A fenntartható társadalmi viszonyok alapkérdése, hogy a társadalom nem mondhat le a leszakadó vagy leszakadással fenyegetett csoportok – nők, mélyszegénységben élők, romák, fogyatékosokkal élők, hátrányos és halmozottan hátrányos helyzetű gyermekek, idősek felzárkóztatásáról, életminőségének javításáról, társadalmi részvételének biztosításáról, ezekkel együtt egy mindenki számára elérhető „élhető” város megteremtéséről. Győr Helyi Esélyegyenlőségi Programja a 2013-2017 közötti időszakra vonatkozóan tartalmazza a szükséges intézkedéseket.” (Aczél-Márton-Szatmári, 2014, 14.)

Szociális Szolgáltatástervezési Konceptió felülvizsgálata 2021. Etnikai vonatkozásban szolgáltatások területén mutatkozik változás, az éjjeli menedékhelyen és az átmeneti szállón emelkedett a roma nemzetiségűek aránya. Újváros városrész esetén cél a szegénység, a társadalmi és munkaerő-piaci hátrányok újratermelődésének megállítása, az egyéni és közösségi, valamint társadalmi integráció feltételeinek biztosítása. Fontos a veszélyeztetett városrészekben élők korábban említett területeken való integrációja és az újonnan a veszélyeztetett városrészekbe költöző családok részére preventív programok és szolgáltatások megszervezése.

Győr Megyei Jogú Város Klímastratégiája 2021-2030. „Czinka Panna az élhető jövőért” – Szemléletformálás fenntarthatósági tematikájú Zöld Standokkal Győr-Moson-Sopron Megye tele-

pülési rendezvényein tervez a roma alapítvánnyal, más összefüggés nem szerepel a kidolgozott anyagban.

Kreatív Győr - Győr Megyei Jogú Város kulturális és kreatív gazdasági stratégiája 2019-2028. Az anyag a HEP-re hivatkozva kifejti, hogy a mélyszegénységben élők és a roma nemzetiségűek számára számos program szerveződik, kiemelve a gyermek célközönséget, de a célcsoportokkal foglalkozó szakemberek azon hiányosságát is feltárja, ami elősegítené egy hatékony interprofesszionális jelzőrendszer működtetését és megerősítését. A fejlesztésnél kiemeli a kulturális intézmények munkatársainak kompetenciafejlesztését. Fontos a roma művészet bevonása különböző programokba.

Idősbarát Győr - Koncepció az idősök életminőségének javítására Győrben 2020-2024 a hatályos HEP vonatkozó passzusaira hivatkozik az alábbiak szerint: a helyi fejlesztési dokumentumok közül a legfontosabb kapcsolódási pontot Győr Megyei Jogú Város Helyi Esélyegyenlőségi Programja (2018-2023) jelenti. A HEP révén érvényesíteni szeretné az egyenlő bánásmódot, az esélyegyenlőség, a közszolgáltatásokhoz történő egyenlő hozzáférést, a diszkriminációmentességet, a szegregációmentességet valamint a foglalkoztatás, a szociális biztonság, az egészségügy, az oktatás és lakhatás területein felmerülő problémák összetett kezelését. A fenti célokat együttesen kívánják érvényesíteni a hátrányos célcsoportoknál, így a mélyszegénységben élők és a romák, esetében is.

Győri Járási Esélyteremtő Programterv 2015. A helyzetelemzés során jelentős szerepet kapott a járás településeinek Helyi Esélyegyenlőségi Programjának feldolgozása, mely alapján a program prioritásai meghatározásra kerültek. Ezen prioritások a roma/mélyszegénységben élő személyek társadalmi felzárkóztatása kapcsán a foglalkoztatás, oktatás és egészségmegőrzés területein jelentkeznek.

Győr Megyei Jogú Város Egészségképe 2021 egyetlen megállapítást tesz a célcsoportra vonatkozóan: „az éjjeli menedékhely és az átmeneti szálló esetében jelentősen emelkedett a roma nemzetiségűek aránya” (Szociális Szolgáltatástervezési Koncepció Felülvizsgálata, 2019, 26).

Győr Megyei Jogú Város Egészségfejlesztési Terve 2022-2026. Az anyag alapul veszi a HEP megállapításait és a helyi fejlesztési programok alapján hivatkozik a jogszabályi előírásoknak megfelelően a kiemelt célcsoportok helyzetére, azonosítja a problémákat és megfogalmazza azon feladatokat, intézkedéseket, melyek a mélyszegénységben élők és romákkal kapcsolatban a HEP-ben megjelenített kérdések. Ezek az alábbiak a mélyszegénységben élők és a romák esetében: a hatékonyabb tájékoztatás, a felvilágosítás, az egészségfejlesztéssel, egészségneveléssel kapcsolatos programok, szűrővizsgálatok megszervezése, azokon való részvétel ösztönzése.

Győr Megyei Jogú Város Integrált Településfejlesztési Stratégia 2014-2020. Az Újváros városrészben történt felmérés és elemzés alapján a rossz lakhatási körülmények, a kedvezőtlen munkapiaci lehetőségek, alacsony jövedelem, adósságfelhalmozás szerepel a problémák hátterében, ami kiegészül az etnikai alapú szegregációval, rossz higiéniai viszonyokkal. Jellemző problémaforrás az eltérő szokásrendszer, a több generációs családi együttélési modellek jelenléte, a korai családalapítás, a házasság intézményének eltérései. A romák esetében esélyegyenlőségi kérdésként merült fel az egészségügyi ellátáshoz való hozzáférés és az intézményben nyújtott ellátások színvonala is.

Foglalkoztatási stratégia - A Győri Járási Foglalkoztatási Paktum foglalkoztatási stratégiájának és akciótervének elkészítése 2019. A hátrányos helyzetű csoportok alacsony foglalkoztatása, roma nemzetiségűekhez tartozók esélyegyenlőségének javítása a munkaerő-piacon témájának kérdésével foglalkozik az anyag.

Helyi foglalkoztatási együttműködés a Győri járásban TOP-6.8.2-16-GY1-2018-00001 (2019). A célcsoporttal összefüggésben a foglalkoztatással kapcsolatos intézkedések szükségessége jelenik meg a dokumentumban. A nők, a romák és az idősök esetében fogalmazódnak meg súlypontok, kiemelve az 50 és 60 év feletti korcsoportba tartozó személyek foglalkoztatásának javítását. Győr Megyei Jogú Város Roma Nemzetiségi Önkormányzatának bevonása az intézkedések során fontos feladat lenne. A munkavállalási nehézségeket az alacsony iskolázottság, a generációkon keresztül hátrányok, a munkaerő-piaci diszkrimináció, a roma nők esetében a gyerekek

száma is nehezíti. A foglalkoztatási paktum – összhangban a Győri Járási Esélyteremtő Programterv (2015) fejlesztési prioritásaival, intézkedéseivel – céljának tekinti a roma nemzetiségű lakosok foglalkoztatási integrációját, esélyegyenlőségük megvalósulását (kompetenciafejlesztésen, felzárkóztató képzéseken, tréningeken, szakmai oktatáson és támogató szolgáltatásokon keresztül). A roma nemzetiségű lakosoknál a munkanélküliség legfőbb oka az iskolai végzettség hiánya, ezért fontos, hogy lehetőség legyen, piacképes szakma megszerzésére, értékke váljon a tudás, csökkenjen a társadalmi diszkrimináció és erősödjenek a családon belüli, családfői szerepvállalások.

Gyermekek

A stratégiák és koncepciók adatai, céljai, intézkedései összefoglalva az alábbiak szerint kapcsolódnak a HEP gyermekekre vonatkozó témaköréhez:

2.1. táblázat: *Stratégiai kapcsolódási pontok a gyermekek helyzete vonatkozásában*

Koncepció, stratégia megnevezése	Kapcsolódási pont ¹
TOP-6.8.2.-15-GY1-2016-00001 projekthez készült Megvalósíthatósági Tanulmány felülvizsgálata Győr, 2019. szeptember 30.	A hátrányos, illetve halmozottan hátrányos helyzetű, valamint fogyatékossgal élő gyermekek szolgáltatásokhoz való hozzáférése, ezen belül a gyermekek napközbeni ellátásához, bölcsődei ellátáshoz való hozzáférés segítése.
Foglalkoztatási stratégia. A Győri Járási Foglalkoztatási Paktum foglalkoztatási stratégiájának és akciótervének elkészítése 2019	Egészségfejlesztési, sport-, szabadidős és szünidős programokhoz való hozzáférés biztosítása.
Győr Megyei Jogú Város Önkormányzatának Gazdasági programja 2020-2025	A hátrányos, illetve halmozottan hátrányos helyzetű, valamint fogyatékossgal élő gyermekek szolgáltatásokhoz való hozzáférése. A fejlesztési program célja az ellátáshoz való hozzáférés javítása (férőhelyek bővítése), a szolgáltatások minőségének fejlesztése, pedagógiai tartalomfejlesztés, az épületek energiahatékonyságának növelése (a megújuló energiafelhasználás mértékének növelése).
Győr Megyei Jogú Város Egészségfejlesztési Terve 2022-2026	Egészségfejlesztési, sport-, szabadidős és szünidős programokhoz való hozzáférés; fogyatékossgal élő gyermekek szolgáltatásokhoz való hozzáférése; 0-7 éves korúak speciális (egészségügyi) ellátási igényei.
Győr Megyei Jogú Város Integrált Településfejlesztési Stratégia 2014-2020	Szegregált, telepszerű lakókörnyezetben élő gyermekek helyzete, esélyegyenlőségének elősegítése infrastrukturális és közösségi fejlesztésekkel. A hátrányos, illetve halmozottan hátrányos helyzetű, valamint fogyatékossgal élő gyermekek szolgáltatásokhoz való hozzáféréseinek segítése infrastrukturális és közösségi fejlesztésekkel.
Győr Megyei Jogú Város Drogstratégiája 2021-2025	Egészségfejlesztési, sport-, szabadidős és szünidős programokhoz való hozzáférés.
Győr Járási Esélyteremtő Programterv 2015	A hátrányos, illetve halmozottan hátrányos helyzetű, valamint fogyatékossgal élő gyermekek szociális szolgáltatásokhoz való hozzáférése Győr járásban.

¹ A Helyi Esélyegyenlőségi Programok gyermekek témaköréhez jogszabályban előírt vizsgálandó területek alapján.

Koncepció, stratégia megnevezése	Kapcsolódási pont ¹
Győr Megyei Jogú Város Önkormányzatának Ifjúsági Koncepciója 2019-2024	Egészségfejlesztési, sport-, szabadidős és szünidős programokhoz való hozzáférés. A hátrányos, illetve halmozottan hátrányos helyzetű, valamint fogyatékossgal élő gyermekek, fiatalok szolgáltatásokhoz való hozzáférése.
Kreatív Győr, Győr Megyei Jogú Város kulturális és kreatív gazdasági stratégiája (2019-2028)	Egészségfejlesztési, sport-, szabadidős és szünidős programokhoz való hozzáférés.
Győr Megyei Jogú Város Önkormányzata Sportkonceptió (2021-2026)	Egészségfejlesztési, sport-, szabadidős és szünidős programokhoz való hozzáférés.
Szociális Szolgáltatástervezési Koncepció Felülvizsgálata Győr Megyei Jogú Város Önkormányzata 2021	A hátrányos, illetve halmozottan hátrányos helyzetű, valamint fogyatékossgal élő gyermekek szociális szolgáltatásokhoz való hozzáférése Győrött.

A Győri Térségfejlesztési és Projektmenedzsment Kft. TOP-6.8.2-15-GY1-2016-00001 projekthez készült Megvalósíthatósági Tanulmány felülvizsgálata önállóan támogatható, de nem kötelező tevékenységei között, a foglalkoztatási megállapodások programrészéhez kapcsolódva, célként tűzi ki a GYES-ről, GYED-ről visszatérők, a kisgyermekes szülők munkaerőpaci helyzetét segítő, gyermekek elhelyezésének iskolán/óvodán kívüli lehetőségeit tartalmazó adatbázis felállítását, illetve az alacsony iskolai végzettségűek, a nem megfelelő végzettséggel rendelkezők és a pályaválasztók számára segítséget nyújtó térségi képzési térkép elkészítését, ami a hátrányos helyzetű gyermekek és családok számára a napközbeni ellátáshoz, bölcsődei szolgáltatásokhoz, valamint oktatási szolgáltatásokhoz való hozzáférés elősegítését jelenti. Az interaktív és a fiatalok érdeklődését felkeltő rendezvények (Szakmák Éjszakája, Szakmák Utcája stb.) mindenki számára nyitottak, ezzel segítve a megfelelő pályaválasztás mellett a hátrányos helyzetű fiatalok információval való ellátását, egyúttal az oktatásban való benntartását is. Ehhez a programsorozathoz csatlakozik a Mobilis által, a Széchenyi Egyetem segítségével megszervezett Gyermekegyetem, melyet a Foglalkoztatási Stratégia említ, mint a város egyik kiemelt eseményét. A tematikus tábor célja megismertetni a gyerekekkel a különböző műszaki és természettudományos tudományterületeket, betekintést nyújtani az egyetem, a hallgatók életébe, élménydús formában bemutatni az előttük álló tanulási és pályaválasztási lehetőségeket.

A Megvalósíthatósági Tanulmány felülvizsgálata ezzel egy időben hivatkozik a Győr MJV által végrehajtott, napközbeni gyermekellátási szolgáltatások fejlesztésére, melyet a város **Integrált Területfejlesztési Programja (2014-2020)** rögzít. Ennek keretében olyan infrastrukturális fejlesztésekre került sor, melyek a gyermekjóléti alapellátások napközbeni ellátásai közül a Kisdobos utcai bölcsődét, a Zöld utcai és a Cuha utcai bölcsődét érintették, valamint az egészségügyi alapellátások közül a József Attila úti rendelő felújítására és bővítésére került sor. Mindegyik bölcsődefejlesztés célja a kisgyermekes nők munkaerő-piacra történő visszatérésének segítése és a helyi igényeken alapuló leghatékonyabb megoldás kialakítása volt. Az egészségügyi alapellátórendszer infrastrukturális fejlesztésének célja egyúttal a hozzáférés egyenlőtlenségeinek mérséklése is, különös tekintettel az alábbi célcsoportokra: várandósok, nők, gyerekek és fiatalok, fogyatékkal élők és idősek.

GYMJV Integrált Településfejlesztési Stratégiája 2014-2020 az infrastrukturális fejlesztések mellett részletezi és hangsúlyt helyez a közösségfejlesztésre is. Mindez leginkább Győr Újváros városrészében jelentős, ahol 2023. február 28-ig meghosszabbítva városrész-rehabilitációs projekt zajlott. A projekt a szociális rehabilitáció keretein belül elsősorban az együttműködésre (a közösségi és egyéni szintű társadalmi integráció feltételeinek megteremtése céljából) és a gyerekek iskolai felzárkóztatását segítő kiegészítő oktatási tevékenységekre és készségfejlesztésre koncentrált. Ezen témákra alapozva sport- és szabadidős tevékenységeket, valamint kulturális eseményeket szerveznek az akcióterületen jelen levő nevelési-oktatási, szociális és kulturális intézmények és

szolgáltatások az egymás megismerése és segítése jegyében (pl. Bringára fel!, Pedagógiai Kávéház, Sportos délelőtt, Szociális cirkusz stb.). A programok elsődleges célcsoportja a városrészen élő hátrányos helyzetű gyermekek és családok.

Győr Megyei Jogú Város Önkormányzatának Gazdasági Programja 2020-2025 teljes egészében feltárja a városban fellelhető egészségügyi, szociális és gyermekjóléti ellátások rendszerét, foglalkozik az óvodai ellátással, köznevelés és kultúra helyzetével. Kiemeli, hogy az önkormányzat önként vállalt feladatként látja el a Győrújbaráti Gyermektábor fenntartását közel 95 millió Ft-ból. További, a 2020 és 2023-as évek közötti időszakban megvalósításra kerülő projekteket nevez meg, melyek célja az ellátáshoz való hozzáférés javítása (férőhelyek bővítése), a szolgáltatások minőségének fejlesztése, pedagógiai tartalomfejlesztés, az épületek energiahatékonyságának növelése (a megújuló energiafelhasználás mértékének növelése). Nagy hangsúlyt helyez a város az óvodás korosztály mozgásfejlesztésére. A nagycsoportos gyermekek szervezett formában vesznek részt úszásoktatásban, ovifoci, valamint oviolimpia foglalkozásokon. A cél a meglévő rendszer fenntartása és az indokolt területeken (nagy számú beköltöző, pl. Városrét) a bővítés, fejlesztés. A program feltárja, hogy az önkormányzat segíti a városban működő általános és középiskolákat is azzal, hogy szakmai tanulmányutakra, kiadványokra elkülönített keretet hozott létre számukra.

A legfrissebb koncepció **Győr Megyei Jogú Város Egészségfejlesztési Terve 2022-2026**. A dokumentum feltárja a gyermekekkel és fiatalokkal kapcsolatos egészséghez köthető problémákat, mely hatványozottan jelenik meg a hátrányos helyzetű gyermekek esetében. Különösen súlyosnak számítanak azok a problémák, amik a legjobban kiszolgáltatott, 0-6 éves korosztályt (a kora gyermekkori intervenció célcsoportját) érintik.

A koncepció által feltárt, a gyermekekre vonatkozó problémák a következők: elmaradt mozgásfejlődés óvodáskorban; elhízás; látásproblémák iskoláskorban; mentális problémák, az SNI-s (sajátos nevelési igény) és BTM-s (beilleszkedési, tanulási és magatartási nehézség) gyerekek száma emelkedő tendenciát mutat; bántalmazás és agresszív viselkedés gyakorisága nő; nemi identitási zavarok; telefon- és online függőség növekszik; energiatalok fogyasztása emelkedő tendenciát mutat. Ezzel párhuzamosan a gyermek- és fiatal korosztályt érintő szolgáltatási hiányok is tapasztalhatók: egyes városrészekben a lakosság szám, kisgyermekes családok számának emelkedését nem követik a szolgáltatások, az újonnan kialakult, vagy nagy számú beköltözőt integráló városrészekben nem elérhetők egyes szolgáltatások (pl. Kisbácsa, házi gyermekorvosi praxis hiánya). Egyes esetekben pedig jelentős különbségek vannak a szolgáltatásokra jutó lakosság számban, ami az egyenlő hozzáférési esélyeket csökkenti, hiszen megnövekszik a várakozási idő, egyes betegek kevesebb figyelem jut stb., ugyanakkor az orvosok leterheltsége is nő.

A fenti célokhoz kapcsolható **Győr Megyei Jogú Város Drogstratégiája 2021-2025** is. Bár a függőségekkel kapcsolatos előfordulási gyakoriság a városban, főként a fiatalok esetében, jelentősen csökkent egyes területeken (dohányzás, első alkoholfogyasztás, illegális drog kipróbálása, rendszeresen szert használók aránya), ugyanakkor az első részegségen túlesett fiatalok aránya, az alkoholfogyasztási gyakoriság, a gyakori lerészegedés, az alkoholfogyasztással kapcsolatos veszélyészlelés nem változott lényegesen, vagy akár romlott is. A függőségekkel kapcsolatos problémákat kezelő szolgáltatásrendszer kiépült a városban, több szinten (prevenció, intervenció, rehabilitáció), többféle intézmény nyújt ellátásokat, köztük – a koncepció szerint – az interszektorális együttműködés megfelelő. A szolgáltatási piramis alján álló alacsonyküszöbű szolgáltatásokat jellemzően civil/nonprofit szervezetek nyújtják, amelyek a kedvezőtlen finanszírozás miatt folyamatosan a létfenntartásukért küzdenek. Mindez befolyásolja a szolgáltatás hatékonyságát és a hozzáférés esélyeit is a veszélyeztetett célcsoportok számára. A szolgáltatások közül hiányzó elem a drog-rehabilitációs otthon, amely tevékenysége során a medikális szemléletet szociális elemekkel egészíti ki (a megyében sem található ilyen intézmény).

Győr Járási Esélyteremtő Programterv (2015) a gyermekekkel kapcsolatos nehézségeket az általános iskolás és középiskolás korosztályra értelmezi elsősorban, így négy fő problémát azonosít: az általános iskolás korosztály nevelésével kapcsolatos nehézségeket, a középiskolás korosztály nevelésével kapcsolatos problémákat, a szabadidő hasznos eltöltését és a nem megfelelő egészségmegőrzési szokások kialakítását. A nehézségek megszüntetésére a programterv a társa-

dalmi felzárkóztatás, a fejlesztő típusú közösségteremtés, a pedagógusok eszköztárának növelése, a szülő-gyermek kapcsolat erősítése, a tudatos orientáció (pályaválasztásban, életpályában) eszközeit nevesíti. A koncepcióhoz Migrációs stratégia tartozik, amely a gyermekek esetében megállapítja, hogy alulreprezentáltak, mint célcsoport. Mivel mind a koncepció, mind a stratégia 2015-ös, az aktuális eseményekre érdemben reagálni nem tud.

Győr Megyei Jogú Város Önkormányzatának Ifjúsági Koncepciója 2019-2024 megállapítja, hogy a győri fiatalok sok szempontból jobb helyzetben vannak, mint az ország másik felén élő társaik. A város stabil gazdasági helyzete lehetővé teszi a fiatalok számára is a munkavállalást, így anyagilag hamarabb függetlenednek szüleiktől; pozitívabban állnak a közülethez és a közéleti szerepvállaláshoz, mint a más városokban élő társaik; sportra fogékonyak, aktívan élő fiatal társadalom működéséhez adnak jó alapot; a korábbi koncepciókban és stratégiákban megfogalmazott célokkal párhuzamban kiugró igény mutatkozik a fiatalok részéről közösségi helyek kialakítására a városban. A koncepció négy specifikus célt tűz ki a fiatalokkal kapcsolatosan: folyamatos tanulás és fejlődési lehetőség biztosítása a nevelési-oktatási intézményekben; kreatív közösségi együttgondolkodás és cselekvés lehetőségeinek megteremtése, amihez a kreatív közösségi terek és keretek megteremtése is fontos; társadalmi integráció, amely egy önmagáért és a közösségért is cselekedni képes fiatalságot teremt; az egészségtudatos magatartás kialakítása, mely a prevenció programok, sportprogramok folyamatos fenntartását és fejlesztését kívánja meg.

A fentiekben többször említett kreatív közösségek, terek megteremtése és működtetése, a szabadidő hasznos eltöltése céljához kapcsolódik a **Kreatív Győr, Győr Megyei Jogú Város kulturális és kreatív gazdasági stratégiája (2019-2028)**. A dokumentum felvázolja a gyermekek és fiatalok számára, a város által biztosított közösségi és kreatív tereket, szolgáltatásokat. Megjelenik a Generációk Háza Művelődési Központ, a Vaskakas Bábszínház, a Xantus János Állatkert, valamint a Kultúrafelfedező és Művészeti Nevelési Program. A szolgáltatások és a program kifejezett célja, hogy azokon kisgyermekes családok is meg tudjanak jelenni, hozzáférésük biztosított legyen. Cél, hogy biztosítsák a közösség számára a találkozás lehetőségét, illetve olyan programokat hozzanak létre, ahol a szociokulturális helyzetük miatt hátrányban levő gyermekek és fiatalok is részt tudnak venni (pl. Györkóc fesztivál, illetve a Kultúrafelfedező és Művészeti Nevelési Program alkotóműhelyei).

Több koncepcióban kap hangsúlyt a gyermekek és fiatalok tekintetében az egészségtudatos magatartás kialakításának fontossága, melynek egyik eszköze a rendszeres mozgás. **Győr Megyei Jogú Város Sportkoncepciója 2021-2026** célja az óvodás korosztálytól kezdve az egyetemi sporttevékenységekig megteremteni és fejleszteni a város által kínált sportolási lehetőségeket és tereket. Mivel az Egészségfejlesztési Terv kiemelte a legfőbb problémák között az óvodás korosztály mozgáskészségének fejletlenségét, különösen nagy a jelentősége a város által felkínált ingyenes sportági oktatásnak (korcsolya, labdarúgás). Az Ifjúsági Koncepció szintén kiemeli a város fiatalságának sportra való fogékonyságát, így az esélyegyenlőség jegyében felértékelődnek az ingyenesen igénybe vehető sportterek: Bercsényi Sportpark, Barátság Sportpark, Aranyparton kialakított futópálya. A koncepció felhívja a figyelmet, hogy a minél egészségesebb (fizikálisan és mentálisan is) társadalom építéséhez konkrét együttműködésekre van szükség az önkormányzat, a sportszervezetek és az oktatási szereplők részéről.

A HEP alapelveihez, céljaihoz szorosan kapcsolódik a **Szociális Szolgáltatástervezési Koncepció és annak felülvizsgálata (2021)**. A koncepció feltárja a városban rendszeres gyermekvédelmi kedvezményre jogosultak számát, illetve a hátrányos és halmozottan hátrányos helyzetű gyermekek számát. Bemutatja a város által fenntartott és/vagy ellátási szerződéssel biztosított gyermekjóléti alapellátásokat és a Család- és Gyermekjóléti Központ Győr (a továbbiakban CSGYK) által végzett hatóság munkát.

A Szociális Szolgáltatástervezési Koncepció 2021-es felülvizsgálata során megállapításra került, hogy:

- több bölcsődében történt infrastrukturális fejlesztés; a szakmai feltételekben beállt pozitív változások (BA végzettségű kisgyermeknevelők, bölcsődei dajkák) a szolgáltatás színvonalának emelkedését jelentették, szaktanácsadói munkakör került kialakításra, ami a haté-

- konyabb képzésszervezést segíti elő, folyamatos a munkavállalók szakmai továbbképzésen való részvétele;
- a CSGYK tekintetében stabilan kiépült a Köznevelési Csoport által biztosított óvodai, iskolai szociális segítő tevékenység; a humán erőforrás hiány alternatív megoldásaként szorosan együttműködnek a Széchenyi István Egyetemmel és duális partnerintézményként sikeresen szerepelnek; szünidei napközis gyermekfelügyeletet biztosítanak; a szolgáltatások közé bekerült a fogyatékosságügyi tanácsadás; a további tervek között szerepel Győr-Újváros területén az előző években még hiányzó szolgáltatás, a közösségi tér kialakítása és működtetése; valamint az adományozás újragondolása és az adományok elhelyezéséhez megfelelő tér kialakítása;
 - a feladat ellátási szerződés keretében biztosított gyermekek átmeneti gondozása esetében az elmúlt évek jelentős hatásai közé tartozik a COVID-19 járvány; a megnövekedett kiadásokat (védő- és tisztítószer, ételmiszer stb.) a normatív ellátás nagymértékű csökkenése miatt – mivel az ellátotti létszám átlagosan lényegesen alacsonyabb volt a járványügyi intézkedések következtében – az önkormányzat támogatása nélkül nem tudták volna fedezni; a szolgáltatással kapcsolatosan a legnagyobb gondot továbbra is a kiléptetési feltételek megteremtése okozza.

Összefoglalva elmondható, hogy az átvizsgált dokumentum közül a gyermekek témaköre 11 koncepcióban erőteljesen jelen van. Elsődlegesen a szolgáltatásokhoz való hozzáférés célja jelenik meg (kulturális, sport, gyermekjóléti, egészségügyi téren), de szintén fontos szerepet játszik a célcsoporttal kapcsolatosan a szabadidő hasznos eltöltése, a közösségépítés, a szakmai színvonal megtartása/emelése és a nyújtott szolgáltatások infrastrukturális fejlesztése, javítása.

Nők

Győri viszonylatban, a célcsoport tekintetében horizontális vizsgálatok a korábbiakban nem történtek. Egyes dokumentumok rögzítik a nemek közötti számbeli, életkorbeli, foglalkoztatásbeli különbségeket, azonban tényleges intézkedési, fejlesztési tervek specifikusan a nőkre irányulva nem kerültek kidolgozásra. Az **Európa 2020 dokumentum** az „Inkluzív növekedés – magas foglalkoztatás, valamint gazdasági, szociális és területi kohézió jellemezte gazdaság” esetében megjelennek olyan momentumok, mint a roma nők munkaerő-piacon való részvétele, valamint a magas gyerekszám, mint hátráltató tényező és a kulturális különbségek. A helyi stratégiák és koncepciók kidolgozásánál a nők és a gyermekvállalás egymásra hatása figyelhető meg, azok szoros kapcsolata, az anyaság alkotja a vizsgálatok tárgyát. A **Győri Járási Esélyteremtő Programterv 2015** szintén az anyaságra fókuszál a nők tekintetében és az életszakaszokat, melyek fizikai és mentális megterhelést jelentenek, szintén ehhez viszonyítja.

A Foglalkoztatási stratégia. A Győri Járási Foglalkoztatási Paktum foglalkoztatási stratégiájának és akciótevének elkészítése 2019 dokumentum alapján elmondható, hogy az anyasági ellátást igénybe vevők között csökkent az inaktívok száma olyan intézkedéseknek köszönhetően, amelyek segítik az édesanyák mihamarabbi visszatérését a munkaerő-piacra, amihez hozzájárul a gyermekek napközbeni ellátásának biztosítása. A dokumentum szerint a nők részfoglalkoztatottsága négyszer magasabb a férfiakénál, munkanélküliség tekintetében az adatok javultak. Az ebből megalkotott Foglalkoztatási stratégiában szorgalmazzák a nők részvételét a műszaki képzésekben a munkaerőhiány csökkentése érdekében. A **Győr Megyei Jogú Város Kulturális és Kreatív Gazdasági Stratégiája 2019-2028** tartalmazza a „vállalkozói szellem” erősítését érintő átfogó cél kapcsán a női startup vállalkozók/társalapítók támogatását, olyan célzott programok ösztönzését, amelyek segítik a nők vállalkozóvá válását, ennek eredményeként növelve a vállalkozók arányát a nők körében.

Győr MJV Területfejlesztési Konceptiója 2014-2030. A koncepció általánosságban jeleníti meg az idős népesség életkörülményeinek javítását célzó stratégiai intézkedéseket. Az időskorú népességet célzó átfogó intézkedések a város egésze élhetőségének javítását, biztosítását elősegítő stratégiai célok közé tagozódnak be. A koncepció az időskorú népességet célozva az életminőség javítását, illetve az aktívabb társadalmi részvétel elősegítését emeli ki.

Szociális Szolgáltatástervezési Konceptió és annak éves felülvizsgálata, 2021. A koncepció tartalmazza az idős népesség helyzetének, főbb jellemzőinek rövid leírását, valamint részletesen kitér a szociális ellátások azon formáira, amelyeket teljes egészében, illetve nagy részben az idősök vesznek igénybe. A kapacitásokkal és az ellátások igénybe vevőinek számával kapcsolatos statisztikai adatokon túl bemutatja azokat a külső tényezőket is, amelyek hatást gyakorolnak az idősellátásra, illetve új kihívásokként jelentkeznek.

Idősek Egészségképe és Konceptió az idősök életminőségének javítására Győrben (2020-2024). A koncepció részletes áttekintést nyújt az időskorú népesség helyzetéről, illetve kiemelten az egészségi állapottal, egészségmagatartással, tevékenységszerkezettel kapcsolatos jellemzőkről. Áttekinti az idős korosztály esélyegyenlőségét, közösségi integrációját, életminőségének javítását támogató intézményi környezetet. A koncepció prioritásokat és azokhoz kapcsolódó intézkedéseket fogalmaz meg az idősök életminőségének javítása érdekében. A koncepcióban található főbb megállapításokról és intézkedési tervekről bővebb leírás található a 6. fejezetben.

Győr Megyei Jogú Város Sportkonceptiója 2021-2026. A koncepció prioritásként jelöli meg, hogy az időskorúak védelme, aktivitásuk, egészségük megőrzése, közös élmények biztosítása, életminőségük javítása érdekében is sportélményeket biztosító foglalkozásokat szükséges szervezni. Az időskorúak arányának növekedésével a helyi társadalom egyre jobban igényli a külön gondoskodást, az idősök aktivizálása értékekkel bír.

Győr Megyei Jogú Város Drogstratégiája 2021-2025. A drogstratégiában az időskorú népességre vonatkozóan az idős férfiak alkoholproblémái jelennek meg.

Győr Megyei Jogú Város Önkormányzatának Gazdasági Programja 2020-2025. A gazdasági program az időskorú népességet kiemelten a szociális bérlakás programok, illetve az Egyesített Egészségügyi és Szociális Intézmény Győr (a továbbiakban EESZI) által nyújtott ellátások esetében nevesíti.

A listában nem megjelenített általános és ágazati koncepciókban és stratégiákban az intézkedések szintjén nem jelenik meg az idős korosztály, sok esetben csak a helyzetfeltárásokban történik hivatkozás az Idősügyi Konceptióra és a HEP-re a célcsoporttal kapcsolatban.

Fogyatékossgal élő személyek

Foglalkoztatási stratégia. A Győri Járási Foglalkoztatási Paktum foglalkoztatási stratégiájának és akciótervének elkészítése 2019. A stratégiában határozottan megjelenik a megváltozott munkaképességűek foglalkoztatásának kérdésköre mind a stratégiai célok, mind a megfogalmazott problémák és a fejlesztési alapelvek között. A dokumentum hét kiemelt szempontként kezelendő problémát azonosít a Győri járás munkaerő-piacának nehézségei között, ezek egyike (hatodikként megfogalmazott problémapont) a hátrányos helyzetű csoportok alacsony foglalkoztatása. A hátrányos helyzetű munkavállalók között megnevezi a stratégia a megváltozott munkaképességű személyeket is, akik foglalkoztatása még mindig nehézségekbe ütközik. A munkaerő-piacról való kiszorulás további negatív lelki folyamatokat generál, gyakran lelkileg sérült, a társadalomból kiszoruló fiatalokat, felnőtteket eredményez.

A stratégiában megfogalmazott célok között ötödikként szerepel a hátrányos helyzetű csoportok alacsony foglalkoztatási szintjének növelése, mely cél alatt három pontot fogalmaznak meg a stratégia alkotói:

- képzési akciók megvalósítása hátrányos helyzetűek számára;
- foglalkoztatástámogatási rendszer működtetése;

- megváltozott munkaképességűek foglalkoztatásának elterjesztése.

Ez utóbbi célt a vállalkozói szemlélet megváltoztatására, a hátrányos helyzetű csoportokkal szembeni felelősségvállalás elterjesztése irányuló érzékenyítő programokkal, tájékoztatókkal látják megvalósíthatónak. Ugyanakkor megfogalmazódik az is, hogy a foglalkoztatás támogatása mellett fontos lenne a hátrányos helyzetűek körében közösség kovácsolása és a lelki egyensúly biztosítása is. A megváltozott munkaképességűek foglalkoztatásának elterjesztésére irányuló akciópont támogatja a megváltozott munkaképességű személyek munkaerő-piaci részvételét munkalehetőség biztosítása révén is. A dokumentum horizontális alapelve az esélyegyenlőség, így a stratégia megvalósítása nem lehet kirekesztő egyetlen társadalmi csoporttal szemben sem. A dokumentumban többször is hangsúlyosan megjelenik a hátrányos helyzetű társadalmi csoportokba tartozók munkaerő-piaci esélyegyenlősége javításának szükségessége, és a hátrányos helyzetűek körében mindig megjelennek a megváltozott munkaképességű személyek is. További általános alapelvként, illetve tematikus célként (9. tematikus cél) jelenik meg a társadalmi befogadás előmozdítása, a szegénység és a diszkrimináció elleni küzdelem, amely szintén érinti a vizsgált célcsoportot.

Helyi foglalkoztatási együttműködés a Győri járásban TOP-6.8.2-16-GY1-2018-00001 (2019.) Megvalósíthatósági tanulmány. A dokumentum a helyzetértékelés során kitér a megváltozott munkaképességűek, fogyatékossgal élők foglalkoztatási helyzetének bemutatására megyei szinten, így például konkrét adatokkal szolgál a megváltozott munkaképességű regisztrált álláskeresők számára és például iskolai végzettség szerinti összetételére vonatkozóan. A projekt operatív céljai között szerepel a megváltozott munkaképességűek és fogyatékkal élők foglalkoztatásának támogatása. E cél a paktum három stratégiai célja közül „A térség inaktív és munkanélküli rétegének aktivizálása és munkaerő-piaci integrációja révén a gazdasági aktivitás növelése, a térség munkaerő-megtartó képességének növelése” célkitűzésbe illeszkedik bele. A paktum stratégiai célja, hogy az itt élő, gazdaságilag nem aktív (sok esetben hátrányos helyzetű) célcsoportokat aktivizálja és a tartósan munkanélküliekkel együtt célzott képzésekkel segítse munkaerő-piaci integrációjukat. A paktum kiemelt célcsoportja között tehát hangsúlyosan szerepel a megváltozott munkaképességűek köre. A dokumentum kifejti, hogy megfelelő előkészítés, érzékenyítés és a befogadó környezet kialakítása nélkül szinte lehetetlen a sikeres munkaerő-piaci integrációjuk. A győri járási foglalkoztatási együttműködés célja e célcsoport tekintetében elsősorban az, hogy biztosítsa az egészségi állapotuknak megfelelő munkavégzés feltételeit, segítse adaptációs készségük fejlesztését, és az állapotukból adódó hátrányok kiegyenlítését tartós foglalkoztatás keretében, vagy tranzit foglalkoztatás révén a nyílt munkaerő-piacra való visszavezetésüket próbálja elérni. Ennek érdekében olyan foglalkoztatók és munkahelyek kerülnek kiválasztásra és támogatásra, melyek a foglalkozási rehabilitáció megvalósításának feltételeit biztosítják, illetve a projekt során érzékenyítő rendezvények, tréningek segítségével lehetőséget teremtenek a munkaadók számára, hogy megismerkedhessenek az e célcsoportba tartozókban rejlő potenciállal.

Győri Járási Esélyteremtő Programterv 2015. Helyzetelemzés és stratégia. A Programterv a társadalmi felzárkóztatás szempontjából a helyi esélyegyenlőségi programokban foglaltak minél hatékonyabb megvalósulását kívánja szolgálni. A dokumentum megállapítja, hogy az esélyegyenlőség témája rendkívül szerteágazó, és hogy az egyes célcsoportok megközelítése, nehézségeik feltérképezése és megoldása többnyire nem lehetséges a teljes célcsoportra vonatkozóan. A fogyatékossgal élőkkel kapcsolatosan az alábbi járási szintű (valamennyi fogyatékossgal élő embert egyaránt érintő) gyakorlati problémákat emeli ki a dokumentum:

1. nehéz a társadalomba történő beilleszkedés,
2. nehézséget jelent a munkaerő-piacra történő beilleszkedés és bent maradás,
3. gyakran okoz nehézséget a mentális épség és szociális készségek kialakítása, megőrzése,
4. jellemzőek az önbizalommal, önértékeléssel kapcsolatos problémák.

A problémákra reagálva a programterv az egyes célcsoportokkal, így a fogyatékosokkal élőkel kapcsolatosan is komplett célrendszert fogalmaz meg. A fogyatékosokkal élőkre vonatkozóan a 4 általános célt jelöl meg:

1. beilleszkedés (integráció) segítése,
2. mentális és szociális készségek fejlesztése,
3. önbizalom, önértékelés normalizálása,
4. szükségletfelmérés készítése.

E négy általános célhoz rendelve 6 köztes és 14 konkrét célt, valamint az általános célrendszeren öt specifikus célt is megfogalmaz a dokumentum.

A specifikus célok között az alábbiakat találjuk: védett munkahelyek működésének támogatása, új védett munkalehetőség teremtése; mobilitás növelése, azaz a közlekedés és az épületek, közterületek stb. akadálymentesítése; egész életen át tartó vagy bizonyos élethelyzetek során szükséges célzott támogatás; sikerélmény megszerzése az adottságok, erőforrások figyelembevételével, azokra támaszkodva; egyéni / egyedi felkészítés (pl. munkába álláshoz vagy közösségi életbe történő bekapcsolódáshoz).

Győr Megyei Jogú Város Településfejlesztési Konceptiója 2014-2030. Győr átfogó fejlesztését szolgáló célok meghatározása során az első prioritás a szolidáris és befogadó társadalom, mely cél alatt szerepel az esélyegyenlőség biztosítása. Megfogalmazásra kerül, hogy a fenntartható társadalmi viszonyok alapkérdése, hogy a társadalom nem mondhat le a támogatásra szoruló csoportok, köztük a fogyatékosokkal élők felzárkóztatásáról, életminőségének javításáról, társadalmi részvételének biztosításáról. Az esélyegyenlőség biztosítása, illetve a testileg és lelkileg egészséges társadalom kialakulásának elősegítése településfejlesztési alapelvként fogalmazódnak meg a demokratikus döntéshozatal, a közösséget összetartó szolidaritás és a terhek igazságos elosztása, továbbá a szegregáció elleni küzdelem mellett.

Szociális Szolgáltatástervezési Konceptió felülvizsgálata 2021. A koncepció tartalmazza az egyes ellátotti csoportok, így a fogyatékos személyek sajátosságaihoz kapcsolódóan a speciális ellátási formák, szolgáltatások biztosításának szükségességét, illetve bemutatja a szolgáltatási rendszer struktúráját, legfontosabb jellemzőit. A fogyatékosokkal élők számára a városban nappali ellátás az EESZI Fogyatékosok Napközi Otthonában és a Magyar Máltai Szeretetszolgálat (a továbbiakban MMSZ) Gondviselés Háza Fogyatékosok Napközi Otthonában érhető el. Az utóbbi intézményben halmozottan fogyatékos személyek nappali ellátása történik. Mindkét intézmény teljes kihasználtsággal működik. A koncepció bemutatja a megyében működő fogyatékos személyek számára elérhető bentlakásos intézményeket is. A szociális szolgáltatási koncepció felülvizsgálata megállapítja, hogy folyamatosan nő az igény a fogyatékosok nappali ellátása iránt. Az ellátásra várakozók között jelentős arányú a közoktatásból a közelmúltban kikerült sajátos nevelési igényű, értelmi akadályozott vagy autista, súlyosan vagy súlyosan halmozottan sérültek száma. Az elkövetkezendő időszakban a kialakult helyzet szükségessé teszi a szolgáltatás bővítését, amelyre elvileg reális lehetőséget teremthetne bizonyos ingatlanok cseréje, illetve üresen álló ingatlan hasznosítása. 2018 óta a CSGYK keretein belül Információs és Koordinációs Pont működik, amely fogyatékosügyi tanácsadás szolgáltatást nyújt. A tanácsadók (két fő) fontos feladata csoportok, klubok szervezése és bonyolítása, tanácsadás, segítségnyújtás (pl. munkaerő-piaci szolgáltatás, pénzügyi támogatás, hivatali ügyekben való eligazodás, segédeszközökkel kapcsolatos információnyújtás), de érzékenyítő és disszemináló feladatokat is ellátnak.

Kreatív Győr - Győr Megyei Jogú Város kulturális és kreatív gazdasági stratégiája 2019-2028. A dokumentum a 2018-2023-as HEP-et veszi alapul, a fogyatékosokkal élők esélyegyenlőségével összefüggésben a HEP-re hivatkozva az akadálymentesítés hiányosságaira hívja fel a figyelmet: a kulturális intézmények alapvetően a mozgáskorlátozottakban gondolkodnak, más fogyatékosági csoportokat jellemzően figyelmen kívül hagynak. Stratégiai célként fogalmazódik meg a kulturális intézményekben az egyenlő esélyű hozzáférés minél teljesebb körű biztosítása. A dokumentum kiemeli, hogy valamennyi kulturális intézmény megközelíthető akadálymentesen, ugyanakkor cél, hogy a kulturális intézményeket a mozgáskorlátozottakon kívül más fogyatékos-

sági csoportok is használni tudjanak. A kulturális értékekhez való hozzáférés lehetőségeinek bővítése érdekében az infrastruktúra-felújításoknál külön figyelmet kell fordítani a kommunikációs akadálymentesítésre (pl. digitalizációs tevékenység folytatása, távolról való hozzáférés biztosítása). Az új beruházások esetében pedig az egyenlő esélyű hozzáférés minél teljesebb körű biztosítására kell törekedni.

Győr Megyei Jogú Város Önkormányzatának Ifjúsági Konceptiója 2019-2024. A koncepcióban megfogalmazott átfogó célok között negyedik célkitűzés az egészséges társadalom megteremtése, melynek elérése kapcsán fogalmazódnak meg olyan részcélok, intézkedések, melyek érintik a fogyatékkal élőket:

- Esélyegyenlőség: Integrált nevelési programok biztosításának ösztönzése, professzionális közösségépítés az ifjúság számára, helyi esélyegyenlőségi program folyamatos figyelemmel kísérése.
- Egészséges és sportos életmód: Az egészségtudatos magatartást és a sportos életmódot népszerűsítő programok támogatása, infrastrukturális feltételeinek bővítése. A fogyatékkal élők egészségét, életminőségét támogató szolgáltatások elérhetőségének javítása.

Idősbarát Győr – Városi állapotfelmérés az idősök helyzetéről - Idősök egészségképe, Konceptió az idősök életminőségének javítására Győrben 2020-2024. A győri önkormányzat már 2007 óta rendelkezik az idősök életminőségének javítását célzó koncepcióval, amelyet ötévente megújít. A koncepció kiemeli az idősök társadalmi sokféleségét, ahol a nemi, kulturális, etnikai, társadalmi-gazdasági állapotbeli eltérések mellett egészségi, fogyatékosági különbségek is vannak, azaz az idősök csoportja nagyon differenciált. A szakanyagban az épített- és a társadalmi környezet sajátosságait tekintve megállapításra került az akadálymentesítés problémája, sok helyütt hiányzik vagy csak részlegesen megoldott, ami nemcsak a mozgáskorlátozott idősöket, de általában minden mozgáskorlátozottat érint, azaz túlmutat az idősügy kérdésén.

Győr Megyei Jogú Város Önkormányzata Sportkonceptió (2021-2026). A dokumentum külön foglalkozik a fogyatékkal élők sportjával, megállapítja, hogy a város önkormányzata kivieszi a részét az egészségkárosultak sportolási lehetőségeinek bővítéséből. Győrben partnerségi alapokra építkezve több szervezet segít a sérült emberek sportolási lehetőségeinek megteremtésében. A koncepcióban kiemelésre kerül a 2018-ban alapított EMBERSÉG Diáksport Egyesület, amely újszerű és dinamikus, sportolást szervező aktivitást nyújt a fogyatékkal élők számára. A dokumentum megfogalmazza, hogy egy teljesebb és élhetőbb város kialakítása által olyan környezetet kell megteremteni, amely segíti a fogyatékkal élő emberek sporton keresztüli inklúzióját. A város sporttal kapcsolatos jövőképe vizionálása során megállapításra került, hogy az egészségkárosultak társadalmi beilleszkedését legkönnyebben a sport segítheti elő. Szemléletváltásra van szükséges az egészségmegőrzés területén is, szükség van a fizikai aktivitás pontosabb meghatározására a fogyatékkal élők számára is, és egyaránt lehetőséget kell biztosítani a szabadidős és a versenysport gyakorlására. Fontos a sportlétesítmények akadálymentesítésének biztosítása, továbbá meghatározó a civil szervezetek szerepe is, a rehabilitáció és az egyéb szabadidős és versenyprogramok kapcsán szükséges, hogy együttműködések kezdemenyessenek a sportszervezetekkel. Meg kell találni azokat a sportvezetőket, sportszervezőket és szervezeteket, akik munkájukkal segítik a fogyatékkal élők sportjának megszervezését.

Győr Megyei Jogú Város Egészségfejlesztési Terve 2022-2026. A városi egészségfejlesztési tervezési folyamat során a célkitűzések megfogalmazásánál relevánsak az Egyesült Nemzetek Szövetsége (ENSZ) által megfogalmazott „Világunk átalakítása: Fenntartható Fejlődési Keretrendszer 2030” című dokumentum célkitűzései, melyek közül több érinti a fogyatékkal élő helyzetét is:

- Egyenlőtlenségek csökkentése: elősegíteni mindenkinek – korra, nemre, fogyatékoságra, faji és etnikai hovatartozásra, származásra, vallásra, illetve gazdasági, vagy más helyzetre való tekintet nélkül – a társadalmi felemelkedését és a szociális, gazdasági és politikai befogadását; egyenlő lehetőségeket biztosítani és az eredmények terén mutatkozó egyenlőtlenségek csökkentése, beleértve a diszkriminatív törvények, szakpolitikák és gyakorlatok

megszüntetését, valamint a megfelelő jogszabályok, szakpolitikák és tevékenységek elősegítését e tekintetben.

- Fenntartható városok és közösségek: a megfelelő, biztonságos és megfizethető lakhatáshoz és alapvető szolgáltatásokhoz való hozzáférés biztosítása mindenki számára; különös tekintettel a kiszolgáltatott helyzetben levők, nők, gyermekek, fogyatékossgal élők és idősek szükségleteire; a városok lakóit érő kedvezőtlen környezeti hatások csökkentése; egyetemes hozzáférés biztosítása a biztonságos, befogadó, könnyen megközelíthető zöld- és közterületekhez, különösen a nők és gyermekek, idősek és fogyatékossgal élők számára.

A dokumentum felvázolja az egészségügyi és szociális ellátással kapcsolatos problémákat és kihívásokat, melyek között megjelennek pl. az egészségi állapotban tapasztalható egyenlőtlenségek: a fogyatékossgal élők embereknek rosszabb az egészsége; ugyanakkor nincsenek pontos információk az érintettek számáról és a problémáik jellemzőiről. Hiányosságok vannak a szociális ellátás és az egészségügyi ellátás területén: pl. a fogyatékossgal élők nappali ellátása, a házi segítségnyújtás, mely szintén érinti a fogyatékossgal élőket, kapacitáshiánnyal küzd, a halmozottan sérültek, illetve az értelmi sérültek fogászati kezelése nem megoldott (az érintettek csak altatásban kaphatnak fogorvosi ellátást). Továbbá megjelenik a lakosság érzékenyítésének szükségessége is a sérültekkel és fogyatékossgal élőkkel kapcsolatban. Valamint megállapítja a terv azt is, hogy bár a város az akadálymentesség szempontjából kedvező helyzetben van, vannak problémák e téren is, nem mindenütt megoldott, illetve néhány esetben nem megfelelő az akadálymentesítés. A dokumentum öt fő stratégiai célt jelöl meg, melyek között a Béke és biztonság alatt megfogalmazódott célkitűzések érintik a fogyatékossgal élőket is: a társadalmi és egészségi egyenlőtlenségek (méltánytalanságok), esélyhátrányok mérséklésének elősegítése, a speciális helyzetű csoportok szükségleteinek feltérképezése, elősegítve az egészséget meghatározó társadalmi tényezők kedvező irányú változását, a békés és biztonságos életkörülmények kibontakoztatását.

Győr Megyei Jogú Város Klímastratégiája 2021-2030. A stratégia nem tartalmaz a fogyatékossgal élőkre vonatkozóan releváns megállapításokat, sem a kihívások, problémák, sem a célkitűzések megfogalmazása során. Egyetlen kapcsolódási terület, hogy az Önkormányzat fenntartható energiagazdálkodási és fenntartható közlekedési projektjeinek felsorolásakor megadja a fejlesztések, projektek leírását, melyek között több olyan intézményfejlesztés is szerepel, ahol nemcsak energetikai korszerűsítés zajlott, energiahatékonysági, energiatakarékossgai célok valósultak meg, hanem akadálymentesítésre való törekvés is. Ezek például óvodák és bölcsődék, illetve rendelőintézetek infrastruktúrafejlesztése során valósultak meg, továbbá a Vásárcsarnok átalakítása során kimondott cél volt, hogy az esélyegyenlőség jegyében az épületben a mozgáskorlátozottak közlekedését segítő liftet építsenek be, valamint akadálymentes mellékhelyiség és információs pult is került kialakításra, továbbá az épület környezetében a mozgáskorlátozottak számára parkolóhelyet alakítottak ki.

Győr Megyei Jogú Város Önkormányzatának Gazdasági Programja 2020-2025. A program nem tartalmaz nevesítve a fogyatékossgal élőkre vonatkozóan programpontokat, célkitűzéseket, probléma megfogalmazásokat. Ugyanakkor definiálja, hogy a 2021-2027-es időszakban az uniós beruházások öt fő szakpolitikai célkitűzés mentén valósulhatnak meg. Ezek közül az egyik célkitűzés a Szociálisabb Európa – Minőségi foglalkoztatás, oktatás, társadalmi befogadás és az egészségügyi ellátáshoz való egyenlő hozzáférés, mely érinti a fogyatékossgal élőket is.

Győr Megyei Jogú Város Önkormányzatának Civil Konceptiója 2018-2023. A civil konceptió nem fogalmaz meg konkrétan a fogyatékossgal élőkre vonatkozóan célkitűzéseket, nem használja a fogalmat a dokumentum. Ugyanakkor definiálja, hogy az Önkormányzat elsősorban a társadalmi egyenlőtlenségek, hátrányok leküzdésének területén, a kialakult akut helyzetek javításában számít a civil szervezetek munkájára.

Összefoglalva elmondható, hogy a stratégiai dokumentumok többsége tartalmazott a fogyatékossgal élők célcsoportjával kapcsolatos megállapításokat, észrevételeket, akár stratégiai célki-

tűzéseket is. Ugyanakkor van néhány olyan stratégiai fejlesztési dokumentum, amelyben csak közvetetten vagy egyáltalán nem jelenik meg e célcsoport.

A kapcsolódási pontok összefoglalója

A helyi stratégiai és települési önkormányzati dokumentumokkal, koncepciókkal, programokkal való kapcsolódási pontok részletes áttekintése alapján kirajzolódó kép a legtöbb célcsoport esetében kedvező. Az alábbi összefoglaló táblázat mátrix formában célcsoportonként jeleníti meg a kapcsolódási pontokat.

2.2. táblázat: Kapcsolódás helyi stratégiai és települési önkormányzati dokumentumokkal, koncepciókkal, programokkal

Dokumentumok	Mélyszegénység, romák	Gyermekek	Nők	Idősek	Fogyatékos-sággal élők
Foglalkoztatási stratégia. A Győri Járási Foglalkoztatási Paktum foglalkoztatási stratégiájának és akciótervének elkészítése (2019)	+	+	+		+
Győr Megyei Jogú Város Drogstratégiája (2021-2025)		+		+	
Győr Megyei Jogú Város Egészségképe (2021)	+			+	
Győr Megyei Jogú Város Egészségfejlesztési Terve (2022-2026)	+	+		+	+
Győr Megyei Jogú Város Ifjúsági Koncepciója (2019-2024)		+			+
Győr Megyei Jogú Város Integrált Településfejlesztési Stratégia (2014-2020)	+	+			
Győr Megyei Jogú Város Klímastratégiája (2021-2030)	+				+
Győr Megyei Jogú Város Önkormányzata Sport-koncepció (2021-2026)		+		+	
Győr Megyei Jogú Város Önkormányzatának Civil Koncepciója (2018-2023)					+
Győr Megyei Jogú Város Önkormányzatának Gazdasági Programja (2020-2025)		+		+	+
Győr Megyei Jogú Város Településfejlesztési Koncepciója (2014-2030)	+			+	+
Győri Járási Esélyteremtési Programterv (2015)	+	+	+		+
Helyi foglalkoztatási együttműködés a Győri járásban Megvalósíthatósági Tanulmány felülvizsgálata, Győr (2019)					
Idősbarát Győr - Koncepció az idősek életminőségének javítására Győrben (2020-2024)				+	+
Idősbarát Győr - Városi állapotfelmérés az idősek helyzetéről - Idősek egészségképe (2019)	+			+	+
Kreatív Győr - Győr Megyei Jogú Város Kulturális és Kreatív Gazdasági Stratégiája (2019-2028)	+	+	+		+

Dokumentumok	Mélyszegénység, romák	Gyermekek	Nők	Idősek	Fogyatékos-sággal élők
Megalapozó vizsgálat Győr Megyei Jogú Város Településfejlesztési Konceptiójához és Integrált Településfejlesztési Stratégiájához (2014-2020)					
Szociális Szolgáltatástervezési Konceptió Felülvizsgálata, Győr (2021)	+	+		+	+

Forrás: saját összeállítás.

2.2. A HEP TÉRSÉGI, TÁRSULÁSI KAPCSOLÓDÁSAINAK BEMUTATÁSA.

Járási szintű esélyteremtés, felzárkóztatás

A 2018-2022 között hatályos HEP térségi, társulási kapcsolódásainak bemutatása a *Győri Járási Esélyteremtő Programterv* vonatkozó elemzéseire, prioritásaira, célrendszerére, beavatkozási területeire és akcióira fókuszált. A 2015 szeptemberében elkészült dokumentum megújítására, aktualizálásra nem került sor, így továbbra is ez az egyetlen járási szintű programterv az esélyegyenlőség kapcsán. Az ÁROP-1.A.3-2014 azonosítószámú „Területi együttműködést segítő programok kialakítása az önkormányzatoknál a konvergencia régióban” című pályázat célja volt, hogy olyan fenntartható és a járás egészét érintő együttműködés alakuljon ki a Győri járáshoz tartozó települési önkormányzatok, a helyi önkormányzat intézményei, valamint a civil, egyházi és gazdasági szereplők között, mely a helyi esélyegyenlőségi programokban foglalt társadalmi felzárkóztatás minél hatékonyabb megvalósulását szolgálja.

A programterv a legfőbb megállapításait a Győri járáshoz vonatkoztatva adja meg, de a legtöbb esetben Győr városa van a fókuszban, a városban érzékelhető problémákkal foglalkozik bővebben. A program prioritásait az egyes kiemelt csoportokra külön-külön fogalmazták meg. Az egyes célcsoportokhoz problémafa és célfa készült. A célok alapján megfogalmazott *beavatkozási területek* a következők voltak a dokumentumban:

1. Akadálymentesítés
2. Informatikai ismeretek bővítése
3. Családon belüli erőszak
4. Közbiztonság
5. Egészségmegőrzés
6. Oktatás
7. Foglalkoztatás
8. Programszervezés időseknek
9. Gyermejköltség
10. Szociális ellátás
11. Helyzetfelmérés
12. Társadalmi elfogadás, érzékenyítés

Ezen beavatkozási területekhez 24 megoldás (akció) fogalmazódott meg, ami az intézkedési tervben került rögzítésre. Mindegyik célcsoport esetében a beavatkozási területeket prioritizálták a dokumentum készítői.

A *női célcsoport* esetében elsődleges szempontként a foglalkoztatás problematikája szerepelt, ahol kisgyermekes anyák munkaerő-piaci integrációja és az igényekhez kapcsolódó szakképzések megszervezésének igénye merült fel, ezen keresztül a családi szerepek és a munkaerő-piaci aktivitás összeegyeztetésének végső célját elérendő. További szempontok voltak a családon belüli erőszakkal kapcsolatos tevékenységek és az egészségmegőrzés, azon belül az egészséges életmód kialakításának szükségessége. A *mélyszegénységben élők és a romák* célcsoport esetében a legfon-

tosabb szempont a társadalmi felzárkóztatás volt, ahol a célzott támogatások és az egyéni, ill. egyedi felkészítés mellett a sikerélmények fontosságát emelte ki a dokumentum. A foglalkoztatás és az egészségmegőrzés mint preventív eszközök jelennek meg ezen csoport kapcsán. A *hátrányos helyzetű gyermekek és fiatalok* célcsoportja kapcsán a gyermekjólét beavatkozási terület kapta a legnagyobb prioritást, ami mellett a társadalmi felzárkóztatás, az oktatás és az egészségmegőrzés szerepelt kiemelt területként. A *fogyatékossgal élők* esetében egyértelműen az akadálymentesítés területe szerepel a legfontosabb helyen. Emellett a foglalkoztatás (védett munkahelyek) és a szociális ellátás témái szerepelnek a csoportnál. Az *idősek* célcsoportjának legfontosabb beavatkozási területe a szociális ellátás, míg második helyen a közbiztonság, harmadik helyen speciálisan a célcsoport számára végzett programszervezés található. Fontos kitétel a célcsoport kapcsán, hogy külön kezelendő az aktív középkorúak és az idősek csoportja.

Ezen beavatkozási területekhez kapcsolódóan 24 akció került leírásra és azok megvalósíthatóságának leírása a dokumentum intézkedési terv részében. Ehhez egy cselekvési terv modul is kapcsolódott. A dokumentum külön kezeli a térséget érintő, belső migrációból fakadó bevándorlás problematikáját.

Megyei szintű esélyteremtés, felzárkóztatás

A *Győr-Moson-Sopron Megyei Esélyteremtő Paktum* (2021) az EFOP-1.6.3-17-2017-00017 azonosítószámú, „Győr-Moson-Sopron Megyei Felzárkózási Fórum létrehozása” című projekt keretében jött létre. A 2018 februárja és 2021 augusztusa között megvalósuló Európai Unió projekt elsődleges *célkitűzése* megyei szintű koordinációs és konzultációs rendszer kialakítása volt, annak érdekében, hogy a felzárkózás-politikai együttműködések megyei szinten is kialakuljanak, rendszeressé váljanak, és esélyteremtő módon hassanak vissza az egyes települések lakosságának életére, növelve a szolgáltatásokhoz való egyenlő esélyű hozzáférést. Kiemelt célként kezelte a projekt a hátrányos helyzetű célcsoportokat érintő beavatkozások megyei szinten történő összehangolását. Három *részelt* fogalmazott meg a projekt:

- új együttműködések generálása területi szinten jelentkező, az esélyegyenlőséget és felzárkózást érintő speciális problémák megoldására, szolgáltatáshiányok kiküszöbölésére;
- megyei szinten a hátrányos helyzetű célcsoportokat érintő beavatkozások összehangolása;
- a megyék kapacitás és szervezettefejlesztése a felzárkózás-politika területi szintű koordinációjának kialakítása érdekében.

A *projektmegvalósítás* szerves része volt a félévente ülésező Megyei Felzárkózási Fórum létrejötte és működtetése, a Megyei Esélyteremtő Paktum elfogadása (2021), a Fórum által létrehozott járási munkacsoportok átfogó szakmai tevékenysége. Kidolgozásra került a megyei szolgáltatási út térkép, melynek célja a megyében meglévő szolgáltatások lakosság általi elérésének vizsgálata, főként a helyi szinten hiányzó szolgáltatások esetében, hozzájárulva az esélyegyenlőségi célcsoportok hátránykompenzációjához, minden résztvevő szemléletformálásához, társadalmi érzékenyítési folyamatok generálásához, a tartós és eredményes, helyi és megyei szintű közösségi együttműködések létrejöttéhez (Sajtóközlemény, 2021. október 28. Győr-Moson-Sopron Megyei Önkormányzat). A Paktum *problémfeltáró* részében a Győri járás munkacsoportja az alábbi összefoglalót adta az aktuális járási és megyei szintű problémákról és kihívásokról:

- „Nagyon fontosnak tartják a helyi értékekre alapuló közösségfejlesztést, amellyel a lokális kötődést is erősíteni tudják. Szintén a munkacsoport üléseken merült fel igényként a járás településeinek együttműködésének, a kistérségi társulásoknak, közös programok szervezésének fontossága. Több meghívott elmondta, hogy véleményük szerint a megyének, és főleg a Szigetköznek a legnagyobb problémát a betelepülők okozzák, akik „jogaikkal tisztában vannak, azonban kötelezettségeikkel nem”. A belső migráció következtében pedig szinte évente változik a lakosság összetételé, így nem tud egy stabil helyi közösség kialakulni, a helyieknek egyre kevésbé van kötődésük saját településükhöz, a betelepülők pedig jellemzően nem

mutatnak hajlandóságot, vagy nem is képesek a beilleszkedésre, az alkalmazkodásra. A felhíguló közösség mellett maga a növekvő lakosság is problémát jelent.

- Elhangzott továbbá a Győr melletti elhelyezkedés, amely legalább annyira jelent kezelendő problémát is, mint előnyt. A Győrön kívülre, de mégis közvetlen közelébe települők ugyanis a szolgáltatások nyújtását nagyvárosi szinten várják el, de ezzel párhuzamosan azt is, hogy a velük szemben támasztott elvárások „kistelepülésiék” legyenek.
- Egy másik fajsúlyos problémaként azonosították az idősokkal kapcsolatos nehézségeket. Kihangsúlyozták, hogy egy olyan problémáról van szó, amelyre, ha nem figyelnek oda a települések, „rájuk éghet”, amennyiben nem történik meg az ellátórendszer felkészítése és fejlesztése ahhoz a feladathoz, amely elé majd az elöregedés jelensége állítja. A nehézséget elsősorban az idős emberek megszokás miatti röghöz kötöttségében látják, így felvetődött olyan „vegyes” megoldások kidolgozása, amelyek legalább időszakosan meghagyják lakóhelyükön az időseket, azonban mégis megkönnyítik elérésüket és ellátásukat.
- A munkacsoport üléseken elhangzott a munkaerőhiány mérséklésének fontossága is, amelynek megoldását az átképzési programokban látnák.
- Az alapszolgáltatások tekintetében hangsúlyos szükségletként merült fel az általános iskolák szükségessége helyben, amelyet a reggeli Győr felé történő közlekedés zsúfoltsága, valamint a győri iskolák túlterheltsége is indokolna. Sok helyen csak 1-4. osztály, vagy csak 1. osztállyal van 1-8. osztály, mivel nincs megfelelő épület.
- A közösségi tevékenységek területén problémaként merült fel a 12-18 éves korosztály számára programok biztosítása, amely a kistelepüléseken nem megoldott.
- Munkaerő-piaci szempontból a munkacsoport ülésen résztvevők az atipikus foglalkoztatásokat, 4-6 órás munkákat a kisgyermekes/visszatérő nők számára emelték ki.
- Az oktatási témakörben javasolták a résztvevők az iskolapszichológus foglalkoztatását a gyermekek növekvő stressz, szorongása miatt (elvált családok, iskolarendszer stb.)” Győr-Moson-Sopron Megyei Esélyteremtő Paktum 2021: 4-5. oldal).

A közös *problémamátrix* alapját a járási, települési esélyegyenlőségi dokumentumok, illetve a megye városainak területfejlesztési stratégiai dokumentumainak áttekintése biztosította. A legfontosabb nem-járásspecifikus, általános problémák a következők:

- a lakónépesség növekedése az idevándorlásból fakadóan;
- lokális társadalmi kohézió gyengülése;
- lakhatási nehézségek növekedése;
- szolgáltatásokat igénybe vevők számának növekedése;
- az egyes szolgáltatásokhoz való hozzáférés nehezebbé válása;
- a járási településeinek többsége 2000 főnél kevesebb lakosságszámú, így sok helyütt hiányoznak a szociális alapszolgáltatások és egyéb humán közszolgáltatások;
- a nagyvárosok vonzáskörzetében nagy számban jelennek meg a fiatal családok, így ezeken a településeken a gyermekes családok életét megkönnyítő szolgáltatások esélyegyenlőségét, különösen a 14 év alatti gyermeket nevelő nők családi és munkahelyi helyzetének összehangolását támogató eszközök megteremtését kell kiemelten kezelni;
- a megváltozott munkaképességű, valamint fogyatékossgal élő emberek foglalkoztatását biztosító munkahelyek csak a városokban, és ott is csak korlátozottan vannak jelen.

Romák és/vagy mélyszegénységben élők: nehézséget okoz a megfelelő adatok, információk hiányában a célcsoport tagjainak beazonosítása és átfogó elemzése, alapvető problémaként azonosítható a magas munkanélküliség, az alacsony iskolai végzettség, a romló egészségi állapot, életviteli, életvezetési problémák, a társadalmi és területi szegregáció veszélye, adósságkezelési és a lakhatási nehézségek, a szegénység kultúrája.

Gyermekek: szinte minden településen problémaként merült fel a megfelelő adatbázisok és részletesebb információk hiánya, a célcsoport tagjainak beazonosítása, a hátrányos helyzet meghatározásának nehézsége. Az egyik legnagyobb probléma a hiányzó intézményi, szolgáltatási feltéte-

lek és adottságok települési szinten: pl. bölcsőde, családi napközi, gyermekfelügyelet, gyermekorvos, logopédus stb. Kevés a szabadidős lehetőség, a szervezett program, a deviáns magatartási formák fokozódnak, a szülők motiválatlansága és nehézkes mobilizálási lehetősége is számottevő.

Nők: a demográfiai alapú indikátorokon túl ennél a célcsoportnál sem tudható sok információ az alapvető társadalmi-, gazdasági paramétereikről, hiányoznak az ilyen irányú mélyebb elemzések, különösen a preferenciák, igények, szükségletek vagy éppen a krízishelyzetek területén. Kiemelt kérdés a célcsoport kapcsán a munkanélküliség, különösen a tartós munkanélküliség kockázata, a munkába állás és visszatérés nehézsége, a munkaerő-piaci hátrányos megkülönböztetés, a gyermeküket egyedül nevelő nők fokozottabb kiszolgáltatottsága, szegénységkockázata.

Idősek: minden járásban a lakosság elöregedése figyelhető meg, körükben problémás a szakosított ellátás hiánya, demencia kezelése, egészségügyi szolgáltatások elérése, helyben elérhető szűrővizsgálatok hiánya, tömegközlekedési nehézségek, mobilitási problémák, ellátások összehangolása nem megfelelő, rossz kapcsolat a szolgáltató szervezetek, intézmények között.

Fogyatékkal élők: a legtöbb ilyen fókuszú programban a célcsoport kisebb súlyt kap, a fő megállapítások az akadálymentesítés hiánya és a szolgáltatásokhoz való hozzáférés nehézségei köré szerveződnek. A megfelelő csoport-specifikus adatok, információk ebben az esetben is korlátozottabbak, vagy teljesen hiányoznak, a megfelelő érdekképviselet- és védelem is gyakran megoldatlan.

A megye településeinek többségében jelentkező közös problémák, a fenti célcsoport-specifikus problémák kezelésére kidolgozott paktum *közös intézkedésmátrixa* (2.3. táblázat) megpróbál reagálni a legtöbb fenti pontra.

2.3. táblázat: A Megyei Esélyteremtő Paktum közös intézkedésmátrixa

Hátrányos helyzetű célcsoportok				
romák/mélyszegénységben élők	gyermekek	nők	idősek	fogyatékkal élők
<ul style="list-style-type: none"> - célcsoport specifikus vizsgálatok - szakképzés biztosítása - képzés, munkába állás segítése személyre szabott mentorálás - életvezetési tanácsadás - szociális bérlakások biztosítása - adósságkezelési tanácsadás 	<ul style="list-style-type: none"> - bölcsőde, családi napközi, gyermekorvos, logopédus - elérhetőségének biztosítása - felmérések, kimutatók készítése - elegendő pszichológus, szociálpedagógus, fejlesztőpedagógus szakember biztosítása az oktatási intézményekben - a nyári szünetben a gyermekek ellátásának biztosítása - biztonságos internethasználat - szülők ismeretbővítése - szülők bevonása a közösségi programokba - iskolai bejárás megkönnyítése - iskolabusz - települési szolgáltatóhiány megszüntetése: korai fejlesztés (fejlesztőpedagógus, logopédus) - speciális szükségletű, veszélyeztetett gyermekek intézményi ellátása - tanórán kívüli programok, felzárkóztatás (tanoda) 	<ul style="list-style-type: none"> - gyermekek napközbeni ellátásának biztosítása - bölcsőde - a célcsoport alapvető gazdasági paramétereire vonatkozó ismeretek gyűjtése - munkába visszatérés személyre szabott segítése - családbarát munkahelyek, rugalmas munkavégzés népszerűsítése a vállalatoknál, önkormányzatoknál - átképzési, képzési lehetőségek biztosítása - gyermeküket egyedül nevelő nők - fokozott figyelemmel kísérése - családon belüli bántalmazás felismerésének és kezelésének elősegítése képzések információs anyagok által - szülői kompetenciák fejlesztése tájékoztatás krízishelyzetben igénybe vehető szolgáltatásokról, a krízishelyzetet kezelni tudó szervezetek tevékenységéről 	<ul style="list-style-type: none"> - szociális és egészségügyi szolgáltatásokhoz való hozzáférés javítása - betegszállítás, fülugondnoki szolgálat, házi segítségnyújtás összehangolása - szűrővizsgálatok biztosítása helyben - áldozattá válás megelőző programok, tájékoztató anyagok eljuttatása célcsoport felé - informatikai ismeretek bővítésének lehetősége ingyenes tanfolyamok által - szabadidős aktivitások biztosítása - a szakosított ellátásra való törekvés, elsősorban a demencia kezelése során - az idősek részére a bentlakásos otthonok férőhelybővítése - elmagányosodás, társadalmi izoláció enyhítése - középiskolai önkéntes szolgálat 	<ul style="list-style-type: none"> - fizikai és kommunikációs akadálymentesítés - csoport specifikus adatok gyűjtése - megfelelő érdekvédelem biztosítása - munkalehetőségek- munkaadók társadalmi érzékenyítése jó gyakorlatok bemutatásával

Forrás: Győr-Moson-Sopron Megyei Esélyteremtő Paktum 2021: 12. oldal.

2.3. A TELEPÜLÉSI ÖNKORMÁNYZAT RENDELKEZÉSÉRE ÁLLÓ, AZ ESÉLYEGYENLŐSÉG SZEMPONTJÁBÓL RELEVÁNS ADATOK, KUTATÁSOK ÁTTEKINTÉSE, ADATHIÁNYOK KIMUTATÁSA.

A HEP helyzetelemző része *kiindulópontként* a Belügyminisztérium 2021. július 1-én módosított a helyi esélyegyenlőségi programok elkészítésének szempontjaihoz és a program felülvizsgálatához kapcsolódó Módszertani útmutatójának 1. számú mellékletében (Egységesen rendelkezésre álló statisztikai mutatók a HEP elkészítéséhez) felsorolt, elsősorban a Központi Statisztikai Hi-

vatal (a továbbiakban KSH) adatgyűjtéseiből származó *statisztikákra* támaszkodik. A HEP indikátorok 5 éves statisztikai idősorait tartalmazó összesített adattáblázat, illetve a kiemelt jelentőségű mutatók időbeli változási trendjeit megjelenítő diagramjai (TEIR - HEP Tabló online felület támogatásával) a mellékletekben találhatók.

A HEP célcsoportjaira vonatkozó adatfeltáró tevékenység elvégzése során kitűnt, hogy főként a mélyszegénységben élők, a romák, a fogyatékossgal élők esetében a vártnál nagyobb adathiánnyal kell számolni, mivel a kizárólagosan ezen csoportokra fókuszáló adatgyűjtések, részben a személyiségi jogok védelméről szóló jogszabály vonatkozó rendelkezései alapján nem megengedettek. Mindezek miatt a hiányzó adatok pótlására és a győri helyzet megbecsléséhez *országos vagy regionális kutatásokból* származó, a célcsoportokkal foglalkozó szakirodalmakban szereplő adatsorok is felhasználásra kerültek. Győrben számos olyan szakpolitikai koncepció is született, amelyek többségét statisztikai adatgyűjtés vagy éppen kisebb vagy nagyobb mintán nyugvó helyi empirikus kutatás előzött meg. A HEP-ben nagy számban található ezen *kutatási jelentésekből vagy városi koncepciókból* származó adatok. A felhasznált városi stratégiák és koncepciók listáját jelen program forrásjegyzéke tartalmazza.

A fenti nehézségekből/hiányosságokból fakadóan *kiegészítő statisztikai adatok* (önkormányzattól, gyermekjóléti alapellátás intézményeitől, Oktatási Hivatal, Magyarországi Családi Bölcsődék Közhasznú Egyesülete, ÁNTSZ védőnői adatbázis, Győri Rendőrkapitányság éves beszámoló, Belügyminisztérium BSR) másodelemzésére, összesítésére is sor került. Az elmúlt időszakban lezajlott pályázatok összegyűjtése, *pályázati dokumentációk tartalomelemzése* is segítette a helyzetfeltárás pontosítását, elmélyítését (pl. Győri Térségfejlesztési és Projektmenedzsment Kft., Szülők Háza Győr Szíve Családi Központ, CSGYK, Győr-Moson-Sopron Megyei Kormányhivatal, Mobilis Közhasznú Nonprofit Kft., Szent Cirill és Method Alapítvány, MMSZ).

A célcsoportok aktuális helyzetére és problémáira fókuszáló *primer információgyűjtés* is lezajlott személyes és csoportos interjú formájában 2022 júniusa és szeptembere között (2.4. táblázat). Összesen 53 szakértő mondta el a véleményét az esélyegyenlőség vonatkozásában célcsoport-specifikus formában interjú keretei között.

2.4. táblázat: Személyes és csoportos interjúk (fókuszcsoport) során megkérdezett szakértők száma célcsoportonként, fő (2022)

Célcsoport	Szakértői interjú típusa	Darabszám (fő)
Mélyszegénységben élők, romák	Személyes interjú	7 fő
Gyermekek	Személyes interjú	8 fő
Nők	Csoportos interjú (fókuszcsoport)	6 fő
	Személyes interjú	2 fő
Idősek	Személyes interjú	5 fő
Fogyatékossgal élő személyek	Fókuszcsoportos interjú (4 db)	25 fő
Összesen		53 fő

Forrás: saját összeállítás.

A mélyszegénységben élők, romák, a gyermekek és az idősek esetében kizárólag személyes interjúk készültek, amelyek részletesebb információ-tartalmat biztosítottak a célcsoportokról. A nők helyzetének vizsgálata során a két módszer kombinálódott. A fogyatékossgal élő személyek esélyegyenlősége kapcsán pedig fókuszcsoportos beszélgetésekre került sor, viszont szélesebb szakemberi bázisra építve.

3. A MÉLYSZEGÉNYSÉGBEN ÉLŐK ÉS ROMÁK HELYZETE, ESÉLYEGYENLŐSÉGE

A mélyszegénységben élők és a romák helyzetére, esélyegyenlőségére vonatkozó helyzetelemzés *legnagyobb nehézsége* a célcsoport-specifikus lokális/települési szintű primer információk hiányos, esetleges vagy teljesen hiányzó volta. Ilyen fókuszú friss kutatások nem készültek a városban. A fejezet megírását szolgáló *információfeldolgozó munka* alapja a különböző háttéranyagok áttanulmányozása volt, mint például az önkormányzat által elfogadott stratégiai célok és intézkedések, koncepciók, valamint az ezekhez tartozó statisztikák áttekintése. Ezen anyagokban a témához szorosan kapcsolódó részek tüzetesebb áttekintése és a dokumentumok közötti párhuzamok kiemelése szintén e munka részét képezte. Ezt követte a szakirodalmi háttér és a vonatkozó jogszabályok. A vizsgálat részét képezte egy szakemberekkel végzett mélyinterjú-sorozat, amelyet e témakörben szociális munkásokkal, iskolai szociális munkásokkal és védőnőkkel készítettünk el, összesen hét alkalommal, 8 fővel. Az önkormányzati dokumentumok, a szakirodalmi háttér és az interjúk alapján történt a feldolgozás és a jelen anyag összeállítása.

3.1. JÖVEDELMI ÉS VAGYONI HELYZET

Az önkormányzat számos olyan koncepciót, stratégiát meghatározott az elmúlt években, amelyek hatással voltak a mélyszegénységben élők és a romák helyzetére. Kiemelendők azon dokumentumok, amelyek kifejezetten az esélyegyenlőség kérdését célozták, azt előmozdítani vagy alapvető módon fejleszteni kívánták. Ide tartozik a Győri Járás Foglalkoztatási Stratégiája, amely több ponton foglalkozik a fejezetben szereplő csoportokat érintő kérdésekkel.

Győr és térségének *gazdasági helyzetét* nagymértékben meghatározzák a külföldi közvetlenke-befektetések, amelyek közül a járműipar és az ahhoz kapcsolódó beszállítói vállalkozások, szolgáltatások kiemelkedő szerepet játszanak. A térség legnagyobb foglalkoztatáspolitikai nehézsége a munkaerőhiány, s nem csupán a diplomások esetében, például mérnöki szakmákban, hanem a szakképzettséggel rendelkezők hiánya is aggasztó mértékű. Mindez munkaerő-piaci szempontból azt eredményezi, hogy a bérek emelkednek a szűkülő piaci hatás következtében a hiányszakmákban, s nem ritka, hogy a vállalkozások úgy próbálnak munkaerőt toborozni, hogy bérlicitbe bocsátkoznak. Emiatt a térségben nem csupán az alacsony munkanélküliségi, s ezzel párhuzamosan a magas foglalkoztatási ráta jellemző, hanem a kedvezőbb jövedelemstruktúra is. Ez abban is tetten érhető, hogy az SZJA adófizetők között folyamatosan csökken a 0-1 millió forintos jövedelmsávba tartozók aránya az állandó népességben, ahogy ezt a következő (3.1.) táblázat is mutatja.

3.1. táblázat: Az adófizetők aránya és a legalsó jövedelmsávba tartozók rátája az állandó népességben

Év	Az SZJA adófizetők száma	Az SZJA adófizetők közül a 0-1 millió forintos jövedelmsávba tartozók
	az állandó népesség %-ában	az állandó népesség %-ában
2016	51,94	28,21
2017	51,69	26,28
2018	51,50	24,23
2019	51,33	21,64
2020	51,63	21,43
2021	n.a.	n.a.

Forrás: TEIR, KSH-TSTAR

Az adatok alapján elmondható, hogy a SZJA adófizetők száma az elmúlt öt évben nem változott, ugyanakkor, a legalsó jövedelemsávba tartozók rátája tovább csökkent a 28%-os szintről egynegyedes arány alá. A romákkal kapcsolatos adatok okozzák talán a legtöbb problémát, ugyanis nem állnak rendelkezésre pontos számok, illetve a hozzáférhető értékek is régi, korábbi népszámlálás (2011.), EU Midis felmérés (2016.) vagy a mikrocenzus 2016. évi adataiból számíthatók.

A *romákkal foglalkozó kutatások és felmérések* (Havas Gábor, Teller Nóra, Policy Solutions, EU MIDIS II.) azt mutatják, hogy a roma népességben belül körülbelül kétharmados a mélyszegénység aránya, az EU országaiban pedig a romák 80%-a él a szegénységi küszöb alatt. Az EU MIDIS II kutatás eredménye szerint 2014-ben a romák 75%-a élt Magyarországon szegénységi küszöbérték alatt, ami akkor a teljes népességben belül 15%-os arány volt, azaz a romákat legalább ötször nagyobb mértékben fenyegette szegénység a kutatás konklúziója szerint.

Az *elvégzett szakértői interjúkból* leszűrhető az a következtetés, hogy az előbb jelzett arányok Győrben is érvényesek, azaz a roma népesség körülbelül kétharmada él mélyszegénységben. Ugyanakkor a mélyszegénység jelenléte a nem roma többségi társadalomban is kitapintható. Az interjúk alapján ide sorolhatók az évtizedek óta munka nélkül élők, a lakáshiteleiket visszafizetni nem képes (moratórium időszakán kívül) és egyéb hitelcsapdába kerülők, s a kisnyugdíjasok egy része. Ebbe a csoportba sorolhatók többségének alacsony az iskolai végzettsége, s jellemzően nincsen szakképesítése, illetve, ha van is, nem piacképes, mint például cipész vagy szövő. A mélyszegénységben élőkre jellemző, hogy rendszeres jövedelemmel nem rendelkeznek, vagy ha mégis, az rendkívül alacsony, s valamilyen szociális támogatással együtt is elmarad a létminimumtól.

Az interjúkban érintett *vagyoni helyzetről* a romák és mélyszegénységben élők esetében megállapítható, hogy kevés kivételtől eltekintve nem saját tulajdonú ingatlanban élnek, hanem szociális bérlakásban vagy rokonok fogadják be őket. A szakértők tereptapasztalata alapján a mélyszegénységben élők, illetve a romák esetében romlást nem tapasztaltak az elmúlt öt évben, s inkább stagnálással jellemezték a két társadalmi csoport helyzetét.

3.2. FOGLALKOZTATOTTSÁG, MUNKAERŐ-PIACI INTEGRÁCIÓ

A helyi önkormányzat a foglalkoztatás elősegítéséről és a munkanélküliek ellátásáról szóló 1991. évi IV. törvény és a MötV-ben foglalt feladatai alapján a településünkre jellemző foglalkoztatottságot, munkaerő-piaci lehetőségeket elemzi az elmúlt évek változásainak bemutatásával, a különböző korosztályok, illetve nemek szerinti bontásban.

Foglalkoztatottak, munkanélküliek, tartós munkanélküliek helyzete

Győr kedvező gazdasági helyzetét jól tükrözik a *foglalkoztatottsági adatok*, amiket elsősorban az állandósult munkaerőhiány látszik beárnyékolni. Ebből az is következik, hogy a munkanélküliség, a nyilvántartott álláskeresők aránya is kedvező értékeket mutat (3.2., 3.3. és 3.4. táblázat). A 15-64 éves korosztály esetében a nyilvántartott álláskeresők aránya alacsony szintet mutat, ami az elmúlt öt év során alig változott. A férfiaknál alacsony bázisértékről indulva, a 2020-as évet leszámítva, szinte alig változott a nyilvántartott álláskeresők aránya, ami az 1,04-1,21-es tartományban mozgott. A 2020-as évben – feltételezhetően a COVID-19 járvány okozta gazdasági hatások következtében – kilengett, de így sem érte el az 1,7%-ot. A nők esetében is kedvezőek az adatok, bár náluk enyhén magasabb bázisértékről beszélhetünk a 2016-os évet véve alapul: 1,6% a férfiak 1,15%-os értékéhez képest. A nőknél a következő esztendőben 1,3%-os szintig csökkent e mutató, majd itt is, feltételezhetően a COVID-19 járvány következtében növekedés tapasztalható 2020-ban, amikor az 1,84%-os arány elérésével tetőzött az érték, majd 2021-re ismét lecsökkent a COVID-19 járvány előtti évek szintjére. Az összesített adatok alapján elmondható, hogy a nyilvántartott álláskeresők aránya alacsony volt Győrben az elmúlt öt évet vizsgálva, egyedüli kivételt a járvány időszaka jelentett, ami közel 40%-os növekedést okozott. Ugyanakkor hangsúlyozottan

figyelembe kell venni, hogy ez a növekedés rendkívül alacsony bázisértékről indult és vissza is tért az eredeti szintre 2021-re egy átmeneti kilengést követően.

3.2. táblázat: Nyilvántartott álláskeresők rátája nemek szerint

Év	Nyilvántartott álláskeresők aránya az állandó népességben a 15-64 évesek körében		
	Férfiak aránya	Nők aránya	Összesen
2016	1,15	1,60	1,38%
2017	1,15	1,33	1,24%
2018	1,04	1,23	1,14%
2019	1,21	1,35	1,28%
2020	1,67	1,84	1,76%
2021	1,21	1,38	1,30%

Forrás: TEIR, Nemzeti Munkaügyi Hivatal

Korosztályi bontásban vizsgálva az összes nyilvántartott álláskeresők számát és rátáját az elmúlt hat év során megállapítható, hogy a 2016-os bázisévvel számolva nagy többségben csökkenő tendencia figyelhető meg. Ez alól kivételt képez a 20 év alatti korosztály, továbbá a 26-30, 41-45, valamint a 61 éves, vagy a feletti körök, akik az időszak végére magasabb álláskeresési arányokkal jellemezhetők. Ezen kivételeken belül érdemes megjegyezni, hogy az időszakon belüli csökkenések és növekedések egyaránt megfigyelhetőek voltak, így a tendencia nem egyenletes. Figyelmet érdemel, hogy az arányok alacsony létszámokat takarnak, tehát a fiatal és középkorosztályok álláskeresői esetében az 1-2%-os elmozdulások csupán néhány főt takarnak. A jelentős növekedés a nyilvántartott álláskeresők esetében a legidősebb korosztálynál tapasztalható, hiszen itt 15,2%-os szintről 24,18%-ra növekedett arányuk, s ez azt jelenti, hogy 176-ról 250-re nőtt számuk e kategóriában, ami már komolyabb elmozdulási értéknek tekintendő.

3.3. táblázat: Nyilvántartott álláskeresők száma korosztályok szerint

Nyilvántartott álláskeresők száma összesen	Év	2016	2017	2018	2019	2020	2021
	Fő összesen	1 158	1 031	935	1 042	1 411	1 034
20 éves, vagy az alatti	Fő	40	20	26	15	39	35
	%	3,45%	1,94%	2,78%	1,44%	2,76%	3,38%
21-25 év	Fő	114	105	87	92	125	70
	%	9,84%	10,18%	9,30%	8,83%	8,86%	6,77%
26-30 év	Fő	104	106	86	117	147	100
	%	8,98%	10,28%	9,20%	11,23%	10,42%	9,67%
31-35 év	Fő	101	91	78	104	133	88
	%	8,72%	8,83%	8,34%	9,98%	9,43%	8,51%
36-40 év	Fő	132	122	98	116	135	91
	%	11,40%	11,83%	10,48%	11,13%	9,57%	8,80%

Nyilvántartott álláskeresők száma összesen	Év	2016	2017	2018	2019	2020	2021
	Fő összesen	1 158	1 031	935	1 042	1 411	1 034
41-45 év	Fő	128	121	114	148	189	119
	%	11,05%	11,74%	12,19%	14,20%	13,39%	11,51%
46-50 év	Fő	127	91	92	99,00	157	111
	%	10,97%	8,83%	9,84%	9,50%	11,13%	10,74%
51-55 év	Fő	103	104	87	76	129	84
	%	8,89%	10,09%	9,30%	7,29%	9,14%	8,12%
56-60 év	Fő	133	91	82	87	119	86
	%	11,49%	8,83%	8,77%	8,35%	8,43%	8,32%
61 éves, vagy afeletti	Fő	176	180	185	188	238	250
	%	15,20%	17,46%	19,79%	18,04%	16,87%	24,18%

Forrás: TEIR, Nemzeti Munkaügyi Hivatal

A 180 napnál hosszabb ideje regisztrált munkanélküliek aránya a 2016-os bázisához képest enyhén növekedett az időszak végére egy kezdeti (3 évnyi) csökkenést követően. A nők esetében a folyamat egyértelműen csökkenő tendenciát jelez, hiszen a 180 napon túl nyilvántartott álláskeresőkön belül csökkent az arányuk a 2016-os közel 59%-os szintről 53 % körülire a 2020-as 2021-es években.

3.4. táblázat: 180 napnál hosszabb ideje nyilvántartott álláskeresők aránya

Év	180 napnál hosszabb ideje regisztrált munkanélküliek aránya	Nők aránya a 180 napon túli nyilvántartott álláskeresőkön belül
	%	%
2016	34,37	58,79
2017	33,75	58,91
2018	30,48	56,84
2019	29,27	54,75
2020	34,59	52,87
2021	35,01	53,04

Forrás: TEIR, Nemzeti Munkaügyi Hivatal

Összességében megállapítható, hogy a foglalkoztatottak, munkanélküliek, tartós munkanélküliek helyzete a legutóbbi vizsgálathoz képest enyhén változott, s inkább a kedvező tendencia bontakozik ki az adatok elemzése alapján.

Alacsony iskolai végzettségűek foglalkoztatottsága

Az EU Midis II 2016-os vizsgálata kimutatta, hogy a *nagyon alacsony aktuális munkaintenzitású háztartásokban élő romák* aránya 27% volt, ami duplája az akkori össznépelességen belül alacsony munkaintenzitású háztartásokban élők rátájának. Korábban idézett kutatásokból ismert az is, hogy mind a roma, mind általában a mélyszegénységben élők iskolai végzettsége alacsony.

A 3.5. táblázat azt mutatja, hogy az elmúlt hat év során *miként változott a regisztrált munkanélküliek és nyilvántartott álláskeresők megoszlása* összesen és az iskolai végzettség tekintetében. A 2016-os bázisévet figyelembe véve 2018-ig csökkent, majd 2019-ben enyhén növekedett és a COVID-19 járvány megjelenésekor, 2020-ban 35%-kal megnőtt, egyértelműen a járványnak, illetve járványügyi intézkedéseknek köszönhetően. A szakmai interjúk alapján elmondható, hogy a járványügyi intézkedések inkább a nők esetében jelentett nehézséget a munkaerő-piacon, hiszen többségében olyan területeken léptek életbe korlátozások, amelyek női munkavállalók elbocsátásával vagy inaktívvá válásával jártak.

3.5. táblázat: Regisztrált munkanélküliek/nyilvántartott álláskeresők száma iskolai végzettség szerint

Év	Regisztrált munkanélküliek/nyilvántartott álláskeresők száma összesen	Regisztrált munkanélküliek/nyilvántartott álláskeresők megoszlása iskolai végzettség szerint					
		8 általánosnál alacsonyabb végzettség		Általános iskolai végzettség		8 általánosnál magasabb iskolai végzettség	
		Fő	%	Fő	%	Fő	%
2016	1158	34	2,94%	269	23,23%	855	73,83%
2017	1031	22	2,13%	222	21,53%	787	76,33%
2018	935	21	2,25%	185	19,79%	729	77,97%
2019	1042	15	1,44%	204	19,58%	823	78,98%
2020	1411	12	0,85%	257	18,21%	1142	80,94%
2021	1034	14	1,35%	198	19,15%	822	79,50%

Forrás: TEIR, Nemzeti Munkaügyi Hivatal

Az *iskolai végzettség* tekintetében a megoszlás azt mutatja, hogy a 8 általánosnál alacsonyabb végzettséggel rendelkezők esetében 2021-ig csökkent a regisztrált munkanélküliek és nyilvántartott álláskeresők száma és aránya, 2021-ben viszont enyhe növekedés következett. Megjegyzendő, hogy e csoport esetében a bázisszámok alacsonyak voltak: 20-30 fő. Az általános iskolai végzettséggel rendelkező regisztrált munkanélküliek és nyilvántartott álláskeresők esetében is egyértelmű csökkenés figyelhető meg az elmúlt hat év során; a tendencia főként a járvány időszakában tört meg átmenetileg, mert 2021-re ismét a járvány előtti szint közelébe esett a számuk. Éves bontásban a vizsgált időszakban mindvégig a 8 általánosnál magasabb iskolai végzettségűek csoportja tette ki a regisztrált munkanélküliek és nyilvántartott álláskeresők többségét – a 2016-os évtől eltekintve – több, mint a háromnegyedét. Az adatok növekedő tendenciát mutattak, a 2020-as COVID-19 járvánnyal jellemezhető év volt a csúcspont majdnem 81%-kos értékkel, ami 2021-re 80% alá esett.

Figyelembe kell ugyanakkor venni, hogy a munkanélküliek azért is jelennek meg nagyobb arányban a 8 általánosnál magasabb iskolai végzettséggel rendelkezők körében, mert az ő társadalmi részarányuk eleve jóval magasabb, mint a másik két kategóriába sorolhatóknak esetében.

A *szakemberekkel készített interjúkból* e kérdéskörben kiemelhető, hogy a tapasztalatuk szerint az alacsony iskolázottságú fiataloknál jóval több a mentális probléma, az önértékelési zavar és a depressziós tünet. Szintén aggasztónak látják a rendszertelen iskolába járást, ami jogszabályok

szigorításával (pl. családi támogatás megvonása) nem látszik megoldhatónak. A szociális területen dolgozók egyöntetű véleménye szerint az alacsony iskolázottság együtt jár a mélyszegénységgel és az abból való kilábalás esélyének csökkenésével.

Közfoglalkoztatás, közfoglalkoztatásból az elsődleges munkaerő-piacra történő átlépés lehetőségei

Az előző HEP felülvizsgálatánál is látszott, hogy a *közfoglalkoztatás, mint rendszer* átalakul és csökken a résztvevők száma. Ennek egyik oka lehet a szakemberekkel folytatott interjúk szerint, hogy a cél egy része megvalósult, nevezetesen a munkaerő-piacról huzamosabb ideje távol levők többségét vissza lehetett vezetni a munkaerő-piacra. Ennek következtében a kezdeményezés már egyre kevesebb munka nélkül előtt tudott megszólítani. Az aktív foglalkoztatáspolitikai eszközökkel támogatottak száma (3.6. táblázat) a vizsgált időszak elejétől a járvány időszakáig csökkent, a járvány évében, 2020-ban az azt megelőző év tizenötszörösére növekedett, majd ismét visszaesett a korábbi évek szintjére. Az *aktív foglalkoztatás-politikai eszközök* hatékony intézkedésnek bizonyultak a járvány idején; képesek voltak áthidalni nehézségeket, különösen azon társadalmi csoportok esetében, akiknek a járványügyi intézkedések nyomán megszűnt a munkájuk. Ugyanakkor Győr gazdasági és így munkaerő-piaci kedvező helyzetét mutatja, hogy a munkaerő-piaci támogatási eszközök felhasználása csökkent. Kiemelendő ugyanakkor, hogy a foglalkoztatással kapcsolatos probléma a másik oldalon munkaerőhiány formájában jelentkezett.

3.6. táblázat: Foglalkoztatáspolitikai

Év	Aktív foglalkoztatás-politikai eszközökkel támogatottak száma	Közfoglalkoztatottak száma
	Fő	(éves átlag - Fő)
2016	782	582
2017	729	407
2018	420	267
2019	136	51
2020	2 109	22
2021	174	29

Forrás: TEIR, Nemzeti Munkaügyi Hivatal

A foglalkoztatáshoz való hozzáférés esélyének mobilitási, információs és egyéb tényezői; közlekedés, potenciális munkalehetőségek, tervezett beruházások, lehetséges vállalkozási területek, helyben/térségben működő foglalkoztatási programok

A Győri Járási Foglalkoztatási Paktum *foglalkoztatási stratégiájának és akciótervének* elkészítésekor 2019-ben már fontos szerepet kapott az esélyegyenlőség. Célként szerepelt, hogy a kirekesztést, diszkriminációt száműzni kell a foglalkoztatáspolitikából: „Az alacsony iskolai végzettségűek, a 25 év alatti fiatalok, vagy 30 év alatti pályakezdő álláskereső, az 50 év feletti, a GYED-ről, GYES-ről, ápolási díjról visszatérők, vagy a legalább egy gyermeket egyedül nevelő felnőttek, a foglalkoztatást helyettesítő támogatásban részesülők, a tartós munkanélküliséggel veszélyeztetettek, a megváltozott munkaképességű személyek, valamint a roma nemzetiséghez tartozó személyek munkaerő-piaci esélyegyenlőségének javítása továbbiakban is kiemelt szempont”.

Az egyik fő megállapítás, hogy „az alacsony iskolai végzettségűek esetében jobb a helyzet az országos átlagnál annak ellenére, hogy a hátránnyal induló foglalkoztatási csoportok számára kevés munkalehetőség van. A hátrányos helyzetű munkavállalók alkalmazásának volumenét a fog-

lalkoztatásukhoz kapcsolódó támogatások növelhetik.” (Foglalkoztatási stratégia felülvizsgálata, 2019.) E dokumentum további vonatkozó megállapítása szerint „a regisztrált álláskeresők számához képest magas a különböző nyilvántartásokban nem szereplő inaktív aránya” és „az inaktívokról nincsenek pontos, naprakész információk”, valamint „a hátrányos helyzetűek foglalkoztatása alacsony mértékű”. A vizsgálat kiemeli, hogy lényeges a tartós munkanélküliek és a roma nemzetiséghez tartozók esélyegyenlőségének javítása a kedvezőbb munkaerő-piaci helyzet kialakítása érdekében. Mint fogalmaz az írás: „Az esélyegyenlőség, mint horizontális alapelv alapján a stratégia megvalósítása nem lehet kirekesztő egyetlen társadalmi csoporttal szemben sem,” sőt hangsúlyt kell fektetni e csoportok munkaerő-piaci integrációjára.

Szintén hangsúlyos az esélyegyenlőségi koncepció alapelveihez illeszkedő Szociális Szolgáltatástervezési Koncepció, amelyben az esélyegyenlőség és a győri Hajléktalanokat Segítő Szolgálat Győr kiemelten szerepel.

Győr Megyei Jogú Város Településfejlesztési Koncepciója 2014-2030 szintén előtérbe helyezi a szegregáció elleni küzdelmet és az esélyegyenlőség biztosítását a kiegyensúlyozott társadalmi viszonyok kialakítása érdekében. Ennek egyik eleme a befogadó társadalom jellemzőinek erősítése és fenntartása különös tekintettel a munkaerő-piac szem előtt tartásával.

A fiatalok foglalkoztatását és az oktatásból a munkaerő-piacra való átmenetet megkönnyítő programok a településen; képzéshez, továbbképzéshez való hozzáférésük

Győrben a nyilvántartott álláskeresők számához képest elenyésző a *nyilvántartott pályakezdők* aránya (3.7. táblázat), ami a vizsgált időszak elején még 7% körüli értéken állt 2021-re 3% körüli-re apadt. A 2020-as év, a COVID-19 járvány okán ebben a tényezőben is éreztette hatását, ugyanis a korábbi év (2019) duplájára nőtt, majd visszacsökkent 2021-re.

3.7. táblázat: Pályakezdő álláskeresők száma

Év	Nyilvántartott álláskeresők száma	Nyilvántartott pályakezdő álláskeresők száma
	Fő	Fő
2016	1 158	75
2017	1 031	46
2018	935	52
2019	1 042	24
2020	1 411	57
2021	1 034	34

Forrás: TEIR, Nemzeti Munkaügyi Hivatal

A 2019-ben elfogadott Győri Járási Foglalkoztatási Paktum foglalkoztatási stratégiájának és akciótervének kiemelt célja a *fiatalok munkaerő-piaci lehetőségének* bővítése. Példa erre a lemorzsolódó diákok és hallgatók átfogó munkaerő-piaci integrációja vagy a műszaki és természettudományos pályák népszerűsítése a Győri járás fiataljai körében például a Győri Gyerekegyetem keretében. A hátrányos helyzetű csoportok alacsony foglalkoztatási szintjének növelése a 25 év alatti fiatalok és a 30 év alatti pályakezdő álláskeresők esetében kiemelt e programban csakúgy, mint az alacsony iskolai végzettségűek, a roma származásúak vagy a tartós munkanélküliséggel veszélyeztetettek körében.

Az akció fő elemei közé tartozik az elhelyezkedést segítő támogatások (bértámogatás és bérköltség támogatás nyújtása, lakhatási támogatás); önfoglalkoztatóvá válás támogatása (maximum

6 havi, a minimálbér összegével megegyező mértékű támogatás); egyéb munkaerő-piaci szolgáltatások és igénybevételekhez kapcsolódó támogatások (utazási, keresetpótló) biztosítása; foglalkozás-egészségügyi és képzési alkalmassági vizsgálatok és ezek költségeinek megtérítése.

Szintén lényegesnek tekinthető, hogy az Ifjúsági Garancia Program (GINOP-5.2.1.) 2015-2021 közötti időszakban a 25 év alatti nem dolgozó, iskolarendszerű oktatásban nem részesülő, képzésre nem járó fiatalokat célozta meg, s az új szakmát vagy a korábban félbehagyott szakképzést folytatni kívánóknak nyújtott támogatást.

A munkaerő-piaci integrációt segítő szervezetek és szolgáltatások feltérképezése, szakképzéshez, felnőttképzéshez és egyéb munkaerő-piaci szolgáltatásokhoz való hozzáférés, helyi foglalkoztatási programok

Az előbbieken hivatkozott Győri Járási Foglalkoztatási Paktum foglalkoztatási stratégiája és akcióterve című dokumentum külön foglalkozik a *hátrányos helyzetű csoportok munkaerő-piaci integrációjával*. Pozitívként említi a stratégia, hogy a városban és környékén „alig van olyan vállalkozás, ahol az egyesült Győri Szakképzési Centrum tanulói ne képviseltetnék magukat”. A munkaanyag kiemelt gyengeségeket, amelyek a képzés területét érintik, mint például a „regisztrált álláskeresők számához képest magas, a különböző nyilvántartásokban nem szereplő inaktív arányát”, valamint azt, hogy az inaktívokról nincsenek pontos, naprakész információk. Hátrányként értékeli a stratégia, hogy Győrben nem jellemzőek az atipikus foglalkoztatási formák, márpedig a munkaerőhiány csökkentésének ezek lehetnek a potenciális eszközei. Szintén fontos megjegyzés, hogy a városban a hátrányos helyzetűek foglalkoztatása alacsony mértékű, s veszélyként értékelhető a város gazdaságában a nagy járműipari kitettség, ami „egylábon állást eredményez”. Az egyik legfőbb probléma a minden szakterületen állandósulni látszó szakemberhiány.

A mélyszegénységben élők és romák települési önkormányzati saját fenntartású intézményekben történő foglalkoztatása;

A kérdéskör tárgyalásához szükséges statisztikai adatokkal nem rendelkezik az Önkormányzat. A *szakértői interjúk* során ugyanakkor elhangzott, hogy a szociális területen dolgozók látókörébe több olyan roma család is került, akik a mély szegénységből úgy lábaltak ki, hogy önkormányzati tulajdonú cégeknél dolgoznak. A sikeres példák szinte mindegyike ilyen foglalkoztatáshoz köthető. A szakemberek szerint pozitívum, hogy azon roma családoknál, ahol a szülők elkezdtek dolgozni életvitelszerűen, gyermekeik oktatására is jobban odafigyeltek, az iskolába járás már nem volt rendszertelen, ezért a roma népesség esetében a foglalkoztatás bővítését kritikus elemnek tartják. Kiemelésre került, hogy a romák esetében tapasztalható diszkrimináció a vállalkozók esetében jelen van, s ezért elhelyezkedésük az önkormányzaton kívüli szférán korlátokba ütközik.

Hátrányos megkülönböztetés a foglalkoztatás területén;

Az előző két fejezetben szereplő Győri Járási Foglalkoztatási Paktum foglalkoztatási stratégiája és akcióterve részletesen tárgyalja e kérdéskört. Kiemelt szerepet szán mindennemű *diszkrimináció megszüntetésének*. Ennek egyik fő eleme, hogy a vállalkozók szemléletmódját megváltoztassák a hátrányos helyzetű csoportokkal szemben tréningek, képzések és érzékenyítő foglalkozások indításával.

A *területtel foglalkozó szakemberekkel készített interjúk* alapján kivétel nélkül nehézségként merült fel a roma népességgel szemben meglévő előítéletet a vállalkozók részéről, sokszor alkalmas munkaerőt utasítva el a munkaerőhiány dacára.

Digitális ismeretek megszerzésének és hozzáféréseinek lehetőségei

A város *oktatási-képzési központja* a térségnek, s az itt működő közoktatási és szakképzéssel, továbbképzéssel, felnőttképzéssel foglalkozó intézmények és vállalkozások egyaránt rendelkeznek digitális ismereteket átadó képzésekkel, ami a mai oktatási rendszerben alapkövetelmény. Az önkormányzat ezen túl nem rendelkezik e kérdéskörben felhasználható adattal.

3.3. PÉNZBELI ÉS TERMÉSZETBENI SZOCIÁLIS ELLÁTÁSOK, AKTÍV KORÚAK ELLÁTÁSA, MUNKA-NÉLKÜLISÉGHEZ KAPCSOLÓDÓ TÁMOGATÁSOK, ÉS IGÉNYBEVÉTELÜKRE VONATKOZÓ ADATOK BEMUTATÁSA.

Az interjúkban megszólított szociális területen dolgozó szakemberek tapasztalata szerint a rászorultak megkapták a szükséges szolgáltatásokat a COVID-19 járvány időszakában. A népkönyvha, az átmeneti szálláshely és a hajléktalanszálló folyamatosan működött és ellátta a rászorulókat minden évszakban.

A *passzív foglalkoztatáspolitikai eszközök* közül az álláskeresői ellátásban részesülő nyilvántartottak száma és az összes nyilvántartott álláskeresőhöz viszonyított arányuk is növekedett 2016-hoz képest (3.8. táblázat). A növekedés üteme nem volt egyenletes, hiszen a COVID-19 járvány ráerősített az emelkedési tendenciára és az álláskeresői támogatásban részesülők száma 2020-ban kiemelkedően magas volt, majd 2021-re visszahúzódott az azt megelőző év szintjére. Az arány látszólag 2020-ban javult, de ez csalóka, hiszen ez a ráta az összes nyilvántartotthoz viszonyítja a számukat, viszont a nyilvántartott álláskeresők aránya 40%-kal nőtt ugyanebben az évben, ami torzítja a relációt.

3.8. táblázat: *Passzív foglalkoztatáspolitikai eszközök – Álláskeresői ellátásai I.*

Év	Nyilvántartott álláskeresők száma		Álláskeresői ellátásban részesülő nyilvántartott álláskeresők száma	
	Fő	15-64 év közötti népesség %-ában	Fő	Nyilvántartottak %-ában
2016	1 158	1,32%	487	42,06%
2017	1 031	1,17%	501	48,59%
2018	935	1,04%	486	51,98%
2019	1 042	1,15%	618	59,31%
2020	1 411	1,57%	688	48,76%
2021	1 034	1,13%	627	60,64%

Forrás: TEIR, Nemzeti Munkaügyi Hivatal

A passzív foglalkoztatáspolitikai eszközök másik csoportja azokat a nyilvántartott álláskeresőket célozta, akik a támogatásban vagy ellátásban részesültek (3.9. táblázat). A szociális támogatással érintettek száma már a bázisévben, 2016-ban is alacsony volt, s ez az érték csökkent a felére 2021-re. A foglalkoztatást helyettesítő támogatásban részesítettek száma hasonlóan alacsony volt, de adatok csak a 2017-2020 időszakra állnak rendelkezésre. Az ellátásban szereplő nyilvántartott álláskeresői csoportja nem mutat nagy eltéréseket az elmúlt hat év során, hiszen 2016-ban kevesebb 600 felett voltak, míg 2021-ben éppen 700 fölé emelkedett számuk. Ugyanakkor itt is jelentkezett a COVID-19 járvány hatása, hiszen 2020-ban 780 fölé kúszott jelenlétük.

3.9. táblázat: Passzív foglalkoztatáspolitikai eszközök – Álláskeresők ellátásai II.

Év	Szociális támogatásban részesülő nyilvántartott álláskeresők száma		Foglalkoztatást helyettesítő támogatásban részesítettek átlagos havi száma		Ellátásban részesülő nyilvántartott álláskeresők száma	
	Fő	Nyilvántartottak %-ában	Fő	Nyilvántartottak %-ában	Fő	Nyilvántartottak %-ában
2016	136	11,74%	n.a.	-	623	53,80%
2017	104	10,09%	156	15,13%	605	58,68%
2018	75	8,02%	100	10,72%	561	60,00%
2019	69	6,62%	88	8,45%	687	65,93%
2020	95	6,73%	104	7,37%	783	55,49%
2021	79	7,64%	n.a.	-	706	68,28%

Forrás: TEIR, Nemzeti Munkaügyi Hivatal

Az egészségkárosodási és gyermekfelügyeleti támogatást szerzettek havi átlagos száma szintén minimális változásokat mutat, kilengés nem volt tapasztalható (3.10. táblázat).

3.10. táblázat: Egészségkárosodási és gyermekfelügyeleti támogatás

Év	Egészségkárosodási és gyermekfelügyeleti támogatásban részesítettek havi átlagos száma
	fő
2016	n.a.
2017	219
2018	211
2019	213
2020	205
2021	n.a.

Forrás: TEIR, KSH.

A passzív foglalkoztatáspolitikai eszközök közül a nyilvántartott álláskeresők számára adott szociális támogatások köre az elmúlt hat évben folyamatosan elérhető volt a célcsoport számára, ami az összes nyilvántartott álláskereső kevesebb, mint 10%-át tette ki éves átlagban, leszámítva 2016-ot, amikor picit 10% felett volt ez az arány.

A *Hajléktalanokat Segítő Szolgálat Győr* a megyeszékhely területén élő hajléktalanok ellátásáért felel, az alábbi szolgáltatásokkal: éjjeli menedékhely, időszakos éjjeli menedékhely, népkonyha, étkeztetés, nappali ellátás, átmeneti ellátás, rehabilitáció, ápolás és gondozás, valamint egészségügyi alapellátás, azonban szükség esetén minden rászorulóat ellátnak. A hajléktalanszállón 20 éve még a roma ellátottak 3-4 fővel voltak jelen, ma már a lakók egyharmada cigány származású. A roma hajléktalanok számának növekedése, mint jelenség az elmúlt tíz évben erősödött fel, ami a szakemberek szerint azért meglepő, mert tapasztalatuk szerint a roma hagyományok és kultúra szerint az ilyen embereket a rokonaik befogadták.

A hajléktalanszállón teljeskörű szolgáltatást kapnak az ellátottak, teljesítik gyógyszer- és orvos igényüket, szükség esetén akár sebész is rendelkezésre áll. Szintén változás, hogy korábban csak

önellátásra képes személy vehette igénybe a szállást, ma már ez sem kritérium, s értelmileg sérült is van közöttük. Hiányzik e tekintetben olyan intézmény, ami a kórház és a hajléktalanokat ellátó közvé illeszkedne, s folyamatos ápolási-gondozási szolgáltatást biztosítana.

3.4. LAKHATÁS, LAKÁSHOZ JUTÁS, LAKHATÁSI SZEGREGÁCIÓ

A lakhatás kérdéskörét is két szempontból közelíti meg az elemzés, egyrészt a szektorban dolgozó szakemberekkel készített interjúk, másrészt az elérhető statisztikai adatok alapján.

Az adatok azt jelzik, hogy Győrben a lakásállomány az elmúlt öt évben közel 7%-kal nőtt, s a lakások kicsit több mint a fele egy- vagy kétszobás ingatlan, míg az ivóvíz-hálózatba négy, a szennyvízgyűjtő-hálózatba bő 6%-uk nincs bekapcsolva. A közművesítetlen ingatlanok elhelyezkedése a városban egyenetlen, sporadikus. Amint a következő táblázatban (3.11.) látható, az épített lakások száma kiemelkedő volt 2020-ban, a 2016-os évet véve alapul eleinte enyhe növekedés, majd 2019-ben kis visszaesés volt jellemző.

3.11. táblázat: Lakásállomány és annak megoszlása Győrben, 2016-2021 (db és %)

Év	Lakásállomány (db) (TS 073)	Épített lakások száma (TS 077)	Épített lakások száma 1000 lakásra (TS 078)	1-2 szobás lakások aránya (TS 076)	A közüemi szennyvízgyűjtő-hálózatba bekapcsolt lakások aránya (TS 074)	A közüemi ivóvízvezeték-hálózatba bekapcsolt lakások aránya (TS 075)
	db	db	db	%	%	%
2016	59 507	592	9,95	53,32	93,87	96,05
2017	60 252	829	13,76	53,00	9,91	96,02
2018	61 079	893	14,62	52,70	94,03	96,11
2019	61 717	679	11,00	52,49	94,35	96,46
2020	62 924	1 223	19,44	52,30	93,57	95,62
2021	63 597	707	11,12	52,29	n.a.	n.a.

Forrás: TEIR, KSH TSTAR, Önkormányzati adatok

Az önkormányzati bérlakásállomány összetétele Győrben a 2022-es adatok alapján a következő: szociális bérlakás: 4165, piaci bérlakás: 79, előtakarékos lakások száma: 284, míg a nyugdíjasok házában lévő lakások száma: 207.

3.12. táblázat: Lakásállomány és annak megoszlása Győrben, 2016-2021 (db és %)

Év	Önkormányzati bérlakás	Lakott önkormányzati bérlakások száma	Összkomfortos	Komfortos	Félkomfortos	Komfortfokozat nélküli	Szükséglakás
	db	db	db	db	db	db	db
2017	4 391	3 923	2 521	1 378	237	241	14
2018	4 334	3 902	2 522	1 368	230	202	12
2019	4 293	3 890	2 532	1 345	224	182	10
2020	4 292	3 843	2 540	1 341	222	181	8
2021	4 240	3 785	2 537	1 325	205	165	8

Forrás: Önkormányzati adatok

A fenti táblázatból (3.12. táblázat) kiemelhető két lényeges tendencia a önkormányzati bérlakások számának alakulásával kapcsolatban: az egyik, hogy a számuk enyhén csökken, viszont a mi-

nőségük, komfortfokozatuk emelkedik. Ezen minőségi javulás háttérében kis mértékben jelenik meg az összkomfortos lakások számának növekedése, valójában az alacsony komfortfokozatú, illetve a fokozat nélküli és szükséglakások száma apadt le az elmúlt fél évtized során, amelyek egy részét kivonták a bérlakásállományból. Az összkomfortos bérlakások számának növekedéséhez közvetlenül hozzájárult, hogy Sáráson kerültek átadásra ilyen komfortfokozatú lakások, illetve erősítette e tendenciát a Kossuth utca rehabilitációjával az ott lévő lakások modernizációja.

A mélyszegénységben élők és romák esetében a *lakáshelyzet* két ponton kritikus; az egyik a lakások minősége, komfortfokozata, a másik pedig, hogy hányan élnek egy adott ingatlanban. A szociális szakemberek (beleértve az iskolai szociális munkásokat is) és védőnők egyöntetű véleménye szerint a roma népesség esetében jellemző, hogy kis alapterületű lakásokban zsúfolódnak össze úgy, hogy akár öten-hatan élnek egy szobában. Ez a zsúfoltság különösen a COVID-19 járvány idején volt aggasztó jelenség a védőnők szerint, hiszen könnyebben terjedt ilyen szűk szobákban a vírus. A Kossuth utca felújítása során megfigyelhető volt, hogy a területről elköltözött roma családok egy része ismét megjelent rokonoknál és ismerősöknél és még többen éltek alacsony komfortfokozatú lakásokba zsúfolódva, fokozva a vírus terjedésének lehetőségét. Az iskolai szociális munkások kiemelték, hogy az otthoni tanulás esélye is szűkül ilyen lakhatási körülmények között, hiszen a diákoknak nincsen saját íróasztala vagy zavartalanságot nyújtó helye, ahol gyakorolhatnának, házi feladatot írhatnak.

A romák *életviszonyai* változáson mennek át, hiszen új jelenség, hogy a hajléktalanszállón évről évre egyre több roma, roma család tagja jelenik meg a korábbi befogadó rokoni hálózatokkal rendelkező roma népességben belül.

Lakhatást segítő támogatások

A lakhatást segítő támogatásokon belül az egyéb önkormányzati támogatásban részesítettek számát értjük (3.13. táblázat). Jelenlétük a 2017-es évhez képest 2020-ra megfeleződött az 1574 főből 772 részesült ilyen segélyezésben 2020-ban.

3.13. táblázat: Lakhatási támogatás adatai, 2017-2020 (fő)

Év	Lakhatási támogatásban részesülők száma (tűzifa, közüzemi díjak)	Lakbért támogatásban részesülők száma
	fő	Fő
2017	1 435	1 504
2018	1 163	915
2019	992	797
2020	881	714
2021	963	630

Forrás: Önkormányzati adatok

A lakhatási támogatásban részesülők száma (3.13. táblázat) a vizsgált időszakban kétharmadára csökkent a bázisévhez képest, s tavaly már az 1000 főt sem érte el. A csökkenés tehát számottevő és egyenletes tendenciát mutat. Miután 2020 áprilisától emelkedett a lakhatási támogatás igénybevételéhez szükséges jövedelemhatár, ennek következtében megtört a csökkenő tendencia. Ezt a jövedelemhatár-emelésre vonatkozó döntést a COVID-19 járványtól függetlenül hozta meg az önkormányzat. A kedvezőnek tekinthető tendencia mögött az is meghúzódik, hogy a városban

alacsony a munkanélküliség, s a jövedelemviszonyok alakulása is csökkenti a potenciális igénybevételi kör nagyságát.

A *lakbértámogatásoknál* is hasonló folyamat figyelhető meg ebben az időszakban (3.13. táblázat), annyi különbséggel, hogy ebben az esetben az igénybevétel erőteljesebben csökkent majdnem az egyharmadára: 1504-ről 630-ra. Ez is elsősorban a kedvező jövedelmi viszonyokkal magyarázható.

3.5. TELEPEK, SZEGREGÁTUMOK HELYZETE

Tipikus szegregátum Győr területén nem található, alacsony státuszú családok a Kossuth utcával párhuzamosan a Zúgó és Tűz utcák által közrezárt területen, a Kossuth utca környékén, Sárás egy részén találhatóak koncentráltabban, de ezek már a 2011-es népszámlálás során sem alkottak olyan mértékű elkülönülést, ami a szegregátum elnevezést indokolná. Megjegyzendő ugyanakkor, hogy a 2001-es népszámlálás során még léteztek ilyen telepek Győrben, de ezek a 2000-es évek során megszűntek. Ráadásul ezek a mélyszegénységgel jellemezhető sporadikusan látható lakóházak a városrész felújítások nyomán eltűnően vannak. Az önkormányzat által felújított utcák vonzzák a befektetéseket és így természetes folyamatként kezd betelepülni új népesség a lakóövezetbe.

Tipikus romatelep nem található Győrben városrész szinten, ám egy-egy utca környékére korlátozódik ezek jelenléte, mint például a Bán A. utca, a Kossuth L. utca vagy a szintén imént említett Sárás. Újváros és Sziget néhány utcája alkotják azokat a roma és mélyszegénységgel jellemezhető területeket, amelyek még fennmaradtak foltszerűen.

3.6. EGÉSZSÉGÜGYI ÉS SZOCIÁLIS SZOLGÁLTATÁSOKHOZ VALÓ HOZZÁFÉRÉS

Az egészségügyi alapszolgáltatásokhoz, szakellátáshoz való hozzáférés.

Az egészségügyi szolgáltatások a városban teljeskörűen elérhetőek, egyes szakmákból, mint például szociális szakemberből állandósult hiány mutatkozik. Ezeket a hiányokat képesítés nélküli alkalmazottakkal átmenetileg megoldják, elsősorban szociális ellátási területen.

Az *egészségügyi szolgáltatások száma* az elmúlt években alig változott (3.14. táblázat). A felnőttek és gyermekek részére szervezett háziorvosi szolgálat a városban elkülönített formában áll rendelkezésre, közös felnőtt és gyermekrendelő nincsen; 58-ról 53-ra csökkent a csak felnőttek részére szervezett háziorvosi szolgáltatások száma, míg a házi gyermekorvosok által ellátott szolgálatok mennyisége (26 db) nem változott. Hasonló a helyzet a gyógyszertárak esetében, ahol változatlanul 36 szolgáltató működik. Enyhe csökkenést mutat a közgyógyellátási igazolvánnyal rendelkezők száma, mivel 2017-ben 2 341 fő volt ide sorolható, addig 2020-ra 2 138-ra csökkent ez az érték. Az alanyi jogú ápolási díjban részesítettek évi átlagos száma egyharmados arányban csökkent; a 2017-es 365 értékről 2020-ra 250-re esett vissza. A gyógyszertámogatást 2017-ben 141 fő igényelte 2020-ban már 163 fő, az ápolási támogatást 2017-ben 178 fő, amely 2020-ra 137-re csökkent. Az Önkormányzat az előbbieken említett ellátásokon túl – az arra rászorulókat részére – ápolási támogatást és gyógyszertámogatást is biztosít. A gyógyszertámogatást 2017-ben 141 fő igényelte 2020-ban már 163 fő, az ápolási támogatást 2017-ben 178 fő, amely 2020-ra 137-re csökkent.

3.14. táblázat: Adatok az egészségügyi ellátásról, 2016-2020 (db és fő)

Év	Felnőttek és gyermekek részére szervezett házi-orvosi szolgáltatások száma	Csak felnőttek részére szervezett házi-orvosi szolgáltatások száma	A házi gyermekorvosok által ellátott szolgáltatások száma	Gyógyszertárak és fiókgyógyszertárak száma	Közgyógyellátási igazolvánnyal rendelkezők száma (alanyi és normatív alapon kiadott)	Ápolási díj, alanyi jogon: támogatásban részesítettek évi átlagos száma
	db	db	db	db	Fő	Fő
2016	0	58	26	36	n.a.	n.a.
2017	0	58	26	36	2 341	366
2018	0	57	26	36	2 257	345
2019	0	56	26	36	2 330	180
2020	0	56	26	36	2 138	250
2021	0	56	26	36	n.a.	n.a.

Forrás: TEIR, KSH TSTAR

Prevenációs és szűrőprogramokhoz (pl. népegészségügyi, koragyermekkorai kötelező szűrésekhez) való hozzáférés

A szakértői interjúk kitértek arra, hogy a roma népesség egészségügyi és szociális szolgáltatások terén milyen nehézségekkel, esetleg hátrányos megkülönböztetéssel szembesül. A terepen dolgozó szociális munkások és védőnők szerint a *bizalmatlanság* a legjellemzőbb gátló tényező a romák egészségügyi szolgáltatásokat elutasító vagy megkerülő magatartásában. Amikor az újjászervezési rehabilitációs program keretében több egészségügyi szűrést szerveztek, hangsúlyosan kezelték a romák bevonását e programba és ez sikeresnek bizonyult. Ez is alátámasztja, hogy kellő figyelemmel, megfelelő kommunikációval, előítélet-mentes szakmai magatartással a romák bevonhatók olyan projektekbe, amelyek egyrészt segítik életminőségük javítását, másrészt fontosak a társadalom egészségének fejlesztése érdekében.

Fejlesztő és rehabilitációs ellátáshoz való hozzáférés

Mind az egészségügyi, mind a szociális szektor interjúalanyai esetében előkerült az *ukrán menekültekkel kapcsolatos probléma*, nevezetesen a többletfeladat, amit a szolgáltatásokat végzőkre róttak. Egyöntetűen említették meg a COVID-19 járvány okozta helyzetből fakadó nehézségeket, mint például azt, hogy feszültség jelentkezett a szolgáltatások nehezebb elérése miatt.

Közétkeztetésben az egészséges táplálkozás szempontjainak megjelenése

Kifejezetten a közétkeztetésben megjelenő *egészséges táplálkozás* vonatkozásában nem állt rendelkezésre Győrrel kapcsolatos adat és információ, így a Nemzeti Élelmiszerlánc-biztonsági Hivatal (NÉBIH) által meghatározott szempontokat lehetett figyelembe venni. 2020 végén megjelent *közétkeztetéssel kapcsolatos közbeszerzések* fő célja a minőség javítása volt, s ezeket a szempontokat 2021. szeptember 1-től kellett alkalmazni. Ide tartoznak a következők:

- a rövid ellátási láncban beszerzett termékekből, illetve a helyi élelmiszer termékekből a kötelezően előírt aránynál nagyobb arányban használnak fel termékeket;
- a fogyasztói visszajelzéseket figyelembe veszik, azokat dokumentálják;
- az előírtnál többször adnak zöldséget és gyümölcsöt;

- diétás étkeztetés biztosítását is vállalják.

Drogprevenációs szolgáltatások

A Szociális Szolgáltatástervezési Konceptió felülvizsgálata 2021-ben felhívta a figyelmet arra, hogy a CSGYK Alapszolgáltatási Csoport Újvárosi Irodája ellátási területén fokozódott a *kábítószer használat*, amely növelte az ehhez kapcsolódó bűncselekmények elterjedését. Ezzel összhangban a jelen kutatás során az interjúkban résztvevő, az adott területen dolgozó védőnők és szociális munkások két aggasztó tényezőt emeltek ki: a közbiztonság romlását és a kábítószer fogyasztás elharapódzását Újvárosban. Az *utcai kábítószer-kereskedelem* az elmúlt időszakban fel erősödött a városrészben, s már az ott élők és dolgozók számára is zavaró tényezővé vált. A város drogprevenációs stratégiája megfogalmazta, hogy az igények felmérésének figyelembevételével és városrészenként próbálják elejét venni a tiltott szerek fogyasztásának. A megelőzés egyik fontos eseménye a győri Egészség - Piac, míg további drogprevenációs programok a város oktatási intézményeiben tanórai keretben zajlanak szakemberek bevonásával.

Hátrányos megkülönböztetés, az egyenlő bánásmód követelményének megsértése a szolgáltatások nyújtásakor

A város több stratégiájában is fontos célkitűzésként szerepel a *szegregáció elleni küzdelem*, az esélyegyenlőség biztosítása és a hátrányos megkülönböztetés megszüntetése. Erre nem csupán a Győri Járási Esélyteremtő Programterv jó példa, de hangsúlyos a Foglalkoztatási stratégiában és kiemelten jelenik meg az Integrált Városfejlesztési Stratégia Antiszegregációs programjában is. Szintén lényeges elem a Szociális Szolgáltatástervezési Konceptió 2021-es felülvizsgálatában, ahol külön fejezet foglalkozik az esélyegyenlőség kérdésével. Mindezen elvek és célok mentén a város önkormányzata elhivatott a hátrányos megkülönböztetés elleni küzdelemben azon intézkedéseket meghozni, amelyek szolgálják az esélyek egyenlőségét és az egyenlő bánásmód érvényesülését.

Előnyben részesítési (hátránykompenzáló) juttatások, szolgáltatások a szociális és az egészségügyi ellátórendszer keretein belül

Konkrét információt, adatokat e kategóriáról nem lehetett beszerezni, ám folynak olyan programok a város intézményeiben, amelyek célul tűzték ki a *hátrányok kompenzálását*. Ezek főként a tanácsadással, plusz információ átadásával próbálnak segíteni, nem csupán a roma népesség tagjainak vagy a mélyszegénységben élők helyzetén, de például a fogyatékossgal élőknek is igyekeznek iránymutatással szolgálni. Jó példa lehet erre a 2020-ban a HÍD Ifjúsági Információs és Tanácsadó Iroda, amely anonim ellátás keretében 2 325 alkalommal állt a fiatalok rendelkezésére személyes, valamint telefonos, online tanácsadás és információ közvetítés, tréningek szervezésével.

Sportprogramokhoz való hozzáférés

A városban széles és színes skálán mozgott a *megrendezett sportprogramok* választéka. Számos családokat megcélzó sportesemény közül választhattak az itt- és a környék településein élők. Győr Ifjúsági koncepciójában, ami 2019-2024 közötti időszakra szól, célként szerepel a sportolás infrastruktúrájának fejlesztése. Több ezer diák számára érhető el a diákolimpia, amelyet asztalitenisz, atlétika, futsal, kézilabda, kosárlabda, labdarúgás, röplabda, torna, úszás sportágakban szerveznek. Alapfokú Városi Bajnokságon kézilabda, kosárlabda, röplabda, labdarúgás, asztalitenisz és torna sportágakban szintén több ezer diák vehet részt. Ezen kategóriákban nem csupán városi, hanem országos, sőt európai versenyeket is rendeztek Győrben. A főbb, önkormányzat által szervezett

sporttal kapcsolatos rendezvények a Tavaszi Családi Sport- és Egészségnap, az Oviolimpia, az Arrabona Futófesztivál, valamint az Őszi Sport- és Egészségnap voltak az elmúlt években.

Egy 2018-as győri ifjúságkutatási felmérés szerint hétvégéken a győri fiatalok 57%-a sportol valamit, ami több mint a duplája az országos 27%-os átlagnak. Az is fontos adat, hogy a megkérdezett győri középiskolások háromnegyede a kötelező iskolai tanórán kívül részt vesz valamilyen sportolási tevékenységben. Ezen adatok alapján tehát érdemes e sportolási lelkesedést kihasználni, hiszen az egészségmegőrzés és prevenció területén kiváló lehetőségnek mutatkozik a magas sportolási hajlandóság a fiatalok körében. Mindehhez jól illeszkedik a város ifjúsági koncepciójának intézkedési terve a sportolás és egészséges életmód terén: „Prevenációs tevékenységek erősítése, a tömegsport lehetőségeinek további támogatása, az intézmények közti kommunikáció elősegítése, koordinációja” előtérbe kell kerülnön.

3.7. KÖZÖSSÉGI VISZONYOK, HELYI KÖZÉLET BEMUTATÁSA

A roma közösség viszonyait részben kultúrájuk és tradícióik, részben pedig a többségi társadalomhoz való viszonyuk alakítja. *Közösségeiket* elsörendűen a család alkotja a rokonsággal együtt, s szoros, hagyományaikkal átszőtt kötelék fűzi őket egybe.

Olyan programok, mint az újvárosi rehabilitáció vagy például kulturális események, mint az Újvárosi esték sorozat vagy a helyben működő Újvárosi Közösségi és Kiállítótér, az Újvárosi Művelődési Ház szervezésében a Családi nap a Bercsényi ligetben mind kiváló alkalmak a cél megvalósítására, hiszen a helyben élőket közelebb hozhatja egymáshoz kultúrától és etnikai hovatartozástól függetlenül.

A romák segítése szempontjából sok esetben gondot jelent az is, hogy a szakemberek a többségi társadalom kultúrája és elvárásrendje alapján gondolkodnak és falat építenek a kliensek és a szolgáltatók közé. Ezért fontos volna a szakemberek továbbképzése, ismereteik és kommunikációs készségük fejlesztése a romák, valamint a mélyszegénységben élők segítségével.

A közösségi élet színterei, fórumai

A Kreatív Győr, azaz Győr Kulturális és Kreatív Gazdasági Stratégiája meghatározza azokat a részcélokat, amelyek a *közösségi élet színtereit* ölelik fel, s egyben azok alapjául szolgálnak. Ide sorolható „a közösségekkel való találkozások lehetőségei infrastrukturális feltételeinek fejlesztése és bővítése”, valamint a „Polgárok közösségi részvételét igénylő, ebbéli motivációjukat erősítő és kompetenciáikat fejlesztő alkalmak, lehetőségek bővítése”.

Ingyenes belvárosi rendezvények közül kiemelhető az Édes Napok, a Bornapok, a Fröccsnapok és a Nép- és Világzenei Fesztivál, valamint az Adventi Vásár, ami különleges hangulatával vonzza az érdeklődőket.

Az *intézményi ellátottság* alapján Győrben több sportcsarnok és sportpálya áll rendelkezésre közösségek számára, akár az Olimpiai Sportpark, a Magvassy Mihály Sportcsarnok, a Városi Egyetemi Csarnok és az iskolai sportpályák köre is ide sorolható, amelyek közül sok műfüves borítással felszerelt. Tornateremmel vagy hasonló helyiséggel 47 közintézmény rendelkezik a városban. Több városrészben épült műsalakos futópálya és családi sportolásra alkalmas infrastruktúra. A közösségi életet szolgálják a települési könyvtárak, amelyek kihasználtsága mértékéül a táblázatban látható több százszázalékos kölcsönzési tétel a bizonyíték. A városban 37 közművelődési intézmény szolgálja a közösség kulturális igényeit.

3.15. táblázat: Intézményi ellátottság (2019)

Tornateremmel, tornaszobával ellátott köznevelési intézmények száma (intézmény székhelye szerint)	Sportcsarnok, sportpálya léte	A települési könyvtárak kikölcösönzött egységeinek száma	Közművelődési intézmények száma
db	van/nincs	db	db
47	igen	333 423	37

Forrás: TEIR, KSH TSTAR

Helyi közösségi szolidaritás megnyilvánulásai

A város kulturális és kreatív gazdasági stratégiája növelni célozza a fiatalok társadalmi felelősségvállalását, azon belül kiemelten a leszakadó társadalmi csoportok élethelyzete iránti érzékenységet. Ebben fontos helyet kap az *önkéntesség, a közösségi szolidaritásra nevelés* – az iskolai közösségi szolgálat mellett – kiváló eszköz arra, hogy az elesettek, mélyszegénységben élők és az etnikai kisebbségek problémái számára nyitottabbak, elfogadóbbak legyenek a felnövekvő generációk tagjai. A városban az önkéntesség kategóriájában két országos hálózathoz tartozó központ működött az elmúlt években: az egyik az MMSZ által működtetett Győr-Moson-Sopron Megyei Család Esélyteremtési és Önkéntes Ház a másik a Győri Egyetemért Közhasznú Egyesület Önkéntes Pontja. További példa erre a WHO Egészséges Városok Programiroda keretében működő „Beszélgető hálózat”.

A helyben élő nemzetiségek kulturális sokszínűségének bemutatása és kulturális identitásuk megőrzésének lehetőségei

A városban négy *nemzetiségi önkormányzat* működik: a roma, a lengyel, a német és az örmény. Valamennyi saját kulturális rendezvényekkel, nemzeti ünnepeik megtartásával igyekszik saját identitását fenntartani, közösségeit szolgálni. Az önkormányzat adatokkal e szervezetek ilyen jellegű tevékenységéről külön nem rendelkezik.

Helyi lakossági önszerveződések.

A város területén működő *polgárőr szervezetek* lehetnek példák arra, hogy a közbiztonságot a lakosság önszerveződő módon is próbálja segíteni a hivatalos szervek mellett. Az interjúk alapján e helyi önszerveződésekhez sorolhatók azok az ötletek, amelyek egyes területek lakossági erőből történő kitakarítását, adott helyszíneken szemétszedést vagy éppen faültetést kezdeményeznek.

3.8. A ROMA NEMZETISÉGI ÖNKORMÁNYZAT CÉLCSOPORTOKKAL KAPCSOLATOS ESÉLYEGYENLŐSÉGI TEVÉKENYSÉGE, PARTNERSÉGE A TELEPÜLÉSI ÖNKORMÁNYZATTAL.

A városban a választási névjegyzék közel 1 200 roma nemzetiséghez tartozót számlál, s amennyiben hozzávesszük a gyermekek létszámát és a politikailag kevésbé aktív roma nőket ez körülbelül 3-4 000 főt jelenthet. Három cigány csoport képviselteti magát a városban: a romungró, beás és az oláh. Az oláh közösséghez tartozik az itt élő romák kétharmada, további egyötöde a romungrók, valamint egytizedük a beások közé sorolható.

A Roma Nemzetiségi Önkormányzat (a továbbiakban RNÖ) részéről nyilatkozók szerint *a győri roma közösség 8 000 főt számlál*. A RNÖ elnöksége és munkatársai rendszeresen tartják a kapcsolatot a helyi romákkal fogadóidejükben, igyekeznek problémáik megoldását segíteni. Feladatai

közé tartozik a jogszabályok alapján tájékoztatással, tanácsadással, hivatali ügyek intézésével segíteni a rászorulókat, s nem csupán a roma népesség tagjait. A pontos ügyfélszámról és az ügytípusokról nincsen adat. Az RNÖ irodát működtet és együttműködik a város közgyűlésével és a Megyei Kormányhivatallal is, továbbá a Megyei Rendőrkapitányság Bűnmegelőzési Osztályával. A roma önkormányzat fontosnak tartja a kulturális autonómia szolgálatát, azonban a pénzügyi források az elmúlt másfél évtized során jelentősen csökkentek.

Az RNÖ meginterjúvolt képviselői szerint létezik Győrben *roma szegregátum*, mégpedig két területen is: az egyik az újvárosi temető mögötti zártkerti ingatlanok környékén, a másik az a Márvány és Köztelek utcák által közrefogott területen. Véleményük szerint az újvárosi rehabilitáció miatt kiszoruló romák kényszerültek ezen helyeken összezsúfolódni.

Segítettek a közfoglalkoztatási programokon aktív korú romák toborzásában, valamint az alacsony iskolai végzettséggel rendelkezők számára tanfolyamokon a részvételt lehetővé tenni.

Az önkormányzat stratégiai céljaiban is szerepel a romák és hátrányos helyzetűek számára az esélyegyenlőség előmozdítása, az egyenlő bánásmód elérése, valamint a szegregáció felszámolása, s ebben funkciót kíván biztosítani a kisebbségek önszerveződő közösségei számára is.

3.9. KÖVETKEZTETÉSEK: PROBLÉMÁK BEAZONOSÍTÁSA, FEJLESZTÉSI LEHETŐSÉGEK MEGHATÁROZÁSA.

A korábbi HEP-ben beazonosított problémák egy része fennmaradt, más része átalakult, néhány esetben újabb jellemzőkkel. Az első a felnőttek kábítószerhasználatát csökkentő programok kidolgozása volt, ami mára annyiban módosult, hogy a fiatalok is érzékelhetően szélesebb körben élnek a szerhasználattal, s nyíltan vásárolják a kábítószerrel a közterületen, főleg Újvárosban. A szakember szerint ezek a szerek kétes összetételű, életveszélyes, olcsó próbaanyagok. Ennek folyamánként erősebb, határozottabb, látható a rendőri, polgárőri jelenlét Újváros területén. Szintén felvetődött a korábbi vizsgálat során a roma ügyfelekkel kapcsolatba kerülő szakemberek képzése, amely igény részben továbbra is fenntartható elvárás. A 2018-as elemzésben a célcsoportokkal kapcsolatban álló intézmények közötti információáramlás hiányosságait kiküszöbölendő interprofesszionális jelzőrendszer kialakítása volt megjelölt cél, amely részben megvalósult. Enyhe hiányosságokat a szakemberhiány és az anyagi korlátok, valamint a hatáskörök jelentenek. Erre példa, hogy a rendőrség nem kellő hatékonysággal reagál olyan bejelentésekre, amelyek a kábítószer-kereskedelemre vonatkoznak.

Végül egy mentorhálózat kiépítését is megjelölte az előző kutatás; olyan, a roma népesség alacsony iskolai végzettségéből fakadó alulfoglalkoztatottságának okait megelőző rendszer kialakítását, amely elsősorban a roma fiatalok oktatási rendszerből való idő előtti kihullását fékezne meg, s célként az álláskereséshez szükséges ismereteket sajátíthassák el. Mára ez annyiban egészült ki az elmúlt években felhalmozott tapasztalatok alapján, hogy a szakképzettség vált elvárássá. A szakképzettséggel rendelkezők ugyanis kedvezőbb élethelyzetben élnek, mint az azzal nem rendelkező kortársaik. Az iskolázottság foglalkoztatottsághoz vezet, az pedig erősebb társadalmi felelősségvállalást eredményez és csökkenti a mélyszegénység újratermelődésének esélyét. Átgondolandó továbbá olyan munkaszervezés megvalósítása, ami váratlan események előfordulásakor nem terheli túl a rendszert. Erre példa a COVID-19 járvány idején vagy az ukrainai menedékkérők esetében a szociális és egyes egészségügyi szolgáltatásokat igénybevevők megnövekedett, olykor kezelhetetlen száma.

A mélyszegénységben élők és a romák helyzete, esélyegyenlőségének vizsgálata településünkön

<i>beazonosított problémák</i>	<i>fejlesztési lehetőségek</i>
Alacsony foglalkoztatottság a mélyszegénységben élők és romák esetében, különösen az alacsony iskolai végzettséggel rendelkezők körében	Szaktudás, szakképzettség elérésének lehetőségét biztosítani ezen csoportoknál
Rendszertelen iskolába járás	Helyi sajátosságokat és a romák elvárásait figyelembe vevő pilot projekt indítása az oktatásban való részvétel előmozdítására
Droghelyzet romlása, beazonosíthatatlan szerek nyílt árulása közterületen, egyre több roma fiatal él tudatmódosító szerekkel	Nagyobb rendőri jelenlét Újvárosban, több preventív intézkedés
Rossz egészségügyi állapot romák és mélyszegénységben élők esetében	Külön szűrő és egészségfejlesztő program indítása
Rossz mentálhigiénés állapot, sok családi konfliktus	Mentálhigiénés szakemberek bevonása
Fiatalok alacsony önértékelése, depresszió, jövőkép nélkülség	Fiataloknak szóló, speciális korosztályt célzó programok, projektek, tehetséggondozási kezdeményezések
Rendkívül rossz lakhatás, zsúfoltság	Átgondolt lakókörnyezeti felméréseken alapuló, a romák kultúráját és igényeit összehangoló stratégia kidolgozása alapján konkrét tervek kialakítása
Szakemberhiány minden szociális területen	A szociális szakmák vonzóvá tétele nem oldható meg helyi szinten, viszont sajátos győri pilot program indítása
Szakemberek továbbképzése	Romákkal foglalkozó szakemberek képzése, hogy a kulturális különbségek iránti fogékonyságukat növeljék, például kommunikációs tréninggel
Folyamatos felügyeletet és ápolást igénylő hajléktalanok ellátását végző szolgáltató/szervezet	Szolgáltatás hajléktalanok folyamatos ápolására
Ukrán menedékkérők ellátása túlterheltséget okozott például a védőnői és szociális területen	Felkészülés a menedékkérőket kiszolgáló többletfeladatokra rendszerszinten a jövőben
COVID-19 járvány okozta gyakorlati feszültségek, többletfeladatok, nehézségek	Krízishelyzetre való felkészülés munkaerő átszervezéssel, feladatmegosztással stb.

Forrás: Saját szerkesztés az elemzés alapján

4. A GYERMEKEK HELYZETE, ESÉLYEGYENLŐSÉGE, GYERMEKSZEGÉNYSÉG

4.1. A GYERMEKEK HELYZETÉNEK ÁLTALÁNOS JELLEMZŐI GYERMEKEK SZÁMA, ARÁNYA, ÉLET-KORI MEGOSZLÁSA, DEMOGRÁFIAI TRENDEK

Győr lakónépessége 2020. december 31-én 132 735 fő volt, ami a 2016-os adatokhoz viszonyítva nagyon enyhe, 0,9%-os csökkenést mutat. A város népességére vonatkozóan – így a 0-18 éves gyermekekre, fiatalokra sem – a vizsgált időszakban jelentős változás nem következett be. A demográfiai trendeket a 4.1. számú táblázat foglalja össze.

4.1. táblázat: A gyermekek helyzetének általános jellemzői, demográfiai trendek, 2018-2021 (fő)

Év	Lakónépesség száma adott év december 31-én	Állandó népesség száma adott év december 31-én	Állandó népességből 0-2 évesek száma	Állandó népességből 3-5 évesek száma	Állandó népességből 6-14 évesek száma	Állandó népességből 15-18 évesek száma	Összesen a 18 év alatti állandó népesség	Összesen a 18 év alatti állandó népesség
	fő	fő	fő	fő	fő	fő	fő	arány
2018	132 038	124 685	3 307	3 301	10 841	4 464	21 913	17,57%
2019	133 946	124 287	3 268	3 232	10 745	4 547	21 792	17,53%
2020	132 735	123 475	3 247	3 106	10 500	4 689	21 542	17,44%
2021	n.a.	n.a.	n.a.	n.a.	n.a.	n.a.	n.a.	n.a.

Forrás: KSH, Éves településstatisztikai adatok, Győr, 2022.

Veszélyeztetett és védelembe vett, hátrányos helyzetű, illetve halmozottan hátrányos helyzetű gyermekek, valamint fogyatékossgal élő gyermekek jellemzői, egészségügyi, szociális, lakhatási helyzete

Míg a *védelembe vett gyermekek* számában folyamatos csökkenés tapasztalható az elmúlt négy évben Győr városában, addig a *veszélyeztetett gyermekek* száma nő. Az előző program időszakában ez a tendencia ellentétes irányt mutatott, 2012 és 2017 között a védelembe vett gyermekek száma emelkedett és a veszélyeztetett gyermekek száma csökkent. A CSGYK 2021. évre vonatkozó, fenntartói ellenőrzéshez készített átfogó értékelésének indoklása szerint: „a védelembe vételi eljárások száma nem változott jelentősen, azonban ezen eljárásokon belül, a veszélyeztetettség kivizsgálását követően kevesebb esetben tesznek az esetmenedzserek javaslatot a védelembe vételre. A gyermekek veszélyeztetettség csökkenése/megszüntetése érdekében – a jelzőrendszeri tagokkal és a gyámhivatallal egyetértésben – elegendőnek találják az alapellátás keretén belüli szociális segítő munkát, tekintettel a családok együttműködési szándékára, valamint az alapellátás keretén belüli szoros, aktív, hatékony szakmai munkára.” (CSGYK Átfogó értékelése 2021.)

4.2. számú táblázat - Védelembe vett és veszélyeztetett kiskorú gyermekek, 2018-2021 (fő)

Év	Védelembe vett kiskorú gyermekek száma (fő)	Veszélyeztetett kiskorú gyermekek száma (fő)
	fő	fő
2018	275	425
2019	259	478
2020	186	531
2021	207	589

Forrás: CSGYK Győr 2022.

A hátrányos és halmozottan hátrányos helyzetű gyermekek száma – jogszabályi változások miatt, az országos adatoknak megfelelően – csökkenő tendenciát mutat a városban. A törvényben meghatározott feltételek alapján a rendszeres gyermekvédelmi kedvezményre jogosult gyermekek közül a jegyző 2018-ban még 219 fő esetében állapította meg a hátrányos helyzetet, és 48 fő esetében a halmozottan hátrányos helyzetet, 2021-ben viszont már csak 53 gyermek esetében a hátrányos helyzet, 10 gyermek esetében a halmozottan hátrányos helyzet fennállásáról adott ki határozatot. (GYMJV Polgármesteri Hivatala, Humánszolgáltatási Főosztály Népjóléti Osztályának adatszolgáltatása, 2022)

A fogvatékossággal élő gyermekek tekintetében elmondható, hogy számuk – a korábbi vizsgálatokhoz hasonlóan – nem becsülhető meg egyértelműen.

A 0-3 éveseknek korai fejlesztést nyújtó Gézengúz Alapítvány adatai 2018-2019-ben kiugró esetszámot (11 028 alkalom; 11 455 alkalom) és betegszámot mutatnak (912 fő; 820 fő). A 2020 és 2021-es éveket meghatározta ugyan a COVID-19 járvány, az ellátott gyermekek száma azonban alig esett vissza. 2020-ban 675 gyermeket láttak el, a terapeuta és a család 7 683 alkalommal találkozott. 2021-ben 756 gyermek esetében, összesen 9 744 alkalommal végeztek terápiát. Az Intézet adatai alapján kiemelkedő a neurológia problémával beutalt gyermekek száma, illetve jellemző, hogy a 2-2,5 éves korosztály esetében a beszédfejlődési zavarok kerülnek előtérbe.

A KSH TSTAR TEIR adataiból megállapítható, hogy az óvodai gyógypedagógiai csoportok száma 7-ről (2017) 5-re csökkent le (2020); a gyógypedagógiai oktatásban részesülő óvodás gyermekek száma az integráltan oktatott SNI gyermekek nélkül 2017-2020 viszonylatában 45 fő-ről 38 fő-re csökkent. Ezek a változások nem feltétlenül jeleznek negatív tendenciát, mivel feltételezhető, hogy az integrált oktatásban részesülő gyermekek száma emelkedett.

Az általános iskolás korosztály tekintetében a gyógypedagógiai osztályok száma 26-ról (2017) 28-ra (2020) emelkedett.

Rendszeres gyermekvédelmi kedvezményben részesülők helyzete

A 4.3. számú táblázat megmutatja a rendszeres gyermekvédelmi kedvezményben részesülők számát 2017-2021 közötti időszakban. A rendszeres gyermekvédelmi kedvezményre jogosultak száma évről-évre csökken, amelynek oka, hogy a központi jogszabályban meghatározott jövedelemhatár évek óta nem változott, míg a minimálbér folyamatosan emelkedett.

4.3. táblázat: Rendszeres gyermekvédelmi kedvezményben részesítettek évi átlagos száma (TS 111), 2017-2021 (fő)

Év	Fő
2017	1 295
2018	1 036
2019	906
2020	855
2021	200

Forrás: TEIR, KSH TSTAR, Önkormányzati adatok és GYMJV Polgármesteri Hivatala Humánszolgáltatási Főosztály Népjóléti Osztályának adatszolgáltatása, 2022.

2021-ben a szokásosnál is lényegesen alacsonyabb a rendszeres gyermekvédelmi kedvezményben részesülők száma, amelynek az az oka, hogy a KSH a rendszeres gyermekvédelmi kedvezményben részesülő gyermekek és nagykorúvá vált gyermekek száma adatszolgáltatásnál a tárgyévben megállapított támogatásban részesülők számát használja. Minden további részadat ez alapján került megállapításra.

A veszélyhelyzeti rendelkezések alapján a 2020. november 4. napja és 2022. június 30. napja között lejáró rendszeres gyermekvédelmi kedvezmény jogosultságok egységesen 2022. augusztus 31. napjáig meghosszabbításra kerültek, ezért nem kellett új eljárást lefolytatni. A korábban fennálló jogosultságok újbóli megállapítására nem került sor, tehát 2021 évben az adatok csak a teljesen új jogosultságokat tartalmazzák és csupán erre az évre vonatkozóan. (GYMJV Polgármesteri Hivatala, Humánszolgáltatási Főosztály Népjóléti Osztályának tájékoztatása, 2022)

A Népjóléti Osztály tájékoztatása alapján elmondható, hogy állami normatívából a rendszeres gyermekvédelmi kedvezmény finanszírozására 2018-ban 12 688 e Ft-ot, 2019-ben 11 102 e Ft-ot, 2020-ban 10 514 e Ft-ot, 2021-ben pedig 11 123 e Ft-ot fordított a város.

A gyermek jogán járó helyi juttatásokban részesülők helyzete

A gyermek jogán járó helyi juttatásokat az önkormányzati szociális rendelet változása óta nehezebb nyomon követni. A támogatások összefoglaló nevet kaptak (települési támogatás), amelyben azonban nem csupán a gyermek jogán járó juttatások jelennek meg.

A Szociális Szolgáltatásszervezési Koncepció 2021-es felülvizsgálati dokumentuma felhívja a figyelmet, hogy az elmúlt években „szükségessé vált az önkormányzat hatáskörébe tartozó szociális ellátásokra vonatkozó szabályozás felülvizsgálata annak érdekében, hogy a rászoruló ügyfelek minél szélesebb körének támogatása megvalósulhasson. Indokoltá vált a jövedelemhatárok tényleges munkabérekhez, jövedelmekhez történő igazítása, mivel a nyugdíjminimum összege az elmúlt években nem változott, viszont a szociálisan rászorult személyek jövedelmét képező minimálbér minden évben emelkedett. A helyi rendelet 2020. április 1. napjától hatályos módosítása alapján a mindenkori minimálbér bruttó összegéhez kötött, százalékos mértékben meghatározott jövedelemhatárok meghatározásával vált biztosítottá a rossz anyagi helyzetben élő személyek részére a különböző ellátásokhoz való jogosultság meghatározása. A módosításnak köszönhetően az elmúlt évekhez képest az ügyfelek nagyobb összegben tudtak pénzbeli és természetbeni ellátásokat igénybe venni. A rendkívüli települési támogatás és az ápolási támogatás esetében került sor nagyobb összegű pénzbeli támogatás biztosítására. Tekintettel arra, hogy a jövedelemhatár módosulásával kapcsolatos tapasztalatok egy teljes évet megvizsgálva elemezhetők érdemben, annak eredményéről még nem áll rendelkezésre teljes körű elemzés, de az már most megállapítható, hogy érdemibbé vált az anyagi segítségnyújtás.” (GYMJV Szociális Szolgáltatástervezési Koncepció felülvizsgálata, 2021)

A 4.4. számú táblázat összefoglalja az elérhető adatokat. Kifejezetten a gyermekek jogán járó juttatásokra nincsenek külön adatok, a Népjóléti Osztály tájékoztatása szerint ide csupán a szüni-dei gyermekétkeztetés tartozik. A Szociális Szolgáltatástervezési Koncepció 2021 évi felülvizsgálata

lata 2020 évre vonatkozóan ad meg nevelési támogatásra és rendkívüli települési támogatásra adatokat, melyeket az alábbi táblázat tartalmaz.

4.4. táblázat: Helyi juttatásokban részesülők adatai, 2016-2021 (Ft és fő)

Év	Rendszeres gyermekvédelmi kedvezményre fordított összeg	Nevelési támogatásra fordított összeg	Rendkívüli települési támogatásra fordított összeg	Rendkívüli települési támogatásban részesülők száma	Települési támogatásban részesültek (pénzbeli és természetbeni)
	e Ft	e Ft	e Ft	fő	fő
2016	18 728	0	89 382	3 427	5 514
2017	15 788	71	92 738	3 117	4 955
2018	12 688	85	92 501	2 614	4 114
2019	11 102	0	102 723	2 777	4 106
2020	10 514	168	114 474	3 341	4 136
2021	11 123	0	110 140	2 947	4 232

Forrás: TEIR, KSH TSTAR, Önkormányzati adatok és GYMJV Polgármesteri Hivatala Humánszolgáltatási Főosztály Népjóléti Osztályának adatszolgáltatása, 2022.

Ingyenes vagy kedvezményes iskolai étkeztetésben részesülők jellemzői

Az óvodákban és az általános iskolákban déli meleg főétkezést, tízórait és uzsonnát vehetnek igénybe a gyermekek, illetve az ebéd külön is igényelhető. Az étkeztetés vásárolt élelmiszerrel kerül megoldásra.

Az intézményekben a törvényi szabályozásnak megfelelően a szociálisan rászorult gyermekek számára teljeskörűen biztosított az *ingyenes és kedvezményes gyermekétkeztetés*, illetve a szünidei gyermekétkeztetés is. (Átfogó értékelés GYMJV Önkormányzata 2020. évi gyermekjóléti és gyermekvédelmi feladatainak ellátásáról)

Magyar állampolgársággal nem rendelkező gyermekek helyzete

A magyar állampolgársággal nem rendelkező gyermekek számában az *ukrán háborús helyzet* miatt drasztikus emelkedés következett be 2022-ben. Az önkormányzat, az MMSZ, a Magyar Vöröskereszt és a Győri Egyházmegyei Katolikus Karitás összefogásban biztosítja a gyermekek és családjaik lakhatását és élelmiszerellátását, a CSGYK-val a családok szociális segítségét, a Győri Tankerületi Központtal, valamint az Iskolakultúráért Esélyteremtésért Egyesülettel közösen a gyermekek, fiatalok oktatását.

A *lakhatás* a Cuha és a Hűtőház utcában, korábban munkásszállóként használt épületekben, illetve az Avar utcában önkormányzati tulajdonban álló konténer-házakban megoldott. A segítség-szervezetek és az önkormányzat gondoskodik a családok élelmiszerellátásáról, higiénés eszközökkel és ruházattal való ellátásáról. Jellemzőek a sokgyermekes (8-10 gyermek/család) családok, ahol a nagyobb, akár serdülőkorú gyermekek sem érik el a koruknak megfelelő tudásszintet.

A tanköteles korú gyermekek számára mindegyik tankerületi általános iskola nyújt *alapfokú oktatást* tankerületi támogatással, a Magyar Vöröskereszt által biztosított tanszerekkel, és az Iskolakultúráért Esélyteremtésért Egyesület Győri Tankerületi Központ pedagógusain keresztül. (Az információk forrása: az elkészített interjúk.)

A menedékes családokra, gyermekekre a köznevelési törvény vonatkozik, a gyermekvédelmi törvény nem, ezért sok konfliktus forrása – a CSGYK igazgatója szerint – az iskolakerülés. Hiába jeleznek az intézmények a gyermekek igazolatlan hiányzásairól, a magyar állampolgárságú gyermekekre vonatkozó gyermekvédelmi jogszabály és intézkedések (családi pótlék megvonás, védelembe vétel) nem alkalmazhatók. Gyermekvédelmi szempontból szintén komoly kihívást jelent, hogy a családokban sok a rendezetlen jogviszony. A háborús helyzet következményeként (is) az

elmenekülni nem tudó családok gyermekeiket ismerősökre, távoli rokonokra bízta, akik magukkal hozták őket Magyarországra, de törvényes képviselővel nem rendelkeznek a gyermek felett. A magyar gyermekvédelmi alapelveknek és jogszabályoknak megfelelően az elsődleges cél a gyermek családi jogállásának rendezése. Mivel adatok, dokumentumok nem állnak rendelkezésre, a gyámhivatallal egyeztetve kialakult az a joggyakorlat, hogy a felnőttet a gyámhivatal bemondás alapján nevezi ki gyámnak, így biztosítva a gyermek jogait és érdekét a törvényes képviselőre. (CSGYK igazgatójával készített interjú alapján.)

Az *együttműködő szervezetek* célja, hogy a családokat integrálják olyan közösségekbe, ahol a felnőttek munkát találhatnak, a gyermekek pedig teljesíthetik tankötelezettségüket és új életet teremthetnek maguknak. A MMSZ eddig 40 ukrán anyanyelvű családot integrált, segítette a konténerházak világából saját lakhatásuk megteremtésében, nemrégiben pedig a Magyar Vöröskereszt segítségével költözhetek családok Győrszemere községbe, Bányogyszovátra, Rábapordányba, Ene-sére és Győrszentivánra. A korábban 76 főt ellátó likócsi konténerekben jelenleg már csak 11 fő él. (CSGYK és Magyar Vöröskereszt megyei szervezete igazgatójával készített interjú alapján.)

Győr városában az állampolgársággal rendelkező, illetve magyar állampolgársággal nem rendelkező külföldről visszatért, hátrányos helyzetű családban élő gyerekekről nincs adat.

4.2. SZEGREGÁLT, TELEPSZERŰ LAKÓKÖRNYEZETBEN ÉLŐ GYERMEKEK HELYZETE, ESÉLYEGYENLŐSÉGE

Győr Megyei Jogú Város mind koncepcióiban, mind pedig a gyakorlati munkában megjeleníti a szegregált lakókörnyezetben élő gyermekeknek szóló programokat, melyekkel esélyegyenlőséget segíti elő, illetve helyzetüket javítja. A korábbi HEP-ben hivatkozott Integrált Településfejlesztési Stratégia 2014-2020 és a benne foglalt *Anti-szegregációs Program helyzetfelmérése, valamint célkitűzései* alapján a Győr-Újvárosra, mint a város legmarkánsabb szegregálódással veszélyeztetett területére koncentrálnak szociális városrehabilitációs komplex program 2023. február 28-ig meghosszabbításra került. A célterületen működő oktatási, szociális, egészségügyi intézmények és szolgáltatások továbbra is biztosítják az akcióterületen élők számára a szolgáltatásokat.

Ahogy a Győr-Újvárosban készült legfrissebb (2022), a 10-16 éves korosztályra koncentrálnak, *komplex szociális-egészségügyi felmérés* is mutatja, a szociális rehabilitáció során nyújtott szolgáltatásokra továbbra is szükség van. A gyerekek körében a járvány időszaka alatt az online oktatás, a mozgásszegény életmód, a mindennapos testnevelés hiánya érzékelhető nyomokat hagyott. Az elhízás és a testi fittség hanyatlása országosan kimutatott a fiatalok körében, ez jellemzi az újvárosi gyermekeket és fiatalokat is. A dohányzás, az alkoholfogyasztás és a szerhasználat mértéke a magyar trendeknek megfelelően csökkenő tendenciát mutat. Ennek ellenére, az akcióterületen és azzal szomszédos városrészekben tapasztalható és kézzelfogható a szerhasználat minden formája. Szintén megnőtt, a haszontalan, céltalan tevékenységekkel képernyő előtt töltött idő és a szülők jelentős hányada nem tudja követni és ezáltal kontrollálni gyermekei online tevékenységét. Bár a rizikómagatartások klasszikus elemei kapcsán azok visszaszorulása tapasztalható, ehelyett egy új típusú függőség van kialakulóban, az infokommunikációs eszközök használata kapcsán. A területen szintén tapasztalható az aktív közösségek hiánya, és nagy hátrányt jelent, hogy a járvány időszaka megszakította a Kossuth Lajos Általános Iskola és a CSGYK Újvárosi Területi Irodája által korábban generált közösségépítő folyamatot. (GYMJ Város Győr-Újváros szociális városrehabilitációhoz kapcsolódó társadalmi együttműködést erősítő komplex program, Akcióterületi komplex szociális-egészségügyi felmérés 2022)

A CSGYK 2021-es *Átfogó Értékelése* szerint „preventív célzattal 2021-ben folytatódott a TOP-6.9.1-15-GY1-2016-00001 számú „Győr-Újváros szociális városrehabilitációhoz kapcsolódó társadalmi együttműködést erősítő komplex program” keretében a családszervezési és közösségfejlesztési programcsomag megvalósítása. Megszervezésre került a Családi piknik 43 fővel, két jelzőrendszeri kerekasztal 21 fővel, cigány kultúra megismerésére irányuló oktató program 7 fő családsegítővel, szupervízió 7 fő családsegítővel, két hét napközis tábor 2x15 gyermekkel, két Roma Női program 2x4 fővel és a program alatt gyermekfelügyelet biztosításával, szünidei gyermek-

program keretén belül 85 fő gyermek számára szerveztek kulturális programot, kirándulást.” (CSGYK Átfogó értékelése 2021) Ugyanakkor az akcióterületen régóta tervezett közösségi tér létrehozása még mindig nem valósult meg. (CSGYK igazgatójával készített interjú alapján.)

A városrész szociális rehabilitációjához nagymértékben járul hozzá a *Kossuth Lajos Általános Iskola*, mely nem csak a szociális városrehabilitációhoz kapcsolódó komplex programban vesz részt (szülői kompetencianövelő tréningekkel, Pedagógiai Kávéházzal, projekt- és egészségnapokkal stb.), hanem a például a lemorzsolódással veszélyeztetett intézmények kiemelt projektjében (EFOP 3.1.5.) is. 2021-ben 63 tevékenységet valósítottak meg az iskolájukba járó – javarészt az újjáépített városrészben élő – gyermekek esélyegyenlősége, helyzetének javítása érdekében és a lemorzsolódás ellen (pl. Mobilis interaktív óra, KIP módszer, szakmai tanulmányutak, sportnapok stb.). Legnagyobb kihívásnak az utóbbi időszakban a lemorzsolódó tanulók számának csökkentését és az 50 órát meghaladó igazolatlanul hiányzók számának csökkentését tekintették. Míg a 2017/2018-as tanévben a lemorzsolódással veszélyeztetett tanulók aránya 39,3% volt, ez a szám 2021-re 5,9%-ra csökkent, 2022-ben pedig 1,8%-on állt meg, az intézmény tehát teljesítette a kihívást. Az iskola igazgatója azonban új veszélyekre hívta fel a figyelmet: Újvárosban egyre inkább terjed, főleg a fiatalok körében az eldobható elektromos cigaretta (Elf Bar); a városrészbe egyre több a betelepülő, sok az „ismeretlen arc”; illetve még mindig vannak a városrészben analfabéta szülők (arányukat 1-2%-ra teszi). A 2022-ben történt nagymértékű élelmiszer-áremelés is komoly befolyást gyakorol az iskolába járó gyerekek szüleire, és mindez megjelenik az étkezési befizetésekben is. Jelenleg 19.500,- Ft a teljes étkezési díj, és a néhány hete már elindult tanévhez képest a gyerekek fele még nincs befizetve az iskolai étkeztetésre. A probléma alapvető forrása, hogy ha a szülő dolgozik, kiesik a rendszeres gyermekvédelmi támogatásból (ami megoldaná az étkezést), viszont annyit nem keres, hogy a gyermeket be tudná fizetni az iskolai étkezésre. Az iskola ilyenkor tehetetlen, semmilyen módon nem tudja pótolni a gyermek étkezését. (Az adatok forrása: a Kossuth Lajos Általános Iskola igazgatójával készített interjú.)

4.3. A HÁTRÁNYOS, ILLETVE HALMOZOTTAN HÁTRÁNYOS HELYZETŰ, VALAMINT FOGYATÉKOSÁGGAL ÉLŐ GYERMEKEK SZOLGÁLTATÁSOKHOZ VALÓ HOZZÁFÉRÉSE

Védőnői ellátás jellemzői (pl. a védőnő által ellátott települések száma, egy védőnőre jutott ellátott, betöltetlen státuszok)

Győr városában az elmúlt négy év során a *védőnői ellátás* jellemzői nem változtak. 2022. szeptember havi adatok alapján, a 2018-as adatokkal megegyezően, 60 védőnői státusz van, ebből 40 státusz területi (14 telephelyen), 20 pedig ifjúsági védőnői státusz. Betöltetlen pozíció és ellátatlan terület nincs, köszönhetően a helyettesítési rendszernek, illetve az egészségügyi szolgálati jogviszonyról szóló 2020. évi C. törvény megszületésének, ami a terület bérrendezésével is együtt járt. A szakmai utánpótlás biztosítását az is garantálja, hogy a Széchenyi István Egyetemen 2021 ősztől védőnő alapképzési szak indult. A védőnői korösszetétel vegyes, rész munkaidőben is foglalkoztatnak védőnőket. A COVID-19 járvány alatt az iskolai védőnők feladatát csoportosítással dolgozták, például bevásároltak az időseknek. A védőnői szolgáltatással kapcsolatban a legnagyobb problémát az egyes városrészek dinamikus fejlődése okozza, ahol a szolgáltatás nyújtása nem tudja utolérni a lakosság szám emelkedését. Az újonnan megszülető városrészekben (pl. Viziváros) nem került kialakításra védőnői tanácsadó épület, vagy akár orvosi rendelő, emiatt az ide költöző kisgyermekes családoknak viszonylag nagyobb távolságra, a szomszédos városrész (Révfalu) tanácsadójába kell járni.

4.5 táblázat: Védőnői álláshelyek száma és átlagos gyermeklétszám védőnőnként, 2018-2022

Év	Betöltött védőnői álláshelyek száma (TS 109)	Átlagos gyermekszám iskolai védőnőnként (adott év január 1-én)	Átlagos gyermekszám területi védőnőnként (adott év január 1-én)
	db	fő	fő
2018	69	1 008	236
2019	72	996	242
2020	72	991	233
2021	60	990	220
2022	60	996	224

Forrás: TEIR, KSH TSTAR, Önkormányzati adatok; EESZI Győr adatai

A védőnői szolgáltatás igénybe vehető nem magyar állampolgárságú gyermekeknek, várandós nőknek is. A jelenlegi ukrán helyzet a védőoltások beadásában, a várandós nők és a csecsemők, kisgyermek gondozásában, valamint a tanköteles korú gyermekek egészségügyi állapotának figyelemmel kísérésében érinti a szolgáltatást. Két védőnő érintett ezeknek az ellátásoknak a biztosításában. Legnagyobb kihívást a védőoltások pótlása jelenti, valamint az iskolát önkényesen elhagyó tanköteles kiskorúak egészségi állapotának figyelemmel kísérése.

Gyermekorvosi ellátás jellemzői (pl. házi gyermekorvoshoz, gyermek szakorvosi ellátáshoz való hozzáférés, betöltetlen házi gyermekorvosi praxisok száma)

A házi gyermekorvosok Győr Megyei Jogú Város Önkormányzatával kötött feladatellátási szerződés alapján végzik munkájukat, a házi gyermekorvosi rendelőket az EESZI üzemelteti. Győrött 26 házi gyermekorvosi praxis van, jelenleg 22 nő és 4 férfi tölti be a státuszokat. Betöltetlen házi gyermekorvosi praxis nincs.

A házi gyermekorvosi ellátásra is jellemző, hogy megtörtént a bérrendezés, ezért nem volt kilépés és nincs munkaerő probléma, a szolgáltatás hozzáférhető. Általánosságban jellemző, hogy elidősödő a házi gyermekorvosi ellátás, így a COVID-19 járvány idején több mint 10 fő házi gyermekorvos nem tudta ellátni a teendőit.

Ahogy a védőnői szolgáltatásnál is, a házi gyermekorvosoknál is jellemző, hogy a legnagyobb problémát az egyes városrészek dinamikus fejlődése okozza, ahol a szolgáltatás nyújtása nem tudja utolérni a lakosságszám emelkedést. Új rendelők építésére nincs forrás, viszont több rendelő (József Attila utcai, Tihanyi Árpád úti, Kör téri) felújítása folyamatban van, illetve megtörtént az energetikai korszerűsítésük.

A házi gyermekorvosi szolgáltatás mellett Győrött főállású és szerződött *iskolaorvosok* is látnak el egészségügyi feladatot a gyermekek tekintetében. Ellátatlan iskola nincs, ahol nem főállású iskolaorvos lát el teendőket, ott az a szerződött orvos a kompetens, akinek a területéhez az iskola tartozik. Az iskolaorvosok jelentősége főként a középiskolai pályaalkalmassági vizsgálatoknál és a kötelező védőoltásoknál, legutóbb pedig a COVID-19 oltások beadásánál mutatkozott meg. (Az adatok forrása: EESZI igazgatójával készített interjú.)

4.6. táblázat: Házi gyermekorvosi ellátás, 2017-2022 (db és fő)

Év	Felnőttek és gyermekek részére szervezett házi orvosi szolgálatok száma (TS 107)	Csak felnőttek részére szervezett házi orvosi szolgáltatások száma (TS 106)	A házi gyermekorvosok által ellátott szolgálatok száma (TS 108)	Iskolaorvosi ellátás	Gyermekorvos által ellátott gyermekek száma	Felnőtt házi orvos által ellátott gyermekek száma
	db	db	db	db	fő	fő
2017	0	58	26	n.a.	n.a.	0
2018	0	57	26	n.a.	n.a.	0
2019	0	56	26	n.a.	n.a.	0
2020	0	56	26	n.a.	n.a.	0
2021	n.a.	n.a.	26	n.a.	n.a.	0
2022	n.a.	n.a.	26	4 fő főállású, 23 fő szerződött	n.a.	0

Forrás: TEIR, KSH TSTAR, Önkormányzati adatok és EESZI Győr adatok

0-7 éves korúak speciális (egészségügyi - szociális - oktatási) ellátási igényeire (pl. korai fejlesztésre, rehabilitációra) vonatkozó adatok

Győr városában a korai fejlesztést a Gézengúz Alapítvány Győri Intézete és a Győr-Moson-Sopron Megyei Pedagógiai Szakszolgálat Győri Tagintézménye végzi. A Gézengúz Alapítvány fő célja a központi és perifériás idegrendszeri sérült csecsemők és kisgyermekek összetett habilitációs/rehabilitációs programjának kialakítása és hosszú távú vezetése, kiegészítve a családot segítő szolgáltatásokkal. Továbbá a fogyatékos, az egészséges csecsemők, kisgyermekek mozgásos és értelmi képességeinek maximális kiaknázása, a stabil pszichés fejlődés hátterének megteremtése, a család integritásának, gyermek-anya pszichés egységének védelme a korai integráció tükrében.

A korai fejlesztés területén 2018-tól nagy előrelépés történt. A Gézengúz Alapítvány szolgáltatásai eddig csak az azt megfizetni tudóknak álltak rendelkezésre, ez évtől azonban az OEP finanszírozza a fejlesztést az arra rászorulóknak. Ahogy a fentiekben már jelzésre került, a 2018-as évtől – köszönhetően az OEP finanszírozásnak – az alapítvány kiugró esetszámmal dolgozik, heti szinten 200 gyermeket látnak el. Összesen 35 csoporttal dolgoznak, a főállású munkatársak száma 2022-ben 11 fő, ebből 8 fő terapeuta. Részmunkaidős kollégákkal együtt 16 fő dolgozik a szolgáltatásban, ebből 3 fő neurológus szakorvos. A gyermekek és családjaik javarészt Győrből és környékéről érkeznek, de néha más megyékből is keresik őket. Az alapítvány teljes kapacitáson működik, infrastrukturális adottságaik teljes mértékben kihasználtak, bővítésre nincs forrás.

2022-ben leginkább a rezsiköltségek emelkedése érinti a szolgáltatást negatívan. Az ebből keletkező költségvetési hiányt némileg áthárítják a szolgáltatást igénybevevő családokra (áremelés történt), de további költségemelés már nem bírnak el a rászorulóknak. Félő, hogy a megemelt díjazás azokat a csoportokat zárja ki a szolgáltatásból, akik a leginkább rászorulóknak lennének. (Az adatok forrása: Gézengúz Alapítvány győri intézetvezetőjével készített interjú.)

A KIRSTAT adatai szerint a Győr-Moson-Sopron Megyei Pedagógiai Szakszolgálat Győri Tagintézménye gyógypedagógiai tanácsadást, korai fejlesztést, oktatást és gondozást 7 feladatellátási helyen, 183 fővel végzett a 2021-es évben.

Gyermekjóléti alapellátások, Biztos Kezdet Gyerekház, Tanoda, gyermekszegénységet csökkentő speciális szolgáltatások

Győr városa a gyermekjóléti alapellátásokhoz tartozó *család- és gyermekjóléti szolgáltatás* feladatát a CSGYK Alapszolgáltatási csoportján keresztül látja el. „Az Alapszolgáltatási Csoport feladatait tájékoztatás nyújtásával, szociális segítőmunkával, valamint más személy, illetve szervezet által nyújtott szolgáltatások, ellátások közvetítésével látja el. Cél: a szociális munka elveinek, módszereinek a felhasználásával megvalósuló kliensorientált szociális szolgáltatás biztosítása.” (CSGYK Átfogó értékelése 2021)

„Az elmúlt évekre (2018-2021) jellemző, hogy a jelzésekre, önkéntes igénybevitelre induló családsegítői tevékenységekben csökken a rövidebb, tanácsadások vagy egyszeri esetkezelések száma, jelentősen emelkedik az intenzív, hosszabb szociális segítő munkát igénylő élethelyzetek száma. Kivizsgálást követő tanácsadás, rövidebb segítségnyújtás: 914 darab. Intenzív szociális segítő munka biztosítása: 1368 (988 alapellátás, 454 gyermekvédelmi gondoskodás keretéhez tartozó hatósági intézkedésben biztosított szociális segítő munka). (...) A beérkezett jelzések alapján az egészségügyi szolgáltatóknál mutatkozik meg leginkább, hogy egyre gyakoribbak a gyermekkorú és felnőttkorú lakosság mentális állapot romlásából adódó nehezített élethelyzetek. A köznevelési intézmények jelenléti oktatásra való visszatérésével a tankötelezettséggel kapcsolatos problémák újra megjelentek. Esetükben - az elmúlt évhez hasonlóan - továbbra is magas számot mutat a családi működési zavarokról, szülők életviteli problémáinak gyermekekre irányuló negatív hatásairól, gyermekek rossz mentális állapotáról, valamint a gyermekközösségekben megjelenő agresszív magatartási megnyilvánulásokról szóló jelzések száma. Jelentősen megemelkedett a rendőrségi jelzések száma, melyek a családi konfliktusok legtöbbször tettelegességig fajuló megnyilvánulásairól, kapcsolattartási problémák miatti intézkedésekről szólnak. Megelőző évhez képest közel azonos számú jelzés érkezett az önkormányzattól, lakosságtól. Megjelentek emelkedő számmal egyesületek, alapítványok, közüzemi szolgáltatók, SZGYF Gyermekvédő hívószám, valamint olyan is, aki korábban nem élt jelzéssel, mint például: Győr-Moson-Sopron Megyei Kormányhivatal Népegészségügyi Főosztálya. Jelentős emelkedést mutat a CSGYK által biztosított speciális szolgáltatásokból érkező jelzések száma is.” (CSGYK Átfogó értékelése 2021)

A *növekvő problémák* ellenére a CSGYK négy területi irodáján, speciális szolgáltatásain és köznevelési csoportján keresztül lefedti a gyermekek köréből érkező problémákat, a szolgáltatások városrész-specifikusan hozzáférhetők a rászorulóknak részére.

A gyermekjóléti alapellátásokon belül, az *esélyteremtő szolgáltatások* közül Győrben az Iskolakultúráért Esélyteremtésért Egyesület fenntartásában Tanoda működik. A Tanoda 2004 és 2018 között Európai Unió pályázati forrásból fenntartott szolgáltatás volt. 2018-tól működik a Magyar Államkincstár által ellenőrzött intézményként. Jelenleg a Gyárvárosi Iskola területén, a jogszabályi előírásoknak megfelelően elkülönített épületben működik. A Tanoda hátrányos és halmozottan hátrányos helyzetű, illetve rendszeres gyermekvédelmi kedvezményben részesülő gyermekeknek nyújt elsősorban szolgáltatást. Az elmúlt négy év során 96 fő halmozottan hátrányos helyzetű gyermeknek nyújtott segítséget. Jelenleg 42 fő gyermekkel foglalkoznak, melyből 23 fő érkezik egyszülős családból (5 család gyermekei). A gyermekek a Radnóti Miklós Általános Iskolából, a Fekete István Általános Iskolából és a Gyárvárosi Iskolából érkeznek. A szolgáltatást 6 fő nyújtja, tevékenységüket pedagógus, szociálpedagógus és gyógypedagógus gyakornokokkal és önkéntesekkel egészítik ki. Nagy hangsúlyt fektetnek a szociális, közösségépítő programokra is a korrepetálás mellett. Napközis tábort, kirándulásokat, családi eseményeket szerveznek. Legnagyobb problémájuk 2022-ben az emelkedő élelmiszerárak és az emelkedő rezsiköltségek. A Tanoda uzsonnát biztosít a rászoruló gyermekeknek, melynek megoldása sokáig gondot okozott. 2022-ben együttműködési megállapodást kötöttek a Magyar Vöröskereszttel, akik élelmiszercsomagokkal látják el a Tanoda „gyermekait” és családjaikat. A rezsiemelkedés azonban még mindig beláthatatlan, hogy milyen hatást gyakorol a szolgáltatásra. A Tanoda munkatársai (a korábban felvázoltak szerint) aktív szerepet vállalnak az ukrán menekült gyermekek oktatásában is.

Biztos Kezdet Gyerekház győri székhellyel nem működik. Győr környéki településeken az elmúlt évben három *gyerekház* nyitotta meg kapuit a Magyar Vöröskereszt fenntartásában (Győrszemerén, Rábacsécsényben és Farádon). Működési engedélyük kiterjesztése Győr-Moson-Sopron megyére folyamatban van, de addig sem utasítják el a Győrből esetlegesen érkező rászorultakat.

Gyermekek napközbeni ellátásai, bölcsődei ellátás

Győr Megyei Jogú Város területén a *bölcsődei ellátást* az Egyesített Bölcsődei Intézményhálózat 13 bölcsődéje végzi, 690 férőhelyen. Az Intézményhálózat a város területéről és jelenleg 15 vidéki településről fogad gyermekeket (legnagyobb az igény Vámoszabadi, Töltéstava és Győrújbarát településekről). Az elmúlt évek során az Alapító Okiratból kikerültek a kistérségi települések, mert a legtöbb településen saját bölcsődét nyitott az önkormányzat. Ugyanakkor a kistelepüléseken megnyílt bölcsődékben alacsony a férőhelyszám, ezért több szülő továbbra is a győri bölcsődék egyikébe hozza a gyermekét.

4.7. táblázat: Bölcsődék és bölcsődébe beíratott gyermekek száma (önkormányzati fenntartású helyek), 2017-2022 (db és fő)

Év	Működő, önkormányzati bölcsődei férőhelyek száma	Önkormányzati bölcsődébe beírt gyermekek száma
	db	fő
2017	635	n.a.
2018	644	621
2019	670	558
2020	690	597
2021	690	609

Forrás: Egyesített Bölcsődei Intézményhálózat Győr adatai

Az elmúlt évek adatait tekintve az önkormányzati *bölcsődei férőhely számok* emelkedése látható. Több bölcsőde esett át energetikai korszerűsítésen, vagy akár teljes felújításon, így időszakosan zárva voltak. Ennek a ténynek, és a COVID-19 járványnak köszönhetően, a bölcsődébe beíratott gyermekek száma hullámozik (4.7. táblázat).

A bölcsődei ellátásban jellemző kor a 1,5-2,5 éves, a 2022-es év tendenciája viszont az, hogy megnövekedett az 1 éves kor alatti gyermekek száma, ezért számukra külön csecsemőcsoportot kellett indítani. 2018 év előtt még jellemző volt a 3 éven felüli gyermekek nagy száma is, ami azonban erősen lecsökkent a kötelező óvodai beíratások miatt (3 éves kortól). Csak az SNI kóddal rendelkező gyermekek maradnak a szolgáltatásban 3-6 éves koruk között. (Az adatok forrása az Egyesített Bölcsődei Intézményhálózat Győr igazgatójával készített interjú.)

„Sajátos nevelési igényű gyermekeket több bölcsődében láttak el 2021-ben: az igény továbbra is magas volt. A Türr István utcai bölcsőde speciális csoportja továbbra is maximális kihasználtsággal működött, emellett teljes integrációban még tíz (tehát majdnem mindegyik) bölcsődében neveltek, gondoztak SNI-s, illetve korai fejlesztésre, gondozásra jogosult gyermekeket, összesen 25 főt. Egy gyógypedagógus segítette a kisgyermeknevelők munkáját, látogatásai során szakmai segítséget nyújtott, iránymutatást adott a gyermekek ellátásához. 44 gyermeket figyelt meg a kisgyermeknevelők jelzése, illetve saját észrevétele alapján. Az előző évnél lényegesen több, 27 fő vizsgálatát kezdeményezte a szülők beleegyezésével és előzetes megbeszélést követően a Szakértői Bizottságnál. Sajátos nevelési igényt alátámasztó szakértői vélemény kiadását követően a gyermekek korai fejlesztésben részesülhettek. A sajátos nevelési igényt főként a beszéd- és nyelvelfejlődésben történő elmaradás, pszichológiai fejlődési zavar, pervazív fejlődési zavar, eltérő viselkedés, egy esetben mozgásszervi fogyatékoság támasztotta alá. Két kisgyermek esetében ütközött nehézségbe, akadályba a gyermekek vizsgálatra küldése a szülők ellenállása miatt. Némely megkért kérelemről nincs visszajelzés, ugyanis azon gyermekek időközben elmentek óvodába és a szakértői vizsgálat már óvodás korukban zajlik le. Óvodába 2021 szeptemberében 19 fő ment el

az SNI-sek közül: 17 fő normál óvodába, 2 fő speciális óvodába.” (Egyesített Bölcsődei Intézményhálózat Győr Átfogó szakmai értékelése 2021)

A bölcsődei ellátást nem érintette előnyösen, hogy 2020-ban, a COVID-19 járvány ideje alatt, a feladatok erőteljes csökkenése és a finanszírozási nehézségek miatt megszüntették a bölcsőde orvosi pozíciót. Ettől az évtől kezdve a házi gyermekorvosok látják el a felmerülő egészségügyi feladatokat. Szintén változás történt abban, hogy a bölcsődékben már nem folyik korai fejlesztő tevékenység, ellenben főállású gyógypedagógust alkalmaztak, aki a megfelelő szolgáltatásokhoz tudta segíteni az arra rászoruló kisgyermeket.

Nagy problémát okoz a rezsi- és az élelmiszerárak növekedése. A csoportszobákban előírás a 25 Celsius fok, ezen spórolni nem tudnak. A külön kazános bölcsődék esetében a hőszabályozós radiátorok lejjebb állításával próbálnak takarékoskodni. Jelenleg saját főzőkonyhát üzemeltetnek, de tárgyalások folynak az étkeztetés kiszervezéséről. A felnőttekre már nem főznek, a takarékoskodást némileg így tudják megvalósítani. Az elmúlt időszak során két esetben emeltek térítési díjakat, ezek további emelése már nem megvalósítható, illetve egyre több gyermek családjának okozna így nehézséget a díjak megfizetése. (Az adatok forrása az Egyesített Bölcsődei Intézményhálózat Győr igazgatójával készített interjú.)

„Térítési díjkezdvezményben 2021 során a 372 étkező gyermekek közül 157 fő részesült, 42%. Azon belül rendszeres gyermekvédelmi kedvezményben részesülő gyermekek száma 6 főre nőtt, a jövedelem alapján 85 fő, három vagy többgyermekes 42 fő, tartós betegség alapján 22 fő, nevelésbe vett gyermek 2 fő volt, aki ingyenes étkezésben részesült. Hátrányos helyzetű kisgyermek 1 fő volt, halmozottan hátrányos helyzetű az év folyamán nem volt.” (Egyesített Bölcsődei Intézményhálózat Győr Átfogó értékelés 2021)

Az önkormányzat által fenntartott bölcsődei intézményhálózat szolgáltatásait egészítik ki a *forprofit és nonprofit, valamint egyházi szolgáltatók által fenntartott családi bölcsődék* Győrben (4.8. táblázat). Az internetes keresés alapján elmondható, hogy a nem önkormányzati fenntartású bölcsődék speciális szolgáltatásokkal igyekeznek magukhoz vonzani a szülőket (pl. kétnyelvű bölcsődék, Montessori módszer stb.), illetve a város egész területén jelen vannak.

A TOP-6.2.1-19-GY1-2019-00001 számú projekt keretében a Győri Református Egyházközség által fenntartott új, egyházi, két csoportszobás, 24 férőhelyes bölcsőde épül, mely a mai kor elvárásainak megfelelően energiatakarékos és akadálymentesített is lesz. A Győri Református Bölcsőde Győr-Újvárosban, a Bálint Mihály utcában épül meg. A tervezett épület huszonnégy fő 3 éven aluli gyermek napközbeni bölcsődei ellátását biztosítja, két, 12 fős csoportban. Az új épület építése mellett a projekt része eszközbeszerzés, játszóudvar kialakítása, babakocsi tároló létesítése, parkoló-férőhely és akadálymentes parkoló-férőhely fejlesztése, kialakítása.

4.8. táblázat: Bölcsődék és bölcsődébe beíratott gyermekek száma, 2017-2021 (db és fő)

Év	Működő munkahelyi bölcsődei férőhelyek száma (TS 126)	Munkahelyi bölcsődébe beírt gyerekek száma (TS 122)	Működő családi bölcsődei férőhelyek száma (TS 125)	Családi bölcsődébe beírt gyerekek száma (TS 121)	Működő mini bölcsődei férőhelyek száma (TS 127)	Mini bölcsődébe beírt gyerekek száma (TS 123)	Működő (összes) bölcsődei férőhelyek száma (TS 124)	Bölcsődébe (összes) beírt gyermekek száma (TS 120)
	db	fő	db	fő	db	fő	db	fő
2017	0	0	80	86	0	0	635	680
2018	0	0	85	88	0	0	644	669
2019	0	0	92	90	0	0	644	664
2020	0	0	87	76	0	0	613	587
2021	0	0	120	116	0	0	646	606

Forrás: TEIR, KSH TSTAR

Gyermekvédelem

A CSGYK Hatósági Csoportjának esettanulmányai 2021-ben az egyes ügyek tekintetében – továbbra is – a koordinálás, közvetítés, tanácsadás, szükség esetén kontroll/következmény alkalma-

zásával kísérték végig és támogatták a segítő folyamatokat, valamint dokumentálták azt. Gyámhivatali megkeresésre induló ügyek tekintetében megvizsgálták a gyermekek veszélyeztetettségét – esetkonferencia, családlátogatás, személyes meghallgatások, telefonos konzultációk, a családdal kapcsolatban álló személyek /szakemberek írásos véleményén keresztül – és magas színvonalú, megalapozott javaslatok készültek, melyek a visszajelzések alapján gyorsan és hatékonyan tudták segíteni a Gyámhivatali döntéseket.

Hasonlóan az előző évhez, számos, korábban még elő nem fordult esettel/ helyzettel találkoztak az esetmenedzserek, melyek megoldását a Hatósági Csoport vezetőjével és a Gyámhivatallal egyeztetve közösen kellett megkeresni, figyelembe véve a gyermek mindenek felett álló érdekét és a törvényes képviselők érdekét/véleményét/élethelyzetét is.

A gyámhivatallal, rendőrséggel és a befogadó intézményekkel, az ideiglenes hatályú elhelyezések összetett és problémás volta miatt, vezető szintű egyeztetések is történtek az eljárásrendek megújítása céljából. Nehézséget jelentenek továbbra is a kapcsolattartási ügyek, ahol nehéz megtalálni, mi a leginkább előre vivő gyermekvédelmi intézkedés.

A *gyermekvédelmi nyilvántartási rendszer* (Gyermekeink Védelmében Rendszer, GYVR) digitalizációjának bevezetésére 2021. július 1-től került sor a Család- és Gyermekjóléti Központok vonatkozásában. Az esetmenedzserek számára így – a napi feladatellátás mellett – az év második felében plusz kihívást jelentett a szakmai munka dokumentálásának újragondolása, a szakmai szempontok, határidők figyelembevétele és mindezek összehangolása a rendszer adta lehetőségekkel.

A Hatósági Csoportból 7 kolléga *esetmenedzseri feladatellátása* érinti Győr járás településeit. Az esetmenedzserek és településen dolgozó családsegítő kollégák együttműködése a 2021-es év folyamán is megfelelő volt az egyes ügyek tekintetében, ahol nem, ott pedig személyes egyeztetések történtek, a szakmai munka gördülékenységének fenntartása érdekében. Emellett elengedhetetlen volt a jogszabályban is meghatározott folyamatos szakmai támogatás nyújtása, mely – tekintettel a járványügyi helyzetre – csak néhány alkalommal tudott megvalósulni személyes jelenlétű járási szakmai tanácskozás formájában, emellett információnyújtás, együttműködések átbeszélése, esetelemzések, egyéni konzultációk történtek telefonon és személyesen, illetve, ahol szükség volt rá, ott a szakmai feladatellátás gyakorlati megvalósítása tekintetében is, egyéni-kiscsoportos képzés, tanácsadás zajlott.

A nevelésbe vétel alatt álló gyermekek száma 2021-ben kismértékben csökkent, az ideiglenes hatályú elhelyezett gyermekek száma nem változott, de nem jelentős (6 fő). Az utógondozott gyermekek száma viszont 2016 óta folyamatosan emelkedik. Míg 2016-ban 4 gyermek került haza a nevelésbe vételt követően, 2021-ben már 28 gyermekről beszélhetünk, akik esetében a saját családjukba történő visszahelyezés megvalósulhatott, vagy tágabb családjukban, rokonnál történő családba fogadással, de megszüntethető volt a nevelésbe vétel.

A nevelésbe vett gyermekek magas számához képest ez nem tűnhet soknak, de a tapasztalatok szerint nem a hazagondozás sikertelenségét mutatja, hanem azt, hogy a gyermekek családból történő kiemelése csak a legvégső esetben valósul meg, olyan esetekben, ahol a szülővel már semmilyen együttműködést nem lehet megvalósítani vagy magatartása, életvitele súlyosan veszélyeztető, és sajnos ezek a nevelésbe vételt követően sem változnak. A szülők nem tartják a kapcsolatot a központtal, megkeresésekre nem reagálnak vagy elutasítják azt, sajnos sokszor gyermekeikkel sem tartanak kapcsolatot és kevéssé motiválhatók a változtatásra.

A család- és gyermekvédelmi feladatellátás struktúraváltása után eltelt 4 év adatait összehasonlítva az a tapasztalat, hogy néhány évig nem változott lényegesen a védelembe vett gyermekek száma (259-275 közötti tartományban mozogtak). 2019-ben is csak kisebb csökkenés volt megfigyelhető.

Azonban a 2020-as év rendkívülinek volt mondható, a védelembe vett gyermekek alacsony számát tekintve, mely összesen 186 fő volt. 2021-ben a védelembe vett gyermekek száma ehhez képest csak némi emelkedést mutat, az okok változatlanok.

2021-ben tovább emelkedett azon gyermekek száma, akik kapcsán fizikai (68-ról 86-ra) és szexuális (9-ről 12-re) bántalmazás megvalósulása merült fel, emellett továbbra is magas a lelki bán-

talmazások száma, 2021-ben 163 gyermek tekintetében kellett ennek figyelembevételével meghatározni a szükséges gyermekvédelmi intézkedéseket.

Ez utóbbinak az emelkedése, tapasztalatok szerint azzal áll összefüggésben, hogy az elmúlt évben a családon belüli kapcsolati problémák, agresszió, szülők, illetve együtt élő egyéb családtagok közt megvalósuló fizikai bántalmazások – melyeknek a gyermekek szemtanúi, elszennvedői voltak – a korábbi évekhez képest gyakrabban valósultak meg a járvány okozta bezártság, összezártág, és az azóta felerősödő egzisztenciális bizonytalanságok, családi traumák miatt.

A gyermekek családon belüli lelki és fizikai elhanyagolása is emelkedő tendenciát mutat, sok szülőnek se ideje, se energiája/türelme nincs gyermekeivel, illetve gyermeke tanulmányaival, egészséges testi-lelki-értelmi-érzelmi fejlődésével foglalkozni, a mindennapi életkihívások és /vagy családi konfliktusok felemésztik őket. E téren ezért támogatást, útmutatást, megoldási stratégiákat szükséges nyújtani.” (CSGYK Átfogó értékelése 2021)

Krízishelyzetben igénybe vehető szolgáltatások

A városban a Szt. Cirill és Method Alapítvány tartja fenn az önkormányzattal kötött feladatátvállalási szerződés alapján a Gyermekek- és Családok Átmeneti Otthonát, mely *krízishelyzetben nyújt bentlakásos szolgáltatást* 3-18 éves korú gyermekek számára, illetve szülő és 0-18 éves korú gyermeke(i) számára. Az intézmény összesen 40 főnek tud ellátást biztosítani, ebből 12 főt a Gyermekek Átmeneti Otthonában, 28 főt (10 családot) pedig a Családok Átmeneti Otthonában tud fogadni.

Az intézmény adatai szerint, a beköltözők számát és az intézmény kihasználtságát tekintve a 2020. év, a COVID-19 járvány kezdete súlyos válságot okozott. A tesztelési és oltottsági előírások azt eredményezték, hogy alacsony kihasználtságon működött az intézmény, mindösszesen 16-20 fővel (gyermekek és családok átmeneti otthona adatai összesítve). 2020 évben a gyermekek átmeneti otthona mindössze 26%-os, míg a családok átmeneti otthona 61%-os kihasználtsággal működött.

Kifejezetten a gyermekek számára, krízishelyzetben igénybe vehető szolgáltatás a *gyermekek átmeneti otthona*, mely a korábbi évekhez hasonlóan alacsony kihasználtsággal működött/működik továbbra is. 2019-ben 39,6%, 2020-ban 26,5%, 2021-ben pedig 38,8% az intézmény telítettsége. Korcsoporti megoszlás szerint továbbra is a 6-17 éves korosztály jellemző, kamasz túlsúllyal. Az elmúlt három év során összesen 2 fő 4-5 éves gyermek volt a gyermekek átmeneti otthonában.

A beköltözési problémaként főként az alábbiakat jelölték meg a szülők: a szülő lakhatási problémái, családi konfliktusok, iskolai- és magatartásproblémák. A legtöbb gyermek meglehetősen rövid időt, 0-3 hónapot töltött az intézményben az elmúlt években, és családba került vissza (van, aki más rokonhoz családba fogadással). Ugyanakkor a szolgáltatás forgalmához képest meghatározó azoknak a gyermekeknek is a száma, akik gyermekvédelmi szakellátásba kerülnek, évente átlagosan 3-4 gyermek. Szinte minden évben akad olyan fiatal, aki az intézményből nagykorúvá válása után távozik.

Ahogy a *kihasználtsági adatok* is mutatják, az intézményben nincs várólista, minden rászoruló tudni fogadni. A legnagyobb kihívásokkal a járvány idején szembesültek, amikor karanténban kellett tartani a bent lakókat, illetve sokan döntöttek úgy – akár gyermekük érdekében ellentétben – , hogy távoznak az intézményből. A higiénés és az egészség megőrzését segítő eszközök megvásárlása is jelentősen megterhelte az intézmény költségvetését. (Szt. Cirill és Method Alapítvány Gyermekek- és Családok Átmeneti Otthona Szakmai beszámoló 2019, 2020, 2021. évről)

Az intézmény vezetőjével készített interjú alapján elmondható, hogy a 2022-es év kihívása a rezsiköltségek kigazdálkodása. Jelenleg a gázáremelés jelenti a legnagyobb gondot, mivel az intézményben csecsemők is vannak, így a fűtésen való spórolás nem lehet megoldás.

Az élelmiszerárak emelkedése szintén gondot okozhat, egyelőre azonban az Élelmiszerbankkal kötött megállapodásuk alapján a Dunacenter bevásárlóközpontban levő ALDI üzletből elhozható és évente egyszer adományként gyűjtött élelmiszer (több mint 1 300 kg), vagy a belvárosi KFC-

ből kapott élelmiszeradományok lehetővé teszik, hogy a kötelezően vásárolt élelmezésen kívül (gyermekek számára meleg ebéd biztosítása ily módon valósul meg) az intézményi igényeket ki-elégítsék.

Győr Megyei Jogú Város a CSGYK Speciális csoportján keresztül biztosítja a *Készenléti szolgálatot*. „A nyitvatartási időn kívül felmerülő krízishelyzetekben történő azonnali segítség, tanácsadás vagy tájékoztatás nyújtása érdekében a CSGYK gyermekvédelmi jelzőrendszeri készenléti szolgáltatást tart fenn. A készenléti szolgálat egy ingyenesen hívható telefonszám biztosításával lett megszervezve úgy, hogy a készenléti szolgálatban lévő munkatárs szakszerű segítséget tudjon nyújtani, vagy ilyen segítséget tudjon mozgósítani.” (CSGYK Átfogó értékelése 2021 évről)

2018-ban 39 alkalommal, 2019-ban 43 alkalommal, 2020-ban 51 alkalommal, 2021. évben pedig összesen 53 alkalommal fogadott segítséget kérő hívást a készenléti szolgálat. (CSGYK Átfogó értékelése 2018, 2019, 2020, 2021 évről). A szolgáltatás ismertsége tehát nő, egyre inkább ki-használt.

Nem szolgáltatásként, de fontos juttatásként említhető meg a különleges krízishelyzetekben, a CSGYK Területi Irodáiban igényelhető *krízissegély*. Maximum 30 ezer forintig terjedő összege azonnal kifizethető a kérelmező részére. Nem túl gyakori juttatás, és a családsegítő szakember döntésén múlik, milyen helyzetben tartja alkalmazhatónak. Az utóbbi évek tapasztalata az, hogy közüzemi számla kifizetésére, váratlan betegség (főleg, ha gyermeket érint), kórházba kerülés esetén javasolják a kollégák. Elsősorban nem a készpénzes kifizetés preferált, hanem a természetbeni megoldás (pl. a családsegítők befizetik a villanyszámlát, megvásárolják belőle a kórházi tartozkodáshoz szükséges dolgokat stb.).

Egészségfejlesztési, sport-, szabadidős és szünidős programokhoz való hozzáférés

A programokhoz való hozzáférés vizsgálata során megállapítható, hogy Győr város aktuális koncepciói közül több is átfedést, kapcsolódási pontot mutat a témakörrel. A Győri Térségfejlesztési és Projektmenedzsment Kft. TOP-6.8.2-15-GY1-2016-00001 „Helyi foglalkoztatási együttműködések a győri járásban” projekthez készült Megvalósíthatósági Tanulmány felülvizsgálata interaktív és a fiatalok érdeklődését felkeltő rendezvényekre hívja fel a figyelmet (szakmák éjszakaija, Cégek és szakmák utcája stb.), amelyek mindenki számára nyitottak, ezzel segítve a megfelelő pályaválasztás mellett a hátrányos helyzetű fiatalok információval való ellátását, egyúttal az oktatásban való benntartását is. Ehhez a programsorozathoz csatlakozik a Mobilis által, a Széchenyi Egyetem segítségével megszervezett Gyerekegyetem, melyet a Foglalkoztatási Stratégia említ, mint a város egyik kiemelt eseményét. A tematikus tábor célja megismertetni a gyermekekkel a különböző műszaki és természettudományos területeket, betekintést nyújtani az egyetem, a hallgatók életébe, élménydús formában bemutatni az előttük álló tanulási és pályaválasztási lehetőségeket. A szabadidő hasznos eltöltése céljához kapcsolódik a Kreatív Győr, Győr Megyei Jogú Város Kulturális és Kreatív Gazdasági Stratégiája (2019-2028). A koncepció felvázolja a gyermekek és fiatalok számára, a város által biztosított közösségi és kreatív tereket, szolgáltatásokat. Megjelenik a Generációk Háza Művelődési Központ, a Vaskakas Bábszínház, a Xantus János Állatkert, valamint a Kultúrafelfedező és Művészeti Nevelési Program. A szolgáltatások és a program kifejezett célja, hogy azokban, azokon kisgyermekes családok is meg tudjanak jelenni, hozzáférésük biztosított legyen. Cél, hogy biztosítsák a közösség számára a találkozás lehetőségét, illetve olyan programokat hozzanak létre, ahol a szociokulturális helyzetük miatt hátrányban levő gyermekek és fiatalok is részt tudnak venni (pl. Györköfcseztivál, illetve a Kultúrafelfedező és Művészeti Nevelési Program alkotóműhelyei). Több koncepcióban kap hangsúlyt a gyermekek és fiatalok tekintetében az egészségtudatos magatartás kialakításának fontossága, melynek egyik eszköze a rendszeres mozgás. Győr Megyei Jogú Város Sportkonceptiója 2021-2026 célja az óvodás korosztálytól kezdve az egyetemi sporttevékenységekig megteremtteni és fejleszteni a város által kínált sportolási lehetőségeket és tereket. Mivel az Egészségfejlesztési Terv megállapítja a legfőbb problémák között az óvodás korosztály mozgáskészségének fejletlenségét, különösen nagy a jelentősége a város által felkínált ingyenes sportági oktatásnak (korcsolya, úszás, labdarúgás). Az Ifjúsági Kon-

cepció szintén kiemeli a város fiatalságának sportra való fogékonyságát, így az esélyegyenlőség jegyében felértékelődnek az ingyenesen igénybe vehető sportterek: Bercsényi Sportpark, Barátság Sportpark, Aranyparton kialakított sportpálya.

Az egészségfejlesztési, sport és szabadidős programokhoz való hozzáférés biztosítását a CSGYK is célul tűzi ki, és Speciális, valamint Köznevelési csoportján keresztül valósítja meg. Megszervezi a Sziget-kék Klubot, mely „heti három alkalommal várja a kisgyermekes családokat klubfoglalkozásokra, melynek célja a szülői kompetenciák támogatása, anya és gyermek érzelmi kapcsolatának erősítése, kulturális érték és mintaközvetítés, információ közvetítés, életvezetési és nevelési tanácsadás. A fiatal édesanyák számára egy olyan közösségi tér biztosítása, ahol hasonló élethelyzetben lévőkkel ismeretséget, kapcsolatokat alakíthatnak ki, tarthatnak fenn.” (CSGYK Átfogó értékelése 2021)

A Speciális csoport ezen túl olyan csoportokat, programokat működtet a Sziget-Kék közösségi térben, melyek a hasznos szabadidős és szünidei elfoglaltságot jelentik.

A CSGYK a szünidőkre több turnusban napközis táborokat szervez a rászoruló gyermekek részére.

2020-ban az önkormányzat támogatásának köszönhetően a CSGYK által fenntartott Közösségi Kávézó új helyszínt kapott, Adyváros szívében. „Modern, minden igényt kielégítő, célcsoportot vonzó közösségi hely létrehozása volt a cél, mely sokoldalúan és hosszú távon is jól használható, vonzó környezetet biztosít az elérendő célközönség rétegeinek (fiataloknak, családoknak, nyugdíjasoknak). 2021-ben összesen 1276 megjelenés került regisztrációra a Kávézóban zajló programokra és tevékenységekre. A Közösségi Kávézóban heti rendszerességgel tartanak foglalkozásokat. Ilyenek a Süssünk, süssünk valamit... családok részére, Apró percek kisgyermek részére, Nagymamáink sütődéje a szép korúaknak, Amigurumi klub felnőtt és idősebb korosztály részére, kézműves foglalkozások és Bútorfestő workshop felnőtt korosztály részére. E mellett vannak alkalmi foglalkozások, melyek ünnepekhez, alkalmakhoz kötődnek. Ezek szintén a családokat vagy a felnőtt korosztályt célozzák meg. Ilyen volt a tavalyi évben a Halloween party vagy az őszi, majd karácsonyi dekorációkészítő foglalkozás. Hetente 7-8 program megszervezésre kerül. (...) A Fogytékosok Napközi Otthonával is szoros együttműködés alakult ki, alkalmanként 15-18 fő látogatja meg a Kávézót kikapcsolódás, közös beszélgetés, teázós-kávézós délelőtti program gyanánt. Itt lehetőségük van megkülönböztetés nélkül a szocializációs készségeik gyakorlására. (CSGYK Átfogó értékelése 2021)

A 2022-es év egyik legnagyobb kihívása a rezsiárak emelkedése. A CSGYK igazgatójával folytatott interjú alapján elmondható, hogy a takarékoskodásra való felhívás egyik első áldozata a Közösségi Kávézó és a közösségi terek által működtetett programok, mint az intézmény által pluszban vállalt szolgáltatások.

Gyermekétkeztetés (intézményi, hétvégi, szünidei)

A GYMJV Polgármesteri Hivatala Humánszolgáltatási Főosztály Népjóléti Osztálya tájékoztatása szerint 2018-2021 között a *szünidei étkeztetés adatai* a következőképpen alakultak: 2018-ban a szünidei étkeztetésben részesült gyermekek száma 57 fő volt, 2019-ben 46 fő, 2020-ban 223 fő és 2021-ben 73 fő. A szünidei étkeztetésben részesült gyermekek száma 2020-ban jelentősen eltér a korábbi évek és a 2021-es mértéktől is. A kiugró érték hátterében az áll, hogy a COVID-19 járvány tavaszi időszakában felhasznált szabadság miatt, a nyári gyermekfelügyeletet sok szülő nem tudta megoldani, ezért, igénybe vették az önkormányzat által biztosított szünidei gyerekfelügyeletet és az ehhez kapcsolódó gyermekétkeztetést. A gyermek felügyeletére és az étkezés biztosítására többen szorultak ebben az időszakban.

Az *intézményi étkeztetéshez* a bölcsődei, óvodai, iskolai és bentlakásos gyermekintézményi étkeztetési formák tartoznak. Általánosságban jellemző, hogy az intézményi étkeztetést vásárolt élelmiszerrel oldják meg az intézmények, illetve az önkormányzat. A bölcsődékben nincs kiszervezett szolgáltatás (egyelőre), a célcsoport speciális kora miatt, itt még mindig főzőkonyhák mű-

ködnék. A megemelt élelmiszerárakból adódó plusz költségeket úgy próbálják csökkenteni, hogy megszüntették a felnőtt étkeztetést, csak a gyermekekre főznek.

A Gyermekek- és Családok Átmeneti Otthona főzőkonyhával nem, csak melegítőkonyhával rendelkezik. A tanév időtartama alatt a meleg étkeztetést óvodán, iskolán keresztül biztosítják a gyermekeknek, hétvégén és szünidőben pedig vásárolt szolgáltatással. Ugyanakkor az Élelmiszerbank adományai és a gyűjtött élelmiszer lehetővé teszik a gyermekek és családok számára a minőségi étkezések biztosítását.

Eltérő kultúrájú, vagy a hátrányos és nem hátrányos helyzetű gyermekcsoportok közötti programok

Az eltérő kultúrájú, illetve hátrányos helyzetű és nem hátrányos helyzetű gyermekcsoportok közötti programok tárházát kínálja a város a TOP-6.9.1-15-GY1-2016-00001 számú „Győr-Újváros szociális városrehabilitációhoz kapcsolódó társadalmi együttműködést erősítő program” keretében. A programok (sportprogramok, családi napok, szünidei gyermekprogramok stb.) első sorban a CSGYK vagy a Kossuth Lajos Általános Iskolán keresztül valósulnak meg.

Céljai és működése alapján a társadalmi integráció, azaz az eltérő kultúrával és szociokulturális háttérrel rendelkező gyermekcsoportok találkozási helye a Fablab barkácműhely is, mely 2020 nyaratól működik Győrben.

A TOP-7.1.1-16-H-044-4 azonosító számú helyi pályázati felhívás nyomán, a Győri Helyi Községi Fejlesztési Stratégia cselekvési tervében szereplő „Sokszínű közösségek” elnevezésű, négyes számú intézkedés célkitűzéseinek megvalósítása érdekében, a Győri Helyi Akciócsoport 10 darab, a közösségek közti együttműködéseket segítő pályázatot támogatott, melyek programjai (pl. Közösségben Győrben projekt Civil Piknik eseménye, vagy a GYEKE programjai) az eltérő kultúrájú, illetve a hátrányos és nem hátrányos helyzetű gyermekek találkozását, közös programjait segítették elő.

Hátrányos megkülönböztetés, az egyenlő bánásmód követelményének megsértése a szolgáltatások nyújtásakor

Ahogy a korábbi vizsgálatok során sem, úgy ebben a programozási időszakban sincs adat hátrányos megkülönböztetésről, vagy az egyenlő bánásmód követelményének megsértéséről a szolgáltatások nyújtása során. Egyik vizsgálati formában megkérdezett szakember sem számolt be ilyen jelenségről Győr városában.

Előnyben részesítés, hátránykompenzáló juttatások, szolgáltatások az ellátórendszerek keretein belül

Győr város az önkormányzati tulajdonú lakások bérletéről, valamint a lakásvásárlás és -építés támogatásáról szóló 30/2018. (XII. 20.) önkormányzati rendelete 6. §-ban meghatározza, hogy előnyben kell részesíteni az önkormányzati lakások iránt benyújtott kérelem elbírálásánál azokat a családokat, amelyeknél a család bármely tagja:

- által a saját háztartásban nevelt gyermek, valamint ellátott tartós beteg, súlyos fogyatékos és mozgáskorlátozott személy van,
- nagykorúságát közvetlenül megelőzően állami gondoskodás alatt álló, tartós nevelt volt,
- lakhatási körülményére tekintettel védelembe vett gyermek él.

Ez a szabályozás hátránykompenzálásnak minősül, és a gyermekek mindenképp felett álló érdekét veszi figyelembe.

Civil szervezetek által működtetett szolgáltatás 2020 nyaratól az „úgynevezett Fabrication Laboratory, vagy röviden FabLab, egy olyan barkácműhely, amely a legújabb gépeket és techno-

lógiaikat teszi elérhetővé a fiatalok számára, megfelelő szakmai segítséggel együtt. A FabLab-ban lehetőség van 3D-s nyomtatót vagy lézervágó gépet használni, megtanulni, hogyan lehet ezeket programozni, valamint a fiatalok tervezhetnek és létrehozhatnak innovatív eszközöket, eljárásokat, tárgyakat. Ilyen műhely több európai országban működik már nagy sikerrel. A FabLab a társadalmi integráció helyszíne is, ahol a különböző társadalmi háttérű gyerekek, fiatalok közösen dolgozhatnak, ötletelhetnek, és ilyen módon köthetnek ismeretségeket, barátságokat egymással.

A Volkswagen Alapítvány támogatásával a Terre des Hommes Alapítvány és a Pressley Ridge Magyarországi Alapítványa Győrben hozta létre az első magyarországi FabLab-jét, és bocsátotta a hátrányos helyzetű gyerekeket oktató általános és középiskolák rendelkezésére. A FabLab használata számukra ingyenes, és a műhelyfoglalkozások beépíthetők az iskolai, oktatási programba. A FabLab foglalkozásokat személyiségfejlesztő terápia is kiegészíti, ami segíti a gyerekek iskolai beilleszkedését, tanulásukat, támogatja a számukra legmegfelelőbb szakma kiválasztását, és megelőzheti a lemorzsolódást (kifejezetten a középiskola első két évfolyamában).” (FabLab magyar nyelvű tájékoztató)

A FabLab projekt két éve fut Győrben remek eredményekkel. Szociálpedagógus és mérnök áll a gyermekek rendelkezésére a programok során, illetve a Széchenyi István Egyetem önkéntesei segítik munkájukat. Nem csupán az oktatási intézmények, de a gyermekjóléti alapellátás intézményei, szolgáltatásai (Tanoda, Szt. Cirill és Method Alapítvány, Gyermek- és Családok Átmeneti Otthona stb.), valamint a gyermekvédelmi szakellátás helyi intézményei (Bagolyvár Gyermekotthon, Befogadó Otthon stb.) is együttműködő partnereik. A program 2022. december 31-ig került meghosszabbításra, fenntarthatósága érdekében helyi gesztor szervezetet tervez bevonni a működésbe.

4.4. A KIEMELT FIGYELMET IGÉNYLŐ GYERMEKEK, TANULÓK, VALAMINT FOGYATÉKOSSÁGGAL ÉLŐ GYEREKEK KÖZNEVELÉSI LEHETŐSÉGEI ÉS ESÉLYEGYENLŐSÉGE

A hátrányos, illetve halmozottan hátrányos helyzetű, valamint sajátos nevelési igényű és beilleszkedési, tanulási, magatartási nehézséggel küzdő gyermekek/tanulók óvodai, iskolai ellátása, a köznevelési intézménybe és más településen található fejlesztő programokra való eljutás módja, lehetőségei

A korábban leírtakkal összhangban, a köznevelés egyes szintjei szerint bontott táblázatokban is az látható, hogy a jogszabályi környezet változása miatt *a hátrányos és halmozottan hátrányos helyzetű gyermekek száma* mind az óvodai, mind az iskolai ellátásban jelentősen csökkenő tendenciát mutat. 2017 és 2020 között az óvodai, általános iskolai és középiskolai ellátásban felére csökkent a hátrányos és halmozottan hátrányos helyzetű gyermekek és fiatalok száma.

4.9. táblázat: Hátrányos és halmozottan hátrányos helyzetű óvodás gyermekek

Év	Óvodába beírt gyermekek száma (gyógypedagógiai neveléssel együtt) (TS 087)	Hátrányos és halmozottan hátrányos helyzetű óvodás gyermekek száma (gyógypedagógiai neveléssel együtt) (TS 092)	Hátrányos és halmozottan hátrányos helyzetű óvodás gyermekek aránya az óvodás gyermekekben belül (TS 093)
	fő	fő	%
2017	4 599	65	1,41
2018	4 630	64	1,38
2019	4 574	31	0,68
2020	4 342	30	0,69
2021	n.a.	n.a.	n.a.

Forrás: TEIR, KSH TSTAR

4.10. táblázat: Hátrányos és halmozottan hátrányos helyzetű általános iskolai tanulók, 2017-2021 (fő és %)

Év	Általános iskolai tanulók száma a nappali oktatásban	Hátrányos és halmozottan hátrányos helyzetű általános iskolai tanulók száma (gyógypedagógiai oktatással együtt) (TS 094)	Hátrányos és halmozottan hátrányos helyzetű tanulók aránya az általános iskolai tanulókon belül (TS 095)
	fő	fő	%
2017	n.a.	257	2,29
2018	n.a.	227	2,04
2019	n.a.	112	1,01
2020	n.a.	120	1,10
2021	n.a.	n.a.	n.a.

Forrás: TEIR, KSH TSTAR, Önkormányzati és intézményi adatgyűjtés

4.11. táblázat: Hátrányos és halmozottan hátrányos helyzetű a középszintű oktatásban, 2017-2021 (fő és %)

Év	Hátrányos és halmozottan hátrányos helyzetű gimnáziumi tanulók száma (TS 096)	Hátrányos és halmozottan hátrányos helyzetű tanulók aránya a gimnáziumi tanulókon belül (TS 097)	Hátrányos és halmozottan hátrányos helyzetű szakközépiskolai tanulók és hátrányos helyzetű szakiskolai és készségfejlesztő iskolai tanulók száma a nappali oktatásban (TS 098)	Hátrányos és halmozottan hátrányos helyzetű szakközépiskolai tanulók és hátrányos helyzetű szakiskolai és készségfejlesztő iskolai tanulók aránya a tanulók számához viszonyítva (TS 099)	Hátrányos és halmozottan hátrányos helyzetű szakgimnáziumi tanulók száma (TS 100)	Hátrányos és halmozottan hátrányos helyzetű tanulók aránya a szakgimnáziumi tanulókon belül (TS 101)
	fő	%	fő	%	fő	%

2017	10	0	49	2	98	1
2018	8	0	48	2	33	0
2019	0	0	21	1	7	0
2020	3	0	n.a.	n.a.	n.a.	n.a.
2021	n.a.	n.a.	n.a.	n.a.	n.a.	n.a.

Forrás: TEIR, KSH TSTAR

4.12. táblázat: Hátrányos és halmozottan hátrányos helyzet, 2017-2021 (fő)

Év	Megállapított hátrányos helyzetű gyermekek és nagykorúvá vált gyermekek száma (TS 114)	Megállapított halmozottan hátrányos helyzetű gyermekek és nagykorúvá vált gyermekek száma (TS 113)
	fő	fő
2017	179	75
2018	212	48
2019	190	35
2020	209	49
2021	n.a.	n.a.

Forrás: TEIR, KSH TSTAR

Győr városban sokáig az Eötvös József Általános Iskola, valamint a Kossuth Lajos Általános Iskola töltötte be a hátrányos helyzetű, beilleszkedési, magatartási problémákkal küzdő, túlkoros gyerekek és fiatalok oktatási intézményeinek szerepét. Mindkét iskola Győr-Újváros területén helyezkedik el. Az Eötvös József Általános Iskolát 2020-tól a Radnóti Miklós Általános Iskolához integrálták, és ettől az időponttól kezdve a tagiskolába nem vesznek fel gyermeket, azaz kimenő rendszerben végzik a tanulmányaikat az iskola tanulói.

A Kossuth Iskola tanulói összetétele megfelel az esélyegyenlőségi arányoknak. A korábban már említett jogszabályi változásoknak köszönhetően a hátrányos helyzetű és halmozottan hátrányos helyzetű tanulók számában jelentős csökkenés következett be az elmúlt években. A rendszeres gyermekvédelmi kedvezményben részesülő tanulók száma még mindig magas, 75-80%. A iskola továbbra is folytatja a Pressley Ridge módszert, illetve más szakmai utakat is keresnek (Békés Iskolák Program, KIP módszer stb.) tanulók segítésére. Az iskola létszáma nő (2017-ben 115 fő, 2022-ben 146 fő a tanulói létszám), továbbtanulási arányuk 100%-os, minden tanulót az első helyen megjelölt középfokú oktatási intézménybe vesznek fel.

Győrben az általános iskolák között több intézményben található fogyatékossgal élő, SNI-s és BTM-es tanulók, javarészt integrált nevelési-oktatási rendszerben. Ezen gyermekek és fiatalok száma azonban, a korábbi HEP-ben leírt tendenciát követve, növekvő arányt mutat a hátrányos helyzetű és a halmozottan hátrányos helyzetű gyermekekkel és fiatalokkal szemben.

A tanulásban akadályozott, tanköteles tanulók nevelését, oktatását, értelmileg akadályozott gyermekek fejlesztését integrált formában, csoportban, tanköteles korú autista fiatalok és ép értelmű, súlyos nyelvi- és kommunikációs zavarral rendelkező tanulók oktatását végzi a Radó Tibor Általános Iskola és Egységes Gyógypedagógiai Módszertani Intézmény. Az intézmény integrált nevelést nyújtó, oktatást segítő gyógypedagógiai módszertani intézményegység is. Így feladata az iskolákban, óvodákban integrált keretek között oktatott, nevelt SNI-s gyermekek gyógypedagógiai, szurdo-, tiflo-, szomatopedagógiai megsegítése. Az iskolában 2021-ben 161 fő volt a gyógypedagógiai oktatásban, nevelésben részesülő gyermekek száma, ebből 47 fő lány. A 2016/2017-es tanévben regisztrált 114 főhöz képest ez jelentős emelkedést mutat. Az intézmény utazó gyógypedagógusi és utazó konduktori hálózatot működtet 28 fő munkatárssal, akik a 2021-es évben 548 fő gyermek esetében nyújtottak segítséget. (KIRSTAT 2021)

A Bárcai Gusztáv Óvoda, Általános Iskola, Készségfejlesztő Iskola és Kollégium a speciális nevelési szükségletű, középsúlyos értelmileg sérült gyermekek és fiatalok elsősorban óvodai nevelését, alapfokú gyógypedagógiai oktatását és nevelését látja el, valamint az alapoktatásból kikerülő fiatalok készségfejlesztő speciális szakiskolai fejlesztését. A 2016/2017-es tanév során 148 volt az oktatott SNI tanulók száma, ebből középsúlyos értelmi fogyatékos 121 fő, 27 az autista tanuló. 2021-ben a KIRSTAT adatok szerint az intézmény négy feladatellátási helyen (kollégium kivéte-

lével) összesen 161 fő tanuló gyógypedagógiai oktatását, nevelését látta el, amiből a lányok száma 62 fő volt. Óvodában 17 fő, általános iskolában 70 fő, szakiskolában 57 fő, fejlesztő nevelés-oktatás tevékenységben 17 fő volt a létszám, ami összességében 40 fővel több az öt évvel ezelőtti tanulólétszámhoz viszonyítva.

Ezen a két általános iskolán kívül a Győri Tankerületi Központ által fenntartott összes közoktatási intézményben végeznek integráltan gyógypedagógiai oktatást-nevelést, átlagosan intézményenként 30-40 fő gyermek ellátását vállalva fel. Kifejezetten SNI-s tanulók száma intézményenként 0-6 fő között mozog. (KIRSTAT 2021)

2015. július 1-én Győrben két szakképzési centrum alakult, a Győri Műszaki Szakképzési Centrum és a Győri Szolgáltatási Szakképzési Centrum. 2019. augusztus 1-jétől a két centrum együtt működik tovább Győri Szakképzési Centrum néven. A Győri Szakképzési Centrum fő célkitűzése, hogy megfelelő számú és minőségű képzett munkaerőt biztosítson a térség vállalkozásai, kis- és nagyvállalatai számára. A szakképzésért felelős miniszter a szakképzésről szóló 2019. évi LXXX. törvény 23. § c) bekezdése szerint fenntartói jogkörében eljárva döntött a Győri Szakképzési Centrumhoz tartozó állami szakképző intézmények átalakításáról. Ennek értelmében 2020. július 1-jétől a Centrumhoz összesen 19 intézmény tartozik Győrben és Mosonmagyaróváron. A Győri Szakképzési Centrum – 2022 októberi adatok szerint – összesen 12 843 tanuló számára biztosít oktatást. Ebből 668 fő BTM, 1119 fő SNI (összesen közel 14%) besorolású. A Győri Szakképzési Centrum igazgatójának tájékoztatása szerint az iskolába járási esély megadása és a rugalmas tanulási-nevelési utak biztosítása a céljuk minden fiatal, fiatal felnőtt és akár felnőttkorú számára is. A hozzájuk tartozó intézményekben ezért az alapfokú végzettség megszerzésétől a rész- és teljes szakmák megszerzéséig mindenkinek esélyt biztosítanak.

Az alap- és középfokú oktatást nem csupán a Győri Tankerületi Központ és a Győri Szakképzési Centrum intézményei biztosítják Győr Megyei Jogú Városban. Egyházi, civil szervezeti és a Széchenyi István Egyetem által fenntartott intézmények is működnek mind az alapfokú, mind a középfokú oktatásban. Ezen intézmények alapító okiratuk szerint tudnak fogadni SNI és BTM besorolással rendelkező tanulókat.

A közneveléshez kapcsolódó kiegészítő szolgáltatások (pl. iskolára/óvodára jutó gyógypedagógusok, iskolapszichológusok száma stb.)

Az óvodai *speciális, gyógypedagógiai csoportok* száma csökkenő tendenciát mutat a városban (4.13-as táblázat). Ez a tendencia az általános iskolai osztályok esetében fordított, a gyógypedagógiai oktatásban nő az általános iskolai osztályok száma (4.14. táblázat).

4.13. táblázat: Óvodai nevelés adatai, 2017-2021 (fő és db)

Év	Óvodai gyermekcsoportok száma - gyógypedagógiai neveléssel együtt (TS 085)	Óvodai férőhelyek száma (gyógypedagógiai neveléssel együtt) (TS 090)	Óvodai feladatellátási helyek száma (gyógypedagógiai neveléssel együtt) (TS 088)	Óvodába beírt gyermekek száma (gyógypedagógiai neveléssel együtt) (TS 087)	Óvodai gyógypedagógiai gyermekcsoportok száma (TS 086)	Gyógypedagógiai oktatásban részesülő óvodás gyermekek száma az integráltan oktatott SNI gyermekek nélkül (TS 091)	Egy óvodai gyermekcsoportra jutó gyermekek száma (TS 089)
	db	db	db	fő	db	fő	fő
2017	218	6 030	48	4 599	7	45	21
2018	220	6 131	48	4 630	6	44	21
2019	219	6 136	48	4 574	6	42	21
2020	214	6 123	48	4 342	5	38	20
2021	n.a.	n.a.	n.a.	n.a.	n.a.	n.a.	n.a.

Forrás: TEIR, KSH TSTAR, Önkormányzati adatgyűjtés

4.14. táblázat: Általános iskolák adatai - osztályok, gyógypedagógiai osztályok, feladat-ellátási helyek, 2017-2021 (db, fő, %)

Tanév	Az általános iskolai osztályok száma a gyógypedagógiai oktatásban (a nappali oktatásban) (TS 080)	Az általános iskolai osztályok száma (a gyógypedagógiai oktatással együtt) (TS 081)	Általános iskolai feladat-ellátási helyek száma (gyógypedagógiai oktatással együtt) (TS 079)	Egy általános iskolai osztályra jutó tanulók száma a nappali oktatásban (gyógypedagógiai oktatással együtt) (TS 082)	Más településről bejáró általános iskolai tanulók aránya a nappali oktatásban (TS 084)
	db	db	db	fő	%
2017	26	489	34	22,96	18,44
2018	27	481	34	23,18	19,06
2019	26	474	34	23,38	19,05
2020	28	471	33	23,15	18,64
2021	n.a.	n.a.	n.a.	n.a.	n.a.

Forrás: TEIR, KSH TSTAR

Fontos adat, hogy a 8. évfolyamot nappali oktatásban sikeresen befejezők száma is növekedést mutat a városban annak ellenére, hogy az „utolsó esély iskolájának” is nevezett Eötvös Iskola megszűntetésre került, már csupán kimenő rendszerben látja el a feladatokat.

4.15. táblázat: A 8. évfolyamot eredményesen befejezők a nappali oktatásban, 2017-2021 (fő)

Tanév	A 8. évfolyamot eredményesen befejezte a nappali oktatásban (TS 083)
	fő
2017	1 461
2018	1 498
2019	1 481
2020	1 645
2021	n.a.

Forrás: TEIR, KSH TSTAR

A Győr-Moson-Sopron Megyei Pedagógiai Szakszolgálat Győrben 4 feladatellátási helyet működtet (Márvány utca, Cirkeli út, Török István utca és Kodály Zoltán utca), az általa fenntartott összesen 16 feladatellátási helyből. A Szakszolgálat összesen 215 fő munkatárssal dolgozik, 183 fő teljes munkaidős, 13 fő részmunkaidős és 19 fő óraadó. A KIRSTAT nyilvántartás szerint 2021-ben a következő tevékenységeket végezték:

- logopédiai ellátás 8 feladatellátási helyen, 4 081 fővel,
- nevelési tanácsadás 12 feladatellátási helyen, 4 188 fővel,
- szakértői bizottsági tevékenység 10 feladatellátási helyen, 7 072 fővel,
- gyógypedagógiai tanácsadás, korai fejlesztés, oktatás és gondozás 7 feladatellátási helyen, 183 fővel,
- továbbtanulási, pályaválasztási tanácsadás 1 feladatellátási helyen, 187 fővel,
- konduktív pedagógiai ellátás 1 feladatellátási helyen 15 fővel,
- gyógytestnevelés 8 feladatellátási helyen,
- iskola- és óvodapszichológiai ellátás 4 feladatellátási helyen, 28 fővel,
- kiemelten tehetséges tanulók gondozása 3 feladatellátási helyen, 237 fővel. (KIRSTAT 2021)

Pszichológiai és gyógypedagógiai tanácsadás és fejlesztés a CSGYK Speciális Csoportjának tevékenységei közt is elérhető. „Az intézmény pszichológiai tanácsadás szolgáltatása, a szociális vagy mentálhigiénés, illetve egyéb krízishelyzet miatt segítségre szoruló személyek, családok

számára nyújtott szolgáltatás, a krízishelyzet megszüntetése, valamint az életvezetési készség megőrzése céljából. A pszichológiai tanácsadásra 2021 évben összesen 943 alkalommal került sor, az összes ellátott száma 374 fő volt. A CSGYK szakmai feladatának részeként hetente három alkalommal, heti 10-10 órában teljesített fejlesztő pedagógusi feladatokat két gyógypedagógus végzettségű, megbízási szerződéssel foglalkoztatott munkatárs. 2021 évben a fejlesztőpedagógiai szolgáltatáson 26 gyermek összesen 492 alkalommal jelent meg.” (CSGYK Átfogó értékelése 2021)

Hátrányos megkülönböztetés és jogellenes elkülönítés az oktatás, képzés területén, az intézmények között és az egyes intézményeken belüli szegregációs jelenségek

Nincs konkrét adat hátrányos megkülönböztetésről és jogellenes elkülönítésről az oktatás, képzés területén sem az intézmények között, sem pedig az egyes intézményeken belül.

Az intézmények között a tanulók iskolai eredményességében, az oktatás hatékonyságában mutató eltérések

Nincs konkrét adat az intézmények közötti, a tanulók iskolai eredményességére és az oktatás hatékonyságában mutató eltérésre vonatkozó adat.

Előnyben részesítés, hátránykompenzáló juttatások, szolgáltatások

A CSGYK Köznevelési Csoportja a Győri járásban köznevelési, szakképzési intézménybe beiratkozott gyermekekhez kapcsolódóan látja el az *óvodai- és iskolai szociális segítő tevékenységet* a gyermek családban nevelkedésének elősegítése, illetve veszélyeztetettségének megelőzése érdekében. Az óvodai- és iskolai szociális segítők Győrben és a járási településeken látnak el feladatot, 163 helyszínen:

Győrben:

- 42 óvodai ellátási helyszín
- 22 általános iskolai ellátási helyszín
- 12 középiskolai ellátási helyszín
- 1 kollégiumi ellátási helyszín
- 3 többcélú: általános és középiskolai ellátási helyszín
- 11 többcélú: középiskolai és kollégiumi ellátási helyszín
- 5 többcélú: óvodai-, általános-, középiskolai és kollégiumi ellátási helyszín

Járási településen:

- 37 óvodai ellátási helyszín
- 29 általános iskolai ellátási helyszín
- 1 többcélú: általános és középiskolai ellátási helyszín. (CSGYK Átfogó értékelése 2021)

A szociális segítő egyéni, csoportos és közösségi tevékenységet végez a gyermekek, szülők, pedagógusok körében. A szülők 2021-ben 1042, a gyerekek 2 774 alkalommal éltek az egyéni fogadóóra lehetőségével. (CSGYK Átfogó értékelése 2021)

4.16. táblázat: Óvodai-, iskolai szociális segítők által biztosított egyéni tanácsadásra hozott problémák

Egyéni tanácsadásra hozott problémák jellege	Problémák száma
Szociális problémák, ebből:	56

Egyéni tanácsadásra hozott problémák jellege	Problémák száma
Anyagi nehézség	6
Lakhatási problémák	7
Családon kívül történő nevelés	3
Egyéb: szociális problémák	40
Iskolai nehézségek, ebből:	942
Tanulási nehézségek	251
Magatartási, beilleszkedési nehézségek	356
Iskolai konfliktushelyzetek	221
Iskolai hiányzás	11
Egyéb: iskolai nehézségek	103
Pszichés problémák, ebből:	660
Életkori változásokból adódó lelki nehézségek pl. iskolakezdés, serdülőkor	306
Veszteségek (pl. válás, gyász)	116
Egyéb: pszichés problémák	238
Családi konfliktus, ebből:	246
Szülők közötti konfliktus	49
Szülő-gyermek konfliktus	95
Nevelési problémák	32
Bántalmazás	25
Egyéb: családi konfliktus	45
Családi életvitelben jelentkező problémák, ebből:	53
Elhanyagolás	6
Betegség, fogyatékoság	14
Szülő külföldi munkavállalása, családba fogadás	2
Egyéb: családi életvitelben jelentkező problémák	31
Addiktológiai problémák, ebből:	13
Addiktológiai problémák	13

Forrás: CSGYK Átfogó értékelése 2021

„A csoportos foglalkozások módszerei az adott gyermekcsoport korához, szükségleteihez igazodók. Jellemzően interaktív foglalkozások, melyek a szociális csoportmunka eszközeit a mese, a kreatív technikák, társas- és drámajátékok, élménypedagógia eszközeivel ötvözve valósulnak meg. A foglalkozások szervezése során a segítő társszakmákkal (védőnő, rendőrség, pártfogók stb.)

való együttműködésre törekszik. 3 298 csoportfoglalkozásra került sor, összesen 59 702 gyermek, 131 szülő és 568 pedagógus részvételével (halmozott adat). A 2020/21 tanév tavaszi félévében a szolgáltatási tervekben rögzített feladatokat nem tudták a segítők maradéktalanul teljesíteni, az online oktatás, a gyakori karantén az osztályközösségekben nehezítik a szervezést és a megvalósítást. A közösségi munka keretében az óvodai- iskolai segítő támogatja, katalizálja a köznevelési intézményhez köthető közösségek szerveződését, fejlődését. A közösségi tevékenységek során jellemzően a köznevelési intézmény rendezvényeihez kapcsolódik a segítő, akár szervezési feladatokkal, akár saját programelemmel. A közösségi programok jellemző témái az egészség, a pályorientáció, illetve egyéb évszakhoz köthető vagy kulturális esemény. Közösségi eseménynek számít továbbá a nevelőtestületi és szülői értekezlet is, valamint a diákönkormányzatok működésének támogatása.

A tanszünet idejére eső intézményi nyári napközi idején a szociális segítők részt vettek a gyermekfelügyeletben és szociális készségfejlesztő foglalkozásokat tartottak az általános iskolákban.

A *közösségi tevékenységek* a járványügyi helyzetből fakadóan kevésbé dominálnak, 632 esemény valósult meg 19 011 fő részvételével (halmozott adat).” (CSGYK Átfogó értékelése 2021)

Kifejezetten a COVID-19 járvány alatt a Széchenyi István Egyetem 57 önkéntese nyújtott online korrepetálási lehetőséget 100 fő tanuló részére a CSGYK Köznevelési Csoportjával együttműködve. A programba szülői beleegyezéssel, és a technikai háttér (tablet, számítógép vagy okostelefon) biztosításával kerülhettek be a gyerekek és fiatalok. Összesen 168 tárgyat korrepetáltak az önkéntesek, 3 esetben előztek meg évisméltést. (Széchenyi István Egyetem és CSGYK Győr Köznevelési csoport adatai 2020)

4.5. KÖVETKEZTETÉSEK: PROBLÉMÁK BEAZONOSÍTÁSA, FEJLESZTÉSI LEHETŐSÉGEK MEGHATÁROZÁSA

A Helyi Esélyegyenlőségi Program 2018-2023 között *négy fő problémát* azonosított a gyermekek és fiatalok célcsoportját tekintve:

- Autista gyermekek és fiatalok növekvő számát,
- SNI és BTM gyermekek és fiatalok növekvő számát,
- Gyermek- és ifjúsági közösségi terek hiánya,
- Győr-Újvárosi gyermekek és fiatalok növekvő drogabúzusa.

A fenti négy probléma tekintetében több *előrelépés* is történt a városban:

- integrált napközbeni ellátások fejlődése tapasztalható (bölcsődei férőhelyszám növekedés),
- kifejezetten gyógypedagógiai csoportok csökkenő száma az óvodai ellátásban,
- gyógypedagógiai oktatás - nevelés minden iskolában integráltan valósul meg, speciális iskolákban növekvő létszámszükséglet kielégítése jellemző,
- Tanoda intézménnyé fejlődött, egyre több gyermek ellátására vállalkozik,
- egyre több közösségi tér születik a városban, egyre több közösségi programmal együtt,
- KEF finanszírozással szünidei prevenció programok, kerekasztalok valósulnak meg a drogabúzus visszaszorítása érdekében.

Az elmúlt évek azonban olyan *krízishelyzeteket* teremtettek, melyekre egyik szolgáltatás sem volt felkészülve, de amelyek minden ellátást, legyen szó köznevelési, szociális/gyermejkölési vagy egészségügyi, elértek.

A *COVID-19 járványhelyzet* hatásai mind a szolgáltatások, mind a gyermekek célcsoportja esetében mai napig éreztetik hatásukat. Köznevelésben van olyan iskola, melyben az igazolt hiányzások száma nőtt meg drasztikusan, mert a szülők félnek a fertőzéstől, ezért nem akarják gyermekeiket közösségbe, iskolába engedni. Egyes szolgáltatások (gyermekek napközbeni ellátása, bölcsődék; gyermekek átmeneti gondozása, gyermekek átmeneti otthona; védőnői, gyermek házi orvosi szolgáltatás; óvodai/iskolai szociális segítség) alapvető működését lehetetlenítette el a járvány, hi-

szen a szülők akár gyermekeik kifejezett érdeke ellenére nem engedték őket intézménybe. Közben a családokban megnőtt a feszültség az összezártág, vagy sokak esetében az anyagi-egészségügyi nehézségek miatt, ami a bántalmazások, konfliktusok kiéleződését és gyakoribbá válását eredményezte. Ezek a problémák aztán a CSGYK Alapszolgáltatási Csoportjánál csapódtak le.

A másik krízis, ami a 2022-es évben következett be, a *reziárak emelkedése*. A legtöbbször a fűtés alapját adó gázárak oly mértékű emelkedése következik be, mely a szociális és gyermekjóléti/gyermekvédelmi intézményeket, egészségügyi szolgáltatásokat, valamint köznevelési szolgáltatásokat, intézményeket akár csődbe is viheti amellet, hogy telephelyek, épületek bezárására kerülhet sor, ami a szolgáltatás elérésének lehetetlenné válását idézi elő. Jelenleg veszélyeztetett a gyermekjóléti szolgáltatás, a bölcsődei ellátás, a gyermekek esélyteremtő szolgáltatásai (Tanoda), a gyermekek átmeneti gondozása, a sporttevékenységet biztosító intézmények, a közösségi szolgáltatásokat nyújtó ellátások.

Az alábbi táblázat összefoglalja azokat a főbb, gyermekeket és fiatalokat érintő problémákat, melyeket a fentiekben részletezett kutatásból kinyert adatok támasztanak alá.

A gyermekek helyzete, esélyegyenlősége vizsgálata során településünkön	
<i>beazonosított problémák</i>	<i>fejlesztési lehetőségek</i>
SNI és BTM gyermekek és fiatalok továbbra is növekvő száma.	Speciális lehetőségek fejlesztése (Gézengúz Alapítvány, Pedagógiai Szakszolgálat által nyújtott ellátások fejlesztése; Tanoda fejlesztése; speciális oktatási módszerek bevezetése (KIP módszer, Pressley Ridge módszer stb.) az azt nem használó iskolákba, a közoktatás módszertani fejlesztése).
Gyermek- és ifjúsági közösségi tér hiánya Újváros területén.	CSGYK működtetésében közösségi tér létrehozása Győr-Újváros területén a szociális városrehabilitáció keretei között.
COVID-19 járvány negatív hatásai.	Online (és/vagy hibrid) szolgáltatási rendszerek megalapozása a gyermekjóléti, gyermekvédelmi munkában, illetve az óvodai/iskolai szociális segítő tevékenységben.
Reziárak emelkedésének szolgáltatásokra gyakorolt negatív hatása (szolgáltatások bezárása, elérhetőség csökkenése).	Menedékes program a rezi áremelkedéssel és élelmiszer áremelkedéssel sújtott szolgáltatások számára, melyek kötelező feladatai közé tartozik a gyermekek élelmezése és a meghatározott hőmérséklet biztosítása.
Nem magyar állampolgárságú gyermekek számára nyújtott szolgáltatások, az őket érintő jogszabályi környezet összehangolása.	A számukra nyújtott egészségügyi, oktatási és szociális szolgáltatásokban dolgozó szervezetek képviselőinek kerekasztala, protokoll kidolgozása az ügymenetet tekintve.
A jogszabályváltozások miatt rejtve maradó hátrányos helyzet és halmozottan hátrányos helyzetű gyermekek megtalálása.	A jogszabályváltozások miatt rejtve maradó hátrányos helyzet és halmozottan hátrányos helyzet felfedését és kezelését segítő szolgáltatások (családsegítők munkája) megerősítése anyagi eszközökkel.

A gyermekek helyzete, esélyegyenlősége vizsgálata során településünkön

<i>beazonosított problémák</i>	<i>fejlesztési lehetőségek</i>
Egyes városrészek szolgáltatáshiánya (védőnő, házi gyermekorvos stb.)	A lakosságszám és gyermekszám szempontjából dinamikusán fejlődő városrészek helyi szolgáltatási rendszerének kialakítása.

5. A NŐK HELYZETE, ESÉLYEGYENLŐSÉGE

5.1. A NŐK GAZDASÁGI SZEREPE ÉS ESÉLYEGYENLŐSÉGE

Az ország, azon belül Győr-Moson-Sopron megye és a megyeszékhely *munkaerő-piaci helyzetét* is jelentősen megváltoztatta a 2020-as járványhelyzet. Az álláskeresők számának fokozatos csökkenése volt tapasztalható 2010 óta mind a megyében, mind Győr városában. Az időszakos hullámzás, szezonális változások mellett (év elején rendszerint magasabb az álláskeresők száma, ami a márciusi tetőzés után a nyár folyamán csökken és az év vége felé eléri az éves legalacsonyabb értéket) az álláskeresők száma 2018 év végén, decemberben érte el a legalacsonyabb értéket a vizsgált időszakban a városban. A 2019-es stagnálás után, a lezárások kezdetével, 2020 márciusától kezdődően szokatlan magasra emelkedett az álláskeresők száma, ami ezen év májusában tetőzött, a csúcspont óta pedig folyamatos csökkenés tapasztalható (5.1. ábra).

5.1. ábra: Nyilvántartott álláskeresők számának változása Győrben 2016. január - 2022. szeptember között (fő)

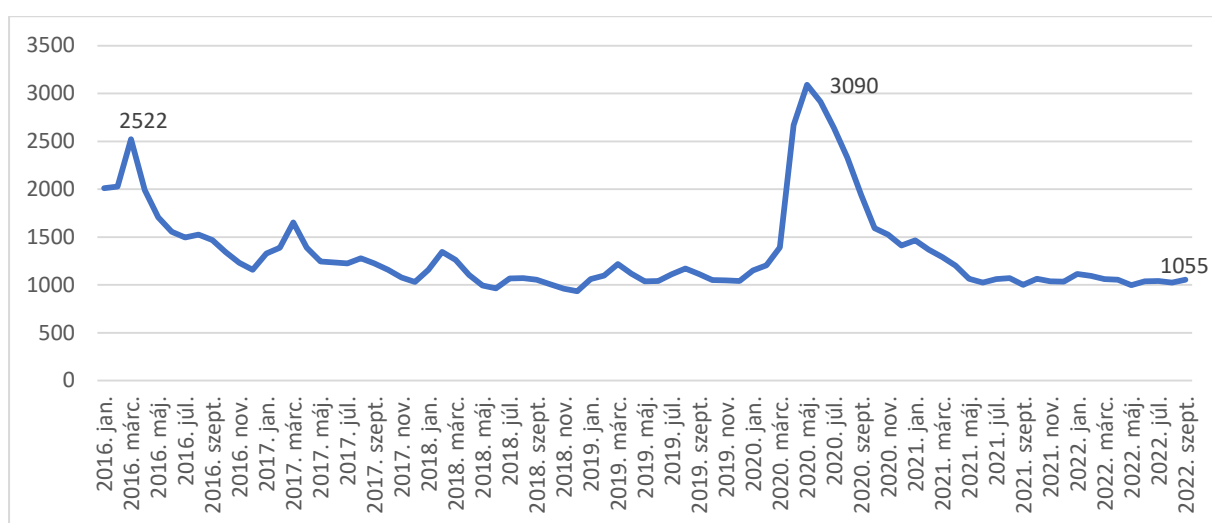

Forrás: Innovációs és Technológiai Minisztérium (ITM) adatai alapján saját szerkesztés

A munkaerő-piacon a *foglalkoztatási veszteség* jelentős része ebben az időszakban nem is feltétlenül a munkahely elvesztése miatt történt meg, a helyzethez a jelentős mértékben megnövekedett inaktivitás is hozzájárult. A világjárvány, illetve a jelenleg fennálló gazdasági recesszió következményei veszélyeztették és veszélyeztetik a nemek közötti egyenlőség kapcsán kialakult helyzetet is. A *munkanélkülivé válás veszélye* ugyanis sokkal nagyobb volt a járványidőszakban a nők esetében, aminek oka az, hogy ebben az időszakban a gazdasági visszaesés és az elbocsátások azon ágazatokat (turizmus, vendéglátás, személyes szolgáltatások) érintették, ahol magasabb a női foglalkoztatottság. Az alábbi országos trendek is érintették a városban élő nők életét. A járvány kapcsán elrendelt korlátozások negatív hatással voltak a fizetetlen gondozási tevékenységekre, aminek döntő többségét a nők látják el. A járvány elleni küzdelemben kiemelkedő jelentőségű ágazatokban (egészségügy, szociális ellátás) a dolgozók jelentős hányada (országosan: 86%-a) nő, akikre jelentős többletterhelés hárult ebben az időszakban. A fenti folyamatokat tetézte továbbá az otthoni fizetetlen munka mértékének növekedése a lezárások időszakában, ami szintén a nőkre rótt további terheket.

Az 5.1. táblázat ennek a folyamatnak a lenyomataként is értelmezhető. A *nyilvántartott álláskeresők* arányának változása 100 főnyi 15-65 év közötti férfira vagy nőre vetítve jól mutatja azt a folyamatot, ahol az álláskeresői növekmény a női oldalon jelentkezett erősebben a 2020-as év folyamán és a 2021-es év adatai szerint a visszarendeződés is lassabb folyamat volt az esetükben. A legmagasabb arány értékeket a járvány ideje alatt Győr város esetében mérték a nők szempontjából, ahol 100 aktív korú nőre 1,84 nyilvántartott női álláskereső jutott. A 2019-es állapotokhoz

képest a legnagyobb változást ebben a tekintetben a megyei értékek jelentik a nők esetében, itt 47%-os volt az arány változása ebben az időszakban, míg Győrben csupán 36%. Győr és a megye speciális helyzetét azonban jól mutatja, hogy ezek az arányok jócskán a magyar arányok alatt maradtak, igaz a változás az országot nem érintette olyan jelentős mértékben, mint a megyét és azon belül Győr városát. Ezzel szemben a visszarendeződés a megyében és a városban is jóval gyorsabb volt az országos folyamatokhoz képest.

5.1. táblázat: Nyilvántartott álláskereső aránya a gazdaságilag aktív népességhez viszonyítva 2016-2021 (100 főnyi 15-65 évesre vonatkoztatva nemenként)

		2016	2017	2018	2019	2020	2021
Győr	férfiak	1,15	1,15	1,04	1,21	1,67	1,21
	nők	1,6	1,33	1,23	1,35	1,84	1,38
Győri járás	férfiak	1,15	1,01	0,96	1,12	1,53	1,11
	nők	1,56	1,28	1,18	1,29	1,73	1,27
Győr-Moson-Sopron megye	férfiak	1,06	0,97	0,95	1,06	1,45	1,08
	nők	1,23	1,06	1,02	1,12	1,65	1,16
Magyarország	férfiak	4,02	3,69	3,48	3,44	4,24	3,51
	nők	4,08	3,91	3,81	3,73	4,72	3,91

Forrás: KSH T-STAR alapján saját szerkesztés.

Győr város munkaerő-piaci helyzete a fenti nehézségek ellenére meglehetősen gyorsan helyreállt a járvány okozta válság befejeztével, 2022 szeptemberére az álláskeresők száma visszaállt a 2019 év szeptemberi szintre. Kérdés, hogy a háború és az energiaválság okozta komplex problémakör miként hat az év végi munkaerő-piaci helyzetre, hiszen már a szeptemberi adatok is enyhe emelkedést mutatnak. Még fontosabb kérdés, hogy a 2023-as év elején kezdődő szezonális hatás erejét és idejét mekkora mértékben emeli meg a válság.

A hosszú távú, 180 napon túl nyilvántartott álláskereső csoportjával kapcsolatosan is él az általános trend: rendre magasabb a nők aránya a férfiakénál. Győr és a Győri járás tekintetében ez az eltérés a vizsgált időszakban szintén nagyobb, mint a megyei és az országos arányok. A győri és az országos arányok közötti jelentős eltérés 2016 és 2021 között azonban jelentősen csökkent, sőt 2021-re az országos és a győri arány megegyeztek (53%). A megyei arányok pedig közelítik a fele-fele arányt férfiak és nők esetében. A győri statisztikák 2021-ben 192 nőt és 170 férfit tartottak nyilván ebben a csoportban, a Győri járásban pedig összesen 274 nő és 253 férfi tartozott a 180 napon túli nyilvántartottak közé.

5.2. táblázat: Nők aránya a 180 napon túli nyilvántartott álláskeresőknél belül 2016-2021 (%)

	2016	2017	2018	2019	2020	2021
Győr	58,79	58,91	56,84	54,75	52,87	53,04
Győri járás	58,33	60,7	56,13	54,38	53,77	51,99
Győr-Moson-Sopron	53,65	54,31	51,15	51,38	52,13	50,13
Magyarország	52,74	52,71	53,38	53,33	53,41	53,1

Forrás: KSH T-STAR alapján saját szerkesztés.

A fentiekből is látható, hogy a település és vonzáskörzetének munkaerő-piaci helyzete kiegyensúlyozottnak mondható. Sőt, egyes szakmákban *munkaerőhiány* tapasztalható. Tekintettel az álláskeresők ilyen alacsony számára az átképzési és egyéb munkaerő-piaci reintegrációs programokra is sokkal kisebb mértékben van igény, mint az ország munkaerő-piac szempontjából hátrányosabb helyzetben lévő térségeiben. Az interjúkból kiderült, hogy a városba érkező, az ukrán háború elől menekülő nők számára sem volt sok esetben szükség integrációs programokra, mert a városban működő cégek maguk vették fel velük a kapcsolatot és ajánlottak fel számukra munkalehetőséget.

2022 augusztusában Győrben összesen 1 025 főnyi álláskeresőt tartottak nyilván, ebből 571 fő volt nő és 454 férfi, vagyis az álláskeresők 55,7%-a volt nő. Ez az arány rosszabb, mint ugyanezen hónapban mért országos (52,9%) és megyei (53,4%) arányok, ami a város munkaerő-piacának, kínált munkahelyeinek, foglalkoztatási szerkezetének maskulin mivoltát támasztja alá. A városban továbbra sem magas a női munkavállalók számára fontos atipikus, és rugalmas foglalkoztatási formák aránya, a helyben működő vállalatok esetében elszigetelt és egyedi kezdeményezésekkel találkozhatunk, amelyek a női munkaerő megtartását és bővítését szolgálják (rugalmas munkakezdesi idő, gyermekfelügyelet, home office engedélyezése, több műszakos állások egy műszakosra csökkentése.)

A város kedvező munkaerő-piaci helyzetét alátámasztja az is, hogy a *közfoglalkoztatásban részt vevők* száma, a havi adatok éves átlagát számolva a 2016-os 582 főről 2021-re fokozatosan 29 főre apadt, ami elenyésző számnak mondható a város lakosságszámához viszonyítva. A csökkenés országosan is kimutatható, de annak mértéke Győrben jóval nagyobb, mint országosan.

A nők munkaerő-piaci helyzetének javításával és az esélyegyenlőség megteremtésével kapcsolatosan indítani kívánt *programok kivitelezését* és megvalósítását a járványhelyzet részben vagy egészben megghiúsította. Sok esetben csak a korábban, 2016-ban elkezdett pályázati beavatkozások kései befejezéséről adhatunk számot.

A Szülők Háza Győr Szíve Családi Központ és a CSGYK által elnyert EFOP-1.2.9-17 *Nők a családban és a munkahelyen* című pályázat, mely keretében Család és Karrier Pontot hoznak létre Győrben, a Gárdonyi Géza u. 3. szám alatt a Belvárosban. A projekt 2020. október 31-én zárt. A járvány ideje alatt, főleg bölcsődés gyerekek számára indítottak digitális projektet *Szülők Háza Digibölcsi* néven². A projekt zárásig ingyenesen voltak elérhetők az alábbi szolgáltatások: képzések, fejlesztési programok, álláskeresési tanácsadás, mentálhigiénés tanácsadás, workshopok, tájékoztató napok az atipikus munkavállalási lehetőségekről. Napjainkban a helyszín családi bölcsődéként, és játszóházaként üzemel.

A TOP-6.8.2-15-GY1-2016-00001 „*Helyi foglalkoztatási együttműködések a Győri járásban*” projekt 2019. szeptember 30-án zárult. A projekt konzorciumi partnerei a Győr-Moson-Sopron Megyei Kormányhivatal, Győri Térségfejlesztési és Projektmenedzsment Kft., a Mobilis Közhasznú Nonprofit Kft., a Szent Cirill és Method Alapítvány és a MMSSZ voltak. A projekt egyik fő dokumentuma a Győri Járási Foglalkozási Paktum. A paktum kitűzött céljainak elérését különböző munkacsoportok munkáján keresztül szervezték meg. Az egyik ilyen elérendő cél a hátrányos helyzetű csoportok támogatása, rugalmas foglalkoztatási formák ösztönzésével, inaktívak (köztük 50 év feletti nők) munkaerő-piacra való visszajuttatásával és képzésekkel.

A fenti projekt folytatásaként indult el a TOP-6.8.2-16-GY1-2018-00001 „*Helyi foglalkoztatási együttműködés a Győri járásban*”, ahol Győr Megyei Jogú Város Önkormányzata volt a kedvezményezett, a konzorciumi partnerek pedig megegyeztek a korábbi projekt partnereivel. A projekt hivatalosan 2021. szeptember 30-án zárt, a járvány miatt azonban a programok megvalósítása egy éves csúszást szenvedett. A hátrányos helyzetű álláskeresők társadalmi (re)integrációja érdekében a paktum keretében – a hagyományos munkaerő-piaci eszközök mellett – komplex munkaerő-piaci szolgáltatások nyújtását tervezték el. A program célcsoportjai az alábbiak voltak: alacsony iskolai végzettségűek, 25 év alatti fiatalok, vagy 30 év alatti pályakezdő álláskeresők, 50 év felettek, GYED-ről, GYES-ről, ápolási díjról visszatérők, vagy legalább egy gyermeket egyedül neve-

² <https://digitalisbolcsode.hu/>

lő felnőttek, foglalkoztatást helyettesítő támogatásban részesülők, tartós munkanélküliséggel veszélyeztetettek, megváltozott munkaképességű személyek, roma nemzetiséghez tartozó személyek, inaktív személyek, közfoglalkoztatottak.

A projekt fizikai megvalósításának meghosszabbítása történt 2022. december 31-ig a Nemzeti Szakképzési és Felnőttképzési Hivatal vezetésével a Belügyminisztérium és a Digitális Jólét Nonprofit Kft. konzorciumi partnerségével indított országos programban is, aminek helyi megvalósításában a Győr-Moson-Sopron Megyei Kormányhivatal érintett. A GINOP 6.1.1-15 „*Alacsony képzettségűek és közfoglalkoztatottak képzése*” című kiemelt projektben továbbá a Nemzeti Foglalkoztatási Szolgálat által finanszírozott *Közfoglalkoztatásból a versenyszférába* című program keretében képzéseket, szakmai segítőket, juttatásokat, helybe vitt szolgáltatásokat biztosítanak a hátrányos helyzetű csoportok, köztük nők részére. 2021-től az alábbi képzéseket tervezték beindítani (ezen képzések egy része 2022-ben valósult meg a járvány miatt): betanított festő-mázoló, betanított szociális segítő, betanított takarító, bio- és zöldhulladék hasznosítás, komposztálás, kiskerti növénytermesztő, település karbantartó.

A kormányhivatal a GINOP 5.1.1 „*Út a munkaerő-piacra*” és a GINOP 5.2.1 „*Ifjúsági Garancia Program*” keretében 2020-ban indította óvodai dajka képzését. A tanfolyam ideje alatt keresetpótló juttatást biztosított a résztvevők számára.

A győri *nők foglalkoztatottsága* kapcsán elmondható, hogy az országos trendeknek megfelelően felülreprezentáltak az álláskereső körében, de arányaiban ez a különbség már nem olyan jelentős mértékű. A járvány időszaka a női munkavállalók szempontjából sokkal több negatív hatást eredményezett, azonban a munkaerő-piac visszarendeződése Győrben és vonzáskörzetében sokkal gyorsabban ment végbe, mint általában Magyarországon. A nőket megcélzó munkaügyi programok a közel teljes foglalkoztatottság mellett sokkal kisebb létszámmal működnek, azonban a női munkavállalók speciális igényeire reagálni tudó vállalatok aránya még mindig alacsonynak mondható. Szükséges a különböző pályázati projektek során kialakított együttműködések és jó gyakorlatok továbbvitele a pályázati elszámolása utáni időszakban is.

5.2. A MUNKAERŐ-PIACI ÉS CSALÁDI FELADATOK ÖSSZEEGYEZTETÉSÉT SEGÍTŐ SZOLGÁLTATÁSOK FAJTÁI, JELLEMZŐI

Győrben a munkaerő-piaci és családi feladatok összeegyeztetését segítő szolgáltatások önkormányzati és civil szervezetek összefogásában, illetve szolgáltatásain keresztül valósulnak meg. Az Egyesített Bölcsődei Intézményhálózat a 2021-es évben 12 bölcsődét működtetett 646 férőhellyel. (Az engedélyezett férőhelyek száma az Egyesített Bölcsődei Intézményhálózat szerint 490 volt 2016 és 2022 között.) A vizsgált időszakban a *bölcsődei férőhelyek* feltöltöttsége a járványhelyzet kialakulásáig teljesnek volt mondható, 2020-ban esett a helyek feltöltöttsége 100% alá. Ebben az évben a betölthető helyek száma is 30-cal csökkent, mivel felújítási munkákat végeztek az egyik intézményben, ebben az évben 613 helyen 587-en vették igénybe a szolgáltatást. A kisebb kihasználtság 2021-ben is érvényes volt úgy, hogy mind a helyek, mind a jelentkezők száma növekedett ebben az évben (5.2. ábra). A bölcsődék átlagos éves kihasználtsága 73%-os, ahol a maximum kihasználtság 90%-ot ért el egy bölcsődében. A járványhelyzetben ez a kihasználtság is csökkent és nagy fluktuációkat mutatott a karanténba került csoportok miatt. 2020. március 17-től ügyeleti rendszer volt érvényben a nevelés-gondozás tekintetében, ahol azon szülők gyermekeinek ellátását oldották meg, akik nyilatkoztak arról, hogy a gyermekük felügyeletét semmilyen más módon nem tudják megoldani. 2020. május közepétől júniusig fokozatosan nyitottak ki az intézmények: elsőként a központok, majd fokozatosan a további intézmények.

5.2. ábra: Az önkormányzat fenntartásában lévő bölcsődei helyek és a beíratott gyerekek számának változása 2016-2021 között Győrben (férőhely/fő)³

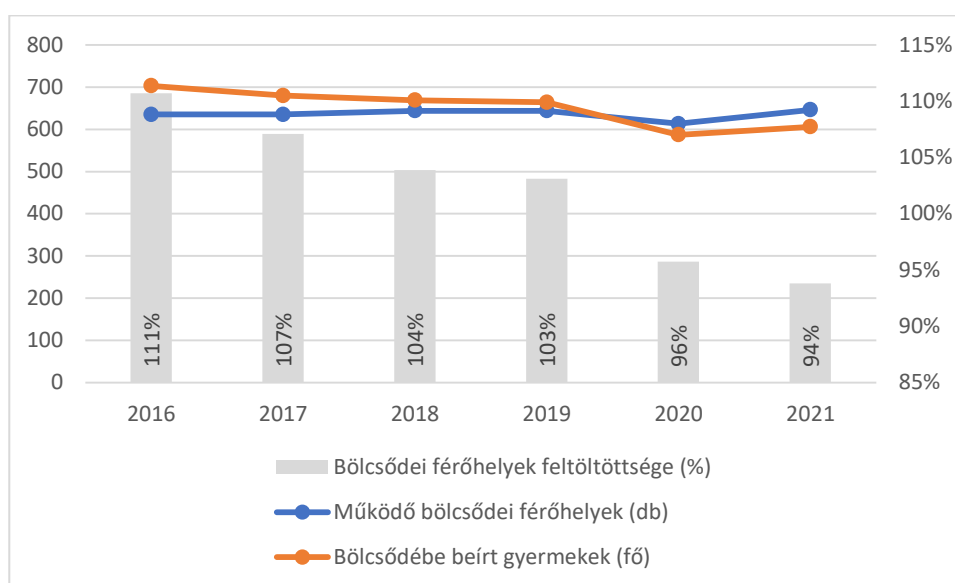

Forrás: KSH T-STAR alapján saját szerkesztés.

Az Egyesített Bölcsődei Intézményhálózat nem csak a győri családok gyerekei számára nyújt szolgáltatásokat. A 2020-as évektől a vidéki ellátottak száma növekedésnek indult, 2021-ben átlagosan 50 gyermeket fogadtak 15 településről, úgy, hogy ezen települések mindegyikén működik bölcsőde. A Győrből a környéki településekre költöző fiatal párok esetében a munkába jutás és a gyermek elhelyezésének megfelelő logisztikája indokolja ezeket az igényeket, hiszen az agglomerációban élők jelentős hányada ingázik be Győrbe a munkahelyére. A legnagyobb igény a Győr közvetlen közelében található települések, Vámoszabadi, Töltéstava, Győrújbarát felől tapasztalható.

Az önkormányzati fenntartású bölcsődék mellett *családi bölcsődék* is nyújtanak bölcsődei, illetve alternatív napközbeni ellátást gyermekeknek Győrben. Mini- és munkahelyi bölcsőde nem működik a városban. 2017-től a statisztikai nyilvántartás a családi bölcsődéket külön is számon tartja. 2018-tól a városban működő családi bölcsődei csoportok száma 13-ról 2021-re 18-ra emelkedett, az ide beíratott gyerekek száma pedig 86-ról 116-ra nőtt ugyanezen időszak alatt. A 18 családi bölcsődei csoportot négy különböző szervezet működteti, amelyek a következők:

- Égig Éró Fa Kétnyelvű Montessori Családi Bölcsőde
- Kölyökcentrum Családi Bölcsőde Hálózat
- Kölyökvár Családi Bölcsőde
- Szülők Háza Győr Szíve Családi Központ és Játszóház

A legtöbb csoporttal, az Égig Éró Fa Kétnyelvű Montessori Családi Bölcsőde rendelkezik. Hat csoport tartozik hozzájuk a győrszentiváni, újvárosi és a belvárosi városrészekben. A Montessori mellett a Kölyökvár Közhasznú Egyesület és a Kölyökcentrum Családi Bölcsőde Hálózat csoportjai nyújtják szolgáltatásaikat angol nyelven is a belvárosban. A Szülők Háza Győr Szíve Családi Központ és Játszóház szolgáltatásai között szerepel az alternatív napközbeni ellátás is, szintén a belvárosban.

³ Az 1997. évi XXXI. törvény a gyermekek védelméről és a gyámügyi igazgatásról (Gyvt.) 2017. január 1-től hatályos módosítása értelmében a kisgyerekek napközbeni ellátásait új struktúrával lehet megszervezni. Az intézményi ellátások és szolgáltatások tartalma és formája, ennek következtében az adatszolgáltatás módja is alapvetően megváltozott, ezért az idősoros adatok összehasonlítása a korábban a témában rendelkezésre álló adatokkal nem, vagy csak korlátozottan lehetséges.

Az *óvodai ellátás* szintjén a 3-5 éves gyerekek egy óvodai férőhelyre jutó aránya a városban évek óta változatlan: 0,5 fő, míg ugyanez az arány a Győri járásban és Győr-Moson-Sopron megyében 0,7 fő, országosan pedig 0,8 főt takar. A győri óvodák kihasználtsága fokozatosan csökkent az elmúlt egy évtizedben, amelynek oka a csökkenő gyerekszám mellett a Győr vonzáskörzetében található településeken fejlesztett óvodák megjelenése.

A Családbarát Munkahely címet először 2000-ben hirdették meg Magyarországon. 2011-ben megújult a díj, ami a magyar munkaadók azon csoportját emeli ki és díjazza, ahol felismerik a családbarátság előnyeit, odafigyelnek a munkavállalók ezzel kapcsolatos igényeire és ennek kapcsán különböző intézkedéseket terveznek meg és visznek végig. Vagyis, ha olyan körülményeket biztosítanak, amellyel elősegíti, hogy a szervezetnél dolgozó munkavállalók minél hatékonyabban össze tudják egyeztetni a munkavállalást a családi teendőikkel, a családi illetve magánéletükkel, és ezzel mind a munkában, mind a családban az életük minél inkább kiteljesedjen. A szervezetek által kínált családbarát kezdeményezések négy fő típusba sorolhatók: (1) rugalmas munkatípusok bevezetése, (2) szabadsággal kapcsolatos újítások, (3) gyermekgondozási lehetőségek, (4) támogatások. Az elmúlt három év során az alábbi győri cégek, intézmények kapták meg a Családbarát Magyarország Központ Nonprofit Közhasznú Kft. által kiadott *Családbarát munkahely* tanúsítványt a sikeres auditálás után (zárójelben a cím odaítélésének éve):

- Győri Nemzeti Színház (2020)
- Győr-Moson-Sopron Megyei Büntetés-végrehajtási Intézet (2022)
- MELECS EWS GmbH Magyarországi Fióktelepe (2022)
- Trenkwalder Recruitment Kft. (2022)
- Széchenyi István Egyetem (2020, 2022)
- Vaskakas Bábszínház (2019, 2020)

Emellett több nagy, országos lefedettséggel bíró cég is jelen van a városban, akik szintén díjazottak, mint például a Praktiker Kft., a Tesco-Globál Áruházak Zrt., bankok, illetve a Telekom Nyrt. A Széchenyi Egyetem ezen felül kapcsolódott 2022-ben a Három Királyfi, Három Királylány Mozgalom kezdeményezéséhez is, amelynek győri partnere a Győr Megyei Jogú Város Önkormányzata és Győr Megyei Jogú Város Polgármesteri Hivatala, illetve a Védőnői Szolgálat.

A díj mellett a Széchenyi 2020 pályázat TOP-6.2.1-15, illetve TOP-6.2.1-16 „*Családbarát, munkába állást segítő intézmények, közszolgáltatások fejlesztése*” elnevezésű projektekből 4-4 darab futott a városban. A 2016-ban, illetve 2018-ban indult pályázatok keretében a városban működő nyolc bölcsőde felújítására került sor. További, családbarát szolgáltatások kialakításával kapcsolatos pályázatok csak a konvergencia régiókban kerültek meghirdetésre, így a győri cégek ezekre a GINOP projektekre nem adhattak be pályázatot.

A járványhelyzet miatt a munka-család vonatkozásában észlelhető elmozdulások felemás helyzetre világítanak rá. Az időszak egyrészt az atipikus foglalkoztatás elismertségének növeléséhez és elterjedéséhez járult hozzá az otthonról végezhető munka engedélyezésével a lezárások időszakában, ami a járványhelyzet elmúltával is maradandó nyomot hagyott a munka világában. Ezen új lehetőségek elterjedése azonban főleg a magasabb presztízsű, fehér galléros munkakörökben volt lehetséges. A női munkavállalók esetében ez a lehetőség egyben a munka-család viszony ártrendeződését is jelentette, ahol a munka és a munkán kívüli tevékenységek összekeveredtek ebben az időszakban, tetézzve továbbá azzal, hogy az otthon maradó további családtagok miatt a nem fizetett háztartásban végzett munka mennyisége is nőtt ebben az időszakban.

A másik oldalon pedig azok a szakmák, munkakörök állnak, ahol az alternatív munkavégzés formái nem voltak reális alternatíva ebben az időszakban sem. Ebben az esetben a munka-család viszonyrendszer összeegyeztetése még nagyobb akadályokba ütközött az lezárások idején.

5.3. CSALÁDTERVEZÉS, ANYA- ÉS GYERMEKGONDOZÁS TERÜLETE

2022-ben a január 1-i statiszták alapján 60 védőnői státusz működik Győr városában, amiből 40 területi státusz, további 20 pedig ifjúsági védőnői státusz, ami a város közoktatási intézményeiben

ellátott feladatokat takarja. A területi pozíciók 14 telephelyen működnek a városban. Területi védőnők vállalnak ifjúsági védőnői feladatokat is. A 2022-es adatok alapján a területi védőnők összesen 8 998 ügyféllel és további 478 ifjúsági ügyféllel, míg az ifjúsági pozícióban dolgozók 19 923 közoktatásban tanuló fiatallal foglalkoznak. A területi ügyfelek 7,6%-a, 681 fő várandós kismama. A területi ügyfelek megoszlása közel sem egyenletes, az ügyfél átlag az összes területre vetítve 225 fő, a legtöbb ügyféllel az egyik révfalusi körzet bír, ahol 342 főt kell a védőnőnek ellátnia, míg a legkevesebb ügyfél az egyik újvárosi körzetben található, ahol az ellátottak száma csupán 100 fő. Az ifjúsági pozíciókban az ellátottak átlaga ennél jóval magasabb, 996 gyerek jut egy védőnőre. Ebben az esetben az egy védőnőre eső legmagasabb gyerekszám 1 151, míg a legalacsonyabb 878 fő. A védőnői helyek betöltöttsége változó, a kieső helyeket helyettesítéssel oldják meg a kollégák.

A védőnők napi munkájuk mellett aktív szerepet vállalnak a városszerte megvalósuló „Egészség-piac” programokban, melyeken előadásokat, szűréseket, tanácsadást tartanak. Szintén szerveznek területenként, érdeklődés függvényében baba-mama klubokat, szülésre felkészítő tanfolyamokat vagy ún. anyatejes napokat.

A védőnői hálózaton kívül említendő a családtervezés, anya- és gyermekgondozás területén a 2005 óta működő Győriek Egészségéért Közhasznú Egyesület, mely legutóbb, 2017-ben elnyert és 2020-ban a járvány idején online környezetben lezárt EFOP-1.3.5-16-2016-00470 *Légy Ott! – Az önkéntesség jegyében* projektje, amely megújította a 2004 óta működő Női Információs Központot, bővítette az önkéntes tanácsadók körét és a szakmai szolgáltatásokat.

Az egyesület a korábbi évekhez hasonlóan 2021-ben is biztosította a pénzügytechnikai háttérrel a szülésre felkészítő tanfolyamnak. A 10 alkalomból álló, folyamatosan újra induló foglalkozássorozat a várandósság ideje alatt nyújtott segítséget a várandósság egészséges szemléletű viseléséhez, a szülésben aktív és tudatos részvételre való felkészüléshez, valamint a születendő gyermekkel való szorosabb kapcsolat kialakulásához. A szülésre felkészítéssel kapcsolatosan az utóbbi években több magán- és civil kezdeményezés is indult a városban, amit élő és online formában is el lehet végezni. Emellett számtalan alulról jövő kezdeményezés, önszervező csoport működik online módon, a közösségi oldalak segítségével.

5.4. A NŐKET ÉRŐ ERŐSZAK, KAPCSOLATI ERŐSZAK

A kapcsolati erőszakról nincsen rendszerezett statisztikai adatgyűjtés Magyarországon, a téma kutatásához a Belügyminisztérium által kezelt Bűnügyi Statisztikai Rendszerben (a továbbiakban BSR) található adatok, illetve a Rendőrkapitányságok éves jelentései nyújthatnak segítséget. Emellett a krízisotthonok és a CSGYK statisztikái adhatnak további információt a jelenség árnyalásához. A BSR-ben található adatok megyei bontásban, sértettek, elkövetések és regisztrált bűncselekmények száma szerint adják meg az adatokat, míg az éves jelentésekben az adott településen történt bejelentések esetszámáról kaphatunk képet. A téma kapcsán kijelenthető, hogy nagyon magas látenciával kell számolnunk, hiszen valós, regisztrált ügy, csak az esetek töredékéből lesz.

Erőszakos közöszülés, mint regisztrált bűncselekmény a BSR adatai szerint 1 volt 2018 második félévétől 2022-ig bezárólag Győr-Moson-Sopron megyében. Szemérem elleni erőszak nincsen feljegyezve a megyében ugyanebben az időszakban. A kapcsolati erőszak esetében az esetszámok már jóval magasabbak, 2018 második féléve és 2022 augusztusa között a regisztrált bűncselekmények között 116 esetet jegyeztek fel a megyében. Az elkövetők döntő többsége, a teljes létszám egyötöde, a 25-59 éves korosztályból kerül ki (5.3. ábra). A kapcsolati erőszak bűncselekményt az ügyek döntő többségében férfiak követik el, esetünkben a megyei összes esetszám 95%-ban férfi volt az elkövető.

5.3. ábra: Kapcsolati erőszak esetek megoszlása az elkövető kora alapján Győr-Moson-Sopron megyében 2018-2022 között (% n=106)

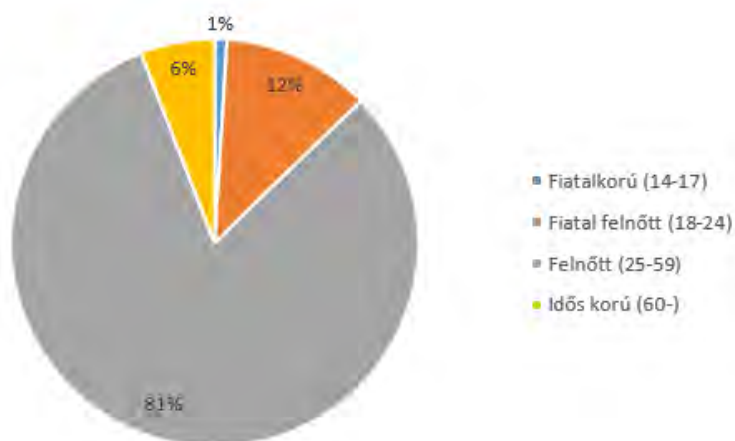

Forrás: BSR alapján saját szerkesztés

A járványhelyzet elemzésekor a statisztikák a kapcsolati erőszak növekedését mutatták ki, ami a kényszerű összezártság és az ebből kialakuló fokozott stresszhelyzetekből fakadt. Országosan 66%-kal emelkedett a kapcsolati erőszakkal kapcsolatos esetek száma 2019 és 2020 között, ami 2020 és 2021 között már csupán 16%-kal emelkedett tovább. Ez az emelkedés a Győr-Moson-Sopron megyei adatokban is kimutatható ebben az időszakban, ahol az emelkedés mértéke 2019 és 2020 között 55%-os volt, 2020 és 2021 között pedig 19%. Az összes kapcsolati erőszakkal kapcsolatos bűncselekmény 2021-ben 757 volt, ennek 5%-a (37 cselekmény) volt a megyéhez köthető (5.4. ábra). Ezen statisztikákkal a megye országosan a középmezőnyben szerepel, a kapcsolati erőszakban a keleti, illetve déli megyék szerepelnek a listák elején.

5.4. ábra: Kapcsolati erőszak esetek száma négy megyében 2016-2022 között (db)

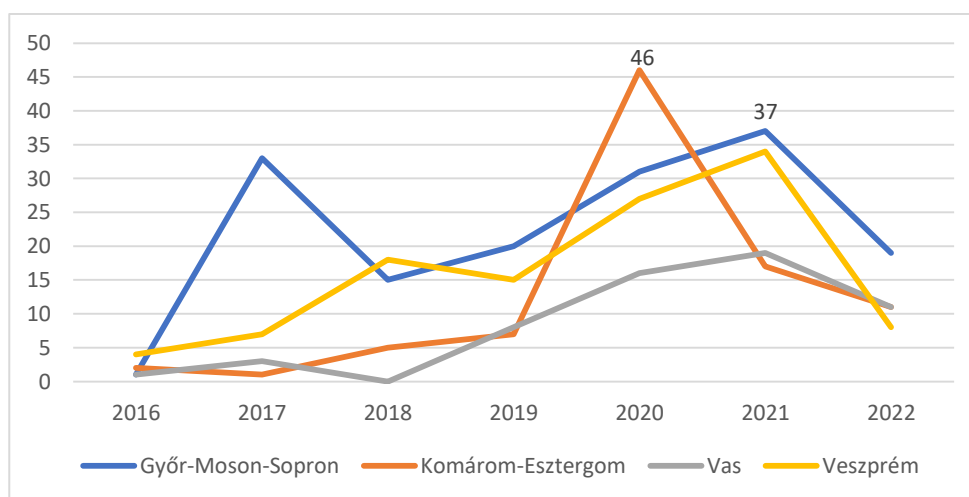

Forrás: BSR alapján saját szerkesztés

A fentiekben a megye kapcsán bemutatott folyamatot a Győri Rendőrkapitányság 2020-as évről szóló beszámolójában leírtak is alátámasztották: „A hozzátartozók közötti erőszak tekintetében megállapítható, hogy Győr város területén növekedett azon rendőri intézkedések száma, melyek családi erőszakkal kapcsolatosak voltak, emiatt az intézkedő járőrnek vizsgálnia kellett az ideiglenes megelőző távortartás alkalmazásának feltételeit. A nézeteltérés általában volt házastárs, élet-társ között alakult ki, főként a gyermek láthatása, anyagi függőség vagy alkohol probléma miatt. Az elrendelt ideiglenes megelőző távortartásra általában visszatérő fizikai bántalmazás, valamint veszélyhelyzet miatt kerültek sor. A járványhelyzet miatt kialakult veszélyhelyzet miatt több rendőri intézkedést kellett végrehajtani, mely a kijárási korlátozás elrendelésére vezethető vissza. A

családok jóval több időt töltöttek egymással és a bezártság miatt vélt és valós sérelmek gyakrabban előtérbe kerültek.” (Beszámoló 2021:11)

A CSGYK Győri Alapszolgáltatási Csoportjának 2020-as esetszámai között is megjelenik a probléma megnövekedése, hiszen míg 2019-ben a családokkal végzett szociális munka kapcsán elsődleges problémaként csupán 19 esetben került bejegyzésre a családon belüli bántalmazás, addig ez a szám 2020-ra 29-re nőtt. A testi és vagy lelki bántalmazások száma háromszorosára nőtt ebben az időszakban. (CSGYK Átfogó értékelés 2021, 7)

Győrben a Szt. Cirill és Method Alapítvány 2005 óta nyújt bántalmazott emberek számára Krízisotthon szolgáltatást. Jelenleg a szolgáltatás külső, titkos telephelyen valósul meg, 4 fő számára, minisztériumi finanszírozással. 2018-ban és 2019-ben sor került a telephely felújítására, újabb bútorok és háztartási gépek beszerzésére. A Krízisotthon szakmai protokollja alapján a beköltözés csak az OKIT-on (Országos Kríziskezelő és Információs Telefonszolgálat) keresztül valósulhat meg, és helyi rászorulókat csak különleges esetben helyeznek el lakóhelyén.

A vizsgált időszakban az esetszámok nem, azonban az elhelyezett személyek száma növekedést mutat, ami a nagyobb elhelyezett gerekszámból adódott 2021-ben (5.3. táblázat).

5.3. táblázat: Szt. Cirill és Method Alapítvány Krízisotthon szolgáltatást igénybe vevők 2019-2021

	Esetszám	Fő	Egyedülálló nő	Nő gyerekekkel	Gyerekek száma
2019	22	33	11	11	11
2020	15	33	1	14	18
2021	18	45	4	14	27

Forrás: Szt. Cirill és Method Alapítvány Krízisotthon, Győr

A Krízisotthonban a maximális ellátási idő 30+30 nap. Az alábbi táblázat a kiköltözési lehetőségeket mutatja. A Krízisotthonban töltött idő tekintetében az alapítványi adatok azt mutatják, hogy aki valóban ki akar lépni a bántalmazó kapcsolatból, az végig igénybe veszi az ellátást, majd családok átmeneti otthonába, albérletbe költözik. Aki nem kész a bántalmazó kapcsolatból való végleges kilépésre, az általában két héten belül távozik, ismeretlen helyre vagy vissza a bántalmazóhoz. A két kilépési mód uralja az elmúlt időszak statisztikáit is a győri krízisotthon tekintetében (5.4. táblázat).

5.4. táblázat: Szt. Cirill és Method Alapítvány Krízisotthon kiköltözésre vonatkozó adatok 2019-2021

	Ismeretlen hely	Ismerős vagy rokon	Bántalmazóhoz	CSÁO	Hajléktalanszálló	Albérlet vagy munkásszálló
2019	5 eset	6 eset	2 eset	3 eset	1 eset	4 eset
2020	2 eset	2 eset	4 eset	eset	0 eset	1 eset
2021	6 eset	0 eset	6 eset	3 eset	0 eset	3 eset

Forrás: Szt. Cirill és Method Alapítvány Krízisotthon, Győr

Az MMSZ EFOP-1.2.1-15-2016-00517 számú, „Családi Kör” elnevezésű projektjének egyik rész céljaként a kapcsolati erőszak áldozatává vagy elkövetőjévé válás megelőzése volt megnevezve. A projekt 2017 és 2020 között futott Győr városában, aminek keretében a Győri Rendőrkapitánysággal közösen a város középiskoláinak 16-19 éves tanulóinak érzékenyítése történt meg a téma kapcsán 12x3 órás tréning keretében.

A Széchenyi István Egyetem Egészség- és Sporttudományi Kara 2021-től védőnői képzést indított, egészségügyi gondozás és prevenció alapszak elnevezéssel. Az új képzés részeként a Győri

Rendőrkapitányság bűnmegelőzési szakterületének vezetője is rész vesz előadóként, ahol a rendőrségi tapasztalatok, szakmai ismeretek átadására kerül sor a családon belüli erőszak hatékony kezelésének témaköre kapcsán.

Összefoglalva az elmúlt időszakban tapasztalható változásokat: a járványhelyzet országosan így Győr városában is a családon belüli erőszak különböző megjelenési formáinak növekedését eredményezte. Bár a járványhelyzet elmúlt, azonban a gazdasági recesszió a jövőben hasonló stresszhelyzetek elé állíthatja a családokat, veszélyeztetve megélhetésüket, fokozva a hétköznapi élet problémáikat, aminek következtében a járvány során tapasztalt jelenség visszatérte prognosztizálható.

5.5. KRÍZISHELYZETBEN IGÉNYBE VEHETŐ SZOLGÁLTATÁSOK

Az önkormányzat 2001 óta biztosítja a Szt. Cirill és Method Alapítvánnyal kötött ellátási szerződés keretében, a gyermekek és családok átmeneti ellátását. A Családok Átmeneti Otthona 10 család, összesen 28 fő számára tud elhelyezést biztosítani.

Folyamatosan magas kihasználtsággal működik, korábban várandós, egy gyermekes édesanyák vették igénybe a szolgáltatást, az utóbbi években megnőtt a több gyermekesek aránya. A járvány komoly kihívások elé állította az intézményt, az új beköltözőktől kéthetes karantént kértek beköltözés előtt, aminek működtetéséhez speciális védőeszközök beszerzésére volt szükség a kollégák számára. Ez a helyzet a kihasználtságra is rányomta bélyegét, a veszélyhelyzet időszaka alatt csökkent az intézmény telítettsége, majd a veszélyhelyzet elmúltával, 2021 januárjától újra 100%-ra ugrott fel a kihasználtság. A kihasználtságban az évszakok szerinti ingadozások mutathatók ki, hiszen télen, a fűtési szezonban nő meg jelentősen az érdeklődők száma minden évben. Az átlagos éves kihasználtság 80-90% között mozog (5.5. táblázat). Amennyiben az érdeklődők száma magasabb a rendelkezésre álló helyeknél, akkor a kérelmező várólistára kerül. Várólista alkalmazására egyedül 2020-ban a járvány évében nem volt szükség. A várólistán általában 2-3 család szerepel, ez a szám a fűtési időszakban 5-6 családra emelkedik, de mire sorra kerülnének, megoldják a lakhatási problémájukat, így a legtöbbször a várólistáról való beköltözés megghiúsul.

A családok a CSGYK ajánlására érkeznek, illetve egyes esetekben a hajléktalan ellátásban, ill. egészségügyi intézményekben kapják meg az információt. A bekerülés oka az esetek döntő többségben a szülő nem megfelelő lakáskörülményei.

5.5. táblázat: Szt. Cirill és Method Alapítvány Családok Átmeneti Otthona szolgáltatást igénybevevők 2019-2021

	2019	2020	2021
Befogadott családok száma (db)	25	20	23
Gyermekek száma (fő)	47	44	36
<i>Ebből fiú (fő)</i>	31	28	17
<i>Ebből lány (fő)</i>	16	16	19
Kiköltöző családok száma (db)	17	18	14
Éves kihasználtság (%)	86	61	89

Forrás: Szt. Cirill és Method Alapítvány Gyermekek- és Családok Átmeneti Otthona, Győr

Az elmúlt időszakban tovább zajlottak azok a fejlesztések, amikkel az egészségügyi ellátórendszer és az átmeneti gondozás közti kapcsolat javítható, ami mára egymás munkájának megismerését és jó jelzőrendszeri és problémamegoldási együttműködést eredményez.

5.6. A NŐK SZEREPE A HELYI KÖZÉLETBEN

Győr Megyei Jogú Város Önkormányzata 22 fős közgyűléssel rendelkezik. A 2019-es önkormányzati választásokon a 16 választókerületből egy, míg a hat kompenzációs helyre szintén egy nő szerzett mandátumot. A *női képviselői pozíciók* nominális száma tehát nem változott a korábbi időszakhoz képest, maradt 2 fő. Jelentős fejleményként értékelhető azonban, hogy 2019-től az egyik alpolgármesteri pozíciót egy nem képviselő nő látja el, ezzel is növelve a hölgyek arányát a közgyűlésben. A Közgyűlés bizottságainak száma 2019 óta eggyel nőtt, jelenleg hét bizottság működik. Az egyes bizottságokban a nők által betöltött szerepeket az 5.6. táblázat foglalja össze.

A bizottságok létszáma 9-16 fő között mozog, ebből 0-6 fő női tag. Egy bizottságban, a Szociális, Egészségügyi és Lakásügyi Bizottságban tölti be az elnöki posztot nő, míg egy másik bizottságban (Oktatási, Kulturális, Sport és Turisztikai Bizottság) az egyik alelnök nő. Mindkét bizottságban felülreprezentáltak a nők létszám szempontjából. Ki kell emelnünk még emellett a 2019-ben újonnan létrehozott Környezetvédelmi Bizottságot is, ahol a külsős tagok között találhatóak nagyobb arányban nők.

5.6. táblázat: Győr Megyei Jogú Város Önkormányzatának bizottsági összetétele 2022-ben

	Nők száma a bizottságban	Elnök vagy alelnök nő-e?	Képviselő tagok között nők száma	Nem képviselő tagok között nők száma
Gazdasági és Tulajdonosi Bizottság (11 fő)	0	nem	0	0
Környezetvédelmi Bizottság (11 fő)	3	nem	1	2
Közigazgatási és Közrendvédelmi Bizottság (9 fő)	0	nem	0	0
Oktatási, Kulturális, Sport és Turisztikai Bizottság (16 fő)	6	igen	1	4
Pénzügyi Bizottság (9 fő)	3	nem	1	3
Szociális, Egészségügyi és Lakásügyi Bizottság (11 fő)	5	igen	0	3
Városstratégiai Bizottság (11 fő)	1	nem	0	1

Forrás: <https://gyor.hu/varoshaza/onkormanyzat/bizottsagok/> letöltés időpontja 2022. 09. 10.

2014 óta a Győr-Moson-Sopron Megyei Kereskedelmi és Iparkamara *Női Vállalkozói Klubot* alapított 20 taggal. Napjainkban 44 fős klubként szervezik programjaikat. A Klub évente 15-20 programot szervez, melyek között szerepel játékoskodás, kapcsolatépítés, információátadás vagy éppen kulturális élmények.

5.7. A NŐKET HELYI SZINTEN FOKOZOTTAN ÉRINTŐ TÁRSADALMI PROBLÉMÁK ÉS FELSZÁMOLÁSUKRA IRÁNYULÓ KEZDEMÉNYEZÉSEK

A fenti elemzések összefoglalásaként az alábbi *társadalmi problémakörök* kapcsán mondható el, hogy helyi szinten fokozottabban érintik a női lakosságot.

- Győr város esetében a női álláskereső aránya az aktív korú nők körében magasabb, mint a járásban, illetve a megyében, de jóval alacsonyabb, mint az országos átlag.

- A járványhelyzet által okozott munkaerő-piaci átalakulás nagyobb hatást gyakorolt a Győrben és térségében dolgozó nőkre, mint amit az országos trendekből kiolvashatunk. A regisztrált álláskeresők száma ebben az időszakban Győr városában és a megyében nagyobb arányban nőtt, mint az országos átlag. Ehhez azt is hozzá kell tennünk, hogy a járvány utáni visszarendeződés is gyorsabb ütemben ment végbe, mint országosan.
- A járvány időszaka alatt jelentkező problémák (dupla teher, családi élet és munka összeegyeztethetősége, munkahely elvesztésének valószínűsége) jóval erősebben érintették a nők csoportját. Ezen belül pedig az idénymunkában résztvevőket, az alacsonyabb iskolázottságú és a hátrányos helyzetű női csoportokat.
- Az atipikus foglalkoztatási formák terén a járvány hatására új lehetőségek nyíltak meg és terjedtek el (home office, távmunka), de az ebben rejlő lehetőségeket főleg a szolgáltató szektorban dolgozó női munkavállalók tudták csak kiaknázni.
- Belső migráció keretében érkező családok esetében a nők munkakeresése sokáig tart, nehezebben találnak munkát a férfiakhoz képest, ami a város ipari szerkezetéből, az itt elérhető foglalkozások férfias jellegéből is adódhat.
- A belső migráció mellett a háború miatt külső migráció keretében a városba érkező családok, azon belül nők elhelyezkedése is problémákat vethet fel, ahol a nyelvi ismeretek hiányossága, illetve egyéb készségek hiánya is nehézségeket okoz az elhelyezkedésben.
- Óvodák nyitva tartása nem igazodik a munkavállalói szükségletekhez, illetve a munkaadók nehezen váltanak a családanyák szempontjából fontos atipikus foglalkoztatási formák irányába.
- A járványidőszak alatt jelentősen megnőtt a nők ellen elkövetett bántalmazások száma. A kapcsolati erőszak növekedéséről több forrásból is értesülhetünk a jelzőrendszer több pontján. Az előttünk álló gazdasági recesszió hasonló, a fenti folyamat újraindulásához elegendő stresszhelyzet kialakulását segítheti elő.
- A lakáshoz jutás nehézsége, a lakhatási problémák egyre jobban érintik a Győrben letelepedni vágyókat, az itt családot alapítani kívánókat. Különösen igaz ez a külső migrációval az ukrán háború előtt a városba érkező és itt hosszabb távon berendezkedni kívánó, jelenleg egyszülős családokra.
- Szintén problematikus a lakhatás megszervezése az átmeneti gondozásból kikerülő családok esetében.

A fenti problémák többsége nem újkeletű, már a korábbi HEP megállapításai között is szerepelt szinte mindegyik. A járványhelyzet kapcsán a korábban érzékelt problémák egy része még nagyobb jelentőségre tett szert, erre a legjobb két példa a munkaerő-piaci átrendeződés és a kapcsolati erőszak kiugró emelkedése a városban. A járványhelyzetben visszaszorultak a nőket érintő, nőket segítő alulról jövő kezdeményezések, megszakadt több pályázati program kivitelezése, eltolódott lezárásuk. Ezek újraindítása és menedzselése nagy erőfeszítést igényel az egyes szervezetektől még napjainkban is.

Az atipikus, rugalmas munkavállalási formákat egyes vállalkozások már elkezdték szorgalmazni, látván a városban tapasztalható munkaerőhiányt, illetve a járvány miatt kényszerültek olyan megoldásokra, ami atipikus foglalkoztatásként értelmezhető. Ehhez a folyamathoz kapcsolódva több pályázat is futott az elmúlt időszakban, ezek közül a megkezdett munka folytatásként a TOP-6.8.2-16-GY1-2018-00001 „*Helyi foglalkoztatási együttműködés a Győri járásban*” projekt tekinthető a városban. Folyamatosan és dinamikusan nő a győri illetőségű, Családbarát Munkahely tanúsítványt megszerző vállalatok száma, ami jó példaként szolgálhat további cégek számára.

A 2018-2022 között érvényes HEP szerint Győr városában rendeződni látszott a korábbiakban kiemelt, a gyermek születése előtti információhiány, a gyermek születése utáni családi konfliktusok és a munkahelyre való visszatérés problémái a családok körében. Ebből a szempontból is visszalépést jelentett a járványidőszak, hiszen a személyes találkozásoknak gátat szabott az elmúlt két év. A védőnők napi munkáján túli aktivitása mellett egyes önkormányzati és civil szervezetek végeznek ezen a téren munkát a városban. (CSGYK Speciális Csoport, Győriek Egészségéért Közhasznu Egyesület, MMSZ Családi Kör, Győr Szíve Szülők Háza stb.).

A korábbi HEP említést tett a bérezésben megjelenő foglalkoztatási szegregációról, aminek kapcsán adatgyűjtést irányzott elő a téma jobb megismerése érdekében. Ilyen jellegű kimutatások és felmérések a győri munkaerő-piac kapcsán nem készültek, így a szakértői információkon kívül továbbra sincsen átfogó és pontos kép a probléma mélységéről és tényleges nagyságáról.

5.8. KÖVETKEZTETÉSEK: PROBLÉMÁK BEAZONOSÍTÁSA, FEJLESZTÉSI LEHETŐSÉGEK MEGHATÁROZÁSA

A korábbi HEP-hez hasonlóan továbbra is négy nőket érintő problémás terület azonosítható Győr városában.

Munkaerő-piac nőket érintő elemei

Győr városa évtizedek óta a munkaerő-piac fejlődése szempontjából kiemelt település, a győri álláskeresők alacsony száma a helyi munkaadók számára munkaerőhiányt teremtett, aminek következtében a Győrben megtelepedett cégek elsőként az ország más településeiről, majd külföldről próbálnak plusz munkaerőhöz jutni. Tekintettel a városban megtelepedett cégek profiljára, a kínált állások túlnyomó többsége olyan, aminek betöltésére főként férfiakat várnak. A családegyesítés céljából a városba érkező nők elhelyezkedése és integrációja már sokkal problematikusabbnak mondható folyamat. A városban jelentős, a fentiekben felsorolt civil és önkormányzati erőforrások biztosítják a nők munkaerő-piaci integrációját, adott esetben reintegrációját. Az erőforrás tehát adott, csupán a helyi sajátosságoknak megfelelő belső migrációs gond kezelésére szükséges speciális programot kidolgozni és működtetni.

Külön kiemelendő ezen csoportok közül a városba érkező és itt munkát szerezni kívánó külföldiek csoportjainak problémaköre, illetve ezen belül speciális esetként a külföldről érkező nők munkaerő-piaci helyzete, amennyiben tartózkodásukat hosszabb ideig tervezik a városban.

Lakhatási problémák

A munkaerő-piac működése hatással van a lakhatásra is. A munkaerő-piaci kínálat által meghatározott szakmák többségében főként férfiakat fogad a város, akiknek elhelyezéséről legtöbb esetben maga a munkáltató gondoskodik fizető magánszállásokon, munkásszállásokon, vagy több munkatárs bérel albérletet közösen. Amennyiben a munkavállaló családja családegyesítés céljából a munkavállaló után költözik, úgy számukra a lakhatás megoldása problematikus, mivel a város ingatlanpiaci helyzete (lakásárak, albérletárak) ezt jelentősen megnehezíti. Különösen problémás ebből a szempontból az egyszülős családok helyzete. A megoldás ebben az esetben a megfizethető árú, önkormányzati bérlakásrendszer bővítése lehetne.

Bántalmazás

Krízisambulancia létrehozásának igénye minden HEP esetén felvetésre került Győr városa kapcsán. A krízisambulancia létrejöttét az elmúlt öt évben a CSGYK esetkezelésében megjelenő, családon belüli bántalmazásos esetek növekedése indokolta, amit a járványidőszakban megerősítettek a Győri Rendőrkapitányság és a bűnügyi statisztikák beszámolóí is.

Regionális krízisambulancia az Ökumenikus Segélyszervezet hálózatában Mosonmagyaróváron, a Pápai Sarokkő Baptista Gyülekezet működtetésében működik Győr városához a legközelebb. Az Emberi Erőforrások Minisztériuma EFOP-1.2.5-16 jelű, *Biztos Menedék* elnevezésű pályázatán, amely krízisambulanciák létrehozását támogatja, elindult a Szt. Cirill és Method Alapítvány is, de pályázata sikertelen volt.

A bántalmazás és a lakhatási problémák együttes kezelésekor kell szembesülni a bántalmazott nők reintegrációja során a hosszabb távú lakhatás és ellátás lehetőségei megteremtésének proble-

matikájával is. Az ún. félutas házak létrehozására is a fent említett EFOP pályázat keretében került sor. A Mosonmagyaróváron létrehozott, Pápai Sarokkő Baptista Gyülekezet által üzemeltetett két lakásban a családi erőszak elől menekülő családok 4-4,5 évig tartózkodhatnak. Ottilétük alatt a lakók további szakmai – jogi, pszichológiai és szociális segítséget kaphatnak, amennyiben azt a rászorulóknak igénylik. A fenti szolgáltatás kihasználtsága nagy valószínűséggel hamar eléri a maximális szintet, a jövőben a megyeszékhelyen is szükség lenne a már itt működő Családok Átmeneti Otthonát ilyen szolgáltatással bővíteni a kapacitáshiány csökkentése érdekében.

Programok, szolgáltatások

A programok és a szolgáltatások áttekintése kapcsán jól látható, hogy a nőkkel kapcsolatos programok hullámszerűen jelennek meg és követik egymást annak következtében, ahogy a pályázatok által előírt megvalósítási terv szerint szerveződnek. Ennek következtében vannak olyan időszakok, amikor az adott szolgáltatás vagy programsorozat nem elérhető, nem szerveződik, máskor pedig párhuzamosságok érzékelhetők a programok megvalósításakor. A programok összcsumájának lehettünk tanúi a járványidőszak végétével is. A pályázati időszak lezárultával vagy sokkal szerényebb módon folytatódnak a programok, vagy teljesen el is halnak. A bevált programelemek háttérül szolgáló források megteremtésével állandósíthatók lennének olyan kezdeményezések, amik fontossága és fenntarthatósága indokolt hosszabb időtávon is.

A nők helyzete, esélyegyenlősége vizsgálata során településünkön	
<i>beazonosított problémák</i>	<i>fejlesztési lehetőségek</i>
Munkaerő-piac nőket érintő szegmense: belső migrációból érkező női munkavállalók segítése	Munkaerő-piaci programok, speciális beavatkozási terv készítése és végrehajtása
Munkaerő-piac nőket érintő szegmense: külső migrációból érkező női munkavállalók segítése	Nyelvi kompetenciák fejlesztése, munkaerő-piaci programok, kidolgozott eljárásrend, speciális beavatkozási terv
Lakhatási gondok	Önkormányzati bérlakásrendszer fejlesztése, Félutas Házak létrehozása
Nőkkel szembeni erőszak, bántalmazás	Krízisambulancia létrehozása
Programok, szolgáltatások pályázati projektekhez kötöttsége	Jó gyakorlatok átültetése és fenntarthatóvá tétele a projektek befejezése után is.

6. AZ IDŐSEK HELYZETE, ESÉLYEGYENLŐSÉGE

6.1. AZ IDŐSKORÚ NÉPESSÉG FŐBB JELLEMZŐI, DEMOGRÁFIAI TRENDEK

Az *időskorú népesség arányának növekedése* az elmúlt fél évtized folyamán is folytatódott Győrben, viszont már nem tapasztalhatunk gyorsuló tendenciát a növekedésben; míg 2011 és 2016 között a 60 év feletti népesség száma mintegy 3 500 fővel növekedett, addig 2017-2021 között ez már csak mintegy 100 főt tett ki. Ebben a trendben jelentős szerepe van a koronavírus-járvány okozta többlethalálozásnak, amely az idős népesség körében jelentős mértékű volt; 2019 és 2021 között a 60 év feletti népesség száma csökkent a városban. Egy másik jól érzékelhető tendencia az idős népesség *korszerkezetének* átalakulása, amely az idős népesség átlagéletkorának növekedésében mutatkozik meg, illetve abban, hogy az időskorúak közé „belépő” kohorszok létszáma évről évre kisebb. A 6.1. táblázatból látható, hogy a 60-64 éves korosztály létszáma stabil és jelentős mértékű az elmúlt fél évtizedben. Az időskorú népességen belül mutatkozó nemi eloszlás tekintetében nem mutatkoznak jelentős változások, a 60 év felettek körében a nők aránya a férfiakhoz képest nagyjából másfélszeres.

6.1. táblázat: A 60 év feletti népesség számának és arányának alakulása Győrben 2016-2021

Év		60-64 évesek		65-x évesek		60 év felettek együtt	
		fő	%	fő	%	fő	%
2016	<i>nők</i>	5 279	8,0	14 594	22,2	19 873	30,2
	<i>férfiak</i>	4 029	6,8	9 098	15,3	13 127	22,1
	<i>együtt</i>	9 308	7,4	23 692	18,9	33 000	26,4
2017	<i>nők</i>	5 060	7,7	14 984	22,9	20 044	30,6
	<i>férfiak</i>	3 948	6,7	9 258	15,6	13 206	22,3
	<i>együtt</i>	9 008	7,2	24 242	19,4	33 250	26,7
2018	<i>nők</i>	4 809	7,3	15 379	23,5	20 188	30,8
	<i>férfiak</i>	3 728	6,3	9 546	16,1	13 274	22,4
	<i>együtt</i>	8 537	6,8	24 925	20,0	33 462	26,8
2019	<i>nők</i>	4 446	6,8	15 872	24,3	20 318	31,1
	<i>férfiak</i>	3 410	5,8	9 837	16,7	13 247	22,5
	<i>együtt</i>	7 656	6,3	25 709	20,7	33 565	27,0
2020	<i>nők</i>	4 037	6,2	16 249	25,0	20 286	31,3
	<i>férfiak</i>	3 173	5,4	10 001	17,1	13 174	22,5
	<i>együtt</i>	7 210	5,8	26 250	21,3	33 460	27,1
2021	<i>nők</i>	3 781	5,9	16 419	25,5	20 200	31,4
	<i>férfiak</i>	3 051	5,2	10 066	17,3	13 117	22,5
	<i>együtt</i>	6 832	5,6	26 485	21,6	33 317	27,2

Forrás: KSH T-STAR

Az időskorú népesség arányának lassuló növekedéséből nem következik az *öregedési index* növekedésének lassulása, ami elsősorban annak köszönhető, hogy a fiatal korcsoportok létszámcsökkenése jelentős mértékű és stabil tendenciát mutat. Az öregedési index 2011-2016 közötti mintegy 10 százalékpontos növekedése az elmúlt öt évet tekintve megduplázódott, 2021-re az öregedési index mértéke meghaladta a 160%-ot (6.2. táblázat).

6.2. táblázat: Az öregedési index alakulása Győrben 2016-2021

Év	65 év feletti állandó lakosok száma (fő)	0-14 éves korú állandó lakosok száma (fő)	Öregedési index %
2016	23 692	17 591	134,68%
2017	24 242	17 457	138,87%
2018	24 925	17 449	142,84%
2019	25 709	17 245	149,08%
2020	26 250	16 853	155,76%
2021	26 485	16 493	160,58%

Forrás: TEIR, KSH T-STAR

Az öregedési index győri mutatójának országos adatokkal való összehasonlítása azt mutatja, hogy nemcsak az index magasabb értéke jellemző Győrre, hanem az elmúlt fél évtizedet tekintve az országos mutatótól való relatív távolság folyamatosan növekszik, ellentétben a 2010-es évek első felének stagnáló tendenciájával. Elmondható azonban, hogy a többi megyei jogú városhoz képest a Győrre jellemző öregedési index tartósan alacsonyabb (6.1. ábra).

6.1. ábra: Az öregedési index alakulása Győrben, a megyei jogú városokban és Magyarországon 2010-2021

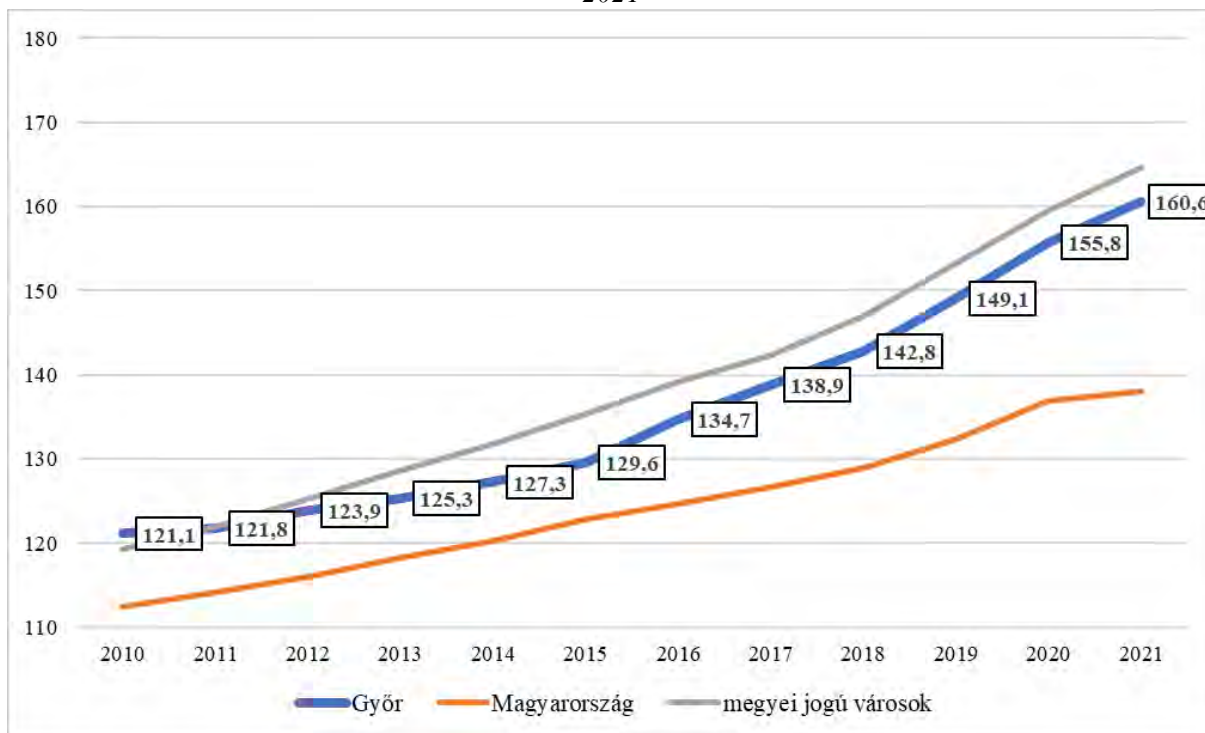

Forrás: TEIR, KSH T-STAR

A győri időskorú népesség *családi állapot szerinti összetétele* azt mutatja, hogy a 60 év felettek több mint fele (57%) él házasságban. A nemi arányok jelentős különbséget mutatnak; míg a férfiak háromnegyede házas, addig a nők körében ez az arány mindössze 44%. Ennek elsődleges oka a férfiak és nők élettartama közötti jelentős eltérés, amelynek következtében a nők körében a

férfiakhoz képest háromszoros az özvegyek aránya. Következésképpen az egyedül élő idősök aránya magas és az életkor előrehaladtával növekszik (6.3. táblázat).

6.3. táblázat: A 60 év feletti népesség számának és arányának alakulása Győrben 2016-2021

Korcsoport	Özvegyek aránya		Egyedül élők aránya	
	nők	férfiak	nők	férfiak
60-69	16,9%	6,5%	24,4%	11,9%
70-79	47,7%	12,2%	41,5%	14,4%
80-89	64,9%	31,1%	60,4%	24,4%
90 és afelett	65,0%	40,0%	61,1%	29,4%
Együtt	37,0%	12,8%	37,2%	14,9%

Forrás: Lakossági kérdőíves felmérés Győr Megyei Jogú Város időügyi koncepciójának megalapozásához

Az időskori eltartottsági ráta mutatójának folyamatos növekedése az elmúlt fél évtizedre is jellemző, 2021-ben 33,3 volt az értéke, ami azt jelenti, hogy egy időskorúra három aktív korú jut Győrben. 2017 és 2021 között a ráta relatív növekedése 12% volt, amely megegyezik az országos mutató növekedésével.

6.4. táblázat: Az időskori eltartottsági ráta (65 év feletti aránya a 15-64 éves korú népességhez viszonyítva) Győrben és Magyarországon 2016-2021

	2016	2017	2018	2019	2020	2021
Győr	28,3	29,2	30,3	31,6	32,7	33,3
Magyarország	26,8	27,3	28,2	29,4	30,2	30,7

Forrás: TEIR, KSH T-STAR

Az idősödéssel, a korszerkezet átalakulásával kapcsolatos tendenciákat összegezve megállapítható, hogy az időskori életminőség javításával, az idősök esélyegyenlőségének biztosításával kapcsolatos kihívások, az enyhítendő problémák súlya és kiterjedtsége egyre jelentősebb erőforrásokat igényel.

A nyugdíjban, illetve nyugdíjszerű ellátásban részesülők száma az elmúlt fél évtizedet tekintve enyhe csökkenést mutat, mértéke 3%. A csökkenés az ellátási formák összes kategóriájában megfigyelhető, viszont amennyiben nemi bontásban vizsgáljuk az adatokat, azt láthatjuk, hogy az öregségi nyugdíjban részesülő nők száma növekedett az elmúlt fél évtizedben (6.5. táblázat), folytatva a 2010-es évek első felének trendjét. Továbbra is megfigyelhető az a tendencia, miszerint az összes nyugdíjszerű ellátásban részesülőn belül emelkedik az öregségi nyugdíjasok aránya, 2020-ban ez már 86%-ot tett ki. Az özvegyi és szülői nyugdíjasok számában jelentős csökkenés mutatkozik 2016 és 2020 között, míg az időskorúak járadékában részesülők száma stagnál.

6.5. táblázat: Nyugdíjban és nyugdíjszerű ellátásokban részesülők száma Győrben 2016-2020

Év	Nyugdíjban, ellátásban, járadékban és egyéb járandóságban részesülő férfiak száma	Nyugdíjban, ellátásban, járadékban és egyéb járandóságban részesülő nők száma	Összes nyugdíjas
2016	12 596	20 930	33 526
2017	12 464	20 811	33 275
2018	12 284	20 701	32 985
2019	12 403	20 790	33 193
2020	12 031	20 602	32 633

Forrás: TEIR, KSH T-STAR

6.6. táblázat: Nyugdíjban és nyugdíjszerű ellátásokban részesülők száma Győrben 2016-2020

Év	Életkoron alapuló ellátásban részesülő férfiak száma	Életkoron alapuló ellátásban részesülő nők száma	Öregségi nyugdíjban részesülő férfiak száma	Öregségi nyugdíjban részesülő nők száma	Özvegyi és szülői nyugdíjban részesülő férfiak száma	Özvegyi és szülői nyugdíjban részesülő nők száma	Időskorúak járadékában részesítettek havi átlagos száma
2016	466	92	10 037	18 003	40	457	n.a.
2017	453	88	9 967	18 017	56	436	34
2018	463	75	9 884	18 108	47	380	31
2019	425	64	10 080	18 329	48	347	31
2020	429	57	9 798	18 242	44	330	34

Forrás: TEIR, KSH T-STAR

6.2. IDŐSEK MUNKAERŐ-PIACI HELYZETE

Munkaerő-piaci státusz, munkanélküliség

A munkanélküliségi adatok vizsgálata során kitűnik, hogy az a 2010-es évek elejétől megfigyelhető trend, miszerint a 60 év feletti álláskeresők száma, illetve az összes munkanélkülين belüli aránya növekszik, töretlen (6.2. ábra). 2021-ben a 60 év felettiak már az összes álláskereső mintegy negyedét tették ki (ez 5 százalékponttal haladja meg az országos mutatót). A megfigyelhető *növekedési trend* alapvetően két tényezőre vezethető vissza. Jelentős szerepet játszik a korszerkezet átalakulása; a győri népesség előregedésével párhuzamosan az idős korosztályokban a potenciális munkavállalók száma is magasabb. Nem hagyható figyelmen kívül azonban a foglalkoztatási biztonság, illetve a munkaerő-piaci reintegráció kérdése sem, amely az idősebb korosztályok esetében komoly problémaként jelentkezik. Ezt mutatja az is, hogy Győrben is érvényesül az az országos tendencia, amely a koronavírus-járvány közvetlen foglalkoztatási hatásaihoz kapcsolódik. Az aktív korú népesség egészére vonatkozóan a munkanélküliségi ráta 2020-as megugrását a következő évben csökkenő trend követi; a munkanélküliség mértéke visszaáll a járvány előtti szintre. Nem láthatjuk viszont ugyanezt a trendet a 60 év felettiak körében; mind a munkanélküliek abszolút száma, mind pedig a korcsoportnak megfelelő munkanélküliségi ráta tovább növekszik 2021-ben, illetve a trend folytatódik 2022 első két negyedévében is. Ebből arra következtethetünk, hogy azoknak az időseknek, akik a járvány időszakában kiszorultak a munkaerő-piacról, jelentős hányada már nem került vissza oda.

6.7. táblázat: Nyilvántartott álláskeresők száma Győrben korcsoportonként 2016-2021

Nyilvántartott álláskeresők száma összesen	Év	2016	2017	2018	2019	2020	2021
	Fő összesen	1 158	1 031	935	1 042	1 411	1 034
41-45 év	Fő	128	121	114	148	189	119
	%	11,0%	11,7%	12,2%	14,2%	13,4%	11,5%
46-50 év	Fő	127	91	92	99	157	111
	%	11,0%	8,9%	9,8%	9,5%	11,1%	10,7%
51-55 év	Fő	103	104	87	76	129	84
	%	8,9%	10,1%	9,3%	7,3%	9,1%	8,1%
56-60 év	Fő	133	91	82	87	119	86
	%	11,5%	8,8%	8,8%	8,3%	8,4%	8,3%
61 éves, vagy afeletti	Fő	176	180	185	188	238	250
	%	15,2%	17,5%	19,8%	18,0%	16,9%	24,2%

Forrás: TEIR, NMH

6.2. ábra: 60 év feletti nyilvántartott álláskeresők Győrben 2016-2021

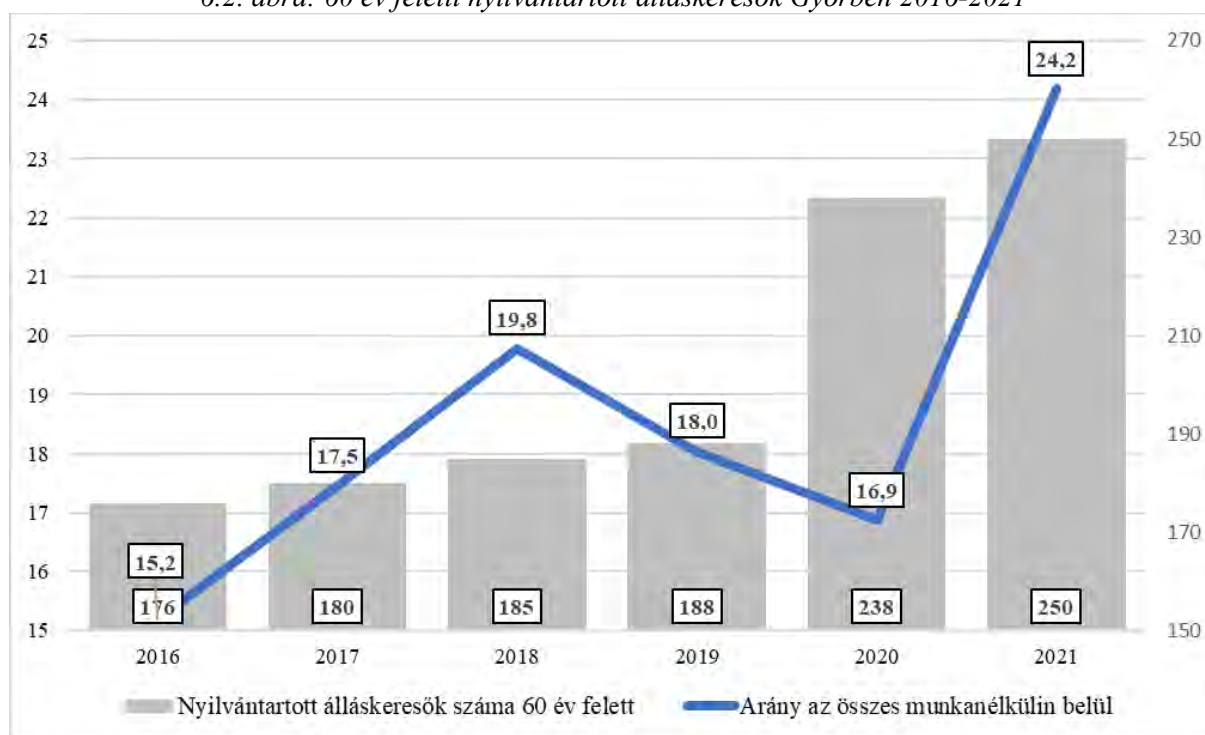

Forrás: KSH T-STAR

Időskori foglalkoztatás

Az idősügyi koncepció megalapozását szolgáló lakossági kérdőíves felmérés eredményei alapján a 60 év feletti népesség közel 10%-át teszi ki azok aránya, akik nem nyugdíjasok, ők túlnyomó többségben a 60-64 év közötti korcsoportból kerülnek ki, itt a vonatkozó arány 40% (6.8. táblázat).

6.8. táblázat: A győri időskorú népesség megoszlása a foglalkoztatottság jellege szerint, százalék 2019

	Nem nyugdíjas		Nyugdíjas		nem dolgozik
	foglalkoztatott	nem foglalkoztatott	állandó munkát végez	alkalmi munkát végez	
60-64 éves	32,5	7,4	8,2	9,5	38,1
65-69 éves	0,0	0,4	6,9	15,5	72,2
70 éves és afeletti	0,0	0,6	3,7	7,2	88,5
Együtt	8,0	2,2	5,7	9,9	74,2

Forrás: Lakossági kérdőíves felmérés Győr Megyei Jogú Város idősügyi koncepciójának megalapozásához

A nyugdíjasok körében a nyugdíj melletti munkavégzés egyre inkább elterjedt; 17%-uk vállal állandó vagy alkalmi munkát (6.3. ábra).

6.3. ábra: Nyugdíj mellett dolgozók aránya a győri idős népesség körében 2019

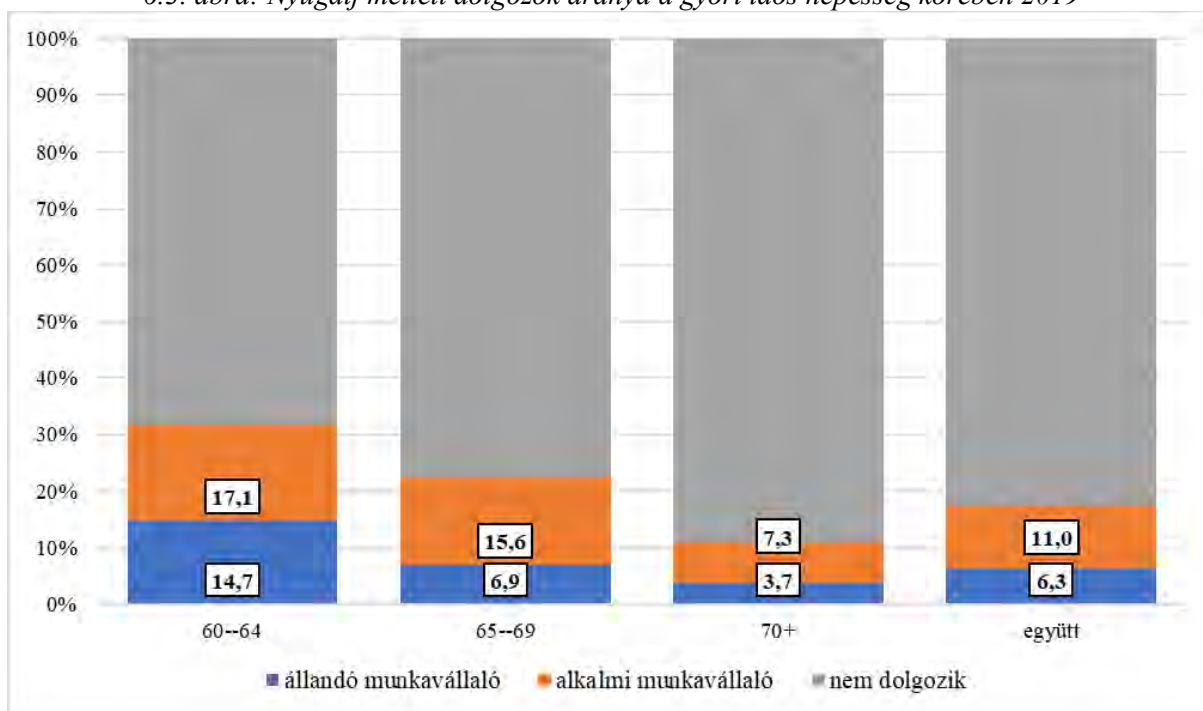

Forrás: Lakossági kérdőíves felmérés Győr Megyei Jogú Város idősügyi koncepciójának megalapozásához

Az időskorúak nyugdíj melletti munkavégzésének, visszafoglalkoztatásának lehetőségét 2017-től teszik lehetővé a jogszabályok; 2017 és 2019 között ezt a feladatot szövetkezeti formában lehetett végezni, oly módon, hogy a nyugdíjasok a szövetkezet tagjaivá váltak és kölcsönzött munkaerőként közvetítették őket a munkáltatókhoz. 2019 januárjától annyiban változott a rendszer, hogy a jogosultsági időt szerzett nyugdíjasok közvetlen foglalkoztatására is megnyílt a lehetőség. Győrben a legjelentősebb szövetkezeti formában munkaerőt közvetítő szervezet az Északi Szomszédok Nyugdíjas Szövetkezet, amely mintegy 150 nyugdíjas foglalkoztatását biztosítja a városban. Az időskorú munkavállalók esetében leginkább a részmunkaidős, rugalmas munkavégzési formák a népszerűek. Az időskori munkavállalás motivációi közül a leginkább jellemző az alacsony jövedelem kiegészítésére való törekvés, de nem hanyagolható el a közösségben töltött időre, a hasznosságérzet megőrzésére való törekvés sem.

6.3. A KÖZSZOLGÁLTATÁSOKHOZ, KÖZÖSSÉGI KÖZLEKEDÉSHEZ, INFORMÁCIÓHOZ ÉS A KÖZÖSSÉGI ÉLET GYAKORLÁSÁHOZ VALÓ HOZZÁFÉRÉS

Szociális ellátásokhoz való hozzáférés

A nappali ellátási formákban részesülő idősök száma mind az időskorúak nappali ellátása, mind pedig a házi segítségnyújtás esetében enyhén csökkenő tendenciát mutat az elmúlt fél évtizedben (6.9. táblázat).

Az időskorúak nappali ellátását az EESZI által fenntartott idősök klubjai biztosítják. A klubok napközbeni tartózkodásra, közös programokban való részvételre, társas kapcsolatok kialakítására és ápolására, valamint alapvető higiénés szükségletek kielégítésére biztosítanak lehetőséget. Jelenleg 12 klub működik Győrben, a férőhelyi kapacitás 378 fő, amely a 2016-os 360 főhöz képest kismértékű növekedést jelent. Az Otthon utcai klub differenciált ellátást nyújt, ahol 28 fő demens személy ellátását biztosítják. A demens időskorúak nappali ellátása 2018 óta működik, a szolgáltatásra jelentős igény van, várólista alakult ki. Az EESZI részéről a szolgáltatásfejlesztés tekintetében kiemelt cél, hogy a demens időskorúak nappali ellátásának lehetőségét több telephelyre is kiterjessze.

Az időskorúak nappali ellátásában részesülők számának 2021-re mutató jelentős mértékű csökkenésében elsősorban a járványhelyzet, illetve annak következményei játszanak szerepet. A klubok 2020 tavaszán ideiglenesen bezárásra kerültek, majd a júniusi újranyitást követően korlátozó intézkedések kerültek bevezetésre, amely megváltoztatta a klubok munkarendjét. 2020 decemberében a klubok által helyben nyújtott szolgáltatások újra felfüggesztésre kerültek a járványügyi adatok kedvezőtlen alakulásának következtében.

Az időskorúak nappali ellátását igénybe vevők számának folyamatos csökkenése, a szolgáltatás iránti kisebb mértékű igény visszavezethető az időskorú népesség belső struktúrájának átalakulására. Az általánosságban romló egészségi állapot sok esetben nem teszi lehetővé a klubokba való bejárást (szállítás csak a demens nappali ellátás esetében biztosítható). Általános tapasztalat, hogy az idős korosztályokba belépők körében már kevesebb az érdeklődés a nappali ellátás iránt. A járványhelyzet a nappali ellátásban részt vevők számára is negatív hatással volt, valamint az is tapasztalható, hogy ebben az időszakban, amíg nem volt lehetőség közösségbe járni, a gondozottak egészségi és mentális állapotában általánosan érzékelhető romlás következett be. A gondozottak átlagos életkorában, egészségi állapotában tapasztalt változások a klubok mindennapi működésére is hatással vannak, főként a külső programok szervezése okoz nehézségeket. Az idősek nappali ellátásában nem tapasztalható munkaerőhiány, a távozó, nyugdíjba vonuló alkalmazottak pótlása megoldott, sok esetben az EESZI-n belüli áthelyezéssel.

Étkeztetést ugyancsak az EESZI biztosít, ennek keretében a szociálisan rászoruló személyek napi egyszeri alkalommal jutnak meleg ételhez, továbbá a HSSZ is működtet népkonyhát. Étkezés igénybe vehető helyi fogyasztással, illetve kiszállítással is. Étkeztetés tekintetében nincs kapacitáskorlát; a szolgáltatást igénybe vevők számában 2020-ban tapasztalható jelentős növekedés, amely ugyancsak összefüggésben van a koronavírus-járvánnyal. Az étkeztetésre való jogosultság az életkoron, illetve az egészségi állapoton alapul, a kérelmeket a gondozási központok vezetői bírálják el.

A koronavírus-járvány időszakában az étkeztetést igénybe vevők számának növekedésén túl bekövetkező másik jelentős változás az volt, hogy jelentősen lecsökkent azok száma, akik nem otthonban vették igénybe a szolgáltatást (helyben étkezés, elvitel), az étkeztetés nagyrészt kiszállítással kerül megoldásra.

Házi segítségnyújtást két formában – szociális segítség, személyi gondozás – lát el az EESZI. A házi segítségnyújtás szolgáltatásban ellátható személyek száma Győrben 690 fő. A 6.9. táblázatban látható adatok alapján az igénybe vevők száma nem éri el a szolgáltatási kapacitás korlátját, viszont mivel az adatok az adott év december 31. napján rögzített állapotot tükrözik, nem adnak valós képet, az év folyamán összesen a szolgáltatást igénybe vevők száma magasabb, a kapacitáskihasználtság teljes. A szolgáltatást igénylők száma évről évre növekszik, viszont elsősorban a szakképzett munkaerő hiánya és fluktuációja miatt a kapacitások nem bővíthetők, ezért várólista alakult ki. A népesség folyamatos előregedése, illetve az időskorú népesség korszerkezetének belső átalakulása további ellátási nehézségeket okoz. A házi segítségnyújtást igénybe vevők többsége olyan egyedül élő idős személy, akik nem, vagy csak korlátozott mértékben számíthatnak hozzátartozóik segítségére. A magasabb gondozási szükséglettel rendelkezők száma gyorsuló ütemben növekszik, a szolgáltatást igénylők között egyre nagyobb arányban vannak különösen rossz egészségi, illetve mentális állapotban lévő idősek. A fentiek következtében az egy ellátottra jutó gondozási idő növekszik.

Az EESZI munkatársaival készített interjúk során is megerősítésre kerültek a fent jelzett problémák; a házi segítségnyújtással kapcsolatban elsődleges problémaként merült fel a munkaerőhiány. A házi segítségnyújtást biztosító három gondozási központ esetében általánosságban elmondható, hogy a szolgáltatás biztosításához korlátozottan rendelkezésre álló munkaerő miatt az ellátás biztosítása kihívást jelent. A munkaerőhiány elsődleges oka az ellátásban foglalkoztatottak előregedése. A nyugdíjba vonuló munkatársak helyett egyre nehezebb utánpótlást találni, amelynek oka egyrészt az, hogy nem megfelelő a szociális szakmában sem az anyagi sem pedig a társadalmi megbecsültség. A munkaerőhiány kialakulásához hozzájárul másrészt az is, hogy a szakképzésben jelenleg nincs alapszolgáltatási gyakorlat, így a fiatalok nem rendelkeznek információval, illetve

nem is érdeklődnek az ellátási terület iránt. A munkaerőhiánynak nem csak az a következménye, hogy nem bővíthetők a kapacitások a házi segítségnyújtásban, hanem abban is korlátozza a szolgáltatást biztosító intézményt, hogy a megfelelő gondozási időt tudják biztosítani. Ez a napi gondozási idő csökkenését jelenti, valamint azt, hogy hétvégén csak korlátozottan biztosítható az ellátás.

Fontos azt is megjegyezni, hogy az ellátásban részesültek korszerkezeteinek, illetve általános egészségi állapotának változása jelentős mértékben átalakítja a szolgáltatási igényeket. A rosszabb fizikai, illetve mentális állapotban lévő gondozottak arányának növekedése plusz terheket ró az ellátásban dolgozókra. Elmondható, hogy a házi segítségnyújtásban részesülők között egyre többen vannak olyanok, akik bentlakásos ellátást igényelnének, viszont ehhez nem áll rendelkezésre megfelelő kapacitás

A *jelzőrendszeres házi segítségnyújtást* a Szociális és Gyermekvédelmi Főigazgatóság és az önkormányzat feladatellátási megállapodása alapján az EESZI végzi. Az ellátási kapacitás hosszú ideje nem változott, 500 készülék kihelyezésére van lehetőség. A szolgáltatáshoz tartozó kapacitás teljes mértékben kihasznált, a korábban jelentősnek mondható várólista a járvány időszakában lecsökkent.

6.9. táblázat: Nappali ellátási formákban részesülők száma Győrben, 2016-2021

Év	65 év feletti lakosság száma	Nappali ellátásban részesülő időskorúak száma	Házi segítségnyújtásban részesülők száma	Jelzőrendszeres házi segítségnyújtásban részesülők száma	Szociális étkeztetésben részesülők száma
2016	23 692	351	573	500	1 520
2017	24 242	326	553	455	1 460
2018	24 925	332	557	451	1 509
2019	25 709	342	545	449	1 590
2020	26 250	308	534	450	1 943
2021	26 485	284	488	454	1 833

Forrás: TEIR, KSH T-STAR

Az *időskorúak bentlakásos ellátásában* két alapvető forma, az idősek otthonában való elhelyezés, valamint az átmeneti gondozás áll rendelkezésre a rászoruló idősek számára. Az idősek otthonai tartós, végleges elhelyezést nyújtanak azon időskorúak számára, akik önmaguk ellátására nem, vagy csak folyamatos segítséggel képesek, illetve azok számára, akik elérték a nyugdíjkorhatárt, de nem igényelnek rendszeres fekvőbeteg ellátást, illetve kezelést. Az időskorúak gondozóházaiban átmeneti ellátást nyújtanak azok számára, akik önmagukról otthonukban időlegesen nem képesek gondoskodni. Az idősek gondozóházában nyújtott ellátás legfeljebb egy évre vehető igénybe, amely különösen indokolt esetben orvosi javaslatra még egy évvel meghosszabbítható.

Idősek otthonában történő elhelyezést önkormányzati, illetve egyházi fenntartású intézmények biztosítanak Győrben. A férőhelyi kapacitás hosszú ideje változatlan, az idősek otthonai 782 gondozottat tudnak ellátni a városban. A kapacitáskihasználtság teljesnek mondható, az idősek otthonaiban jelentősek a várólisták.

6.4. ábra: Tartós bentlakásos intézményekben gondozottak számának alakulása Győrben fő 2016-2021

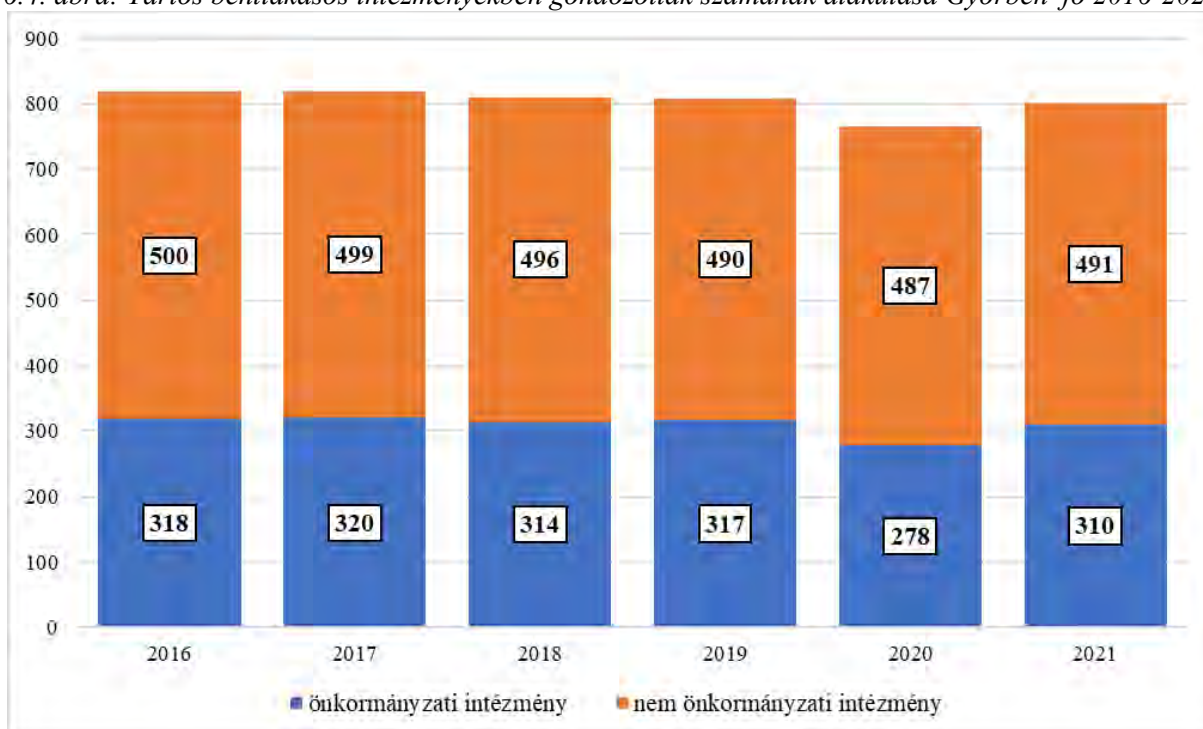

Forrás: KSH T-STAR

Az EESZI négy telephelyen biztosít idősök otthonában, míg két telephelyen idősök gondozóházában való elhelyezést, előbbi 232, utóbbi 43 férőhellyel rendelkezik. A nappali ellátáshoz hasonlóan az elmúlt évek tapasztalata a bentlakásos ellátás esetében is az ellátotti kör átalakulása. Az élettartam és az átlagéletkor növekedése nem jár együtt az életminőség, illetve az egészségi állapot javulásával, ennek következtében a bentlakásos ellátásban jelentősen megnőtt a nagyon rossz egészségi állapotban lévők, súlyos demenciával, illetve pszichiátriai betegségekkel küzdő idősök aránya. Az ápolást – gondozást nyújtó intézményi ellátást az intézmény ellátási területén élő, jogszabályban meghatározott gondozási szükséglettel rendelkező, önmaguk ellátására nem, vagy csak folyamatos segítséggel képes személyek, akik a rájuk irányadó nyugdíjkorhatárt betöltötték, de rendszeres fekvőbeteg gyógyintézeti kezelést nem igényelnek, illetve – a hatályos jogszabályokban meghatározott feltételek mellett – ellátást igénylővel együtt élő házastársa, élettársa, testvére és fogyatékos hozzátartozója veheti igénybe. Az ellátottak egészségi állapotának változása a gondozási feladatokat is átstrukturálja, egyre több egészségügyi végzettségű dolgozóra lenne szükség, viszont kevés a jelentkező, a bentlakásos ellátásban a munkaerőhiány az ápolók körében a leg súlyosabb.

Az EESZI által üzemeltetett otthonokban a várólista mintegy 450 főt tesz ki, a várakozók egyharmada demenciával küzd. A férőhelyi kapacitás az elmúlt évtizedben nem növekedett, az engedélyezés nehézségei, valamint a munkaerőhiány nem is teszi lehetővé a bővítést.

Egészségügyi ellátáshoz való hozzáférés

Korcsoportos bontású adatok nem állnak rendelkezésre az egészségügyi ellátás egyik formájával – házi orvosok, járóbeteg szakellátás, fekvőbeteg ellátás – sem, így az egészségügyi ellátás időseket érintő jellemzőinek, problémáinak vizsgálata során elsősorban lakossági véleményekre, illetve szakértői információkra lehet szorítkozni. Az idősügyi koncepció megalapozása során elvégzett lakossági kérdőíves vizsgálat eredményei azt mutatják, hogy az idős korosztály körében a házi orvosi ellátás minőségének, elérhetőségének megítélése alapján véve kedvező, ugyanez viszont nem mondható el a járóbeteg szakellátásról, illetve a kórházi ellátásról. A szakellátásokban a leg-

komolyabb problémát a hosszú várólisták jelentik, a probléma a járvány időszakában tovább súlyosbodott.

Az *egészségmagatartással, egészségtudatossággal* kapcsolatos felvilágosító, támogató programok kiemelten fontos szerepet játszanak az időskorú népesség életminőségének javításában, ezek részletesen a 6.4. fejezetben kerülnek bemutatásra.

Kulturális, közművelődési szolgáltatásokhoz való hozzáférés

A kulturális és közművelődési intézményrendszerrel, azok szolgáltatásaival, valamint igénybevételeivel kapcsolatos statisztikai adatok nem állnak rendelkezésre korcsoport szerinti bontásban, a 6.10. táblázatban a Győrre vonatkozó teljes adatsorok láthatók. Azon programok, lehetőségek bemutatása, amelyek a *kultúra és közművelődés* területén specifikusan az időskorú népességet célozzák meg, a 6.4 fejezetben található.

6.10. táblázat: *Kulturális és közművelődési intézmények, szolgáltatások és az azokat igénybe vevők 2016-2020*

	2016	2017	2018	2019	2020
<i>Nyilvános könyvtárak száma</i>	8	8	8	8	9
<i>Nyilvános könyvtárak egységeinek száma</i>	686 860	628 739	631 407	623 729	122 116
<i>Közművelődési intézmények száma</i>	31	33	40	37	38
<i>Muzeális intézmények száma</i>	12	12	12	11	11
<i>Múzeumok látogatóinak száma</i>	80 317	93 386	69 495	71 506	36 234
<i>Kulturális rendezvények száma</i>	1 343	1 756	2 297	2 237	929
<i>Kulturális rendezvényeken részt vevők száma</i>	372 740	515 059	586 769	677 358	224 521

Forrás: KSH T-STAR

6.4. AZ IDŐSEK ÉLETKORRAL JÁRÓ SAJÁTOS IGÉNYEINEK KIELÉGÍTÉSÉT CÉLZÓ PROGRAMOK A TELEPÜLÉSEN

Győr MJV Önkormányzatának idősügyi intézmény- és intézkedésrendszere

Győrben 2007 óta működik az *Idősügyi Tanács*, amely az önkormányzat mellett működő konzultatív, javaslattevő testületként funkcionál. A tanács tagjai önkormányzati képviselők, az idősügyi szervezetek delegáltjai, valamint az idősellátásban kulcsszerepet betöltő EESZI igazgatója. Állandó meghívottként vesznek részt a munkában az önkormányzat azon osztályainak munkatársai, amelyek szakterülete kiemelten kapcsolódik az időskorú népességhez, valamint az egyházak képviselői. A tanács éves munkatervek alapján végzi munkáját, költségvetését az önkormányzat biztosítja. Az idősügyi tanács létrehozása az első alkalommal 2007-ben elkészített, idősek életminőségének javítását célzó koncepcióhoz kapcsolódott, a koncepció által azonosított problémák enyhítését, megoldását célzó intézkedések végrehajtását koordináló, azokat nyomon követő testületként.

Az *idősek életminőségének javítását célzó koncepció* ötévente megújul, elkészítését a WHO Egészséges Városok Programiroda koordinálja. A koncepció megalapozását egy olyan helyzet- és állapotfelmérés szolgálja, amely a statisztikai és intézményi adatokon, valamint a különböző szakterületek képviselőitől begyűjtött információkon túl közvetlenül, lakossági kérdőíves felmérés során vizsgálja a győri időskorú népesség életkörülményeit, egészségi állapotát, valamint szolgáltatási igényeit. A koncepcióban megfogalmazott intézkedések végrehajtása éves feladattervek alapján történik. A jelenleg hatályban lévő, 2020-2024 közötti időszakra vonatkozó koncepció prioritás- és célrendszere a 6.11. táblázatban látható.

6.11. táblázat: Az idősek életminőségének javítását célzó koncepció prioritás- és célrendszere

Prioritások	
1. Idősbarát környezet megteremtése Győrben	
2. Az aktív idős kor minőségi megélését támogató kreatív és innovatív szolgáltatások fenntartása, továbbfejlesztése	
3. A szociális ellátások terén jogszabályilag előírt feladatok teljesítéséhez szükséges feltételek biztosítása	
Alapelvek	Átfogó célok minden idős korú esetében
- Az idős emberek alapvető, más korosztályokkal egyenrangú értékét, fontos humán erőforrást jelentenek a társadalom számára	- Hogy minél hosszabb időn keresztül önálló és aktív életet tudjon élni
- Az életkor miatti diszkrimináció, szegregáció, izoláció megengedhetetlen és törvényileg is tiltott	- Hogy figyelmet fordítson az egészsége megtartására, a szabadidő aktív eltöltésére
- Az egészséget ösztönző beavatkozások még magas életkorban is lehetségesek és szükségesek; nem lehet kizárni az idősebb korosztályokat az ilyen célzatú megelőző programokból és szolgáltatásokból	- Hogy közösségben éljen és ne magányosan
- A méltányosság jegyében, az élet kései szakaszában felmerülő egészségi egyenlőtlenségek kezelését és az idősek életét jellemző társadalmi-gazdasági meghatározókat kell a tevékenységek középpontjába állítani	- Hogy a társadalom és szűkebb környezete hasznos tagjának érezze magát
- Az egész életút során lényeges az önrendelkezés és a személyes irányítás az emberi méltóság és integritás megőrzése érdekében	- Hogy tudja, hogy biztonságban van és egy jól működő védelmi háló veszi körül
- Minden embernek lehetőséget kell kapnia az önfejlesztésre, és a részvételre az őt érintő döntések meghozatalában	- Hogy a közösségi támogatások és szolgáltatások elérhetőek és megfelelő színvonalúak, hatásfokúak
- Az aktív idősödés minden lehetséges eszközzel történő támogatása, az élethosszig tartó tanulás, a hosszabb ideig folytatott munka, a későbbi nyugdíjba vonulást követő aktív élet előmozdítása	- Hogy részese legyen az élethosszig tartó tanulásnak, a készségek-képességek fejlesztésének
- A képességfokozó és készség fenntartó tevékenységekben való részvétel biztosítása	- Hogy örömmel élje meg az adott életszakaszát és tudjon élni az önmegvalósítás lehetőségével
- Az idős emberek minél sokoldalúbban használhassák fel képességeiket, tudásukat más emberek, szűkebb vagy tágabb közösségek hasznos szolgáltatóra, gazdagítására, tevőlegesen befolyásolhassák környezetük és tágabb közösségük életét	

Forrás: Idősbarát Győr – Koncepció az idősek életminőségének javítására Győrben 2020-2024

Az időskorúakat érintő programok és fejlesztések

Szociális ellátás

- Az idősek nappali ellátásában megvalósult legjelentősebb fejlesztés a 28 demens személy nappali ellátását biztosító központ, amely az Otthon utcai idősek klubjának telephelyén valósult meg a TOP 6.6.2. intézkedésének támogatásával megvalósuló szociális alapszolgáltatások fejlesztését célzó projekt keretében.
- A 2017-2021 között az EFOP 5.2.4. intézkedése keretében megvalósított Interprofesszionális Demencia Alapprogramban az EESZI konzorciumi partnerként vett részt. A program céljai közé tartozott a demenciával élők életminőségének javítása az

egyéni élethelyzetekre és szükségletekre adott reakciókon és válaszokon keresztül, valamint a hozzátartozók támogatása a családi gondoskodás erősítése érdekében. Központi eleme volt még a projektnek a társadalmi érzékenyítés, a demencia, mint probléma iránti fogékonyság növelése.

- A 2017.01.01. - 2019.12.31. között megvalósuló Age-friendly Region – Idősbarát Régió (ATHU 0012) című, osztrák-magyar határon átnyúló együttműködés az időskori magas életminőség biztosítása érdekében. A projektben olyan intézkedéseket és módszertanokat dolgoztak ki a megvalósításban részt vevő szervezetek, melynek segítségével a két ország szomszédos régióiban lakó idősök és hozzátartozóik magas színvonalú életkörülmények között, a lehető legtovább önállóan a megszokott környezetükben maradhassanak.
- Az Interreg V-A Szlovákia-Magyarország Együttműködési Program SKHU/WETA/2101/4.1/004 - Gondoskodjunk közösen projekt 2022.01.01. - 2022.04.30. között valósult meg. A projekt megalapozta és előkészítette azt a szemléletbeli és cselekvési tervekben megvalósuló változási folyamatot, amely képessé teszi a partnereket, hogy minőségi változást érjenek el az idősekről való gondoskodás területén. A két ország területén létrejövő együttműködés lehetővé teszi, hogy a különbségek, az eltérő működési gyakorlatok megismerésével a projekt szakemberei új megközelítést és megoldási modelleket valósítsanak meg, melyek pozitív hatása a határ mindkét oldalán érezhető lesz.
- Az Alzheimer Café – Magyarországon az első ilyen jellegű kezdeményezés – 2014-ben jött létre Győrben. Olyan rendszeres találkozó sorozat, amelyen demenciával élők, családtagjaik és gondozók vesznek részt. A találkozók célja az, hogy szakértők bevonásával információkat nyújtsanak a demens betegségek orvosi és pszichoszociális aspektusairól, valamint nyílt dialógus alakuljon ki a demenciával kapcsolatban. Az Alzheimer Café ugyancsak fontos szerepet játszik a betegek, illetve hozzátartozóik szociális izolációjának enyhítésében.

Lakáshelyzet, lakhatás

- Az önkormányzat és az MMSZ együttműködésben működteti az idősbarát lakásprogramot, amelynek elsődleges célja, hogy az idős emberek saját otthonukban tudják önálló életvitelüket folytatni a lehető leghosszabb ideig. A pályázat során igényelhető támogatás olyan műszaki átalakításokat és akadálymentesítési eljárásokat finanszíroz, amelyek biztonságosabbá, illetve a rossz egészségi állapotban lévő idősök speciális életviteli igényeihez jobban alkalmazkodóvá teszik a lakásokat.
- A nyugdíjasok házában történő elhelyezésre több helyszínen van lehetőség olyan idősök számára, akik képesek önmaguk ellátására. A Rónay Jácint utcai nyugdíjasházban 79, míg a Győr-Szol Zrt. beruházásában 2012-ben átadott Semmelweis utcai garzonházban 32 lakás, a Winter Ernő utcában pedig 39 nyugdíjas garzon áll rendelkezésre. A Kálóczy téren pedig 79 garzonlakás található. Hasonló ellátást biztosít a Szent Anna otthon is, amely 155 lakóegységgel rendelkezik.

Egészségtudatosság, sport

- Az Egészség - Piac lakossági egészségmegőrző programsorozat a WHO Egészséges városok program keretében, az Egészség világnapjához kapcsolódóan 1994 óta rendezik meg Győrben. A programok és szolgáltatások a különböző városrészekben évi egy-egy napon hozzáférhetők. A program keretében szűrővizsgálatokat végeznek a városrészek lakosság által könnyen megközelíthető pontjain, illetve egészségtudatossággal, életmóddal kapcsolatos tanácsadás vehető igénybe.

- Az időskorúak fizikai aktivitásának fenntartását és az egészségmegőrzést szolgálja a Szépkorúak tornája, amely 2003-ban indult a Széchenyi István Egyetemen. Az azóta eltelt időben a foglalkozások száma bővült, jelenleg 13 helyszínen működik a városban.
- A város önkormányzata a Győriek Egészségéért Közhasznú Egyesülettel közösen az EFOP 1.3.5. alprogramja támogatásával lezajló „Légy ott” projekt keretében gyalogló klubok megalakítását támogatta, amelyek elsősorban az idős korosztály egészségmegőrzését hivatottak segíteni. 2017-ben 6 klub alakult a városban, amelyek heti 1-2 alkalommal rendeznek másfél órás közös sétákat, önkéntes vezetők irányításával.
- Ugyancsak a „Légy ott!” projekt támogatásával alakultak meg a Szenior örömtánc csoportok, amelyek a fizikai aktivitás mellett a szellemi frissesség megőrzésében is segítenek, valamint közösségi tevékenységként az elmagányosodással és az ebből következő depresszióval szemben is hatékony prevenciós eszközként szolgálnak.
- Az Erasmus+ pályázat PreHealth projektjének keretében az önkormányzat és a Széchenyi István Egyetem 2019-ben kifejlesztett Egészség Útvonal applikációja az egészségmegőrzésben és a város felfedezésében segít. A telefonos alkalmazás, amellyel, hogy információkat szolgáltat az útvonalon található látnivalókról, olyan feladatokat és gyakorlatokat tartalmaz, amelyek fizikai aktivitással és testmozgással járnak. A választható négy útvonal eltérő nehézségű, a fizikai aktivitás különböző szintjeit követeli meg.

Kulturális és közösségi élet

- 2010-ben indult a Széchenyi István Egyetemen a Pannon Nyugdíjas Szövetség és a Kisalföld közreműködésével a Nyugdíjas Egyetem, amely szolgálja az élethosszig tartó tanulást, illetve a szellemi frissesség megőrzését. Az előadások népszerűsége kiemelkedő volt, a beiratkozottak száma 2000 fő környékén alakul. A Nyugdíjas Egyetem működése a járványhelyzeti korlátozásokkal párhuzamosan felfüggesztésre került.
- Az önkormányzat és a Győriek Egészségéért Közhasznú Egyesület szervezésében 2009 óta működik a Beszélgető hálózat, amelynek keretében önkéntesként dolgozó nyugdíjasok heti egy alkalommal felkeresnek egy egyedül élő idős embert, segítő beszélgetésre. A beszélgetések célja a magány, az elszigeteltség érzésének oldása, amely védelmet nyújthat a depresszió kialakulásával szemben. A hálózatban feladatot vállaló önkéntesek felkészítő tréningeken vesznek részt, amely a segítő beszélgetésekkel kapcsolatos ismereteket és készségfejlesztést tartalmaz. A program indulása óta több mint 100 önkéntes kiképzése történt meg. A tapasztalatok és visszajelzések alapján jelentős az igény az időskorúak körében a szolgáltatásra.
- A Dr. Kovács Pál Könyvtár és Közösségi tér a 65 év feletti vagy mozgásukban korlátozott győri lakosok számára házhoz rendeléssel biztosít könyvkölcsönzést.
- Az Alkotó Nyugdíjasok kiállítása 13 éve biztosít lehetőséget a győri idősök számára, hogy bemutassák művészeti tevékenységüket.

6.5. KÖVETKEZTETÉSEK: PROBLÉMÁK BEAZONOSÍTÁSA, FEJLESZTÉSI LEHETŐSÉGEK MEGHATÁROZÁSA

Az elmúlt öt éves időszakra vonatkozó HEP-ben az időskorúak helyzetével, esélyegyenlőségével kapcsolatos problémák köre kis mértékben alakult át. Bizonyos problémák enyhítése esetében jelentős előrelépések történtek (ilyen például az idősök foglalkoztatásában mutatkozó kapacitáshiányok csökkenése a jogszabályi változásoknak köszönhetően, vagy a tömegközlekedés területén a helyijáratú autóbuszpark jelentős részének lecserélése akadálymentesített, alacsonypadlós járművekre), azonban sok tekintetben, főként az ellátórendszerek kapacitásproblémáinak tekintetében nem történt számottevő előrelépés. Kiemelendő az elmúlt öt év tekintetében, hogy a 2020 tavaszától kezdődött koronavírus-járvány több tekintetben is más korosztályoknál súlyosabban érintette az időseket, felerősítve olyan problémákat – általános egészségi és pszichikai állapot romlása,

elmagányosodás – amelyek a pandémiát megelőzően is széles körben érintették az időskorúakat. A 6.12. táblázat összefoglalja a megelőző öt évre vonatkozó Helyi Esélyegyenlőségi Programban az idősekkel kapcsolatosan azonosított fő problématerületekkel kapcsolatos változásokat.

6.12. táblázat: Fő problématerületek és azok változásai

Beazonosított problémák	Változás az elmúlt öt év során	
	<i>pozitív</i>	<i>negatív</i>
<i>Kapacitáshiányok az idősek otthoni ellátásában, az önálló életvitelt segítő szolgáltatások körében</i>	– az idősbárát lakásprogram folytatása	– munkaerőhiány a házi segítségnyújtásban, a várólisták növekedése
<i>Férőhelyek alacsony száma a bentlakásos ellátásban</i>		– a férőhelyek száma nem bővült az elmúlt öt évben
<i>Munkaerőhiány a szociális gondozásban, idősellátásban</i>		– bizonyos ellátások tekintetében súlyosbodott a munkaerőhiány, a megnövekedett gondozási igények nehezen láthatók el
<i>Az időskori foglalkoztatás problémái, információhiány a lehetőségekkel kapcsolatban</i>	– a jogszabályi változások következtében a visszafoglalkoztatás lehetőségei bővültek, nyugdíjas szervezetek alakultak, illetve 2019-től a vállalkozások számára is kedvező feltételek állnak rendelkezésre a nyugdíjasok foglalkoztatásában	
<i>Munkaerő-piaci diszkrimináció az idősekkel szemben</i>	– az elmúlt évek tapasztalatai azt mutatják, hogy a munkáltatók szívesen foglalkoztatnak időseket, emellett bővültek a lehetőségek az időskorúak igényeihez jobban illeszkedő részfoglalkoztatási és rugalmas foglalkoztatási formákban	– a foglalkoztatás COVID-19 járvánnyal kapcsolatos csökkenése során az volt tapasztalható, hogy az idősek nagyobb arányban szorultak ki a munkaerő-piacról és kisebb mértékű volt körükben a reintegráció
<i>Túlterheltség a háziorvosi ellátásban</i>		– a háziorvosok száma tovább csökkent Győrben az elmúlt öt évben, az egy háziorvosra jutó betegek száma tovább növekszik
<i>A közösségi közlekedés feltételeinek hiányosságai</i>	– az elmúlt öt év során a helyi tömegközlekedés járműparkja jelentős mértékben korszerűsödött, a forgalomba állt új autóbuszok alacsonypadlósak, akadálymentesek	

Az időseket érintő problémák hátterében az alábbi fő tényezők azonosíthatók:

Az idősek helyzete, esélyegyenlősége vizsgálata során településünkön	
<i>beazonosított problémák</i>	<i>fejlesztési lehetőségek</i>
Kapacitáshiány az idősek házi gondozásában	A házi segítségnyújtáshoz kapcsolódó tárgyi feltételek további javítása a szolgáltatásszervezés, a gondozottakhoz való eljutás lehetőségeinek fejlesztése
Megváltozott gondozási igények a nappali ellátásban, a demens idősek számának növekedése	Demens csoportok kialakítása, az ellátás feltételeinek megteremtése több idősklubban
Férőhelyek elégtelen száma a bentlakásos ellátásban	Demens otthon kialakítása
Kapacitásproblémák a háziorvosi ellátásban	A háziorvosi körzetek felülvizsgálata, az aránytalanságok csökkentése
Lakhatási problémák	Nyugdíjas garzonlakások számának bővítése, lehetőség biztosítása a nagyméretű lakásokban egyedül élő idősek számára kisebb lakásba való költözésre
Az idősek közösségi tevékenységének, integrációjának erősítését célzó programok és az azokon részt vevők számának csökkenése	A programokról szóló információk széles körben való terjesztése, az eljutás feltételeinek javítása

7. A FOGYATÉKOSSÁGGAL ÉLŐ SZEMÉLYEK HELYZETE, ESÉLYEGYENLŐSÉGE

7.1. A TELEPÜLÉSEN FOGYATÉKOSSÁGGAL ÉLŐ SZEMÉLYEK FŐBB JELLEMZŐI, SAJÁTOS PROBLÉMÁI

Az érintett *célcsoport számosságáról* továbbra sem állnak rendelkezésre pontos adatok helyi szinten. A fókuszcsoporthoz interjúkon jelenlévő széles körű szakmai kör (civil szervezetek, szociális intézmények képviselői) még becsülni sem próbálta az érintettek számát. Az egyes civil szervezetek taglétszámára vonatkozóan rendelkezünk adatokkal, de a velük kapcsolatba kerülő fogyatékos emberek nem fedik le a teljes érintetti kört. 2022-ben a Mozgáskorlátozottak Győr-Moson-Sopron Megyei Egyesületének taglétszáma 2 828 fő, kb. 1 700 a győri tagok száma; a Vakok és Gyengénlátók Győr-Moson-Sopron Megyei Egyesülete 344 tagot számlál, közülük megközelítőleg 260 fő a győri illetékességük száma. Az Értelmileg Sérültek és Segítőik Győr-Moson-Sopron Megyei Egyesületének 1300 tagja van; becslésük szerint a megyében 2 500 értelmileg sérült ember él, a Győrben élők száma ebből kb. 1 400 fő. A Siketek és Nagyothallók Országos Szövetsége (a továbbiakban SINOSZ) Győr-Moson-Sopron Megyei Szervezete és a SINOSZ Győri Helyi Szervezete adatszolgáltatása alapján megyei szinten 400 tagjuk, győri szinten 267 tagjuk van. A CAMELOT Mozgássérült Fiatalok Győri Egyesületének taglétszáma 35 fő, de nem csak mozgássérültek, hanem más fogyatékossgal élők vagy éppen nem sérültek is csatlakoztak a szervezethez. A Más, de nem kevesebb - Olivér Alapítvány 30-50 olyan családdal van kapcsolatban, ahol autizmussal élő gyermeket, fiatalot nevelnek. A hajléktalan szállón is élnek mozgáskorlátozott, illetve más fogyatékossgal bíró személyek, számukat 70 főre becsülték.

Országos viszonylatban a *fogyatékossgal élő személyek számáról* a 2016. évi Mikrocenzusból nyerhetünk adatokat, eszerint hazánkban a népesség 4,1%-a, 408 021 fő él valamilyen fogyatékossgal. A fogyatékossgal élők közel fele (48%) mozgássérült, valamint kiemelhető az a korosztályi sajátosság is, hogy többségük az idősebb korosztályokba tartozik, 55%-uk 60 évesnél idősebb (ksh.hu/stadat). Valószínűsítjük, hogy hozzávetőlegesen Győrre is érvényesek ezek az arányszámok. Amennyiben feltételezzük, hogy kb. a lakosság 4%-a lehet érintett, a jelenlegi népességszám mellett ez 5 500 főt jelenthet. Nagy bizonyossággal városunkban is a mozgásában korlátozott személyek vannak relatíve legnagyobb arányban, és magas az idős korosztályok érintettsége. A város Sport koncepciójában (2021-2026) található becslés adatot, a dokumentum megközelítőleg 15 ezer főre teszi az egészségi állapotából fakadóan korlátozottak számát a településen (i.m. 26. o.), ugyanakkor nem tér ki arra, hogy mi alapján becsli ennyi főre az érintettek létszámát.

Fontos annak meghatározása is, hogy kikről beszélünk a fogyatékossgal élők célcsoportja alatt, kiket is értünk ide. A hagyományos *fogyatékossgai típusok* (mozgáskorlátozottak, látássérültek, hallássérültek, értelmi sérültek, mentálisan [pszichésen] sérültek, beszédzavar fogyatékossgalban érintettek, halmozottan sérültek, autisták) mellett elkülönítjük a súlyos belszervi problémával küzdő személyeket, illetve gyermekek esetében ide sorolhatjuk az SNI, ADHD-s gyermekeket. Felnőttek esetében a fogyatékossgai kategória mellett a megváltozott munkaképesség fogalmát használjuk még e célcsoport leírására. A szakmai körökben nagyjából egyetértés mutatkozott az említett utóbbi két csoport fogyatékossgal élőkkel történő együtt kezelésében.

A gyermekek érintettségére viszonylag megbízható adatokat nyerhetünk az oktatási-nevelési intézmények statisztikáiból (a fogyatékos gyermekekre vonatkozó információkat lásd a 4.3. és a 4.4. fejezetben). A megváltozott munkaképességű személyek ellátásában részesülők számáról is rendelkezünk pontos adatokkal. Ezt az ellátást azok a 15. életévüket betöltött személyek kaphatják meg, akinek az egészségi állapota a komplex minősítés alapján 60%-os vagy kisebb mértékű, és a jogszabályban meghatározott egyéb jogosultsági feltételekkel is rendelkeznek. Az érintett személyek a komplex minősítés keretében megállapított rehabilitációs javaslattól függően rehabilitációs ellátást vagy rokkantsági ellátást kapnak.

2016 és 2020 között jelentős mértékben (19,7%-kal) csökkent a *megváltozott munkaképességű személyek ellátásában részesülők* száma Győrben, 2020-ban összesen 2 646 fő kapott ilyen ellátást

(7.1. táblázat). Ez a csökkenő tendencia már az előző időszakban (2012-2016) is megfigyelhető volt. A csökkenés gyakorlatilag szinte azonos mértékben következett mind a női, mind a férfi ellátottak körében, ami azt eredményezi, hogy a vizsgált időszakban nagy állandóságot mutat a két nem aránya: a megváltozott munkaképességű személyek ellátásában részesülők több mint fele nő (55,3-55,6%).

7.1. táblázat: Megváltozott munkaképességű személyek ellátásában részesítettek számának alakulása Győrben 2016-2020 között, nemi bontásban (fő)

Év	Megváltozott munkaképességű személyek ellátásában részesített férfiak száma	Megváltozott munkaképességű személyek ellátásában részesített nők száma	Összesen
2016	1 464	1 832	3296
2017	1 378	1 752	3130
2018	1 293	1 616	2909
2019	1 233	1 530	2763
2020	1 182	1 464	2646

Forrás: TEIR, KSH TSTAR.

7.1. ábra: Megváltozott munkaképességű személyek ellátásaiban részesülők száma nemenként, 2016-2020



Forrás: TEIR, KSH T-Star.

Nemcsak a fogyatékosággal élők létszámára vonatkozóan nem áll rendelkezésre elegendő információ, de a *fogyatékosággal élő emberek különféle szükségleteiről* sem, ez pedig megnehezíti a célcsoportra szabott intézkedések, tervek megvalósítását. Primer kutatásra és adatgyűjtésre lenne szükség a sérült emberek, illetve családjaik körében az információhiány megszüntetése érdekében. Ez az információhiány országosan is jellemző, erre hívja fel a figyelmet az Országos Fogyatékosügyi Program (2015-2025) is. Jelen munka során az információgyűjtés elsősorban a fogyatékos embereket támogató, számukra szolgáltatásokat is nyújtó, illetve érdekeiket képviselő civil szervezetek (egyesületek, alapítványok), szociális intézmények, nevelési-oktatási intézmények, védett foglalkoztatást nyújtó szervezetek képviselői és szakemberei körében zajlott. A fogyatékos embereket tömörítő, illetve képviselő civil szervezetek véleménye szerint az elmúlt idő-

szakban sok minden változott kedvező irányba, összességében azonban úgy érzik, hogy rosszabb lett a sérült emberek helyzete. Ennek kifejtésére az alábbi alfejezetekben kerül sor.

Fogyatékosággal élő személyek foglalkoztatásának lehetőségei, foglalkoztatottsága, védett foglalkoztatás, közfoglalkoztatás

A fogyatékosággal élők *foglalkoztatási adataira* nem állnak rendelkezésre lokális szintű adatok, így nem tudjuk, hogy a célcsoport mekkora hányadának van munkaviszonya, kereső tevékenysége. Országos szintű adatokról a 2011-es népszámlálásból nyerhetünk információkat, ez alapján megállapítható, hogy a fogyatékosággal élő személyeknek 2011-ben csupán hetede (14,4%-a) volt foglalkoztatott, vagy a nyílt munkaerő-piacon volt jelen, vagy védett foglalkoztatásban dolgozott. A gazdaságilag aktívak aránya ennél némileg magasabb, mivel kiegészül a felméréskor munkanélküli státuszban lévőkkel (3,5%), de így is összességében a fogyatékosággal élők kevesebb, mint ötöde tartozott tíz éve a gazdaságilag aktívak csoportjába. Egészségi állapotuk, speciális igényeik mellett negatívan befolyásolja foglalkoztatottságukat, hogy kedvezőtlenek a célcsoport iskolázottsági mutatói: 54,5%-uk maximum az általános iskola 8. osztályát fejezte be, ötödük szerzett érettségit, és kevesebb, mint tizedük (9,2%) végzett felsőfokú tanulmányokat és van diplomája, frissebb adatokkal e téren sem rendelkezünk. Képzettségi szintjük jelentős mértékben elmarad a társadalom egészére jellemző mutatóktól.

Az Országos Fogyatékosügyi Program (2015-2025) a fogyatékos és megváltozott munkaképességű személyek foglalkoztatása terén a nyílt munkaerő-piacon való minél nagyobb arányú elhelyezkedést tűzi ki célként. Ugyanakkor ennek feltételei vannak, mind a munkaadók, mind a munkavállalók (megváltozott munkaképességű és nem megváltozott munkaképességűek esetében egyaránt) oldaláról. Támogatni kell pl. az elhelyezkedést segítő speciális eszközök beszerzését, illetve az akadálymentes munkába jutás lehetőségeit (pl. a támogató szolgálatok fejlesztése útján); érdekeltté és alkalmassá kell tenni a munkaadókat a megváltozott munkaképességű személyek foglalkoztatására; az érintett személyek sok esetben egyéni munkarendet és munkakörnyezetet igényelnek. Kulcsfontosságú mind a foglalkoztatók, mind a munkavállalók megfelelő ösztönzése és felkészítése az ilyen típusú foglalkoztatásra, illetve munkavállalásra. Ehhez szemléletformálásra is szükség van.

A fogyatékosággal élő, illetve megváltozott munkaképességű személyek nagy része fogyatékoságuk mértéke, egészségi állapota miatt nem integrálható a nyílt munkaerő-piacra, ők ún. *védett foglalkoztatásra* jogosultak. A munka fontossága vitathatatlan, számos esetben terápiás eszköz is, az állapotromlás elkerüléséhez szükséges 'fejlesztő' tevékenység, de a társadalomba való integrálásnak is az eszköze, nem mellesleg a megfelelő életkörülményeik kialakítását, önálló életvitelüket lehetővé tevő jövedelemforrás. Ugyanakkor nem minden érintett személy alkalmas, illetve tehető alkalmassá még a védett foglalkoztatásban való részvételre sem.

A *fókuszcsoporthos interjún* jelenlévő oktatási és szociális szakemberek, valamint a fogyatékosággal élők különböző civil szervezeteinek képviselőinek többsége szerint a jelenlegi munkaerőpiaci jellemzők mellett irreális, túlzott elvárás a célcsoportba tartozók nyílt munkaerő-piacon való foglalkoztatásának előtérbe állítása. A fogyatékosággal élők, megváltozott munkaképességűek túlnyomó hányadának állapota nem teszi lehetővé a nyílt munkaerő-piacon való foglalkoztatást egyéni segítség (pl. mentorálás) nélkül, sokszor még azzal sem. A hallássérülteket képviselő szervezet emelte ki egyedül, hogy több nyitott munkaerő-piaci hely kellene, hogy mindennapos munkakörnyezetben dolgozhassanak a sérült emberek, ne csak a védett foglalkoztatásban találjanak állásra. Ugyanakkor többen is észrevételezték, nemcsak a civil szervezetek, hanem a védett foglalkoztatást biztosító szervezetek közül is, hogy számos olyan eset van, amikor a nyílt munkaerő-piacra integrált megváltozott munkaképességű/fogyatékos személy rövid időn belül inkább visszatér a védett foglalkoztatásba, mivel a munkáltató elvárásait nem tudja hosszú távon teljesíteni, vagy a biztosított feltételek nem megfelelőek számára, sokszor negatív tapasztalatok érik. Általában az is jellemző, hogy a védett foglalkoztatásban lévők nem akarnak, nem mernek a nyílt munkaerő-piacon munkát vállalni, gyakran mentálisan sem alkalmasak arra, hogy a nyílt munkaerő-

piacon dolgozzanak. Nagyon fontos, hogy magát a fogyatékos munkavállalót is fel kell készíteni arra, mit jelent a nyílt munkaerő-piacon való munkavállalás, hogyan kell beilleszkedni egy munkahelyi közösségbe.

A védett foglalkoztatást megvalósító szervezetek a munkavállalás lehetőségének biztosítása mellett számos formában segítik munkavállalóik boldogulását, így például:

- tájékoztatást nyújtanak számukra a megváltozott munkaképességgel összefüggő szociális, munkaügyi, egészségügyi, oktatási rendszerrel és jogszabályi előírásokkal kapcsolatban;
- segítségnyújtás hivatali ügyintézés során, pl. szociális (fogyatékosági támogatás, szociális étkeztetés igénylése, szociális lakáspályázatok benyújtása) és egyéb ügyek (pl. adóvisszatérítés) intézésével kapcsolatban;
- segítségnyújtás egészségi problémáikkal kapcsolatos ügyintézésben: pl. időpontok egyeztetése szakorvosi vizsgálatokra, soros felülvizsgálatra;
- segítségnyújtás különböző nyomtatványok kitöltésében;
- segítségnyújtás a munkavégzéssel kapcsolatos problémák területén, közreműködés esetleges munkahelyi konfliktusok, sérelmek, feloldása, illetve megszüntetése érdekében;
- jogi tanácsadás szervezése, jogi ügyek intézésében való közreműködés;
- kapcsolattartás segítő szervezetekkel a munkavállaló érdekében (pl. Vöröskereszt, MMSZ);
- kapcsolattartás családdal, gyámság esetén gyámhatósággal, hajléktalanság esetén hajléktalanszállóval, életvezetési problémák esetén családsegítővel;
- életvezetési tanácsadás;
- segítő beszélgetés biztosítása stb.

Győrben a fogyatékosággal élők és megváltozott munkaképességűek foglalkoztatása tekintetében kedvező helyzetet teremt, hogy a városban több olyan szervezet is jelen van, amely *védett/rehabilitációs foglalkoztatásra* ad lehetőséget, illetve valósít meg akkreditált védett munkahelyként. A legnagyobb ilyen foglalkoztató az önkormányzat tulajdonában lévő Esély Győri Rehabilitációs és Foglalkoztatási Közhasznú Nonprofit Kft., amely 1985 óta működik, 2006 óta nonprofit formában. Tevékenységi körük kiterjed a teljes körű nyomdai szolgáltatásra, varrodát működtetnek, illetve egy központi műhely részlegük van, ahol kézzel végezhető betanított munkára (pl. összeszerelés, csomagolás, címkézés, borítékolás) van lehetőség különböző cégek megbízásából. Foglalkoztatottjaik elsősorban az ötvenes és a negyvenes korosztályból kerülnek ki, mindegyik fogyatékosági csoportból vannak munkavállalók, de legnagyobb arányban az értelmi sérültek, illetve a hallássérültek vannak, valamint a pszichiátriai betegek számának fokozatos emelkedése tapasztalható az utóbbi években (7.2. táblázat). A szervezetnél szociális szakemberek is dolgoznak, hogy minél teljesebb körűen és szakszerűen tudjanak segítséget nyújtani a védett foglalkoztatás sérülékeny és sokproblémás célcsoportjába tartozó munkavállalóknak.

7.2. táblázat: Megváltozott munkaképességű és fogyatékossgal élő munkavállalók létszámának alakulása az Esély Győri Rehabilitációs és Foglalkoztatási Közhasznú Nonprofit Kft.-nél, 2018-2022 (fő)

Vizsgált év/ létszámadatok	2018	2019	2020	2021	2022
Megváltozott munkaképességű munkavállalók létszáma	115	118	122	121	120
Megváltozott munkaképességű női munkavállalók száma	70	67	63	62	64
Megváltozott munkaképességű férfi munkavállalók száma	45	51	59	59	56
Életkori bontásban					
20-30 éves korosztály	3	3	5	5	6
31-40 éves korosztály	21	20	22	21	17
41-50 éves korosztály	38	42	40	39	42
51-60 éves korosztály	43	44	48	49	49
60 év felett	10	9	7	7	6
Fogyatékossg, megváltozott munkaképesség alapján való bontás					
Értelmi sérült	30	30	31	29	29
Mozgássérült	4	4	4	5	5
Hallássérült	12	12	11	11	11
Látássérült	5	5	5	5	5
Pszichiátriai beteg	12	13	14	19	22
Halmazottan sérült	5	6	6	6	6
Egyéb szervezeti károsodás	47	48	51	46	42

Forrás: Esély Győri Rehabilitációs és Foglalkoztatási Közhasznú Nonprofit Kft. adatszolgáltatása alapján (2022).

Az Esély Nonprofit Kft. mellett akkreditált védett munkahelyet működtet még a városban a Győri Egyházmegyei Karitás, a Mozgáskorlátozottak Győr-Moson-Sopron Megyei Egyesülete, a budapesti Főkefe Közhasznú Nonprofit Kft., valamint a Győri Egyházmegye Püspöki Vagyonkezelő által működtetett Cafe Collis kávéház, mely 2022. június 25-én nyitott meg. A Café Collis létrehozásában az egyház nem a vendéglátásban való szerepvállalást látja, hanem elsődlegesen a szociális gondoskodás lehetőségét, a kávéházban kizárólag megváltozott munkaképességű (középsúlyos értelmi fogyatékos) személyek dolgoznak. A különböző korosztályokba (huszonévestől a negyvenes korosztályig) tartozó munkavállalók körében találunk Down-szindrómás, Aspergerszindrómás, pszichiátriai beteg, mozgássérült személyt is, de többségük egyéb neurológiai károsodás kapcsán vált fogyatékossg. A Karitásnál dolgozó megváltozott munkaképességű személyek elsődlegesen betanított munkát végeznek (pl. csomagolási tevékenység), foglalkoztatottjaik között többségben vannak a pszichiátriai betegséggel élők. 2019 óta az Apor-műhelyük akkreditált védett munkahely, 2020 óta állami bértámogatással működnek, 2022 januárjától pedig bővítésre is sor került és a Büchl Hungária Kft.-vel közösen működtetnek egy másik, szintén megváltozott munkaképességű embereket foglalkoztató műhelyt. A Mozgáskorlátozottak Győr-Moson-Sopron Megyei Egyesülete által szervezett védett foglalkoztatásban főként mozgássérültek dolgoznak, és

elsődlegesen betanított munkákat végeznek (csomagolás, borítékolás, ékszerkészítés, nyomdai munkák).

E szervezetek által összességében közel 200 fő védett foglalkoztatására nyílik lehetőség Győrben, ez az előző időszakhoz képest érdemben nem változott.

7.3. táblázat: Védett foglalkoztatást megvalósító szervezeteknél dolgozók száma, Győr, 2022

Szervezet	Megváltozott munkaképességű foglalkoztatottak száma (fő)
<i>Esély Győri Rehabilitációs és Foglalkoztatási Közhasznú Nonprofit Kft.</i>	120
<i>Mozgáskorlátozottak Győr-Moson-Sopron Megyei Egyesülete</i>	26 (30 főre emelhető)
<i>Győri Egyházmegyei Karitás</i>	13+12
<i>Cafe Collis</i>	10
<i>Főkefe Közhasznú Nonprofit Kft. győri részlege</i>	15
Összesen	196

Forrás: Szervezetek adatszolgáltatása alapján (2022).

Győrben a nyílt munkaerő-piacon foglalkoztatott *fogyatékossgal élő vagy megváltozott munkaképességű személyek számáról* nincs adatunk. Ugyanakkor számos cég alkalmaz sérült ember(ek)e)t, így például: Decathlon, Spar, Tesco, McDonald's, Auchan, Magyar Posta, EESZI, Nolato, Ikea. A munkáltatók nagy része viszont nem alkalmaz fogyatékos, illetve megváltozott munkaképességű embereket, terhet lát ebben, nem lehetőséget, adott esetben félnek ettől a helyzet-től, és nem tudják vagy nem akarják vállalni az ehhez szükséges speciális feltételek, körülmények kialakítását. Ennek hátterében gyakran az áll, hogy nem ismerik a célcsoportba tartozókat. Ezen változtatni egyrészt szemléletformálással, másrészt a munkafeltételek átalakításában nyújtott köz-ponti (állami, önkormányzati) támogatással (mind szakmai, mind pénzübeli-eszközübeli támogatá-sokkal) lehet.

A fogyatékos személyek munkához juttatása kapcsán a *fókuszcsoportos interjú*n több szervezet is kiemelte, hogy különösen a fiatal munkavállalók esetében tapasztalják azt, hogy a szülők a vé-dett foglalkoztatást nem tekintik rendes munkahelynek, sok esetben inkább, mint napközi otthonra tekintenek, és nem mint munkaviszonyra, melynek kötöttségei, kötelezettségei vannak fogyatékos gyermekük számára, így fontos a szülők ez irányú szocializációja is, megértetni velük, hogy gyermeküknek munkahelye van, amely elvárásokat támaszt vele szemben.

A fókuszcsoportos interjúk során a foglalkoztatás kérdéskörét érintően előkerült egy másik as-pektusa is a foglalkoztatási problémáknak, nehézségeknek, ez pedig a sérült gyermeket, fiatal-t vagy akár felnőttet gondozó szülő, általában elsősorban az édesanya munkavállalásának ellehetet-lenülése. Gyakori, hogy a fogyatékos gyermeket gondozó családokban az egyik szülő, általában az anya kénytelen állását feladni, vagy csak atipikus munkavállalási formában (pl. részmunkaidős állás) tud elhelyezkedni. Ez rontja a család jövedelmi viszonyait, ugyanakkor a segédeszközök, gyógyszerek, speciális kezelések, orvosi és egyéb ellátások költségei plusz terheket rónak anyagi-lag ezekre a családokra.

Munkavállalást segítő lehetőségek

Az önálló életvitel biztosításához az önálló jövedelemmel bírás alapvető feltétel, ugyanakkor a fogyatékossgal élő, illetve megváltozott munkaképességű emberek számára, mint látható az előző alfejezetből, a munkavállalás lehetősége mellett számtalan más támogatásra, szolgáltatásra is szükség van a sikeres munkavégzéshez, a mindennapi boldoguláshoz. A nyílt munkaerő-piac munkáltatói általában nincsenek felkészülve ezekre a plusz „elvárásokra”.

A Győri Járási Foglalkoztatási Paktum (2019) foglalkoztatási stratégiája *hét kiemelt szempont-ként kezelendő problémát* azonosít a Győri járás munkaerő-piacának nehézségei között, ezek egyi-ke a hátrányos helyzetű csoportok alacsony foglalkoztatása. A hátrányos helyzetű munkavállalók között többek között megnevezi a stratégia a megváltozott munkaképességű személyeket is, akik

foglalkoztatása még mindig nehézségekbe ütközik. A dokumentum kiemelt, stratégiai célként kezeli a hátrányos helyzetű csoportok alacsony foglalkoztatási szintjének növelését, melyet képzési akciókkal, foglalkoztatás-támogatási rendszer működtetésével és a megváltozott munkaképességűek foglalkoztatásának elterjesztésével kíván megvalósítani. Ennek fontos elemei a következők:

- a) Képzési akciók megvalósítása hátrányos helyzetűek számára
 - A célcsoportot érintő képzéshez kapcsolódó tevékenységek ellátása: az akció keretében az álláskereső személyeknek, adott üres álláshely betöltését fókuszba állító, célzott képzésnek támogatása történik.
 - Képzéshez kapcsolódó egyéb támogatások biztosítása (utazási támogatás, keresetpótló juttatás).
- b) Foglalkoztatás-támogatási rendszer működtetése
 - Elhelyezkedést segítő támogatások (bértámogatás és bérköltség támogatás nyújtása, munkába járáshoz, munkatapasztalat-szerzéshez kapcsolódó utazás támogatása, lakhatási támogatás).
 - Önfoglalkoztatóvá válás támogatása (maximum 6 havi, a minimálbér összegével megegyező mértékű támogatás).
 - Egyéb munkaerő-piaci szolgáltatások, és igénybevételekhez kapcsolódó támogatások (utazási, keresetpótló, gyermekfelügyelet vagy más hozzátartozó ápolása/gondozása) biztosítása.
 - Foglalkozás-egészségügyi és képzési alkalmassági vizsgálatok és költségeinek megtérítése.
- c) Megváltozott munkaképességűek foglalkoztatásának elterjesztése
 - A vállalkozói szemlélet megváltoztatására, a hátrányos helyzetű csoportokkal szembeni felelősségvállalás elterjesztése érzékenyítő programok, tájékoztatók lebonyolításával.
 - A foglalkoztatás támogatása mellett a hátrányos helyzetűek körében közösség-kovácsolás és a lelki egyensúly biztosítása is kiemelt szempont. Ennek eszközei a különféle foglalkozások, képzések (Foglalkoztatási stratégia 2019: 3-4).

A b) és c) pontokban foglaltak gyakorlatban való megvalósulását segítette egészen az elmúlt időkig például az EFOP-1.1.1-15 „Megváltozott munkaképességű emberek támogatása” kiemelt projekt szakmai tevékenysége, amely megváltozott munkaképességű ügyfelek álláskeresését tanácsadói hálózat működtetésével biztosította. Számos civil szervezet, Győrben például a Munkaerő-piacon Maradás Egyesület, illetve a Szt. Cirill és Method Alapítvány biztosított ún. foglalkozási rehabilitációs segítő tevékenységet, illetve támogatott foglalkoztatás szolgáltatást, melynek során mind az érintett célcsoportba tartozó személyeknek, mind a cégeknek, intézményeknek személyre szabott segítséget, támogatást biztosítottak a nyílt munkaerő-piacon való foglalkoztatáshoz. A Szt. Cirill és Method Alapítvány 2005 óta nyújtott támogatott foglalkoztatás szolgáltatást, mely tulajdonképpen egy speciális munkaközvetítő szolgáltatás, amely az aktív korú (16-65 éves) megváltozott munkaképességű, fogyatékossgal élő és/vagy tartósan egészségkárosodott álláskeresők számára kínált segítséget a nyílt munkaerő-piaci elhelyezkedéshez, az egyéni szükségleteiknek megfelelő munkakör megtalálásához és betöltéséhez. Mind az álláskeresők, mind a munkáltatók esetében szolgáltatásuk minden olyan segítséget magában foglalt, ami szükséges a munkába álláshoz és a hosszú távú munkában maradáshoz (pl. pályaválasztási tanácsadás, felkészítés, betanulás és a munkahelyi beilleszkedés támogatása, mentorálás, kapcsolattartás). 2022. július 1-jétől a támogatott foglalkoztatás szolgáltatás központilag megszűnt. Ez feltehetőleg kedvezőtlenül fogja érinteni a megváltozott munkaképességű egyének nyílt munkaerő-piacon való foglalkoztatását, mivel sok esetben egyéni munkarendet, speciális munkakörnyezetet, személyes mentorálást igényelnek, ennek megoldását magára vállalta a támogatott foglalkoztatás szolgáltatást nyújtó civil szervezet és nem a munkáltatónak jelentett plusz terhet.

Munkavállalást segítő pozitívumként említhető például, hogy a SINOSZ győri helyi szervezete kapcsolatban áll 6 munkáltatóval tagjai foglalkoztatása érdekében (pl. Decathlon, Tesco, McDonald's, Auchan, Magyar Posta), országos szinten pedig saját weboldaluk van a siket és nagyothalló emberek nyílt munkaerő-piacon való elhelyezkedésének elősegítésére. Az Akadályugrás

elnevezésű honlapon lehetőség van álláshirdetések megosztására, a sérült emberek számára segítenek a kapcsolatfelvételben, a munkáltatók számára az alábbi szolgáltatásokat kínálják: toborzás, kiválasztás, szaktanácsadás, szemléletformáló tréningek, jelnyelvi tanfolyamok kiszervezése, kommunikációs akadálymentesítés, jelnyelvi tolmácsszolgálat szolgáltatásainak igénybevételi lehetősége, videó alapú tolmácsszolgálat (KONTAKT tolmácsszolgálat), jelnyelvi adaptációk (<https://akadalyugras.hu>).

Pozitívum Győr első fogyatékos emberekkel működtetett kávéházának gyakorlata is, a Cafe Collisban felszolgáló és pultos munkakörben dolgozó sérült emberek szakmai tudásokkal való felvértezését, vendéglátóipari alapismereteinek bővítését a Győri SZC Krúdy Gyula Turisztikai és Vendéglátóipari Technikum szakoktatói önkéntes munkaként segítik rendszeres oktatással, munkafázisok betanításával.

Országos szintű kezdeményezés az EFOP-1.9.3-VEKOP-17 projekt keretében készült Érték Vagy! portál, amely azzal a céllal jött létre, hogy a dolgozni akaró megváltozott munkaképességű személyek és az őket foglalkoztatni akaró munkaadók minél könnyebben egymásra találhassanak. A portálon regisztrálhatnak a munkát kereső sérült emberek és a megváltozott munkaképességű személyeket foglalkoztatni kívánó munkáltatók (7.2. ábra). Térképes keresésre is van lehetőség (Daczi 2022).

7.2. ábra: Az Érték Vagy! portál nyitó oldala

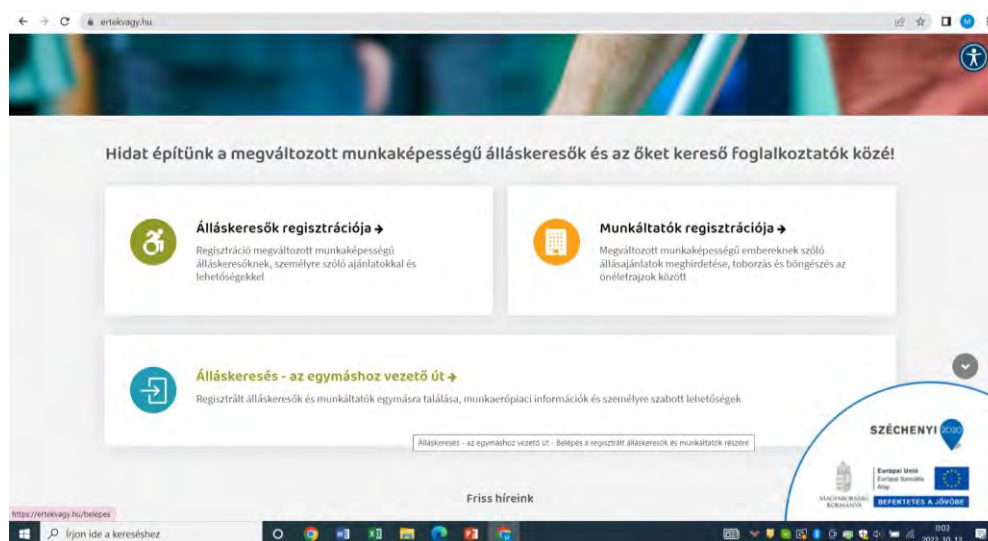

Forrás: ertekvagy.hu

A munkáltatók számára a megváltozott munkaképességű személyek foglalkoztatására „ösztönző”, azt elősegítő tényező lehet a *rehabilitációs hozzájárulás*⁴ mértékének folyamatos emelkedése, mely 2016 óta szinte megkétszereződött, 2022-ben fejenként már 1 800 000 Ft rehabilitációs hozzájárulást kell fizetnie annak a cégnek, intézménynek, amelyik nem alkalmaz a foglalkoztatotti létszámának megfelelő számú megváltozott munkaképességű személyt. Az emelkedés mértékét mutatja a 7.3. ábra. Az Érték vagy! portálon elérhető rehabilitációs hozzájárulás kalkulátor, mellyel a munkaadók kiszámolhatják, mennyit kell fizetniük, ha nem foglalkoztatnak az előírásoknak megfelelő számú fogyatékosággal élő személyt.

Igazából megoldást a problémára a *szemléletformálás* jelentene, annak elfogadása, belátása, hogy a nyílt munkaerő-piac szereplőinek is felelősségük van a fogyatékosággal, sérültségekkel élő emberek helyzetének megváltoztatásában foglalkoztatásuk elősegítésével, megoldásával. Emellett úgy tűnik, hogy az egyre nyomasztóbb általános munkaerőhiány egyes területeken el-

⁴ Rehabilitációs hozzájárulást kell fizetnie minden, 25 főnél nagyobb létszámmal működő munkáltatónak amennyiben nem foglalkoztat a teljes foglalkoztatotti állományának 5 százalékát elérő számban megváltozott munkaképességű személyt.

mozdította a cégeket a megváltozott munkaképességűek nagyobb mértékű foglalkoztatási hajlandósága felé (<https://ado.hu>).

7.3. ábra: Rehabilitációs hozzájárulás összegének változása, 2016-2022 (Ft/fő/év)

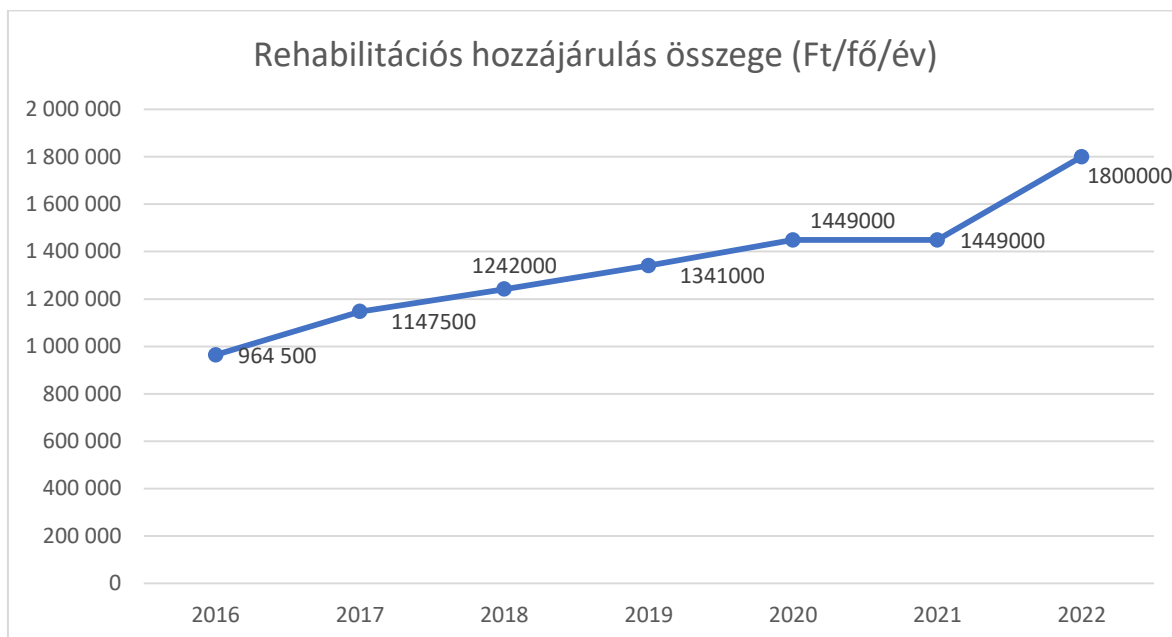

Forrás: Az egyes évek adatai alapján saját szerkesztés.

Hátrányos megkülönböztetés a foglalkoztatás területén

Mint a korábbi alfejezetekben volt róla szó, a nyílt munkaerő-piacon nem valósul meg a fogyatékos emberek egyenlő esélyű hozzáférése, napjainkban is magas a fogyatékosokkal szembeni diszkrimináció mértéke a munkáltatók körében, mely gyakran abból fakad, hogy speciálisabb körülményeket, feltételeket, munkakört igényelnek, amit nem tud/nem akar a munkáltató biztosítani, másrészt gyakran nincsenek tisztában a fogyatékos személyek képességeivel. A jelnyelvi tolmácsokkal készült *interjú* során kiemelték a szakemberek, hogy a munkáltatók általában félnek és nem nyitottak a hallássérültek foglalkoztatására, leginkább attól félnek, hogy nem tudnak kommunikálni velük. A munkáltatók nagy része nem akar hallássérültet alkalmazni, általában az az indok, hogy veszélyes a munkavégzésre nézve, ha nem hall a munkavállaló, és van olyan is, hogy a munkáltató alkalmazná, de az üzemorvos nem engedi, elutasítja a hallássérült személyt, mondván, hogy nem biztonságos a foglalkoztatása. Pedig a nyilatkozó szakemberek szerint alapvetően nagyon jó munkaerők, számos kompetenciájukban nagyon jók, pl. jobb a perifériás látásuk, jók az „antennáik”, érzékenyek, megérik az érzelmi állapotok, hangulatok változását, és sokaknak nagyon jó az iskolázottsága. A hallássérültek kapcsán említésre került még, hogy esetükben probléma, ha a munkahelyen hirtelen előre nem egyeztetett megbeszélést tartanak, nem véve figyelembe a hallássérült ember szükségleteit, gyakori, hogy ilyenkor jelnyelvi tolmács hiányában nem ért meg mindent pontosan a hallássérült munkavállaló, ez félreértésekre adhat okot.

A *fókuszcsoportos interjúk* alapján elmondható, hogy a nyílt munkaerő-piacon a legnagyobb elfogadás a mozgássérültek irányában tapasztalható, a legnagyobb elutasítás a halmozottan fogyatékos személyekkel, valamint az értelmileg sérült emberekkel szemben érvényesül. Ez utóbbi csoportokba tartozók nyílt munkaerő-piacon való munkához juttatása gyakorlatilag lehetetlen, nagyon kevés munkáltató nyitott irányukba, szinte egyáltalán nem tudnak munkát találni.

Jellemző tendencia az is, hogy nemcsak kevesen jutnak munkához a sérült emberek közül, hanem az is, hogy a magasabban kvalifikált, érettségivel vagy diplomával bíró fogyatékos személyek

messze *nem a végzettségüknek megfelelő pozícióba kerülnek*, sok esetben segéd- és betanított munkás státuszba tartozó feladatokat látnak el képzetlenebb társaikkal együtt.

Az interjú adatgyűjtésén kívül más tényszerű információ nincs a diszkrimináció mértékére vonatkozóan. Az előző időszakra vonatkozóan az Egyenlő Bánásmód Hatóság (továbbiakban EBH) adatszolgáltatása alapján megyei szinten álltak rendelkezésre szám adatok arra nézve, hogy az EBH megyei illetékes referenséhez mennyi bejelentés érkezett melynek indoka a foglalkoztatás területén elszenvedett hátrányos megkülönböztetés volt. Napjainkban az EBH már nem működik külön szervként, 2021. január 1-jén beolvadással megszűnt, az Alapvető Jogok Biztosának Hivatala Egyenlő Bánásmódot Felelős Főigazgatóságaként működik tovább. Országos szinten 2018-ban 19, 2019-ben 13, 2020-ban 15 jogesetet tárgyalt az EBH, melyben a fogyatékos volt védett tulajdonságként megjelölve, ebből két esetben volt a bejelentés indoka a foglalkoztatás területén elszenvedett hátrányos megkülönböztetés (Egyenlő Bánásmód Hatóság <http://84.206.127.9/hu/jogesetek>).

Önálló életvitelt támogató helyi intézmények, szolgáltatások, programok

Minden olyan ellátás, szolgáltatás, intézmény, szervezet, amely az egyén otthonában történő maradását segíti elő, az önálló életvitel megvalósításában támogatja a fogyatékossgal élő személyeket. Ezek körébe tartoznak alapvetően a *szociális alapszolgáltatások*, de azok a szolgáltatások, programok is, amelyek az önálló életvitel megvalósításához szükséges *kompetenciák fejlesztéséhez* járulnak hozzá, vagy az önálló lakhatást, munkavégzést stb. támogatják.

Az Országos Fogyatékosügyi Program fontos szakpolitikai feladatnak tekinti a családban maradást, otthonmaradást elősegítő szolgáltatási környezet kialakítását, fejlesztését. Többek között az önálló életvitelt elősegítő szociális alapszolgáltatások, közösségi alapú szolgáltatások, támogató szolgálat bővítését, magas minőségű lakhatási szolgáltatások kiépítését (támogatott lakhatás), a fogyatékossgal élők otthonában nyújtott időszakos felügyeletet és segítségnyújtást biztosító szolgáltatások fejlesztését, továbbá a lakások és a lakókörnyezet akadálymentesítésére irányuló támogatási rendszer fejlesztését javasolja.

Győr város egyrészt az Önkormányzat fenntartásában működő EESZI keretében, másrészt a MMSZ szerepvállalása által biztosítja a fogyatékossgal élő személyek ellátásával összefüggő szociális alapszolgáltatási feladatokat. A szociális alapszolgáltatások közül a fogyatékossgal élők számára nappali ellátást kell biztosítani a tízezer főnél nagyobb népességszámú településen, valamint étkeztetés, házi segítségnyújtás, jelzőrendszeres házi segítségnyújtás, illetve támogató szolgáltatás igénybevitelére kell lehetőséget adni.

Étkeztetés azon szociálisan rászoruló személyek számára hozzáférhető, akik önmaguk, illetve eltartottjaik részére koruk, egészségi állapotuk, fogyatékossguk, pszichiátriai vagy szenvedélybetegségük miatt a napi egyszeri meleg ételt tartósan vagy átmenetileg nem képesek biztosítani. Igény szerint munkaszüneti napokon is biztosítják a szolgáltatást. A szolgáltatásnak nincs kapacitáskorlátja.

Az étkeztetés iránti igény magas, és a korábbi időszakhoz (2012-2017) képest jelentős mértékben és folyamatosan emelkedett, amelynek egyértelmű okozója a COVID-19 járványhelyzet volt (Szociális Szolgáltatástervezési Koncepció felülvizsgálata 2021).

Míg 2018 előtt 1300 fő körül alakult az ellátást igénybe vevők száma, napjainkra megközelíti a 3000 főt. Ugyanakkor arra nézve, hogy a szolgáltatást hány ember kéri fogyatékossgára nézve, nincs adat.

7.4. ábra: Az étkeztetést igénybe vevők számának alakulása, 2018-2020 (fő)

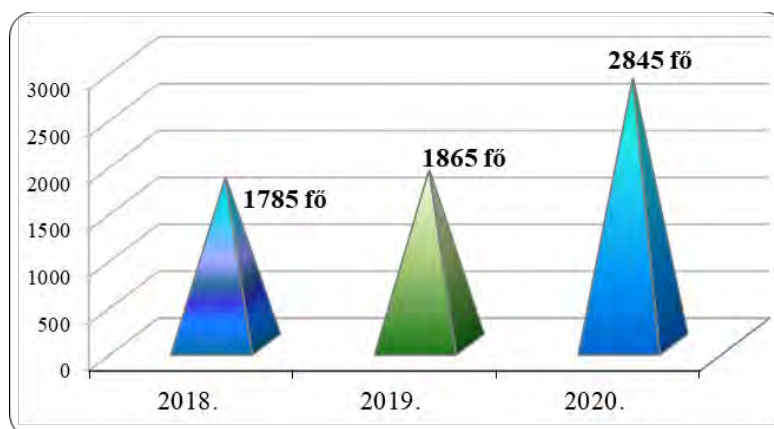

Forrás: Szociális Szolgáltatástervezési Konceptió Felülvizsgálata (2021:13).

Az önmaguk ellátására saját erőből nem vagy részben képes személyek részére – gondozási szükséglet vizsgálata alapján – saját lakókörnyezetében biztosítható a szociális segítség vagy a szociális segítség tevékenységeit is magában foglaló *személyi gondozás* (kiterjed a háztartási segítségnyújtásra is). A *házi segítségnyújtásnak* a célzott segítség mellett célja a testi-lelki támogatás, a körülményekhez képest legjobb életminőség elérése, a családban, társadalmi státuszban való megtartás, visszailleszkedés. A szociális segítség során a mindennapi életvitelben, a személyes környezet rendben tartásában, a mindennapi ügyek intézésében is támogatást kap az érintett (pl. higiénés ellátások biztosítása, bevásárlás, ügyintézés stb.). Az EESZI az ellátást munkanapokon 7.00–15.30-ig, indokolt esetben hétköznap 15.30–19.00-ig, munkaszüneti napokon 7.00–19.00-ig biztosítja.

Az EESZI működési engedélye szerint az ellátható személyek száma 690, a létszám az előző időszakhoz képest (603 fő) emelkedett. 2018-2020 között adott esztendőben összesen bőven 700 fő felett volt az ellátottak száma (2018: 775 fő; 2019: 779 fő; 2020: 733 fő). A házi segítségnyújtást igénybe vevők döntő többsége személyi gondozásban részesül. Az intézmény kapacitásai évek óta teljes mértékben kihasználtak. Ugyanakkor évről évre emelkedik a magasabb gondozási szükséglettel rendelkező (rossz fizikai, egészségi és mentális állapotú) ellátottak száma, folyamatosan növekszik a napi többszöri látogatás iránti igény, és ettől nem függetlenül az egy ellátottra jutó gondozási óra mennyisége iránti igény is. Egyre nagyobb szükséglet mutatkozik a délutáni és hétvégi ellátásra is. A szociális ágazatban jelenlévő szakképzett munkaerő hiánya és fluktuáció, valamint az ellátást igénybe vevők szükségleteinek növekedése miatt az elmúlt évben az ellátásra várólista alakult ki. A várakozók száma 2020. december 31. napján 70 fő volt (Szociális Szolgáltatástervezési Konceptió felülvizsgálata 2021: 15-17).

Nincs pontos információ arról, hogy az ellátottak mekkora hányada kéri fogyatékoságára hivatkozva a házi segítségnyújtást, elsősorban idős egyedül élő emberek kéri a szolgáltatást (Szociális Szolgáltatástervezési Konceptió felülvizsgálata 2021: 16).

A *jelzőrendszeres házi segítségnyújtást* az önkormányzat és a Szociális és Gyermekvédelmi Főigazgatóság között létrejött feladat-ellátási megállapodás értelmében 2013. július 1-je után is az EESZI biztosítja Győrben és a Győr környéki településeken. Ellátandó célcsoport az intézmény ellátási területén élő, bejelentett lakó-vagy tartózkodási hellyel rendelkező, a segélyhívó készülék megfelelő használatára képes, egészségi állapotuk és szociális helyzetük miatt rászoruló személy, akik koruk, egészségi állapotuk, vagy a hirtelen egészségi állapot változásuk következtében kialakult krízishelyzet megszüntetéséhez segítséget igényelnek. A szolgáltatást az egyedül élő 65 év feletti személy, súlyosan fogyatékos vagy pszichiátriai beteg személy, vagy a kétszemélyes háztartásban élő 65 év feletti, illetve súlyosan fogyatékos vagy pszichiátriai beteg személy vehetik igénybe, amennyiben egészségi állapotuk ezt indokolja. Az ellátás célja az önálló életvitel fenntartása mellett felmerülő krízishelyzetek gyors elhárítása, a betegségük miatt bizonytalanságban élő

személyek biztonságérzetének növelése. Az ellátásra idős személyek, illetve fogyatékosággal, súlyos betegséggel élő személyek jogosultak.

A jelzőrendszeres házi segítségnyújtás hívókészülékeinek száma az EESZI ellátási területén 500, a kapacitás 2015 óta teljes egészében kihasznált, várólista van. Éves szinten a 600 fő felett alakul az ellátást igénybe vevők száma (2018: 626 fő; 2019: 634 fő; 2020: 613 fő). A szolgáltatásra várakozók száma meghaladja az évi 30 főt, a készülékhez jutás ideje pedig a több hónapot is. A szolgáltatást igénybe vevők körében alacsony azon ellátottak száma, akik fogyatékoságuk/betegségük miatt kérik az ellátást: 2018-2020 közötti időszakban összességében évente 18 fő (Szociális Szolgáltatástervezési Konceptió felülvizsgálata 2021: 17-19)., ugyanakkor az előző időszakhoz (2015-2017: évente 12 fő) képest növekedés figyelhető meg (Szociális Szolgáltatástervezési Konceptió felülvizsgálata 2017: 15).

7.5. ábra: Jelzőrendszeres házi segítségnyújtásban részesülők számának alakulása rászorultságuk alapján tárgyév december 31-én (fő)

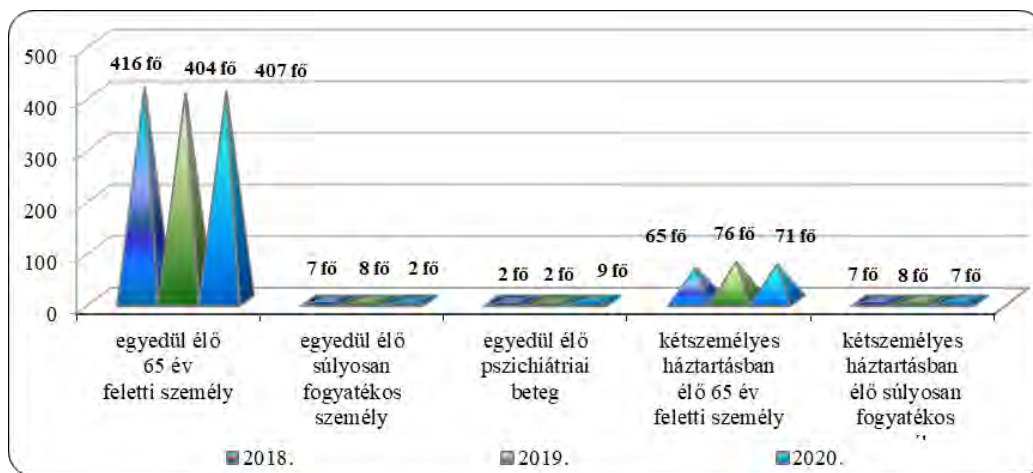

Forrás: Szociális Szolgáltatástervezési Konceptió felülvizsgálata (2021: 19).

A támogató szolgáltatás 2009. január elsejétől kikerült az önkormányzatok kötelező feladatai közül, az ellátás fontosságára és a szükségletekre való tekintettel a győri Önkormányzat azonban továbbra is ellátási szerződés formájában biztosítja a szolgáltatást a MMSZ által. Az ellátás finanszírozása pályázati úton, finanszírozási szerződésben meghatározott feladategységek alapján történik. A szolgáltatás fenntartásához az Önkormányzat évente 2 millió forinttal járul hozzá (Szociális Szolgáltatástervezési Konceptió felülvizsgálata 2021: 9). A támogató szolgáltatás személyes gondoskodást nyújtó szociális alapszolgáltatás, célja, hogy a fogyatékos személyeket saját lakókörnyezetükben segítsék, életvitelük megkönnyítése elsődlegesen a lakáson kívüli (köz)szolgáltatások elérésének segítségével, valamint önállóságuk megőrzése mellett a lakáson belüli speciális segítségnyújtás biztosításával történik. A szükségleteknek megfelelő szolgáltatások egy része ingyenesen (pl. tanácsadás, információnyújtás), másik része az ellátott jövedelmi helyzetéhez igazított térítési díj ellenében vehető igénybe (személyi szállítás, személyi segítség). A személyi segítség magában foglal(hat)ja az alapvető ápolási, gondozási feladatok ellátása mellett az otthoni felügyeletet, az ellátást igénybe vevő háztartásának vezetésében való közreműködést is. A szolgáltatás működtetése hozzájárul a mozgásukban sérült emberek esélyegyenlőségének biztosításához, illetve nélkülözhetetlen egyes szociális szolgáltatások (pl. fogyatékosok nappali ellátása) fenntartásához is.

A szolgáltatást Győrben, valamint a Győri járás és a Pannonhalmi járás, valamint a Mosonmagyaróvári járás egyes településein az MMSZ Győr-Pannonhalma Járási Támogató Szolgálat biztosítja, napjainkban összesen 70 településen szolgáltatnak.

2020-ban az ellátott térségben 104 fővel kötöttek megállapodást támogató szolgáltatás biztosítására. A COVID-19 járvány első hullámában elrendelt lockdown azonban negatívan érintette a szolgáltatásnyújtást, a szállító szolgáltatásra az igény gyakorlatilag a nullára esett vissza, a szemé-

lyi segítői feladatokat is át kellett szervezni (Göcs-Füzi 2021). 2022-re a szolgáltatások iránti igény újra megnőtt, sőt a fókuszcsoporthoz interjúknak elhangzottak szerint a szállító szolgáltatás bővítésére lenne szükség. A kapacitás azonban a gépkocsik és a gépkocsivezetők száma miatt erősen behatárolt. Jelenleg 4 gépjárművel hétköznapiakon 8:00–16:00 között tudják biztosítani, késő délután és hétfőig nem elérhető a szolgáltatás, pedig lenne rá igény.

A Szolgálat ügyfeleinek többsége a szállító szolgáltatást veszi igénybe, legtöbb ellátottjuk mozgás-, illetve az értelmi fogyatékosokkal rendelkezik.

Az MMSZ Győr-Pannonhalma Járási Támogató Szolgálaton kívül szállító szolgálatot és személyi segítséget nyújt Győr közigazgatási területén és 34 környező településen a MOVE Béta Rehabilitációs Ipari és Szolgáltató Nonprofit Közhasznú Kft. fenntartásában működő MOVE Béta Egyenlőség Támogató Szolgálat is. Szolgáltatásaikat a családban vagy egyedül élő, önmaga ellátására egyáltalán nem vagy csak részben képes súlyos fogyatékosokkal élő személyek vehetik igénybe. Személyi segítséssel, szállítással, információnyújtással és tanácsadással, a fogyatékosokkal élő emberek önálló életviteléhez való hozzásegítése a céljuk. Az évek során kialakult ellátotti körökben az egyik legfontosabb feladatuk a fogyatékosokkal élő gyermekek iskolába, kulturális, gyógyászati központokba való eljuttatása, illetve felnőtt fogyatékosokkal élők lakókörnyezetükben való segítése, továbbá szállítása munkahelyükre, különböző ügyek intézésére, egészségügyi intézménybe stb.

A MOVE Béta Egyenlőség Támogató Szolgálat 2021-ben 13 főnek nyújtott támogató szolgáltatást.

A *fókuszcsoporthoz interjúk* során mind a sérült embereket képviselő civil szervezetek képviselői, mind a szolgáltatásokat, ellátásokat nyújtó szervezetek szakemberei részéről elhangzott, hogy komoly gondot okoz az ellátások biztosításában a szociális ágazatban tapasztalható szakemberhiány, fluktuáció és forráshiány. Az alapszolgáltatások biztosításában hiányosságok vannak, pl. időben nagyon behatárolt az igénybe vételük lehetősége (lásd házi segítségnyújtás, támogató szolgáltatás), ennek bővítésére lenne szükség, illetve az étkeztetésen kívül gyakorlatilag minden várólistás. A szolgáltatások nyújtásánál szembesülnek azzal is a szakemberek, hogy nagyon sok ellátott személy küzd pszichés problémával is, melyre nem kapnak megfelelő pszichiátriai, mentálhigiénés, pszichológusi ellátást (e téren is nagyon kevés a szakember Győrben).

A célcsoport helyzetére irányuló adatgyűjtés során felmerült a *személyi asszisztencia* szolgáltatás mint az önálló életvitelt lehetővé tevő korszerű szociális szolgáltatás szükségessége, illetve az ez iránti igény hangsúlyozása is. A személyi asszisztencia (Personal Assistance) olyan innovatív, az önrendelkezést biztosító szolgáltatás, melyben a fogyatékos személy munkáltatói szerepben jelenik meg. Nem passzív, gyakorlatilag kiszolgáltató ellátottja a szolgáltatásnak, hanem aktív munkáltatója a segítőjének, ami által lehetősége van arra, hogy ő kontrollálja az életét még abban az esetben is, ha fizikailag akár egyetlen tevékenységet sem tud önállóan kivitelezni. A személyi asszisztensek olyan személyi segítők, akik a szükséges időkeretben, akár napi 24 órában segítik a sérült embert a hétköznapi élet tevékenységeiben (tisztálkodás, étkezés, munkába járás, közlekedés, szabadidős tevékenységek), maximálisan a fogyatékos személy szükségleteinek, igényeinek megfelelően. Ez az önálló életvitelt maximálisan támogató szolgáltatási modell Magyarországon jelenleg nem vehető igénybe, külföldi tapasztalatok vannak (pl. USA, Németország, Svédország) (Sándor-Kunt 2020). A magyar rendszerben a támogató szolgáltatáson belül személyi segítségnek nevezett ellátási forma nem felel meg a személyi asszisztencia eredeti koncepciójának, „legfontosabb hiányossága, hogy nem érhető el magas támogatási szükséglet esetén a nap 24 órájában, a hét minden napján, nem az egyén választására alapoz, és nem a fogyatékos személy, hanem a fenntartó a munkáltató” (Sándor-Kunt 2020: 11).

A Freekey (The Key to Freedom) egy olyan szervezet, amely dolgozik azon, hogy elérhető legyen az igazi személyi asszisztencia szolgáltatás hazánkban is (<https://www.freekey.hu/what-are-we-doing>).

Hallássérült emberek esélyegyenlőségének, kommunikációs akadálymentesítésének megteremtése érdekében *jelnyelvi tolmácsszolgálatok* működnek az egész országban, megyei szinten szerveződve. Győr-Moson-Sopron megyében, Győrben van a szolgálat központja, de a szolgáltatást a

megye teljes területén biztosítják a szakemberek. A Győr-Moson-Sopron megyei szolgálat fenntartója a MMSZ, 3 képzett jelnyelvi tolmáccsal látják el a feladatokat. Van egy szolgáltatási rendjük, melyről az érintettek tájékozódhatnak a honlapjukon is (jeltolmaccs-gyor.hu).

A jelnyelvi tolmácsszolgálat segítségének igénybevétele minden hallássérült személy számára (károsodási szintjétől függően) alanyi jogon jár, illetve a szolgálat segítségét kérhetik hallássérültekkel kapcsolatba kerülő intézmények, szervezetek, vállalkozások is (pl. munkahely, egészségügyi intézmény, iskola, bíróság, hivatalok stb.). A regisztrált hallássérült ügyfeleknek évente 120 óra tolmácsszolgálat jár ingyenesen, ezen kívül a tanulói jogviszonnyal rendelkező diákoknak plusz speciális órakeret jár; a szolgáltatást óvodás korra is kiterjesztették⁵. A jeltolmácsolás során többféle segítségnyújtást tudnak biztosítani, pl. speciális jegyzetelést, írásos szövegek jelnyelvi adaptálását, illetve jelnyelvi megnyilatkozás írásos változatának elkészítését is, és most már van lehetőség video tolmácsolást is kérni, ennek lehetőségét a COVID-19 járványhelyzet kényszerítette ki. Az elérhető ingyenes szolgáltatáson túl térítéses szolgáltatást bárki megrendelhet a szolgálattól.

A szolgálat munkatársai Győrben közel 130 főnek nyújtanak segítséget, a tolmácsolást igénybe vevő győri lakosok száma 46. A három szakember kevés a teljes megye ellátására, munkaidőn túl ügyeletet is kell biztosítaniuk, ami hétfvégén is elérhető.

Megemlíthető a MEREK Guruló Műhely és Logisztikai Központ, amely *gyógyászati segédeszközök kölcsönzésével* foglalkozik. A megfelelő segédeszközök, pl. járást segítő vagy különböző higiénés, vagy elektromos, illetve terápiás eszközök hozzájárulnak, támogatják a fogyatékos személyek önálló életvitelét. Az ezekhez való hozzájutás kölcsönzés által nagy segítség a rászoruló egyéneknek, családoknak.

Szinte minden fogyatékosági csoportnak működik Győrben *civil szervezetek*, amelyek összefogják az adott sérültséggel élők, ellátják érdekképviselőket, különböző programokat szerveznek számukra, de emellett segítenek önállóságuk megőrzésében is. Segítik társadalmi integrációjuk megvalósítását, támogatják munkához jutásukat, információkat, tanácsadást nyújtanak számukra (pl. a különböző ellátások igénybevétele, jogi tanácsadás), segítenek az ügyintézésben is. Egyes szervezetek nagyon komoly munkát fektetnek a társadalmi szemléletformálásba, érzékenyítő programokat szerveznek, ún. esélyórákat tartanak iskolákban, nagy hangsúlyt helyeznek a sérült és nem sérült emberek összehozására, közös tevékenységekre buzdítják őket integrált programok segítségével, illetve kiállnak az egyenlő esélyű hozzáférés, a fizikai, kommunikációs és minden téren megvalósítandó akadálymentesítés érdekében. Az utóbbi években létrejött alapítványok a halmozottan sérült, illetve autista gyermekeket, fiatalokat nevelő családok támogatására összpontosítanak.

A célcsoporttal kapcsolatos civil szervezetek Győrben:

- Mozgáskorlátozottak Győr-Moson-Sopron Megyei Egyesülete
- SINOSZ Győri Szervezete
- Vakok és Gyengénlátók Győr-Moson-Sopron Megyei Egyesülete
- Értelmileg Sérültek és Segítőik Győr-Moson-Sopron Megyei Egyesülete
- CAMELOT Mozgássérült Fiatalok Győri Egyesülete
- „HétszínVirág” Közhasznú Egyesület
- Emberség DSE
- Gézengúz Alapítvány Győri Tagozat - Gézengúz Alapítvány a Születési Károsultakért Győr
- Egy a világunk Alapítvány (súlyosan halmozottan sérültek képviselője, támogatása)
- Más, de nem kevesebb - Olivér Alapítvány (autizmus spektrumzavar)

Említésre érdemes a szemléletformálás elősegítése érdekében kínált programjai következtében a belvárosban működő Szabadulópince is, amely látássérült és mozgássérült érzékenyítő progra-

⁵ A szolgáltatás igénybevételeinek feltételeiről a magyar jelnyelvről és a magyar jelnyelv használatáról szóló 2009. évi CXXV. törvény rendelkezik.

mokkal bővítette tevékenységét (<https://szabadulospince.hu/jatekok>). A játékos foglalkozások segítik a látássérült és mozgássérült személyek életének megismerését, ezáltal társadalmi elfogadottságuk növelését.

Ugyanakkor a fogyatékosokkal élők civil szervezetei számára is nagyon kedvezőtlen, hogy az elmúlt években megszűnt az önkormányzat civil szervezetek számára nyújtott pénzügyi támogatási kerete, melynek elosztásáról pályázati rendszerben döntöttek. Ez a keret évi 25 millió forint volt, melyre évente általában 100-150 civil szervezet nyújtott be pályázatot, köztük a fogyatékosügyi szervezetek. A támogatási keret megszűnése nehézséget okoz a helyi öntevékeny szerveződéseknek működésükben és szakmai programjaik megvalósításában.

2022. május 17-én 10 szervezet kezdeményezésére megalakult a Győri Fogyatékosügyi Kerekasztal dr. Pergel Elza alpolgármester támogatásával. A Kerekasztal célja, hogy a fogyatékosügyi civil szervezetek közös fellépéssel, egymással együttműködve próbáljanak tenni a Győrben élő fogyatékos, egészségkárosodott, megváltozott munkaképességű emberek esélyegyenlősége és jólléte megvalósulása és igényeik, szükségleteik maximális figyelembevételében.

7.2. FOGYATÉKOSSÁGGAL ÉLŐ SZEMÉLYEK PÉNZBELI ÉS TERMÉSZETBENI ELLÁTÁSA, KEDVEZMÉNYEI

A fogyatékosokkal élő személyek által igénybe vehető, a fogyatékosokhoz, illetve egészségkárosodáshoz kötődő pénzbeli, illetve természetbeni és egyéb ellátások az alábbiak:

- fogyatékosági támogatás: (18. életévét betöltött súlyosan fogyatékos személyek részére);
- magasabb összegű családi pótlék;
- vakok személyi járadéka (18. életévét betöltött erősen látássérült vagy vak személy kaphatja; 2001. július 1. óta nem állapítanak meg ilyen juttatást, aki korábban megkapta, annak jelenleg is folyósítják);
- Rokkantsági járadék: kaphatja, akinek a 25. életének betöltése előtt keletkezett egészségkárosodása legalább 70%-os mértékű, és nyugellátásban, baleseti nyugellátásban vagy megváltozott munkaképességű személyek ellátásában nem részesül;
- közgyógyellátás;
- gyermekek otthongondozási díja (GYOD): 2019. január 1-jétől került bevezetésre, az önmagukat ellátni képtelen gyermeküket ápoló vér szerinti és örökbefogadó szülők számára biztosít támogatást. A támogatás az ápoló gyermek életkorától függetlenül megállapítható;
- ápolási díj: a tartósan gondozásra szoruló személy otthoni ápolását, gondozását ellátó nagykorú hozzátartozó részére biztosított anyagi hozzájárulás. Jogosultság: súlyosan fogyatékos, vagy tartósan beteg 18 év alatti személy otthoni gondozását, ápolását végzi, és nem jogosult a gyermekek otthongondozási díjára (GYOD)
- alapösszegű ápolási díj: a súlyosan fogyatékos (életkorra tekintet nélkül), vagy tartósan beteg 18 év alatti gyermek gondozását, ápolását végző hozzátartozó jogosult rá;
- emelt összegű ápolási díj: a fokozott ápolást igénylő súlyosan fogyatékos személy gondozását, ápolását végzi, de a kiemelt ápolási díjra való jogosultság feltételeinek nem felel meg;
- kiemelt ápolási díj: a komplex minősítés alapján a megváltozott munkaképességű személyek ellátásairól és egyes törvények módosításáról szóló 2011. évi CXCI. törvény szerinti „E” minősítési kategóriába sorolt hozzátartozójának gondozását, ápolását végzi, vagy olyan hozzátartozójának gondozását, ápolását végzi, aki után a magasabb összegű családi pótlékot meghatározott súlyosságú betegségre vagy fogyatékosra tekintettel folyósítják;
- tartós ápolást végzők időskori támogatása;
- személyi jövedelemadó-kedvezmény (személyi kedvezmény) a súlyosan fogyatékos személy összevont adóalap adóját csökkenti, a havi minimálbér 5%-ának megfelelő összeget jelent;

- gépjárműadó fizetése alóli mentesség: a súlyos mozgáskorlátozott vagy egyéb fogyatékos-sággal élő személy, valamint a fogyatékos-sággal élő személyt rendszeresen szállító, vele közös háztartásban élő közeli hozzátartozó adóalanyt illeti meg;
- utazási kedvezmény: minden fogyatékos-ság típusnál a sérült személy és egy kísérőjük számára is biztosított a kedvezmény;
- utazási költségtérítés: a fogyatékos gyermek korai fejlesztését és gondozását, fejlesztő fel-készítését nyújtó intézmény igénybevételevel kapcsolatban felmerült utazási költségekkel kapcsolatos támogatás;
- személygépkocsi szerzési, illetve személygépkocsi átalakítási támogatás: súlyos mozgás-korlátozott személy kérheti;
- parkolási igazolvány;
- akadálymentesítési támogatás: új lakás építéséhez, lakás vásárlásához, illetve meglévő la-káson, lakóépületen végzett akadálymentesítéshez is igényelhető, legfeljebb háromszázezer forint (Tájékoztató fogyatékos-sághoz... 2019).

Nyújtható támogatások még:

- egészségkárosodási és gyermekfelügyeleti támogatás;
- települési támogatás keretében nyújtható támogatás (pl. a 18. életévét betöltött tartósan be-teg hozzátartozója ápolását, gondozását végző személy részére biztosított ápolási támoga-tás);
- foglalkoztatást helyettesítő támogatás;
- baleseti járadék: üzemi baleset vagy foglalkozási betegség miatt 13 százalékot meghaladó mértékű egészségkárosodás esetén jár annak, aki a megváltozott munkaképességűek ellátá-saira nem jogosult;
- időskorúak járadéka.

A megváltozott munkaképességű személyek

- rehabilitációs ellátásban
- rokkantsági ellátásban részesülhetnek.

Az egyes *ellátásokban részesülők számáról* kevés információ áll rendelkezésre, ráadásul azok is, amelyek elérhetőek, nem tisztán csak a fogyatékos-sággal élőkre vonatkoznak, hanem némely ellátás esetében (pl. közgyógyellátás, ápolási díj, önkormányzati támogatás) tartalmazzák a más jogosultsági címen ellátásban részesülőket is.

A megváltozott munkaképességű személyek ellátásában részesítettek számáról már szó volt a 7.1. fejezetben. Fontos azonban megjegyezni, hogy az adatok rehabilitációs és rokkantsági bontás-ban nem elérhetőek.

7.4. táblázat: *Egyes, a fogyatékos-sággal élő személyek által (is) igénybe vehető ellátásban részesítettek száma, Győr, 2016-2020*

Pénzbeli és természetbeni ellátások	2016	2017	2018	2019	2020
<i>Alanyi jogon megállapított ápolási díjban részesítet-tek havi átlagos száma (fő)</i>	359	366	345	190	250
<i>Alanyi jogon megállapított ápolási díjra felhasznált összeg (1000 Ft)</i>	165 562	196 275	197 096	117 703	170 577
<i>Egyéb önkormányzati támogatásban részesítettek száma (pénzbeli és természetbeni) (fő)</i>	95	1574	992	849	772
<i>Egyéb önkormányzati támogatásra felhasznált összeg (pénzbeli és természetbeni) (1000 Ft)</i>	4 725	145 618	132 165	13 311	12 748
<i>Egészségkárosodási és gyermekfelügyeleti támoga-tásban részesítettek havi átlagos száma (fő)</i>	192	219	210	213	205

Pénzbeli és természetbeni ellátások	2016	2017	2018	2019	2020
<i>Egészségkárosodási és gyermekfelügyeleti támogatásra felhasznált összeg (1000 Ft)</i>	85 170	64 512	65 778	68 729	65 993
<i>Foglalkoztatást helyettesítő támogatásban részesítettek havi átlagos száma (fő)</i>	293	156	100	88	104
<i>Foglalkoztatást helyettesítő támogatásra felhasznált összeg (1000 Ft)</i>	80 288	42 671	27 419	23 264	27 675
<i>Gyermekek otthongondozási díjában részesítettek havi átlagos száma (fő)</i>				249	228
<i>Gyermekek otthongondozási díjára felhasznált összeg (1000 Ft)</i>				279 131	321 241
<i>Időskorúak járadékában részesítettek havi átlagos száma (fő)</i>	31	34	31	31	34
<i>Időskorúak járadékára felhasznált összeg (1000 Ft)</i>	10 214	11 395	10 853	10 905	11 865
<i>Közgyógyellátási igazolvánnyal rendelkezők száma (alanyi és normatív alapon kiadott) (fő)</i>	2 222	2 341	2 257	2 330	2 138
<i>Települési támogatásban részesítettek száma (pénzbeli és természetbeni) (fő)</i>	5 603	4 955	4 114	4 106	4 136
<i>Települési támogatásra felhasznált összeg (pénzbeli és természetbeni) (1000 Ft)</i>	234 457	217 800	197 702	204 138	221 631

Forrás: KSH T-STAR.

7.3. A KÖZSZOLGÁLTATÁSOKHOZ, KÖZÖSSÉGI KÖZLEKEDÉSHEZ, INFORMÁCIÓHOZ ÉS A KÖZÖSSÉGI ÉLET GYAKORLÁSÁHOZ VALÓ HOZZÁFÉRÉS LEHETŐSÉGEI, AKADÁLYMENTESÍTÉS

Különböző intézmények, szolgáltatások, programok, rendezvények stb. *hozzáférhetőségének* tekintetében fontos kérdés az *akadálymentesítettség*. Az info-kommunikációs akadálymentesítés hozzájárul a fogyatékos személyek tanulási, képzési, munkavállalási lehetőségeinek bővüléséhez, információkkal való ellátottságuk szélesítéséhez. A középületek, közutak, közösségi közlekedés akadálymentessé tétele a fogyatékosokkal élő emberek számára egyenlő esélyű hozzáférést és részvételt biztosít a mindennapokban ügyeik intézéséhez, az önálló életvitel megteremtéséhez. A 2000-es évektől jelentős pozitív változások figyelhetők meg e téren, azonban számos esetben nem megfelelő színvonalon és hatékonysággal készülnek el az utólagos akadálymentesítések, ennek következtében használatuk problémákba, nehézségekbe ütközik.

Az Országos Fogyatékosügyi Program (2015-2025) az *egyetemes tervezés* elvének alkalmazását emeli ki, azaz, hogy a termékeket, az épített környezetet, a különböző ellátásokat és szolgáltatásokat oly módon tervezzék és valósítsák meg, hogy azok minden ember számára a lehető legnagyobb mértékben hozzáférhetőek legyenek, és ne utólag kelljen azokat átalakítani, akadálymentesítéssé tenni. E szemlélet legfőbb üzenete, hogy nem az a cél, hogy megszüntessünk akadályokat, hanem úgy hozzunk létre valamit, hogy ahhoz mindenki kortól, nemtől, fogyatékoságtól függetlenül ugyanolyan eséllyel férjen hozzá, ha éppen szüksége van rá. Ahhoz, hogy az egyetemes tervezés elve természetessé váljon és minél több esetben érvényesüljön, illetve, hogy a fizikai és info-kommunikációs akadálymentesítés minél teljesebb körű legyen, folyamatos szemléletformálásra, érzékenyítésre is szükség van.

Fogyatékossgal élő, egészségkárosodott emberek számára alapvető fontosságú, hogy hozzáférjenek a különböző gyógyászati és rehabilitációs ellátásokhoz, kezelésekhöz és eszközökhöz, szűrővizsgálatokhoz. Ha ez bármilyen okból kifolyólag gátolt, nehezített, az súlyos egészségkárosodáshoz, állapotromláshoz vezethet.

Az *Európai Lakossági Egészségfelmérés (ELEF)* 2019-es adatai alapján országos szinten elmondható, hogy „az egészségügyi szolgáltatásokhoz való hozzáférést a súlyosan korlátozottak esetében elsősorban a közlekedési nehézségek, illetve a gyógyszerkiváltáshoz és a mentálhigiénés ellátáshoz kapcsolódó anyagi okok akadályozzák [...], melyen túl a hosszú várakozási idő jelent még gyakori problémát” (Gárdos-Földvári 2022: 696).

Gyógyászati segédeszközök jutás tekintetében kedvezőtlen változás, hogy 2022. július 1-től csökkent a *TB-támogatott segédeszközök* listája, ez egyrészt azt eredményezheti, hogy adott segédeszközt hosszabb ideig használnak, ami akár egészségkárosító is lehet. A korábban TB-támogatott eszközök teljes áron való beszerzése anyagilag megterhelő, különösen egy olyan célcsoportnak, amely körében a foglalkoztatottság és az iskolázottság mértéke alacsonyabb, a jövedelmi viszonyok kedvezőtlenebbek. Ezt támasztják alá a 2019-es ELEF adatai is: a fogyatékossgal élők, a súlyosan korlátozott lakosság körében felülreprezentáltak az alacsonyabb iskolai végzettségűek, az inaktívok, illetve körükben a legmagasabb azoknak az aránya, akiknek a háztartása az alsó két jövedelmi ötdbe tartozik (Gárdos-Földvári 2022: 695).

Gyógyászati segédeszközökhöz való hozzájutás tekintetében fontos kiemelni a Győrben is jelen lévő Rehab-Rába Kft.-t, mely gyógyászati segédeszközök gyártásával és forgalmazásával foglalkozik, telephelye és mintaboltja is van a városban. A cég kapcsolatban áll a Mozgáskorlátozottak Győr-Moson-Sopron Megyei Egyesülettel és a Camelot Mozgássérült Fiatalok Győri Egyesülettel is. Egyedi és speciális gyógyászati igényeknek megfelelő ellátást nyújtanak, egyedi méretvétel alapján gyártanak művégtagokat, ortéziseket, gyógycipőket, talpbetéteket, haskötőket, fűzőket. Emellett mintaboltjukban a házi betegápoláshoz, rehabilitációhoz szükséges egyéb kellékek is megvásárolhatók. Mozgásszervi betegségek esetében orvosi vizsgálatra (pl. ortopédia) és rehabilitációs kezelés (pl. gyógytorna, gyógymasszázs) igénybevételére is van náluk lehetőség (<http://www.rehab-raba.hu>).

Otthonápolás, otthoni szakápolás terén a Harris Egészségügyi Szolgálat az egészségbiztosítási pénztár szerződött partnereként nyújt ellátást Győr-Moson-Sopron megyében, így Győrben is. Az otthoni szakápolást a beteg kezelőorvosa rendelheti el (házi orvos, szakorvos) abban az esetben, ha a szakápolás kórházi ápolást helyettesít vagy lerövidíti azt, hozzájárulva a sikeres rehabilitációhoz. Szakápolást (gondozást-ápolást), gyógytornát, fizioterápiát és logopédiai szolgáltatást nyújtanak a beteg egyéni igényeinek és szükségleteinek figyelembevételével, nem csupán a testi, hanem a lelki és szociális igényeire is kiterjedően (<https://harris.hu>). Adatgyűjtés során az érintett célcsoportba tartozók felhívták arra a figyelmet, hogy az utóbbi időszakban normatívacsökkentés miatt sok rászoruló nem tud támogatott gyógytornát kapni, ami gátját jelentheti a sikeres rehabilitációnak, illetve akár állapotrosszabbodáshoz is vezethet.

A *fókuszcsoporthoz interjúk* során elhangzott az is, hogy az egészségügyi ellátások igénybevétele sok esetben problémás, nehézségekbe ütközik egyrészt a nem megfelelő fizikai kialakítás (pl. a vizsgáló/kezelő ágyak magasak, amire úgy kell feltenni a beteget), másrészt a nem megfelelő hozzáállás miatt, ami gyakran abból fakad, hogy a kórház/szakrendelő személyzete nincs felkészülve a helyzetre, fogyatékos személy vizsgálatára. Ez méltatlan helyzeteket tud eredményezni, számos esetben sérül a fogyatékos ember magán (intim) szférája, illetve sérülnek a jogai. Kritika érte a sürgősségi ellátást is abból a szempontból, hogy nem mindig veszik figyelembe, hogy fogyatékos embert, pl. halmozottan sérült vagy autista fiataalt, vagy értelmi sérültet kell ellátniuk, adott esetben órákat kell velük is várni, holott számukra ez a helyzet szinte elviselhetetlen. A jelnyelvi tolmácsokkal készült interjú során pedig azt emelték ki a szakemberek, hogy sokszor probléma a kórházban/orvosi vizsgálatnál a jelnyelvi tolmácsok jelenléte, nem akarják őket beengedni a vizsgálatra, különösen a koronavírus-járvány helyzet idején volt ez kiélezett (csak egy kísérő lehetett). A

hallók tolmácsokkal szembeni visszautasítása valós és gyakori probléma, különösen az egészségügyben.

A fogyatékosokkal való megfelelő kommunikáció, viselkedési mód elérése érdekében Borsodi Erzsébet ötlete alapján a Petz Aladár Egyetemi Oktató Kórház, a Hit Gyülekezet Szeretetszolgálat (HISZ) és a MMSZ segítségével szemléletformáló rövidfilmek (látássérült, hallássérült, illetve mozgássérült személy a kórházban címmel) készültek 2019-ben arról, hogy az egészségügyi dolgozók hogyan tudnak a fogyatékosokkal élő páciensekkel hatékonyan együttműködni. Tervben van a kórházi személyzet számára érzékenyítő foglalkozás tartása is.

Kiemelésre került még, hogy a halmozottan sérült személyek, illetve az értelmi fogyatékosok fogászati ellátása megoldódni látszik, esetükben a beavatkozást csak altatásban lehet végezni. Győrben erre eddig nem igazán volt lehetőség, viszont már előzetes bejelentkezés esetén megoldja a kórház a fogászati beavatkozást.

Települési önkormányzati tulajdonban lévő középületek akadálymentesítettsége

A fogyatékos emberek civil szervezetei képviselőinek elmondása szerint a középületek, közterületek nagy része akadálymentes. Azonban számos esetben problémát jelent a lift hiánya vagy a segített keretek között való használata, azaz, hogy bár van lift, de az csak más segítségével használható vagy kerekesszékekkel alig lehet beférni, ez ugyanúgy elveszi az önállóság lehetőségét a fogyatékos személytől. Illetve számos helyen az ajtón való bejutás okoz problémát. Több helyütt bár az épületbe való bejutás megoldott, az épületen belül már korlátozott a mozgástér, nem lehet pl. feljutni az emeletre, illetve sok helyütt nem megoldott az akadálymentesített mellékhelyiség megléte. Az akadálymentesítés alatt még ma is gyakran elsősorban a mozgáskorlátozottak számára hozzáférhetővé tételt értik, és nem gondolnak a látás- és hallássérültekre, az értelmileg sérültek vagy autisták infokommunikációs és fizikai akadálymentesítési szükségleteire, azokat szinte figyelembe sem veszik. Az infokommunikációs akadálymentesítés tekintetében szükség lenne vezető sávok kialakítására, figyelmeztető jelek kihelyezésére, Braille írásos tájékoztatókra, nagy betűs tájékoztatókra, nagybetűs űrlapokra, nagyító készülékek kihelyezésére hivatalokban, egészségügyi intézményekben stb. Figyelni kell arra, hogy a kialakított megoldások valóban használhatóak legyenek.

Az önkormányzat tulajdonában lévő nevelési-oktatási, kulturális-művelődési, szociális, egészségügyi alapellátási, sport- és szabadidős *létesítmények akadálymentesítettségével kapcsolatosan* elmondható, hogy:

- A közoktatási, köznevelési intézmények közül több intézmény is (pl. Bárczi Gusztáv Óvoda, Általános Iskola, Készségfejlesztő Iskola, Kollégium; Fekete István Általános Iskola; Gárdonyi Géza Általános Iskola; Ménfőcsanakai Petőfi Sándor Általános Iskola; Erzsébet ligeti óvoda) akadálymentesített, rámpával felszerelt. A 2016-2018 között felújított Erzsébet ligeti óvodában, melyben mozgássérült csoport is működik, megvalósult az akadálymentesítés, lift és mozgássérült mosdó is kialakításra került. Az értelmileg sérült gyermekek és fiatalok, illetve súlyosan halmozottan sérült gyermekek alapfokú gyógypedagógiai oktatását és nevelését ellátó Bárczi Gusztáv Óvoda, Általános Iskola, Készségfejlesztő Iskolában is működik lift. Az intézmény igazgatójának elmondása alapján azonban a lifttel minden évben vannak problémák, gyakran meghibásodik, a szolgáltató cég nem száll ki azonnal, ez konfliktust okoz az intézményben, hiszen a kollégáknak kell a sérült gyermekeket emelgetni. A helyzet kezelésére evakuáló székeket vásároltak. A Győri SZC Gábor László Építő- és Faipari Szakképző Iskola Szabóky Adolf Szakiskolai Intézményegysége szintén fogyatékos gyermekekkel (értelmi fogyatékos, autista, látássérült, hallássérült, mozgásszervi fogyatékos, SNI-s) dolgozik, az intézmény részben akadálymentes, rámpák vannak, az alsó szint akadálymentesített, van mozgássérült WC is, de lift nem működik, így pl. kerekesszékes fiatalok nem tudnak beiskolázni.
- Kulturális intézmények akadálymentesítettségét tekintetében elmondható, hogy a városban működő közkönyvtári épületek közül csak kevesek esetében biztosított az épületbe való bejutás a mozgásukban sérült személyek számára is (ilyen pl. a Marcalvárosi fiókkönyvtár;

- a József Attila Művelődési Házban található fiókkönyvtár), a mosdó használata ezen egységekben is korlátozott.
- A Győri Nemzeti Színház, a Vaskakas Művészeti Központ (Vaskakas Bábszínház), a Richter terem, a Molnár Vid Községi Ház, a Kossuth Lajos Művelődési Ház részben akadálymentesítettek, az épületekbe be lehet jutni mozgássérült, kerekesszéssel közlekedő embereknek is, de a létesítmények csak korlátozottan használhatók számukra, mert pl. az emeletre való feljutás nem lehetséges, mivel lift egyik épületben sem működik. A Vaskakas Művelődési Központban kialakításra került akadálymentes WC, míg a többi említett kulturális intézményben ez nem biztosított.
 - Szociális intézmények: Az összes bentlakásos időseket ellátó intézmény részlegesen vagy teljesen akadálymentesített, az FNO akadálymentesített, az idősek nappali ellátását biztosító idősek klubjai közül szinte mindegyik akadálymentesített, legalább részben. Az elmúlt időszakban (2016-2021) TOP-os komplex infrastruktúrafejlesztési projekteknek köszönhetően több bölcsődében nemcsak energetikai korszerűsítés valósult meg, hanem gyermekbarát infrastruktúrát és akadálymentes környezetet alakítottak ki (pl. Báthory utcai bölcsőde, Türr István utcai bölcsőde, Ménfőcsanakai bölcsőde, Zöld utcai bölcsőde) (Győr MJV Klímastratégiája 2021: 30-31).
 - Az egészségügyi alapellátást megvalósító házi orvosi, házi gyermekorvosi szolgálat, védőnői szolgálat tekintetében elmondható, hogy gyakorlatilag minden rendelő esetében megvalósul legalább a részleges akadálymentesítés, azaz pl. van rámpa. Az épületek több mint felénél a teljes akadálymentesítettség is biztosított, így pl. akadálymentes mosdó is van. Az akadálymentes mosdókkal kapcsolatosan a súlyos, halmozottan sérült gyermekeket, fiatalokat nevelő családok érdekeit képviselő alapítvány jelezte, hogy azok az e sérültséggel élők esetében nem igazán használhatók, olyan megoldásra lenne szükség, ahol lehetőség van a sérültek lefektetésére is (pl. mint a lenyitható pelenkázó asztalok, csak erősebb, nagyobb kivitelben). Ez a probléma nemcsak az egészségügyi intézményekben merül fel, hanem minden akadálymentes mosdó esetében.
 - Sport- és egyéb létesítmények: A Győr Projekt Kft. gondozásában lévő épületek (pl. Audi Aréna, Sport Aqua, Látogatóközpont, Kálóczy téri teniszközpont) az utóbbi kivételével akadálymentesek, az előírásoknak megfelelő akadálymentes kialakítással ellátottak. Külön érdemes kiemelni az Olimpiai Sportközpontot, mely a mozgássérült személyek sportolására is lehetőséget adó létesítmény.

Közszolgáltatásokhoz, köznevelési intézményekhez, kulturális és sportprogramokhoz való hozzáférés lehetőségei, fizikai, információs és kommunikációs akadálymentesítettség, lakóépületek, szolgáltató épületek akadálymentesítettsége

A fogyatékossgal élő személyek számára speciális szükségleteiket figyelembe véve biztosítani kell a közszolgáltatásokhoz való egyenlő esélyű hozzáférést, az akadálymentes, érzékelhető és biztonságos épített környezetet. Biztosítani kell számukra a közérdekű információkhoz való hozzáférést, információs esélyegyenlőséget. A kommunikációjukban jelentősen gátolt személyek (pl. hallássérültek, beszédzavar fogyatékossgal érintettek) számára a közszolgáltatások igénybe vételekor lehetővé kell tenni a tájékozódás és személyi segítség feltételeit. Már az előző fejezetben is szó volt a közintézmények akadálymentességéről, ami nagyban meghatározza a szolgáltatásaik hozzáférhetőségét.

Siket és nagyot halló emberek számára elérhető pl. a jelnyelvi tolmácsszolgálat, ami nagy segítség az érintettek számára mindennapos ügyeik intézésében, vagy akár az oktatásban és a munkavállalás során is. (A jelnyelvi tolmácsszolgálatról bővebben lásd 7.1. fejezetben.) A jelnyelvi tolmácsszolgálat munkatársai a velük készült interjú során hangsúlyozták, hogy munkájuk végzése közben szembesülnek azzal, hogy az ügyintézéskor (pl. bankban, orvosnál stb.) a hallók nem akarják elfogadni a tolmácsok jelenlétét, el akarják őket küldeni mondván, hogy ők nem kértek tolmácsolást, megértik az ügyfelet, ami valamilyen szinten igaz is lehet, hiszen sok hallássérült tud han-

gokat kiadni, ugyanakkor a hallássérült egyáltalán nem biztos, hogy megérti az ügyintézőt, orvost, vagy félreérti őt. A hallássérültnek alapvető joga, hogy igénybe vegyen tolmácsolást, a tolmács jelenléte szükséges, nem kényelmi, hanem emberi jogi és funkcionális szempontból is. Fontos lenne ezt tudatosítani a hallókban. Többféle lehetőség is lenne a megértés segítésére az ügyintézők során, pl. a kormány több bankkal is kötött megállapodást kontakt jelnyelvi tolmácsolás biztosítására, azaz van az ügyintézőknél egy tablet, és a hallássérült ügyfél esetén csak hívnia kell ezen a tableten keresztül a tolmácsszolgálatot. A szakemberek felhívták a figyelmet arra, hogy akadálymentesítés szempontjából a hallássérülteket általában nem veszik figyelembe, „láthatatlan fogyatékosként” van jelen ez a sérültség. Különösen igaz ez a közművelődési és kulturális intézményekre, sok kulturális és szabadidős programból szorulnak ki az miatt a beszéd fogyatékos és hallássérült emberek, mert nincs biztosítva a jelnyelvi tolmácsolás. Lenne lehetőség pl. színházi tolmácsolásra is, több színházban működik, de Győrben jelenleg nem elérhető ez a szolgáltatás. Mindenképpen fontosnak tartanak a kulturális helyszínek akadálymentesítését a hallássérültek szempontjából (is), de lehetnének videófelvevételek a számukra, vagy alkalmazni lehetne a QR-kódos megoldást is. A virtuális/online világ nagy segítség a hallássérültek számára, kommunikációjukat nagyban megkönnyíti, ilyen megoldás pl. a video-chates ügyfélszolgálat, melyre már van lehetőség az E-ON-nál, és a gázszolgáltatóknál. Ez nagy segítség a hallássérült embereknek, mert a jelnyelvi tolmács is részt tud venni, így tud segíteni az ügyintézésben.

A *közművelődés intézményeinek* akadálymentesítése kiszélesíti a fogyatékosokkal élők számára a közösségi művelődési lehetőségeket, a tanulás és művelődés, az informálódás és a közösségi részvétel lehetőségét. Egy új kezdeményezés a városi könyvtár (Dr. Kovács Pál Könyvtár és Község Tér) részéről a könyvfutár szolgáltatás, melynek keretén belül a 65 év feletti, vagy mozgásukban korlátozott olvasók részére Győr közigazgatási területén belül vállalják a kölcsönzött dokumentumok/könyvek ingyenes házhoz szállítását.

A tájékozódás és szabadidő eltöltés szempontjából a *média akadálymentes elérhetősége* is fontos, illetve a célcsoport nyilvánosságának biztosításában is szerepet játszhat, illetve kellene vállalnia. Ezzel kapcsolatosan több fókuszcsoporthoz interjú is megfogalmazódott, hogy a város helyi médiája (Győr+) nem készít olyan médiatartalmat, ami a fogyatékos emberek életével foglalkozik, ezért javasolják, hogy a Győr+ TV-ben legyen olyan közéleti magazin, amely bemutatkozási lehetőséget biztosítana a fogyatékosügyi civil szervezeteknek, és a célcsoporttal dolgozó szervezeteknek, intézményeknek. A Győr+ TV műsorai nem akadálymentesítettek a hallássérült emberek számára (pl. feliratozás lehetősége, jeltolmácsolás).

A *köznevelési-közoktatási intézmények* többsége nem akadálymentesített, az elsősorban csak a speciálisan sérült gyermekeket ellátó intézményekre jellemző. Győrben a korai fejlesztéstől kezdődően egészen a középiskolás korosztályig van lehetőség a sérült/fogyatékosokkal élő gyermekek oktatási-nevelési intézményben való elhelyezésére. Ezen intézmények, szolgáltatások részben bemutatásra kerültek a 4.3. és a 4.4. fejezetekben, ugyanakkor, hogy teljes legyen a kép, itt is említésre kerülnek. A korai fejlesztést a Gézengúz Alapítvány Győri Intézete és a Győr-Moson-Sopron Megyei Pedagógiai Szakszolgálat Győri Tagintézménye végzi. A Gézengúz Alapítvány elsősorban a központi és perifériás idegrendszeri sérült csecsemők és kisgyermekek fejlesztését végzi, de lehetőség van egészséges csecsemők, kisgyermekek mozgásos és értelmi képességeinek fejlesztésére is. 2018 óta szolgáltatásaik az arra rászorulóknak OEP-finanszírozással váltak elérhetővé. Az ellátott gyermekek száma magas, heti szinten 200 gyermek fejlesztését végzik, kapacitásaik teljes mértékben kihasználtak.

Speciális szükségletű gyermekek *bölcsődei ellátására* van lehetőség a Türr István utcai bölcsőde speciális csoportjában, amely maximális kihasználtsággal működik. Ugyanakkor a legtöbb bölcsődében jelen vannak sajátos nevelési igényű gyermekek integrált formában. A sajátos nevelési igényű gyermekekre főként a beszéd- és nyelvfejlődésben elmaradás, pszichológiai fejlődési zavar, pervazív fejlődési zavar, egy esetben mozgásszervi fogyatékos volt jellemző (Egyesített Bölcsődei Intézményhálózat Győr Átfogó szakmai értékelése 2021).

Az *óvodai ellátás* tekintetében elmondható, hogy az Erzsébet ligeti óvodában mozgássérült csoport működik, jelenleg 6 fővel, illetve Vuk óvodában és az Attila úti óvodában logopédiai cso-

port van (6-10 fővel). Az óvodában, csakúgy, mint a város többi intézményében megjelennek SNI-s, és autista gyermekek. A Pedagógiai Szakszolgálat munkatársának elmondása szerint egyre nagyobb számban jelennek meg az autizmus spektrum zavarral küzdő, illetve az SNI-s, BTM-s gyermekek. Óvodai elhelyezésük problémát okoz, sokkal több olyan intézményre lenne szükség, amely szakszerűen fogadni tudja a „problémás” gyermekeket. A nevelési-oktatási szakemberekkel folytatott fókuszcsoportos interjú során megfogalmazódott, hogy Magyarországon az igazi integráció, inklúzió feltételei nincsenek meg, így a speciális igényű gyermekek többsége inkább kárvalottja, sérültje lesz a jelenlegi formában megvalósuló integrációnak nevezett dolognak. Fontos tartanak, hogy a speciális igényű (pl. autista, BTM-es) óvodás gyermekeknek speciális kiscsoportokat hozzanak létre több óvodában. A Bárczi Gusztáv Óvoda, Általános Iskola, Készségfejlesztő Iskola és Kollégiumban jelenleg 24 értelmileg sérült gyermek részesül óvodai nevelésben, 2020-ban számuk 17 fő volt.

Az általános iskolai oktatást tekintve elmondható, hogy a város összes közoktatási intézményében integráltan végzik az SNI-s, BTM-es gyerekek gyógypedagógiai oktatását-nevelését, némely intézményben kiemelkedő számban. Kimondottan sérült, autista, illetve súlyos nyelvi- és kommunikációs zavarral rendelkező tanulók oktatását végzi a Radó Tibor Általános Iskola és Egységes Gyógypedagógiai Módszertani Intézmény. Az iskolában 2021-ben 161 fő volt a gyógypedagógiai oktatásban, nevelésben részesülő gyermekek száma, 47 fővel több, mint a 2016/2017-es tanévben (114 fő) (KIRSTAT 2021). A város másik speciális intézménye a Bárczi Gusztáv Óvoda, Általános Iskola, Készségfejlesztő Iskola és Kollégium, amely a speciális nevelési szükségletű, közép-súlyos értelmileg sérült gyermekeket és fiatalokat fogadja. Óvodai nevelést, alapfokú gyógypedagógiai oktatást és nevelést biztosít, valamint az alapfokú oktatásból kikerülő fiatalok számára készségfejlesztő iskolát működtet, mely azonban a tanulmányok végén szakképesítést nem ad. A készségfejlesztő iskolában akár 23 éves korig is maradhatnak a közép-súlyos értelmi fogyatékos fiatalok. A tanulók körében 2005 óta súlyosan halmozottan sérültek is vannak, akik fejlesztő nevelés-oktatásban részesülnek, számukra biztosítják heti 20 órában a fejlesztéseket, azonban esetükben inkább gondozási feladatok vannak, tanulás szempontjából nem fejleszthetők, egy bizonyos szint fölé nem képezhetők. Az intézményvezető elmondása szerint tulajdonképpen a fejlesztő nevelés-oktatásban részesülők számára inkább felügyeletet biztosítanak, pedagógiai asszisztens és gyógypedagógusok segítségével, igazából számukra a szociális ellátásban és nem oktatási intézményben lenne az optimális elhelyezés. Ugyanakkor ez egy áthidaló megoldás, mivel a fogyatékosok nap-pali ellátásában csak 18 éves kortól fogadják a sérült fiatalokat. Jelenleg az intézmény 17 fő részére biztosítja a fejlesztő nevelést-oktatást (4 csoportban), a készségfejlesztő iskolában 68 fő tanul, számukra praktikus háztartási ismereteket oktatnak, illetve konyhai kisegítő, takarítói kisegítő, mézeskalács készítő munkákra készítik fel őket. Az általános iskolai oktatásban közel 70, óvodai nevelésben 24 fő részesül az intézményben. Van autista csoportjuk is, jelenleg 21 fővel. Kollégiumi elhelyezésre is lehetőség van, 2020-ban 36 fő vette igénybe (forrás: intézmény adatszolgáltatása). Az intézmény jelenlegi létszámadatai magasabbak, mint az öt évvel ezelőtti tanulólétszám.

Középfokú intézményként fogyatékos gyermekek oktatását végzi a Győri SZC Gábor László Építő- és Faipari Szakképző Iskola Szabóky Adolf Szakiskolai Intézményegysége. Több mint 10 évvel ezelőtt az iskolába szinte kizárólag enyhe értelmi fogyatékos fiatalok jártak, mára változott a helyzet, értelmi fogyatékosok mellett autista, látássérült, hallássérült, mozgásszervi fogyatékos, beszéd-fogyatékos, ADHD-s és SNI-s tanulóik vannak, illetve előfordulnak pszichés zavarokkal küzdő gyermekek is (skizofrén, Borderline szindróma). Nem mindenkinek ebben az iskolában lenne a helye, többeknek integráltan kellene tanulnia, illetve a pedagógusok nincsenek felkészülve pl. az autista gyerekek fejlesztésére. Az intézményben magas a tanulásban akadályozottak aránya (50%), van ún. „dobbantó osztály”, olyan 16 év feletti, akik nem végezték el a 8 osztályt, őket műhely iskola formájában részsakmákra készítik fel (részsakképesítést kapnak). Fontos, hogy a fiataloknak minél tovább legyen tanulói jogviszonya, hiszen a munkaerő-piacra nem sok eséllyel kerülnek be. A tapasztalatuk az, hogy akiknek jók a szociális képességei, azok tudnak beilleszkedni a munka világába.

A halmozottan sérült gyermekeket, fiatalokat nevelő családokkal kapcsolatban álló civil szervezetek jelzése szerint egy súlyosan mozgássérült gyermek oktatási intézményben való integrált jelenléte komoly erőfeszítéseket kíván meg a szülőktől még olyan intézményekben is, ahol amúgy befogadóak. A gyermek mellé pedagógiai asszisztentst rendel ki az iskola, aki segíti, de a helyettesítése már nem megoldott. Gyakori, hogy az oktatás, közösségi programok szervezése során nem figyelnek a sérült fiatal speciális igényeire (pl. osztálykirándulások, programok szervezése, számonkérés stb.).

Oktatási intézményként megemlíthetjük a Széchenyi István Egyetemet is, ahol törekszenek arra, hogy az intézmény elérhető legyen a fogyatékossgal élő hallgatók számára is. Az egyetem épületei, a könyvtár, valamint a sportcsarnok alapvetően jól használhatóak a fogyatékossgal élők számára. A kollégium bővítése során akadálymentes szobák is kialakításra kerültek, melyekben mozgássérült és látássérült hallgatók laknak (Czeiner-Szücs 2021).

Az *egészségügyi ellátások* tekintetében elmondható, hogy a háziorvosi rendelők mindegyike legalább részlegesen akadálymentes, a szakellátó intézmények esetében is problémát inkább a látás- és vagy hallássérült emberek számára szolgáló akadálymentesítés hiánya jelent. E tekintetben pozitívum, hogy több helyen már hangos és/vagy kijelzős hívók segítenek a kommunikációs akadályok legyőzésében.

A *sporttevékenységek, sportlétesítmények hozzáférhetősége* tekintetében elmondható, hogy az Országos Fogyatékosügyi Program (2015-2025) nemcsak a sportlétesítmények hozzáférhetőségének javítását tartja fontosnak, hogy a szabadidős testmozgás infrastrukturális keretei elérhetőek legyenek a sérült emberek számára is, de fontos fejlesztési irányynak jelöli meg az integrált sportegyesületek fejlesztését is. Győrben működik olyan szervezet, az Emberség Diáksport Egyesület, amely integrált sportfoglalkozásokat, sportrendezvényeket szervez fogyatékos gyermekeknek és fiataloknak.

Győr Megyei Jogú Város Sportkoncepciója (2021-2026) külön foglalkozik a fogyatékossgal élők sportjával. A város sporttal kapcsolatos jövőképe vizionálása során megállapításra került, hogy az egészségkárosultak társadalmi beilleszkedését legkönnyebben a sport segítheti elő. A fogyatékos emberek számára is lehetőséget kell biztosítani a szabadidős és a versenysport gyakorlására. Fontos a sportlétesítmények akadálymentesítésének biztosítása, meghatározó a civil szervezetek szerepe is, a rehabilitáció és az egyéb szabadidős és versenyprogramok kapcsán szükséges, hogy együttműködések kezdődjenek a sportszervezetekkel.

A sportlétesítmények egyenlő esélyű hozzáféréseinek biztosítása szempontjából kiemelhető az Olimpiai Sportközpont, amely kialakítása kapcsán alkalmas fogyatékossgal élő emberek tömeg- és versenysportjára is (pl. tenisz). Kialakítása során az akadálymentesség alapvető elvárás volt.

Ugyanakkor e pozitívumok mellett negatívumok is vannak a sport terén is. A testmozgás, rekreáció szempontjából fontos lehetőség a fogyatékossgal élő személyek részére az úszás, illetve a gyógyvíz használata. Az egyes fogyatékosügyi civil szervezetek taglétszám arányosan az önkormányzat hozzájárulása kapcsán ingyenesen kaptak bérleteket a Rába Quelle Gyógy-, Termál- és Élményfürdőbe. Ezt a kedvezményt azonban a COVID-19 járványhelyzet és az energiaválság okozta nehézségek következtében már nem biztosítja az önkormányzat. Sok fogyatékossgal élő embert kedvezőtlenül érint ez a helyzet, mivel a belépőjegy árának kifizetése nehézséget okoz, így elesik az úszás, gyógyfürdőzés jótékony rehabilitációs hatásától.

A *lakhatás* kérdéskörét illetően elmondható, hogy a város több pontján (Kálvária utca, Fészek utca, Zöld utca, Kossuth utca), összességében 26, méretét tekintve 39-57 m²-es, a mozgáskorlátozott emberek számára kialakított önkormányzati bérlakás van. A lakások a Győr-Szol Győri Közszolgáltató és Vagyongazdálkodó Zrt. fenntartásában vannak, azokra 5 évente pályázni kell, kedvezményes lakbért fizetnek az ott lakó mozgássérült személyek.

Munkahelyek akadálymentesítettsége

Ez év nyaráig támogatott foglalkoztatás szolgáltatást nyújtó Szt. Cirill és Method Alapítvány képviselője emelte ki, hogy a fogyatékossgal élők munkaerő-piaci elhelyezésének egyik meghatá-

rozó akadálya a *tömegközlekedési lehetőségek* nem megfelelő volta. Az Ipari park elérhetőségének nehézségét emelte ki, tömegközlekedéssel a kijutás nehéz, hosszadalmas, akár másfél óra is lehet oda, ugyanannyi vissza, ami egy négyórás munkaviszony esetében irreálisan hosszú utazási időt jelent. Egyéb ide vonatkozó adat nem áll rendelkezésre.

Közösségi közlekedés, járdák, parkok akadálymentesítettsége

A közlekedés különböző formáinak akadálymentessége a közszolgáltatásokhoz való hozzáférés és a munkaerő-piacon való aktív szerepvállalás tekintetében is elsődleges tényező. Nemcsak a járművek akadálymentességére és a közlekedő járatok hozzáférhetőségére kell gondolni, hanem a kiszolgáló, utasforgalmi létesítményekre, illetve a hozzáférhetőséget elősegítő szolgáltatásszervezési lépésekre is. A közterületek biztonságos használata, elérhetősége a fogyatékos emberek társadalmi jelenlétének alapvető feltétele.

Győrben a *közösségi közlekedés* vonatkozásában a helyi járatos autóbuszok részben akadálymentesek, a buszpark egy része alacsonypadlós. A városi buszvonalak szinte mindegyikén közlekednek alacsonypadlós buszok. Hétvégén, szabadnapokon (szombat), illetve vásár- és ünnepnapokon gyakorlatilag minden buszvonalon minden járat alacsonypadlósként van jelölve, ugyanakkor tanítási napokon és tanszüneti munkanapokon már nem ilyen jó az arány, vannak vonalak, ahol a járatoknak csupán negyede, harmada elérhető mozgássérült emberek számára is, ugyanakkor a vonalak közel felén (44%) az 50%-ot meghaladja ez az arány (forrás: menetrend alapján saját számítás). Mindenképpen megkönnyíti a fogyatékos emberek, különösen a mozgássérültek közlekedését, hogy a menetrend külön jelöli az alacsonypadlós autóbuszok közlekedésének az időpontját. Az elmúlt években megvalósult a kommunikációs akadálymentesítés is, a forgalmasabb megállóknál ún. totemoszlopok kerültek kialakításra, melyek hangbemondással tájékoztatják az utazóközönséget a buszok érkezéséről, helyzetéről. Ezen túl az autóbuszok mindegyike hangbemondásos, illetve fényfeliratos. A korábban megvalósult buszvonal-összekapcsolások megkönnyítik számos létesítmény (pl. kórház, szakrendelő, egyetem stb.) elérését, ami az utasok számára az utazási kényelem megnövekedését eredményezte, illetve a hozzáférhetőség szempontjából is kedvező (pl. nem kell átszállni). Ugyanakkor a látássérültek jelezték, hogy nehéz számukra a buszjegyek, bérletek megvásárlása a kihelyezett automatáknál, mivel a fogyatékosok okán járó utazási kedvezmény beállítása bonyolultabb lett, hosszas „nyomkodás” után jutnak csak el a megfelelő felületrészhez, számukra (de gyakorlatilag mindenki számára) az lenne a megfelelő, ha minél egyszerűbb lenne a vásárlás folyamata. Szintén a látássérültek sérelmezték, hogy bár kiépítették a kommunikációs akadálymentesítéseket, azok mégsem működnek rendesen, a totemoszlopok sok helyütt le vannak halkítva, a buszokon nem mindenütt hallani a hangbemondást. Fontos lenne, hogy a megvalósult fejlesztések, akadálymentesítések rendeltetésszerűen működjenek. E tekintetben ismételt ki kell emelni a szemléletformálás, érzékenyítés fontosságát, hogy az ép emberek elfogadóak legyenek a sérült emberek szükségleteinek sajátos kielégítésével szemben, ugyanis az Északnyugat-magyarországi Közlekedési Központ Zrt.-től származó információk szerint több esetben a buszmegálló melletti házakban lakók kérték a totemoszlopok lehalkítását. Hasonló problémát jelent az, hogy a lámpás gyalogátkelőknél felszerelt hangjelző készülék hangerejét több helyütt a közelben lakók sokszor zavarónak tartják, így lehalkítatják, ami viszont így már nem hallható jól és nem tudja funkcióját betölteni egy látássérült, vak ember számára.

Mindenképpen említést kell tenni a *győri vasútállomás* épületéről, amely a MÁV Zrt. tulajdonában van. Az épületbe való bejutás akadálymentesítése megoldódott az előző időszakhoz képest, ugyanakkor a vágányok felé semmiféle, a közlekedést megkönnyítő eszköz nem segíti az utazókat (nincs lift, rámpa stb.). Ez nemcsak a mozgássérültek számára jelent problémát, hanem az idősek, illetve a bőröndökkel utazók számára is. Kerekesszékes utazás esetén előre be kell jelenteni az utazási szándékot, ám még ilyen esetben is előfordul, hogy elmarad a le- vagy felszállás előkészítése a vasúttársaság részéről.

A közlekedés kapcsán a fókuszcsoportos interjúkon felmerült a *parkolás* problémája is. Több parkolóhelyre lenne szükség a fogyatékos emberek számára, különösen például a lakóövezetekben, lakótelepeken merül fel ennek szükségessége.

A *közterületek egyenlő esélyű hozzáféréseinek biztosítása* kapcsán elmondható, hogy az elmúlt években több fejlesztés is történt Győrben. Ez évben (2022) átadásra került a város második akadálymentes játszótere, a Gerzson és Panka játszótér a Kálvária úton. Az akadálymentes közösségi és játszótér a korábbi, 2018-ban a Barátság parkban elkészült befogadó játszótérhez hasonlóan lehetővé teszi, hogy együtt játszhassanak a fogyatékosokkal élő és az ép gyermekek. A játszótér a Szerencsejáték Zrt. „A játék összeköt!” programjának keretében valósult meg a Győr-Szol Zrt. kivitelezésében (Földvári 2022).

A közterületi akadálymentesített *nyilvános illemhelyek* száma is bővült 2018-hoz képest, amikor is a Bisinger-sétányon készült el az első mozgáskorlátozottak által is biztonságosan használható nyilvános WC. Az elmúlt időszakban további hasonló létesítmények készültek hat különböző helyen a városban (Virágpiac tér [2018 nyár], Adyvárosi tópart [2019], Bem tér, Malom liget, Eötvös park [2021]; Dunakapu tér).

Fogyatékosokkal élő személyek számára rendelkezésre álló helyi szolgáltatások (pl. speciális közlekedési megoldások, fogyatékosokkal élő személyek nappali intézménye, stb.)

Ezen szolgáltatások, ellátások egy részéről volt már szó a 7.1. fejezetben (lásd pl. szociális alapelátások, támogató szolgálat, munkához jutást segítő szolgáltatások, jelnyelvi tolmácsszolgálat). E fejezetben a fogyatékosok nappali ellátásáról és a szakosított ellátásokról, másrészt az előző pontokban még nem érintett szolgáltatásokról lesz szó.

A fogyatékos személyek *nappali ellátását* két intézmény biztosítja Győrben, az EESZI és az MMSZ. A két intézményben összesen ellátottak száma a vizsgált időszakban évi 80 fő körül mozog, ami magasabb, mint a 2012-2018 közötti létszám (70 fő körül).

A fogyatékos személyek nappali ellátását jelenleg (2022) az EESZI 33 fő részére biztosítja az FNO működtetésével; az engedélyezett férőhelyek száma 32. Az ellátást a 18. életévet betöltött, értelmi vagy tanulásban akadályozott, érzékszervi, mozgásszervi, illetve halmozottan sérült vagy autista személyek vehetik igénybe. A FNO-nak helyet adó épület (Győr, Török István u. 1.) akadálymentes, korszerűen kialakított, a helyiségek, a berendezési tárgyak a fogyatékosokkal élők speciális szükségleteihez igazodnak. A szolgáltatást igénybe vevők szükségleteikhez, igényeikhez igazodó, gyógypedagógiai fókuszú fejlesztésben részesülnek, a nagyobb fokú önállóság elérésének támogatása érdekében különböző irányított, fejlesztő és szinten tartó foglalkozásokat biztosítanak számukra. Cél a sérültek társadalmi integrációjának elősegítése céljából a mindennapi élethez szükséges szokások kialakítása. Az intézmény igény szerint étkezést biztosít, illetve szükség esetén az orvosi ellátáshoz való hozzájutást is segíti (Szociális Szolgáltatástervezési Konceptió felülvizsgálata 2021).

A FNO kapacitása évek óta maximálisan kihasználta, az ellátásra sokkal nagyobb igény lenne, ezt mutatja, hogy a várakozók száma például 2020. december 31-én 14 fő volt, az előző évekhez hasonlóan, ugyanakkor a bekerülési idő több év is lehet (Szociális Szolgáltatástervezési Konceptió felülvizsgálata 2021). Az intézmény vezetője a fókuszcsoportos interjú során hangsúlyozta, hogy a bekerülés szempontjából problémát jelent, hogy a sérült fiatal gondozó családok az iskolából való kikerüléskor keresik csak meg az FNO-t, nincsenek arra felkészülve, hogy nem automatikusan fog átkerülni egyik intézményből a másikba gyermekük.

Az ellátást igénybe vevők heterogén csoportot alkotnak az életkor, a sérülés súlyossága és jellege, így a gondozási szükséglet mértéke tekintetében is. Az ellátottak sérültsége autizmus spektrumzavar, értelmi akadályozottság (pl. Down-szindróma), halmozott fogyatékos és súlyosan halmozott fogyatékos, társult problémaként affektív vagy egyéb pszichiátriai kórképek is megjelennek. Az elmúlt évek tendenciája, hogy a szolgáltatást igénybe vevők körében egyre nagyobb arányban vannak a súlyosan halmozottan fogyatékos személyek (7.6. és 7.7. ábra). Életkori jel-

lemzőket tekintve az ellátottak körében legnagyobb számban a 18-39 évesek vannak jelen, de meghatározó a 40-59 évesek száma is.

7.6. ábra: Az EESZI FNO-ban fogyatékos személyek nappali ellátásában részesülő személyek sérültség szerinti megoszlása, 2020. december 31. (fő)

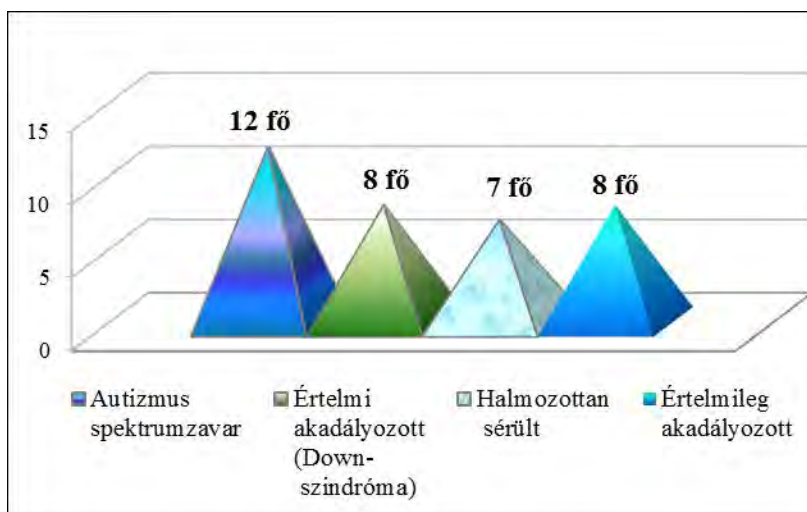

Forrás: Szociális Szolgáltatástervezési Konceptió felülvizsgálata (2021: 26).

7.7. ábra: Az EESZI FNO-ban fogyatékos személyek nappali ellátásában részesülő személyek sérültség szerinti megoszlása, 2022. szeptember (fő)

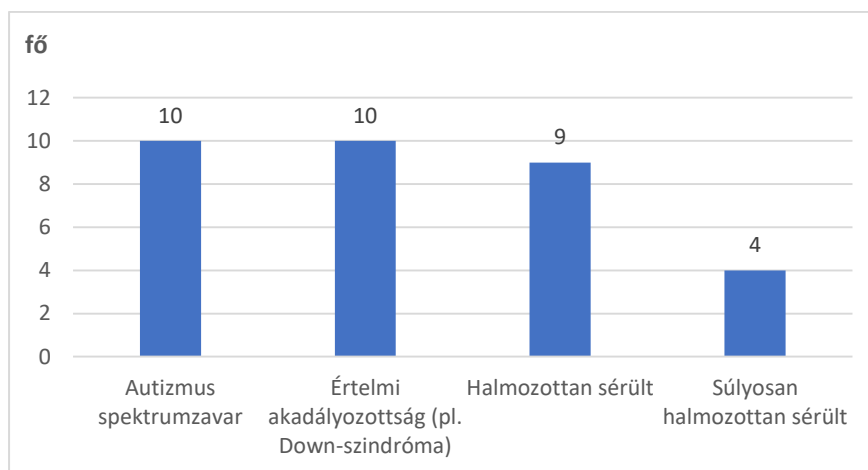

Forrás: EESZI FNO vezetőjének adatszolgáltatása (2022)

Az EESZI-n kívül az MMSZ is nyújt fogyatékos személyek számára nappali ellátást. Az MMSZ Gondviselés Háza Fogyatékosok Napközi Otthona a Kálvária u. 2. szám alatt működik. Ellátási területe nem csak Győr városára terjed ki; a város önkormányzata 10 fő halmazottan sérült személy ellátására kötött még 1999-ben ellátási szerződést az MMSZ-el, ugyanakkor az ellátotti körben 10 főnél magasabb a győri lakóhelyűek száma. Az engedélyezett férőhelyek száma 35, jelenleg 40 fő ellátása történik a Gondviselés Házában, céljuk a halmazottan sérült személyek habilitációja, rehabilitációja, integrációja, re-integrációja.

Az intézmény csoportbontással funkcionál: sérültségük jellege és súlyossága alapján differenciálnak, az egyik csoportban a mozgáskorlátozott és értelmi fogyatékos, a másik csoportban a súlyos, halmazottan fogyatékos személyek ellátásával, fejlesztésével foglalkoznak. Az előbbi csoportban jelenleg (2022) 26, az utóbbi csoportban 14 ellátott van. Az ellátottak többségét férfiak, életkori szempontból pedig a 18-39 éves korcsoportba tartozók teszik ki (7.5. táblázat). Az intézmény mozgásfejlesztést, gyógypedagógiai és pedagógiai fejlesztést nyújt a fogyatékosok nappali ellátását igénybe vevők számára. De segítik a családokat a megfelelő ellátási formák igénylésében,

orvosok elérésében, adományokhoz jutásban, életvezetési tanácsadással is, melyben akár a mindennapi spórolás, vagy akár párkapcsolati kérdések is előkerülnek. Az ellátottak egy részének intézménybe jutását a MMSZ Támogató Szolgálat igénybevitelével biztosítják.

Az intézmény kihasználtsága maximális, ennek következtében várólista alakult ki (1-2 fő) (Szociális Szolgáltatástervezési Konceptió felülvizsgálata 2021). Komoly problémát okoz a szakemberek hiánya is, sok éve nincs konduktor az intézményben, kevés a gyógytornász, hiány van pszichológusból is. Tervben volt, hogy az intézményt szolgáltató központtá fejlesztik, de ez jelenleg kivitelezhetetlen vállalat lenne.

Táblázat. 7.3.1. Az MMSZ Gondviselés Házában ellátottak korcsoport és nemek szerinti megoszlása, 2022. szeptember

Korcsoport	Férfi	Nő
0-5	0	0
6-13	0	0
14-17	0	0
18-39	17	10
40-59	9	4
60-64	0	0
Összesen	26	12

Forrás: MMSZ Gondviselés Háza Fogyatékosok Napközi Otthona adatszolgáltatása alapján (2022. szeptember).

A COVID-19 járványügyi helyzet és annak következtében hozott intézkedések nagyban befolyásolták a fogyatékosok nappali ellátását biztosító mindkét intézményben folyó szakmai munkát. A lezárások elrendelése következtében ezen napközi otthonoknak is be kellett zárniuk, nem fogadhatták a sérült, fogyatékos embereket, így az állapotfenntartásuk érdekében nagyon fontos nappali ellátás biztosítása akadályozottá vált. A jelenléti fejlesztő és szinten tartó foglalkozások elmaradása újszerű kapcsolattartási módok kialakítását tette szükségessé. Az intézmények szakemberei napi szinten online tartottak kapcsolatot az ellátottakkal, így nyújtottak fejlesztő órákat, irányított foglalkozásokat. Ez az online kapcsolódás nagyon fontos volt az ellátottak és a családjaik testi, lelki, mentális egészségének megőrzése érdekében. Ugyanakkor az MMSZ Gondviselés Háza jelzése szerint komoly finanszírozási problémát jelentett, hogy erre a munkára nem kaptak normatív finanszírozást, mert a normatív támogatás csak a napközi otthonban történő jelenlét után jár (Szociális Szolgáltatástervezési Konceptió felülvizsgálata 2021).

Mindkét intézmény esetében tapasztalható, hogy problémát okoz az oktatási intézményekből kikerülő sérült fiatalok felvétele, hiszen maximális kihasználtság mellett működnek. A 7.3. fejezetben már jeleztük azt a problémát is, ami abból fakad, hogy a fogyatékos személyek nappali ellátásába 18 éves kortól kerülhetnek be az érintettek, ugyanakkor a tankötelezettség 16 éves korig tart, ennek következtében az oktatási intézményekben maradnak olyan súlyosan halmozottan sérült fiatalok is, akik bár fejlesztő nevelés-oktatásban részesülnek, de igazából egy bizonyos szint fölé nem képezhetők, inkább szociális ellátás keretein belüli ellátásuk lenne indokolt. Jelenleg az oktatási intézményekből kikerülő gyermekek és fiatal felnőttek elhelyezése a kapacitáshiányok miatt nem megoldott. A fogyatékos fiatalokat ellátó családok továbbra is családjukban, háztartásukban kívánnak gondoskodni gyermekeikről, segítséget ehhez a fogyatékosok nappali ellátása tud számukra nyújtani, hiszen a gyermekek és fiatal felnőttek napközbeni felügyelete, szükség szerinti gondozása, fejlesztése vagy szinten tartása e szolgáltatás keretein belül megoldható. A fogyatékosok nappali ellátásának igénybe vételére azonban a jelenlegi kapacitáshiány miatt többségüknek nincs lehetősége.

A fiatalok beszorulása családjaikba azt is jelenti, hogy nem kapnak megfelelő fejlesztő foglalkozásokat, ami állapotuk szinten tartásához nagyon fontos lenne, így a közoktatás évei alatt elért fejlettségi szint romlik, visszafejlődés, leépülés tapasztalható, különösen igaz ez az autisztikus

spektrumzavarban szenvedők és az értelmileg sérültek esetében. Ezekben az esetekben nemcsak az ellátás nélkül maradt fiatal élettere szűkül be, hanem az őt gondozó családé is.

A fiatal felnőtt gyermekét otthonában gondozó szülő, amennyiben nem biztosított sérült gyermeke napközbeni ellátása, nem tud munkát vállalni, így hosszú távon a család anyagi helyzete biztosan romlik. A szakemberek, mind az oktatási, mind a szociális szakemberek mielőbbi megoldást sürgetnek, a kialakult helyzet szükségessé tenné a fogyatékosokkal élők számára nyújtott nappali ellátás bővítését, specifikálását (pl. korcsoport bontás: fiatal, 16-20 éves, vagy fogyatékos típusa, jellege, súlyossága alapján: pl. külön autistáknak külön napközi otthon).

Győrben a fogyatékosokkal élők számára csak nagyon korlátozottan elérhetők a *szakosított, bentlakásos ellátások*. Nincs fogyatékos személyek otthona (ápolást, gondozást nyújtó intézmény), nincs fogyatékos személyek rehabilitációs intézménye és lakhatási szolgáltatás (támogatott lakhatás) sem elérhető. Az előbbi ellátási formák Győr közelében működnek, a Dr. Piróth Endre Mentálhigiénés (Szociális) Központ Töltéstava-Táplánypusztán, amely 350 fő pszicho-szociális fogyatékosokkal élő, szenvedélybeteg és idős, demenciában szenvedő személyápoló, gondozó elhelyezését biztosítja szociális otthon formájában. Rehabilitációs intézmény Győr közelében, Koroncó Zöldmajorban található, amely 50 fő enyhe- és közepes súlyos értelmi fogyatékosokkal élő személy számára nyújt elhelyezést (Szociális Szolgáltatástervezési Konceptió felülvizsgálata 2021: 76-77). Győrben bentlakásos intézményként csak fogyatékosok gondozóháza található, amely átmeneti elhelyezést nyújtó intézmény. A Győr-Moson-Sopron Megyei Dr. Piróth Endre Szociális Központ Átmeneti Gondozóháza jelenleg⁶ a Török István u. 1-ben működik, 10 fő értelmi és halmozottan fogyatékos személy átmeneti elhelyezésére, gondozására van lehetőség. Az ellátás iránti igény egyre nagyobb, folyamatosan maximális kihasználtsággal működnek, kríziselhelyezésre gyakorlatilag nincs lehetőség, várólista van. Mindenképpen szükség lenne az átmeneti elhelyezést nyújtó ellátás bővítésére, hogy a fogyatékos felnőtteket otthonaikban gondozó családok átmeneti tehermentesítése megoldható legyen (Szociális Szolgáltatástervezési... 2021: 79). Az intézmény klientúrájában egyrészt a Bárczi Gusztáv Óvoda, Általános Iskola, Készségfejlesztő Iskola és Kollégiumból kikerülő fogyatékosokkal élő fiatalok jelennek meg, akiknek a szülei nem tudják biztosítani az otthoni 24 órás ellátást és felügyeletet. Az igénylők másik részét az idősebb fogyatékosokkal élők adják, akik eddig még családban éltek, de szüleik, hozzátartozóik már nem tudnak (betegség, időssé válás, elhalálozás miatt) a fogyatékosokkal élő hozzátartozójukról napi szinten gondoskodni (Szociális Szolgáltatástervezési Konceptió felülvizsgálata 2021: 77).

A *fókuszcsoporthoz tartozó interjúkon* részt vevő szakemberek jelzése szerint is hangsúlyosan merül fel annak problémája, hogy az idősebb, a negyvenes, ötvenes korcsoportba tartozó sérülteket otthonaikban gondozó szülők saját életkorukból, egészségi állapotukból kifolyólag egyre nehezebben vagy egyáltalán nem tudják vállalni gyermekük ellátását, illetve gyakran maguk is gondozásra szorulnának. A súlyosan halmozott fiatalokat gondozó családok esetében is komoly kihívást jelent a már felnőtté váló, sokszor mozgásukban teljesen korlátozott fiatalok ellátása, mozgatása stb. Megoldást kínálhatna az otthonápolást segítő házi segítségnyújtás kereteinek bővítése, illetve a személyi asszisztencia szolgálat kiépítése. Emellett szükség lenne a szakosított ellátásokon belül olyan specifikációra, amely önállóan, csak a sérült emberekre fókuszálva lehetővé teszi a családban gondozott fogyatékos személy átmeneti vagy tartós elhelyezését, továbbá a szintén gondozásra szoruló idős szülőjével való elhelyezését. Jelenleg az ápolásra-gondozásra szoruló fogyatékos személyeket gyakran az idősellátás keretein belül helyezik el, ami nem jó megoldás.

2018 áprilisa óta a CSGYK keretein belül, a Közösségi Tér épületében kialakított IKOP irodában (Információs és Koordinációs Pont) két fogyatékosügyi tanácsadó dolgozik. Az *információs szolgáltatás* biztosítása a Fogyatékos Személyek Esélyegyenlőségéért Közhasznú Nonprofit Kft-vel való együttműködésben valósul meg. A tanácsadók fontos feladata az érintett személyek

⁶ A civil szervezetek képviselőivel folytatott fókuszcsoporthoz tartozó interjú elhangzott, hogy úgy tudják, tervben van az intézmény elköltöztetése a Töltéstava-Táplánypusztára, ami egyértelműen negatívan érintené a győri ellátottakat, családokat. A z intézmény képviselője meghívásunk ellenére nem volt jelen egyik interjú alkalmán sem.

információkhoz, ellátásokhoz való hozzájutásának hatékony segítése, közösségszervezés, társadalmi érzékenyítés.

2020-ban összesen 3212 (halmozott adat) fogyatékos személynek nyújtottak segítséget munkaerő-piaci szolgáltatás, pénzbeli támogatás, hivatali ügyekben való eligazodás, segédeszközökkel kapcsolatos információkérés, egyéb fogyatékosügyi tanácsadás terén, 32 információs napot valósítottak meg és 14 külső szervezésű rendezvényen végeztek érzékenyítő és disszemináló feladatokat (Szociális Szolgáltatástervezési Konceptió felülvizsgálata 2021: 62). A fogyatékosügyi tanácsadók adatszolgáltatása alapján elmondható, hogy 2022-ben szeptemberig bezárólag 9 hónap alatt 2490 főt érintett a tanácsadási szolgáltatás, ebben a számba beszámításra kerülnek a szemléltetformáló órákon, rendezvényeken résztvevők is. Egyéni megkeresés általi tanácsadást 62 fő számára nyújtottak, akik között látássérült, értelmileg akadályozott, mentálisan, szellemileg sérült személyek, autizmus spektrumzavarral küzdők, illetve mozgássérültek is vannak. Elsősorban a 35-60 éves korosztályból, illetve a 60 év felettiak kérnek segítségnyújtást, tanácsadást, a fiatalabb korosztályok (pl. huszonévesek) kevésbé jelennek meg a klientúrában. A megkeresések nagyobb részt telefonon történnek, kisebb részben személyesen.

A tanácsadók az alábbi területeken nyújtottak ez évben (2022) tanácsadást, segítséget:

- szociális intézményben való elhelyezéshez szükséges információk kérése, ügyintézés, tanácsadás;
- pénzbeli szociális ellátásokhoz való hozzáférés lehetőségeiről való informálódás;
- egészségügyi problémák;
- segédeszközök kölcsönzésének, vételének lehetőségeiről tájékoztatás kérése;
- életmódbeli, életviteli tanácsadás, lelki gondozás;
- ügyintézésben való segítségkérés;
- adományok kérése, közvetítése.

Előnyben részesítés (hátránykompenzáló juttatások, szolgáltatások)

A 2015-2025 közötti időszakra vonatkozó Országos Fogyatékosügyi Programról szóló határozat kimondja, hogy „miután a fogyatékos személyek az őket mindenki mással egyenlően megillető jogaikkal állapotukból fakadóan kevésbé tudnak élni, ezért indokolt, hogy előnyben részesüljenek.”

A 1993. évi III. tv. a szociális igazgatásról és szociális ellátásról (a továbbiakban: Szocvtv.) 94/F §. értelmében a fogyatékos személyek jogainak érvényesülése érdekében figyelemmel kell lenni különösen:

- az akadálymentes környezet biztosítására,
- az információkhoz való hozzáférés biztosítására,
- a képességek, készségek fejlesztésére, illetve az állapotfenntartás vagy javítás, lehetőségeinek megteremtésére,
- az önrendelkezés elvére, a fogyatékos személlyel élő személy életvitelével kapcsolatos, döntéseinek tiszteletben tartására,
- társadalmi integrációjukhoz való jogra,
- más személyekkel való kapcsolat létesítésére, kapcsolattartásra, valamint,
- intézmények, szolgáltatások igénybevételére, elérésére.

Ezen pontokkal összhangban lehetőség van arra, hogy hátrányaik kompenzálására előnybe részesítő szolgáltatást alkalmazzunk, akár pl. adott szolgáltatások, ellátások számukra való kizárólagos elérhetőségével. Ezen ellátások, szolgáltatások, programok többsége az előző pontokban bemutatásra került, mint pl. az utazási kedvezmény, utazási költségtérítés, jelnyelvi tolmácsszolgálat ingyenes igénybevétele, kedvezményes sportlétesítményhasználat (pl. Rába Quelle Gyógy-, Termál- és Élmenyfürdőbe szóló ingyenes bérletlehetőség, amit azonban jelenleg nem kapnak).

7.4. FOGYATÉKOSSÁGGAL ÉLŐK SAJÁTOS IGÉNYEINEK KIELÉGÍTÉSÉT CÉLZÓ PROGRAMOK A TELEPÜLÉSEN

Ezen szolgáltatások, programok többsége az előző pontokban bemutatásra került. Fontos megemlíteni itt is, hogy minden fogyatékosági csoportnak működik civil szervezete a településen, melyek számos programot szerveznek tagjaiknak sajátos igényeik figyelembevételével.

E pontnál teszünk említést a GyereGyőrbe Tematikus városnézések és Élményprogramok vezető idegenvezetőjének, Csobay Évának a kezdeményezéséről, aki rendszeresen tart városnéző sétákat különböző fogyatékossgal élő csoportok számára maximálisan figyelembe véve speciális igényeiket. Ezek a séták felejtethetetlen élményeket szereznek a résztvevőknek.

Az önkormányzat ezüst emlékérmét adományoz minden év december 3-án, a fogyatékossgal élők világnapján azoknak a főleg fogyatékossgal élő személyeknek, akik munkájukkal segítik a sorstársaik élethelyzetének, esélyegyenlőségének javítását. 2018-ban és 2019-ben adták át a díjat, 2020-ban és 2021-ben a járványhelyzet miatt sajnos az átadás elmaradt.

2022-ben az EMBERSÉG Diákspport Egyesület emlékdíjat alapított azzal a szándékkal, hogy a Győr-Moson-Sopron megye területén az egészségkárosult embertársaik számára kiemelkedő szakmai és közösségi tevékenységet nyújtó személyeket vagy kollektívájukat elismerésben részesítse. Az Emberség díj Gönczöl László emlékére minden év októberében az alapító halálának évfordulója alkalmából kerül átadásra.

7.5. A FOGYATÉKOSSÁGGAL ÉLŐKET HELYI SZINTEN FOKOZOTTAN ÉRINTŐ TÁRSADALMI PROBLÉMÁK ÉS A FELSZÁMOLÁSUKRA IRÁNYULÓ KEZDEMÉNYEZÉSEK

Az alábbi problémák említhetők, illetve emelhetők ki, melyek a fogyatékossgal élőket fokozottan érintik, ugyanakkor ezek nagyrészt nem csupán Győrre jellemzőek, hanem *országos szintűek*, illetve nem feltétlenül csak a fogyatékossgal élő személyek számára negatívumok. E fejezetben elsősorban olyan problémák fogalmazódtak meg, amelyek nem vagy csak érintőlegesen kerültek eddig elő:

- COVID-19 járvány okozta ellátási nehézségek;
- általános szakemberhiány a szociális ágazatban és az oktatási intézményekben (pl. gyógypedagógusok, fejlesztő szakemberek);
- forráshiány, amit a jelenlegi elszabaduló energia-, élelmiszer-, stb. árak még inkább fokoznak – ez mind a személyek, családok, mind az intézmények és szervezetek (pl. civil szervezetek) esetében jelentkezik;
- ügyintézés széttagoltsága, az egészségügyi, szociális, oktatási intézmények nincsenek kapcsolatban egymással, holott a fogyatékossgal élő személy mindegyikben megjelenik, összehangolásra, összekapcsolásra lenne szükség; illetve a minősítő hatóságok összekapcsolási is szükséges lenne egymással és azokkal az intézményekkel, amelyben jelen van fogyatékos személy,
- információhiány, naprakészség hiánya ellátásokról, feltételekről, lehetőségekről, nemcsak az érintettek, hanem sokszor a velük kapcsolatba kerülő szakemberek részéről is (egészségügy, oktatási intézmények, önkormányzat) (gyakori, hogy nem frissek a honlapokon az információk, a nyomtatványok) – ennek kiküszöbölésére javaslatként merült fel, hogy a korábbi Szociális iránytűhöz hasonló tájékoztató kiadványra szükség lenne;
- bár sok területen folyamatosan érződnek pozitív változások, az egyenlő esélyű hozzáférés még mindig nem vagy nem teljeskörűen valósul meg. Ez megnyilvánul az akadálymentesítés felemáságában (nem minden fogyatékossgátípusra gondolnak, tényleges használatra nem megfelelő kialakítások stb.), a fogyatékos személyekkel kapcsolatos hozzáálláson, szemléleten, amiben még mindig nem általános, hogy figyelnek speciális igényeikre, szükségleteikre és ezekre nem mint nyűgként, neheztítő tényezőként tekintenek (pl. legkülönfélébb szolgáltatások igénybevételénél, kultúra, szabadidő-szórakozás, de egészségügy, oktatás, közlekedés, foglalkoztatás stb.), sőt gyakori, hogy azzal szembesülnek az érintettek,

hogy sokan nem értik, egyáltalán miért akarnak adott tevékenységet végezni (pl. kulturális programon részt venni, szórakozni, integráltan tanulni, társas életet élni stb.), vagy negatívan viszonyulnak a fogyatékossgal élő emberek sajátos szükségleteihez, annak kielégítési módjához (pl. buszmegállóban a beszélő totemoszlopok hangjának lehalkítását kérték a közelben lakók). Némely fogyatékossgáltípus (pl. súlyosan halmozottan sérültek) esetén azt érzik az érintett személyeket gondozó családok, hogy egyáltalán nincsenek jelen a társadalomban, a közgondolkodásban, speciális szükségleteikre szinte sehol sem figyelnek. A fogyatékos gyermekeket, fiatalokat nevelők szülők egyébiránt gyakran azt érzik, hogy „magukra maradnak”. Nem kapnak támogatást, segítséget sem mentálisan, gyakran információkat sem, sem az érintettség kezdetétől (általában születéstől vagy, amikor később kiderül a probléma, pl. autizmus), akkor sem. Ezért nagyon nagy szerepe van a civil szervezeteknek, ahol az érintett személyek, családok egymásnak nyújtanak támogatást mindenféle téren. Ugyanakkor megfogalmazódott a fókuszcsoporthos interjúk során, hogy a legjobb megoldás az lenne, hogy erre felépülne egy segítői rendszer, lehetnének ún. „gondozási mentorok”, akik az érintettség kezdetétől, ha ez a születés, akkor akkortól, folyamatosan kapcsolatban állnának a családdal, a sérülttel, segítséget, főképpen információkat nyújtanának számukra a lehetőségekről, egészségügyi és egyéb ellátásokról, az oktatási, illetve munkavállalási feltételekről, lehetőségekről. Ezt a „gondozási mentor szolgálatot” nem önálló intézményként képzelik el, hanem már meglévő intézmény (pl. CSGYK, EESZI) szolgáltatási kínálatához lehetne rendelni.

7.6. KÖVETKEZTETÉSEK: PROBLÉMÁK BEAZONOSÍTÁSA, FEJLESZTÉSI LEHETŐSÉGEK MEGHATÁROZÁSA

A fogyatékkal élők helyzete, esélyegyenlősége vizsgálata során településünkön	
<i>beazonosított problémák</i>	<i>fejlesztési lehetőségek</i>
<p>A fogyatékosok nappali ellátására egyre nagyobb igény van, problémát jelent az oktatási intézményekből kikerülő fogyatékos fiatalok napközi otthonban való elhelyezése az intézmények maximális kihasználtsága miatt. Az átmeneti gondozás hozzáférése is rendkívül szűkkörű, nagyobb igény lenne rá. Továbbá problémát jelent az idősebb, a negyvenes, ötvenes korcsoportba tartozó sérültek családon belüli gondozása, sok esetben a szülők már életkoruk, egészségi állapotuk miatt egyre kevésbé tudják vállalni ellátásukat.</p>	<p>A nappali ellátás férőhelyeinek bővítése illetve a sérülés súlyossága és a társult problémák súlyossága alapján az ellátás további differenciálása. Az átmeneti elhelyezést nyújtó intézmény kapacitásainak kibővítése</p> <p>Az otthonápolást segítő házi segítségnyújtás kereteinek bővítése, illetve a személyi asszisztencia szolgáltatás kiépítésének támogatása</p>
Információhiány, elérhető információk nem naprakészek	Információhoz jutás segítése, naprakészség biztosítása,
Fogyatékoságban érintett személyek, családok körében „magára hagyottság”, elveszettség érzése	Érintett családok, személyek nagyobb mértékű mentális és információs támogatása, gondozási mentor szolgálat kialakítása
Kevés, esetleg téves információk a fogyatékosággal élőkről	Nagyobb fokú nyilvánosság biztosítása, szemléletformálás
Akadálymentesítés problémái, hiányosságok: bár az elmúlt időszakban jelentős fejlődés tapasztalható, még mindig nem teljesül számos területen a sérült emberek egyenlő esélyű hozzáférése	Akadálymentesítés folytatása, kiterjesztése minden fogyatékosági csoportra (pl. súlyosan halmozottan hátrányos személyek, autizmus spektrumzavarral küzdők szükségleteinek figyelembevétele); csak használható akadálymentesítési megoldások elfogadása
A fogyatékosággal élő emberek számára nehezített a nyílt munkaerő-piacra történő bekerülés, megfelelő jövedelmek hiányában hiányt szenvednek szükségleteik ellátásában, kedvezőtlen jövedelmi viszonyok	A fogyatékosággal élő emberek munkához jutásának ösztönzése, támogatása, a 2022 nyarán központi- lag megszüntetett támogatott foglalkoztatás szolgáltatás vagy ahhoz hasonló szolgáltatás biztosításának felvállalása; másrészt a védett foglalkoztatást nyújtó cégek, szervezetek támogatása pl. az önkormányzat és az önkormányzat fenntartásában működő közintézmények általi termékmegrendeléssel. Továbbá a nyílt munkaerő-piac cégeinek ösztönzése a fogyatékos személyek foglalkoztatására, szemléletformálással, vagy egyéb módon, pl. „Fogyatékos barát cég” minősítés létrehozásával, ehhez valamilyen „juttatás, kiváltság” kapcsolása

8. HELYI PARTNERSÉG, LAKOSSÁGI ÖNSZERVEZŐDÉSEK, CIVIL SZERVEZETEK ÉS FOR-PROFIT SZEREPLŐK TÁRSADALMI FELELŐSSÉGVÁLLALÁSA

8.1. CIVIL, EGYHÁZI, KARITATÍV SZERVEZETI SZOLGÁLTATÓ ÉS ÉRDEKVÉDELMI SZERVEZETEK, ÖNSZERVEZŐDÉSEK FELTÉRKÉPEZÉSE

A KSH adatai alapján a *nonprofit szervezetek száma* 2016. évet követően stagnált, majd 2019-re, valamint 2020-ra 1-1%-al csökkent. 2020-ban Győr városában 748 szervezet működött, ez az elmúlt tíz évet tekintve már 9%-os csökkenést jelent.

8.1. ábra: Nonprofit szervezetek megoszlása, 2016 és 2020 (%)

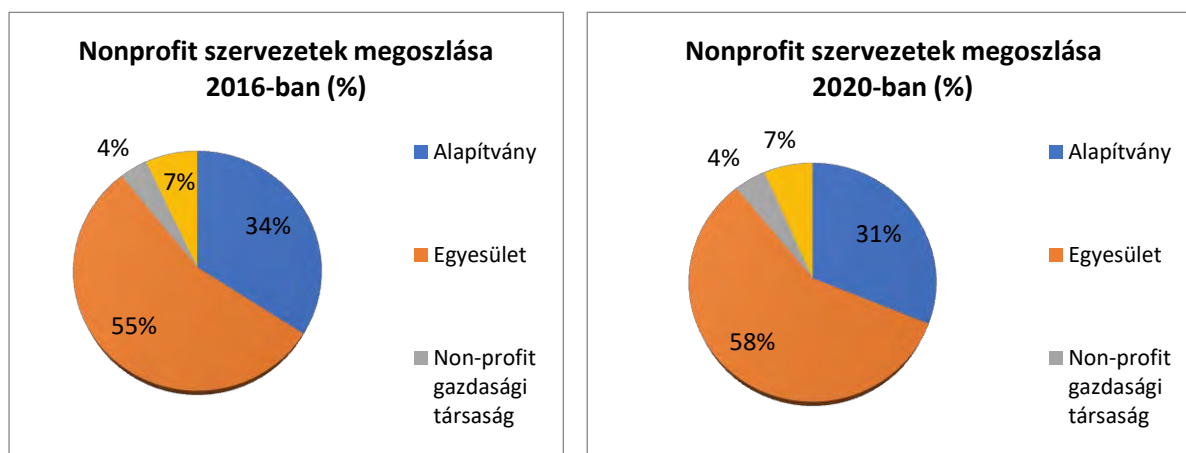

Forrás: KSH

A fenti két kördiagram a vizsgált években (2016, 2020) a városban összesen működő nonprofit szervezetek szervezeti forma szerinti megoszlását mutatja. Az látható, hogy százalékos arányban a Nonprofit gazdasági társaságok, valamint az egyéb kategóriába sorolt köztestületek, közalapítványok, munkavállalói érdekképviseletek, szakmai, munkáltatói képviseletek esetében nem történt változás. Az egyesületek és alapítványok esetében 3%-os eltérés mutatkozik 2016-hoz viszonyítva. Ez egyrészt jelentheti azt, hogy a megszűnt szervezetek között az alapítványok vannak többségében, másrészt azt is, hogy az újonnan létrehozott szervezetek egyesületi formában vannak jelen. A következőkben az öt célcsoportra fókuszáló, Győrben működő szervezetek, valamint tevékenységük rövid bemutatására kerül sor, melynek alapjául a szervezetek honlapjai, alapító okiratai/alapszabályai szolgáltak.

Roma és mélyszegénységben élő emberekre koncentráló szerveződések

- Czinka Panna Roma Kulturális Egyesület egy 2005 óta működő szervezet, mely azon túlmenően, hogy a hátrányos helyzetű roma emberek megsegítésére, a roma kultúra, hagyományok népszerűsítésére vállalkozott, kiemelt feladatának tekinti az érdekvédelmet és érdekképviseletet. Célja egy olyan hálózat kiépítése, mely együttműködést generál a roma emberek, valamint szervezeteik között.
- "Együtt a roma jövőért" Alapítvány a roma gyerekek pályaeorientációjával, oktatási feladatok ellátásával, tehetséggondozással, valamint a börtönbüntetésüket letöltött roma emberek reszocializálásával foglalkozik.
- Rom Po Drom Cigány az Úton Egyesület a Czinka Panna Roma Kulturális Egyesülethez hasonlóan a hagyományörzésre, érdekképviseletre, továbbá az oktatásra, pályázatokban való részvételre fókuszál. Fő tevékenységi körét azonban az integrációs törekvés alkotja, együttműködve a kisebbségi önkormányzattal, valamint a Megyei Munkaügyi Központtal

annak érdekében, hogy a célcsoport tagjai számára elősegítse a munkaerő-piacon való részvételt.

Gyermekek, nők, családok célcsoport szervezetei

- Szt. Cirill és Method Alapítvány – az 1992 óta működő szervezethez tartozik a 2001-ben megnyitott Gyermekek- és Családok Átmeneti Otthona. Míg előbbi 3-18 év közötti gyermekek számára ad teljes körű ellátást, addig utóbbi az anya és gyermeke részére nyújt -a lakhatás és ellátás segítésén túl- szociális szolgáltatásokat. Működteti továbbá a Rév Szent-vedélybeteg-segítő Szolgálatot, mely alacsony küszöbű szolgáltatást biztosít a szenvedélybetegek, valamint hozzátartozóik részére. A családon belüli erőszak áldozatai az ún. krízis-ellátás keretein belül részesülhetnek segítségben oly módon, hogy titkos lakcímen helyezik el őket, ahol új életet kezdenek. Munkaerő-piaci szolgáltatást is nyújtanak a Támogatott Foglalkoztatás alapján aktív korú (16-65 év), megváltozott munkaképességű, fogyatékos-sággal élő és/vagy tartósan egészségkárosodott álláskereső, valamint munkáltatók számára.
- Iskolakultúráért – Esélyteremtésért Egyesület – a szervezet fő célja a hátrányos helyzetű gyermek tanulásának, továbbtanulásának segítése. Ennek érdekében szabadidős és szünidős programokat, játék- és sportprogramokat, kirándulást, vetélkedőket, táborokat szervez, illetve 2008 óta működteti a győri Tanodát. Szoros kapcsolatot tartanak a Fekete István Általános Iskola és Gyárvárosi Általános Iskola tanáraival. A Tanoda célja az iskolai lemorzsolódások, a végzettség nélküli iskolaelhagyások csökkentése, a gyermekek alapkészségeinek fejlesztése.
- Gézengúz Alapítvány Győri Tagozat - Gézengúz Alapítvány a Születési Károsultakért Győr – az alapítvány 1990-ben azért jött létre, hogy segítséget nyújthassanak azoknak a gyerekeknek, akik koraszülöttség vagy születéskori komplikáció következtében sérültek. A programok, terápiák egészségügyi, pedagógiai, szociális és pszichológiai segítséget nyújtanak, nem csak a csecsemők, kisgyermekek, de családjuk számára is. A kínált vizsgálatok tartalmazznak, szűrőprogramokat, diagnosztikai, neurológiai, fejlettségi vizsgálatokat. Ezek eredményeinek függvényében célzott kezelések alkalmazhatók, valamint kiemelten foglalkoznak tehetséggondozással.
- Győr-Újvárosi Gyerekekért Alapítvány – a Győri Kossuth Lajos Általános Iskola alapítványa; az iskolában magas a hátrányos helyzetű, roma tanulók jelenléte. Az alapítvány célja a tanulók iskolai munkájának, táborozásának támogatása, a kiemelkedő munka jutalmazása, diáksportkörök eszköztámogatása, tehetségfejlesztő szakkörök, fakultációk segítése, eszközigényük kielégítése.
- KÓPÉK Gyermekalapítvány – a korábbi Eötvös József Általános Iskola alapítványa, jelenleg a Radnóti Miklós Általános Iskola Gyepszél utcai telephelye. Az alapítvány célja a fentebb bemutatott szervezethez hasonlóan a hátrányos helyzetű, roma gyerekek segítése, eredményeik jutalmazása, ösztönzése, versenyek szervezése, tehetséggondozás.
- Família Nagycsaládosok Egyesülete – az 1987 óta működő szervezet fő tevékenysége a családsegítés, gyermek- és ifjúságvédelem, valamint közösségépítő programok szervezése legalább három gyermeket nevelő családoknak. Az egyesület a Nagycsaládosok Országos Egyesületének tagszervezeteként működik.
- Győriek Egészségéért Közhasznú Egyesület – célja Győr város lakói egészségének fejlesztése, életminőségének javítása, a gyermek- és ifjúsági korosztályra, valamint a szülőképes korú nőkre és családokra fókuszálva. A családok támogatása érdekében együttműködik az önkormányzattal, más civil szervezetekkel, oktatási, kulturális, szociális intézményekkel.
- LURKÓ Győri Kórház Gyermek Osztályáért Alapítvány – a 2002-ben alakult alapítvány a Petz Aladár Egyetemi Oktató Kórház Gyermekosztályán kezelt, valamint vizsgálatra várakozó gyermekek foglalkoztatására, betegségtudatuk feloldására hivatott. Szabadidős tevékenységekkel, játékkal igyekeznek küldetésüket teljesíteni önkéntesek bevonásával, valamennyi korosztályból.

- Egy a Világunk Alapítvány - a 2012-ben létrehozott alapítvány a halmozottan sérült és ép gyermekek számára szervez integrált programokat. Az integráción kívül további céljuk, hogy olyan programokat bonyolítsanak le, amiket nem tipikusan kerekesszékes, súlyos mozgássérült gyerekek rendeznek. Táncterápiát-, rehabilitációt tartanak, népi játékokat játszanak, színjátszó körben vesznek részt.

Idősek civil szervezetei, közösségi élete

- Arrabona Városi Nyugdíjas Egyesület – az egyesületet 51 nyugdíjas közösség alkotja, melyek összességében több mint 2000 tagot számlálnak. Céljuk az idősek esélyegyenlőségének pozitív irányba való elmozdítása, életkörülményeik javítása, információk szolgáltatása a célcsoport felé, programok, kirándulások, tanfolyamok szervezése, lebonyolítása, érdekvédelem.
- Őszirozsa Alapítvány - az alapítvány 1991 óta működik az EESZI keretei között. A szervezet célja élhetőbb környezet biztosítása az idősotthonokban élők számára. További cél a szakemberek továbbképzése, idősek ápolása, gondozása, programok szervezése.
- Napsugaras Őszutó Idősekért Alapítvány - a 2003 óta működő szervezet fő célja az Őszirozsa Alapítványhoz hasonló, célcsoportjuk azonban a saját otthonukban élő, egyedülálló, családi háttérrel nem rendelkező idős személyek életminőségének javítása.
- Ápolás Minőségéért Egyesület - a szervezet a szakemberek képzésére, továbbképzésére, az egészségnevelés színvonalának növelésére, tanulmányutak támogatására alakult 1997-ben, így közvetetten szolgálja az időskorúak egészségi állapotának javítását, szinten tartását.
- Győri Nemzeti Polgári Nyugdíjas Szövetség – 2001-ben alakult szervezet, amelynek 8 nyugdíjas klub a tagja.
- Győr-Moson-Sopron Megyei Pannon Nyugdíjas Szövetség (megyei szintű egyesület).

A fogyatékossgal élő embereket összefogó és/vagy érdekeiket képviselő, társadalmi integrációjukat segítő civil szervezetek:

- Mozgáskorlátozottak Győr-Moson-Sopron Megyei Egyesületének célja a Győr-Moson-Sopron megye területén élő (kivéve Mosonmagyaróvár és Sopron) mozgáskorlátozottak érdekvédelme, képviselete, társadalmi esélyegyenlőségének elősegítése, jogvédelem, rehabilitáció. Feladatuk az ügyintézés támogatása a lakások akadálymentesítése érdekében, közösségteremtés-, szervezés, rekreációs lehetőségek biztosítása, munkaképesség fejlesztése, együttműködés az önkormányzatokkal.
- Camelot Mozgássérült F fiatalok Győri Egyesülete – a szervezet a baleset vagy betegség folytán mozgássérültté vált emberek számára biztosítja a mentális feldolgozás lehetőségét, elősegíti a mozgássérült személy társadalmi integrációját, szabadidős és sport programokat szervez, támogatja tanulási, illetve munkavállalási törekvéseiket, továbbá komoly társadalmi érzékenyítő szerepet vállal.
- SINOSZ Győri Szervezete – a városban élő siket és nagyothalló emberek társadalmi integrációjának előmozdításáért tevékenykedik. Ennek érdekében a jogszabályokban foglaltak megvalósításának szorgalmazásával segíti életminőségük javulását, valós szükségleteken és igényeken alapulva ösztönzi az akadálymentesítési folyamatokat, közösségi színtereket, szolgáltatásokat biztosít.
- Vakok és Gyengénlátók Győr-Moson-Sopron Megyei Egyesülete – ellátja a működési területén élő látássérültek érdekvédelmét, elősegíti az ügyintézés, betegségmegelőzési, szociális, kulturális tevékenységet végez, idősgondozást, családsegítést vállal, elősegíti a célcsoport munkaerő-piacon való megjelenését, képzését, tanfolyamokon való részvételét.
- Értelmileg Sérültek és Segítőik Győr-Moson-Sopron Megyei Egyesülete – az egyesület célja, hogy összefogja a megye területén élő értelmileg sérült embereket és hozzátartozóikat. Segítik társadalmi integrációjukat, rehabilitációjukat, érdekeik érvényesítését. Törekednek a társadalmi megkülönböztetés csökkentésére, az állampolgári jogok védelmére, hiszen fejlesztéssel kialakítható a teljesebb értékű életvezetés.

- Méhecske Közhasznú Alapítvány – a szervezet egyik fő célja az egészségügyi és szociális okok miatt nehéz helyzetbe került gyermekek, valamint az idősebb korosztály támogatása. Egészségesek és sérült gyermekek számára sportolási lehetőség biztosításával, valamint kulturális és tudományos rendezvények, táborok szervezésével foglalkozik a családsegítés, adománygyűjtés, egészséges táplálkozás népszerűsítése mellett.
- Emberség Diáksport Egyesület – a megye területén, fogyatékossgal élő diákok és felnőttek számára teremtenek lehetőséget sportolásra akár csak szabadidős tevékenységként, akár versenyszerűen. További céljuk a fogyatékossgal élő és ép emberek közötti kapcsolat kialakítása, egymás elfogadása a közös sporton keresztül.
- Győri SM Klub és SM Egyesület – Az egyesület célja, hogy a Győr-Moson-Sopron megyében és vonzáskörzetében élő sclerosis multiplex betegségben szenvedő embereket támogatja és összefogja.

8.2. HELYI ÖNKORMÁNYZATI, NEMZETISÉGI ÖNKORMÁNYZATI, EGYHÁZI, CIVIL SZEKTOR ÉS GAZDASÁGI SZEREPLŐK KÖZÖTTI PARTNERSÉG BEMUTATÁSA

Győr Megyei Jogú Város Civil Konceptiója 2018-2023 rögzíti az önkormányzat, valamint a városban működő civil szervezetek közötti együttműködés lehetőségeit, melynek törvényi kereteit a 2011. évi CLXXV. törvény (a továbbiakban: Civil tv.), valamint Mötv. adja. A felek közötti kapcsolattartás a civil ügyekért felelős alpolgármester, a Polgármesteri Hivatal civil ügyekért felelős munkatársa, az önkormányzati bizottságok, valamint a közgyűlés feladatkörébe tartozik. Az önkormányzat továbbra is szoros együttműködést tart fenn a Kisalföldi Vállalkozásfejlesztési Alapítvány működtette Civil Közösségi Szolgáltató Központtal, melynek feladatai:

- jogi és közhasznúsági tanácsadás,
- pályázati és forrásteremtési tanácsadás,
- pénzügyi, könyvviteli és adózási tanácsadás,
- adományozással és önkéntességgel kapcsolatos tanácsadás.

Az önkormányzat lehetőséget biztosít a civil társadalom érdekképviseletére, érdekérvényesítésére, ezért továbbra is támogatja Civil Szakmai Műhelyek létrejöttét, melynek érdekképviseleti funkciója van oly módon, hogy a civil szervezetek képviselői továbbítják, majd megvitatják a civil társadalmat érintő, sürgető problémákat, melyekre válaszul megoldási alternatívákat dolgoznak ki. A műhelyeken kívül ugyanezen célt szolgálja a Civil Kerekasztal is, mely olyan fórumot biztosít, ami a Szakmai Műhelyek képviselői, a felelős alpolgármester, valamint más kompetens személyek, osztályok képviselői közötti érdekegyeztetést szolgálja.

Egyéb szolgáltatóként működik a város honlapján elektronikusan elérhető Civil Paletta, ahol a civil szervezetek bemutatkozhatnak, a szervezeteket érintő változásokat bemutathatják. Ezen felül a honlapon biztosított a társadalmi nyilvánosság, valamint az önkormányzat lehetőséget ad a kapcsolatteremtésre, együttműködésre külföldi partnerszervezetekkel, melyhez szervezésbeli segítséget nyújt.

A szervezetek pénzügyi hátterét az 1%-os felajánlásokon kívül, főként más, magánszemélyektől, szervezetektől, gazdasági szereplőktől befolyó pénzbeli adományok, valamint pályázatok útján elnyert összegek biztosítják. Sajnálatos módon a COVID-19 járvány okozta pénzügyi nehézségek olyan intézkedéseket követeltek, mely során a civil szervezetek támogatására korábban létrehozott alap megszüntetésre került.

8.3. A NEMZETISÉGI ÖNKORMÁNYZATOK CÉLCSOPORTOKKAL KAPCSOLATOS ESÉLYEGYENLŐSÉGI TEVÉKENYSÉGE

Győrben jelenleg négy kisebbségi önkormányzat működik (lengyel, német, örmény és roma). A HEP keretein belül a roma célcsoporthoz igazodva a Roma Nemzetiségi Önkormányzat (a továbbiakban RNÖ) kerül középpontba. Az RNÖ szoros együttműködést ápol a Rom Po Drom- Cigány az úton

Egyesülettel, valamint a Lungo Drom Országos Cigány Érdekvédelmi és Polgári Szövetséggel. A győri RNÖ a nemzetiségek jogairól szóló 2011. évi CLXXIX. törvény alapján az érdekvédelmi, öngazgatási feladatain túl segíti a városban élő roma népesség számára a roma kultúra és hagyományok megőrzését. A gyermekek számára karácsonyi ünnepséget szerveznek, évente megemlékeznek a roma holokauszt áldozatairól, továbbá lehetőséget kínálnak a nem roma származásúaknak a roma kultúrával való megismerkedésre, a romákkal való kapcsolatok kiépítésére, a roma gyerekek és felnőttek felzárkóztatására, a munka világába való bekapcsolódásra.

8.4. CIVIL SZERVEZETEK CÉLCSOPORTOKKAL KAPCSOLATOS ESÉLYEGYENLŐSÉGI TEVÉKENYSÉGE

A 8.1. fejezetben célcsoportonként felsorakoztatott civil szervezetek, azok tevékenységi köreinek feltérképezése során az érinteni kívánt terület részleteiben bemutatásra került. Esélyegyenlőségi tevékenységüket a hátrányos helyzetű csoportok megsegítésére szociális szolgáltatások, a munkaerő-piacra történő integráció, reintegráció, fejlesztés és rehabilitáció, érdekképviselet és érdekvédelem, életminőség javítására való törekvés útján gyakorolják.

8.5. FOR-PROFIT SZEREPLŐK RÉSZVÉTELE A HELYI ESÉLYEGYENLŐSÉGI FELADATOK ELLÁTÁSÁBAN.

Győrben a *for-profit szereplők társadalmi felelősségvállalása* (továbbiakban CSR) kevéssé irányul a jelen dokumentumban felsorakoztatott célcsoportokra. Többségében kulturális, illetve sporteseményeket, programokat, valamint győri sport klubokat támogatnak. Amennyiben meg is jelennek szociális, a közösség javát szolgáló kezdeményezések, azok leginkább a gyerekek és családjaik rövidtávú megsegítésére fókuszálnak. A *karitatív tevékenység* pénzbeli adományként jelenik meg, az esetek többségében a Petz Aladár Egyetemi Oktató Kórház javára, ami a célcsoportok érdekeit közvetetten szolgálja. Felfedezhető néhány olyan cég, ami civil szervezetekkel együttműködve segíti egyéni szinten beteg gyerekek szükségleteinek kielégítését, valamint csoportosan kirándulási lehetőséget biztosítanak olyan családok számára, akik nem engedhetik meg maguknak a költséges nyaralásokat.

Jelen helyzetben örvendetes kezdeményezés, hogy nagyobb élelmiszerláncok segítséget nyújtanak abban, hogy közeli lejáratú termékeket adnak át minden szerdán a győri Tanoda Klubnak, akiknek így lehetőségük van a hátrányos helyzetű családoknak adni előre összeállított élelmiszer-csomagokat. Összességében a városban működő vállalatok körében jelen van a CSR tevékenység, azonban annak során a hátrányos helyzetű csoportokra kevesebb figyelem irányul.

9. A HELYI ESÉLYEGYENLŐSÉGI PROGRAM NYILVÁNÓSSÁGA

A program elfogadását megelőzően, a *véleménynyilvánítás lehetőségének* biztosítása érdekében nyilvános szakmai fórum összehívására került sor. A véleményformálás lehetőségét biztosítja a HEP nyilvánosságra hozatala is, valamint a megvalósítás folyamatát koordináló HEP Fórum működtetése.

A nyilvánosság folyamatos biztosítására *legalább évente tájékoztatást kell adni* a program megvalósításában elért eredményekről, a monitoring eredményeiről a település döntéshozói, tisztségviselői, az intézményei és az együttműködő szakmai és társadalmi partnerek képviselői részére.

A HEP Fórum által végzett *monitoring vizsgálatok eredményeit nyilvánosságra kell hozni* a személyes adatok védelmének biztosítása mellett. A nyilvánosság biztosítására az önkormányzat *honlapja, a helyi média* áll rendelkezésre. Az eredményekre fel kell hívni a figyelmet az önkormányzat és intézményeinek különböző rendezvényein. A tolerancia és a befogadás elengedhetetlen a támogató szakmai és társadalmi környezet kialakítása érdekében.

HELYI ESÉLYEGYENLŐSÉGI PROGRAM INTÉZKEDÉSI TERVE

1. A HELYI ESÉLYEGYENLŐSÉGI PROGRAM INTÉZKEDÉSI TERVE (HEP IT) RÉSZLETEI

A helyzetelemzés megállapításainak összegzése

Az esélyegyenlőségi szempontból kiemelt fontosságú társadalmi célcsoportok esetében a helyzet-elemzés során az alábbi problémák beazonosítására és a hozzájuk kapcsolódó fejlesztési lehetősé-gek meghatározására került sor.

Célcsoport	Következtetések	
	problémák beazonosítása rövid megnevezéssel	fejlesztési lehetőségek meghatározása rövid címmel
Romák és/vagy mélyszegénységben élők	<ul style="list-style-type: none"> – Alacsony foglalkoztatottság a mélysze-génységben élők és romák esetében, kü-lönösen az alacsony iskolai végzettség-gel rendelkezők esetében, az inaktívak és általában a hátrányos helyzetűek kö-reben. – Rendszertelen iskolába járás. – Droghelyzet romlása, beazonosíthatat-lan szerek nyílt árulása közterületen, egyre több roma fiatal él tudatmódosító szerekkel. – Rossz egészségügyi állapot. – Rossz mentálhigiénés állapot, sok csa-ládi konfliktus. – Fiatalok alacsony önértékelése, depresz-szió, jövőkép nélkülség. – Rendkívül rossz lakhatás, zsúfoltság. – Szakemberhiány minden szociális terü-leten. – Szakemberek továbbképzése. – Folyamatos felügyeletet és ápolást igénylő hajléktalanok ellátását végző szolgáltató/szervezet. – Ukrán menekültek ellátása túlterheltsé-get okozott például a védőnői és szociá-lis területen. – COVID-19 járványhelyzet okozta gya-korlati feszültségek, többletfeladatok, nehézségek. 	<ul style="list-style-type: none"> – Szaktudás, szakképzettség elérésének lehetőségét biztosítani ezen csoportok-nál. – Helyi sajátosságokat és a romák elvárá-sait figyelembe vevő pilot projekt indí-tása az oktatásban való részvétel elő-mozdítására. – Több rendőri jelenlét Újvárosban, több preventív intézkedés. – Külön szűrő és egészségfejlesztő prog-ram indítása. – Mentálhigiénés szakemberek bevonása. – Fiataloknak szóló speciális korosztályt célzó programok, projektek, tehetség-gondozási kezdeményezések. – Átgondolt lakóköznyezeti felméréseken alapuló, a romák kultúráját és igényeit összehangoló stratégia kidolgozása alapján konkrét tervek kialakítása. – A szociális szakmák vonzóvá tétele nem oldható meg helyi szinten, viszont sajá-tos győri pilot program indítása, mint lehetőség átgondolandó. – Romákkal foglalkozó szakemberek képzése, hogy a kulturális különbségek iránti fogékonyságukat növeljék, példá-ul kommunikációs tréninggel. – Szolgáltatás hajléktalanok folyamatos ápolására. – Felkészülés menekülteket kiszolgáló többletfeladatokra rendszerszinten a jö-vőben. – Krízishelyzetre való felkészülés munka-erő átszervezéssel, feladatmegosztással stb.

Célcsoport	Következtetések	
	problémák beazonosítása rövid megnevezéssel	fejlesztési lehetőségek meghatározása rövid címmel
Gyermekek	<ul style="list-style-type: none"> – SNI és BTM gyermekek és fiatalok továbbra is növekvő száma. – Gyermekek- és ifjúsági közösségi tér hiánya Újváros területén. – COVID-19 járvány negatív hatásai. – Rezsziárak emelkedésének szolgáltatásokra gyakorolt negatív hatása (szolgáltatások bezárása, elérhetőség csökkenése). – Nem magyar állampolgárságú gyermekek számára nyújtott szolgáltatások, az őket érintő jogszabályi környezet összehangolása. – A jogszabályváltozások miatt rejtve maradó hátrányos helyzet és halmozottan hátrányos helyzetű gyermekek megtalálása. – Egyes városrészek szolgáltatáshiánya (védőnő, házi gyermekorvos stb.) 	<ul style="list-style-type: none"> – Speciális lehetőségek fejlesztése (Gézenzengúz Alapítvány, Pedagógiai Szakszolgálat által nyújtott ellátások fejlesztése; Tanoda fejlesztése; speciális oktatási módszerek bevezetése (KIP módszer, Pressley Ridge módszer stb.) az azt nem használó iskolákba, a közoktatás módszertani fejlesztése). – CSGYK működtetésében közösségi tér létrehozása Győr-Újváros területén a szociális városrehabilitáció keretei között. – Online (és/vagy hibrid) szolgáltatási rendszerek megalapozása a gyermekjóléti, gyermekvédelmi munkában, illetve az óvodai/iskolai szociális segítő tevékenységben. – Menedékes program a rezszi áremelkedéssel és élelmiszer áremelkedéssel sújtott szolgáltatások számára, melyek kötelező feladatai közé tartozik a gyermekek élelmezése és a meghatározott hőmérséklet biztosítása. – A számukra nyújtott egészségügyi, oktatási és szociális szolgáltatásokban dolgozó szervezetek képviselőinek kereszttala, protokoll kidolgozása az ügymenetet tekintve. – A jogszabályváltozások miatt rejtve maradó hátrányos helyzet és halmozottan hátrányos helyzet felfedését és kezelését segítő szolgáltatások (családsegítők munkája) megerősítése anyagi eszközökkel. – A lakosság szám és gyermekszám szempontjából dinamikus fejlődő városrészek helyi szolgáltatási rendszerének kialakítása.

Célcsoport	Következtetések	
	problémák beazonosítása rövid megnevezéssel	fejlesztési lehetőségek meghatározása rövid címmel
Idősek	<ul style="list-style-type: none"> – Kapacitáshiány az idősek házi gondozásában. – Megváltozott gondozási igények a napi ellátásban, a demens idősek számának növekedése. – Férőhelyek elégtelen száma a bentlakásos ellátásban. – Kapacitásproblémák a házi orvosi ellátásban. – Lakhatási problémák. – Az idősek közösségi tevékenységének, integrációjának erősítését célzó programok és az azokon részt vevők számának csökkenése. 	<ul style="list-style-type: none"> – A házi segítségnyújtáshoz kapcsolódó tárgyi feltételek további javítása a szolgáltatásszervezés, a gondozottakhoz való eljutás lehetőségeinek fejlesztése. – Demens csoportok kialakítása, az ellátás feltételeinek megteremtése több idősklubban. – Demens otthon kialakítása. – A házi orvosi körzetek felülvizsgálata, az aránytalanságok csökkentése. – Nyugdíjas garzonlakások számának bővítése, lehetőség biztosítása a nagyméretű lakásokban egyedül élő idősek számára kisebb lakásba való költözésre. – A programokról szóló információk széles körben való terjesztése, az eljutás feltételeinek javítása.
Nők	<ul style="list-style-type: none"> – Munkaerő-piac nőket érintő szegmense: belső migrációból érkező női munkavállalók segítése. – Külső migrációból érkező női munkavállalók segítése. – Lakhatási gondok. – Nőkkel szembeni erőszak, bántalmazás. – Programok, szolgáltatások pályázati projektekhez kötöttsége. 	<ul style="list-style-type: none"> – Munkaerő-piaci programok, speciális beavatkozási terv készítése és végrehajtása. – Nyelvi kompetenciák fejlesztése, munkaerő-piaci programok, kidolgozott eljárásrend, speciális beavatkozási terv. – Önkormányzati bérlakásrendszer fejlesztése, Félutas Házak létrehozása. – Krízisambulancia létrehozása. – Jó gyakorlatok átültetése és fenntarthatóvá tétele a projektek befejezése után is.

Célcsoport	Következtetések	
	problémák beazonosítása rövid megnevezéssel	fejlesztési lehetőségek meghatározása rövid címmel
Fogyatékossgal élők	<ul style="list-style-type: none"> – A fogyatékosok nappali ellátására egyre nagyobb igény van, problémát jelent az oktatási intézményekből kikerülő fogyatékos fiatalok napközi otthonban való elhelyezése az intézmények maximális kihasználtsága miatt. – Az átmeneti gondozás hozzáférése is rendkívül szűkkörű, nagyobb igény lenne rá. – Továbbá problémát jelent az idősebb, a negyvenes, ötvenes korcsoportba tartozó sérültek családon belüli gondozása, sok esetben a szülők már életkoruk, egészségi állapotuk miatt egyre kevésbé tudják vállalni ellátásukat. – Információhiány, elérhető információk nem naprakészek. – Fogyatékossgal érintett személyek, családok körében „magára hagyottság”, elveszettség érzése. – Kevés, esetleg téves információk a fogyatékossgal élőkről. – Akadálymentesítés problémái, hiányosságok: bár az elmúlt időszakban jelentős fejlődés tapasztalható, még mindig nem teljesül számos területen a sérült emberek egyenlő esélyű hozzáférése. – A fogyatékossgal élő emberek számára nehezített a nyílt munkaerő-piacra történő bekerülés, megfelelő jövedelmek hiányában hiányt szenvednek szükségleteik kielégítésében, kedvezőtlen jövedelmi viszonyok. 	<ul style="list-style-type: none"> – A nappali ellátás férőhelyeinek bővítése, illetve a sérülés súlyossága és a társult problémák súlyossága alapján az ellátás további differenciálása. – Az átmeneti elhelyezést nyújtó intézmény kapacitásainak kibővítése. – Az otthonápolást segítő házi segítségnyújtás kereteinek bővítése, illetve a személyi asszisztencia szolgálat kiépítésének támogatása. – Információhoz jutás segítése, naprakészség biztosítása. – Érintett családok, személyek nagyobb mértékű mentális és információs támogatása, gondozási mentor szolgálat kialakítása. – Nagyobb fokú nyilvánosság biztosítása, szemléletformálás. – Akadálymentesítés folytatása, kiterjesztése minden fogyatékossgal csoportra (pl. súlyosan halmozottan hátrányos személyek, autizmus spektrumzavarral küzdők szükségleteinek figyelembevétele); csak használható akadálymentesítési megoldások elfogadása. – A fogyatékossgal élő emberek munkához jutásának ösztönzése, támogatása, a 2022 nyarán központilag megszűntetett támogatott foglalkoztatás szolgáltatás vagy ahhoz hasonló szolgáltatás biztosításának felvállalása; másrészt a védett foglalkoztatást nyújtó cégek, szervezetek támogatása pl. az önkormányzat és az önkormányzat fenntartásában működő közintézmények általi termékmegrendeléssel. Továbbá a nyílt munkaerő-piac cégeinek ösztönzése a fogyatékos személyek foglalkoztatására, szemléletformálással.

Győr Megyei Jogú Város átfogó esélyegyenlőségi jövőképe, víziója:

- A város *minden lakosa* kibontakoztathassa képességeit, sikeres és teljes életet élhessen,
- cél egy részvételen és egyenlő bánásmódon alapuló,
- az esélyegyenlőséget, a közszolgáltatásokhoz történő egyenlő hozzáférést és a közösségi prosperitást támogató,
- diszkrimináció- és szegregációmentes,
- szociális biztonságot nyújtó,
- befogadó, részvételen alapuló,
- integrált és méltányos közösségi alapú helyi társadalmi környezet biztosítása,
- amely nélkülözhetetlen bázisa a hosszútávon fenntartható, innovatív és sikeres gazdasági-társadalmi fejlődésnek, jövőépítésnek.

Győr Megyei Jogú Város célcsoport-specifikus esélyegyenlőségi jövőképe:

Célcsoport	Jövőkép
Romák	<p>Olyan településen kívánunk élni, ahol a romákat nem éri diszkrimináció, így például a munkaerő-piacon a megüresedett álláshelyeket betölthetik. Szintén lényeges, hogy a romák olyan lakáskörülmények között élhessenek, hogy ne képződjenek szegregátumok (kiszorulva a város specifikus részeire), illetve gyermekeik számára a tanulás feltételeit a lakáskörülmények biztosíthassák (túlzsúfolt, gyermeknevelésre alkalmatlan kis lakások helyett).</p> <p>Fontos továbbá a cigányság kulturális önazonosság-tudatának erősítése, a roma kulturális rendezvények segítése révén.</p> <p>Külön kiemelt cél kellene legyen a romák által nagy számban lakott Kossuth utca környékén a drogok közterületi árusításának és használatának felszámolása, rendőrség bevonása ezen, szélsőséges helyzet megszüntetésére.</p>
Mélyszegénységben élők	<p>Fontos számunkra, hogy a mélyszegénységben élők kikerülhessenek a szegénységi csapdahelyzetükből, megfelelő, célzott támogatások, illetve hosszabb távon munkaerő-piaci elhelyezkedést lehetővé tevő képzések biztosításával.</p> <p>Szintén fontos cél azon mélyszegénységben élők számára, akik többszörösen hátrányos helyzetűek, külön célzott támogatásokban részesülhessenek (pl. lakhatási támogatás összegének megemelésével).</p> <p>Kiemelt cél kell legyen ezen csoporton belül az alacsony iskolázottságúak foglalkoztatása, munkaerő-piaci reintegrációja.</p>

<p>Gyermekek</p>	<p>Kiemelt területnek tartjuk a gyermekek (és családok) számára biztosított közösségi terek megteremtését és fenntartását, annak érdekében, hogy a jövő generációja egészséges, aktív, cselekvő állampolgárrá válhasson.</p> <p>Minden gyermek számára biztosítjuk a neki megfelelő, rugalmas oktatási utakat, a szabadidő hasznos eltöltéséhez és az egészség megőrzéséhez szükséges lehetőségeket.</p> <p>Fontosnak tartjuk a rejtve maradó hátrányos helyzetű gyermekek megtalálását és segítését, a gyermekek és családok számára szóló szolgáltatások biztosítását és fejlesztését, főként a jelzőrendszer megerősítése által. Folyamatosan odafigyelünk a speciális szükségletű gyerekekre, a nekik szóló ellátásokon, szolgáltatásokon belüli eszköztár bővítésére.</p>
<p>Idősek</p>	<p>Az időskorú népesség szempontjából kiemelten fontos feladat a szociális és egészségügyi ellátórendszer rugalmas reagálása a demográfiai folyamatokra, illetve az idősek fizikai és mentális állapotának általános változására. Ez magában foglalja az ellátórendszerben mutatkozó kapacitáshiány enyhítését, valamint a szakosított ellátások - elsősorban a demenciával élők esetében - bővítését.</p> <p>Fontosnak tartjuk, hogy a győri idősek a helyi társadalom hasznos, értékes és megbecsült tagjainak tekintsék magukat, amelynek elősegítése az aktív időskort célzó közösségi és munkaerő-piaci lehetőségek támogatásán keresztül érhető el.</p>
<p>Nők</p>	<p>Elengedhetetlennek tartjuk a nők esetén egy olyan befogadó, támogató, megtartó és segítő környezet létrehozását és fenntartható működtetését a városban, ami a lakhatás, a munka és a családi élet terén teremt biztonságos háttérrel és emeli a jól-létet a városban élő és a városba a jövőben érkező és letelepedni kívánó nők esetében.</p> <p>A járványidőszak negatív tapasztalatait felhasználva a gazdasági recesszió okozta jövőbeni problémákra aktív válaszok kidolgozása szükséges a város részéről, amelynek érintene kell a lakhatást, a munka és a családi élet egyensúlyát egyaránt.</p>
<p>Fogyatékossgal élők</p>	<p>Elengedhetetlennek tartjuk a társadalom szemléletének formálását egy empatikus, nyitott, diszkriminációmentes, a fogyatékossgal élő személyeket teljes mértékben elfogadó és befogadó közösség megvalósulásához.</p> <p>Törekszünk a fogyatékossgal élő személyek és családtagjaik életminőségének javítására, helyzetük végigkísérésére és támogatására szüle-tésüktől kezdődően.</p> <p>Kiemelten fontosnak tartjuk a fogyatékossgal élő emberek esélyegyenlőségének megvalósítását, oktatási és munkaerő-piaci</p>

	<p>helyzetük javításával, védett vagy nyílt munkahelyeken való foglalkoztatásukkal, továbbá olyan személyes és intézményi szolgáltatások biztosításával, mellyel önálló és önrendelkező életet élhetnek.</p>
--	--

2. ÖSSZEGZŐ TÁBLÁZAT - A HELYI ESÉLYEGYENLŐSÉGI PROGRAM INTÉZKEDÉSI TERVE (HEP IT)

	A	B	C	D	E	F	G	H	I	J	K	L
In- tézke- dés sor- szá- ma	Az intézkedés címe, megnevezése	A helyzetelem- zés következte- téseiben feltárt probléma megnevezése	Az intézkedés- sel elérni kí- vánt cél	A cél össz- hangja más helyi straté- giai doku- mentumokk al	A cél kapcsolo- dása ország- os szakma- politikai stratégiákhoz	Az intézkedés tartalma	Az intéz- kedés felelőse	Az intézke- dés megva- lósításának határideje	Az intézkedés eredményes- ségét mérő indikátor(ok)	Az intézkedés megvalósításá- hoz szükséges erőforrások (humán, pénz- ügyi, technikai)	Az intézkedés eredményei- nek fenntart- hatósága	Önkormány- zatok közötti együttműkö- désben megvalósuló intézkedés esetében az együttműkö- dés bemutatá- sa
	1. Mélyszegény- ségben élők és a romák esély- egyenlősége											
1.	Hátrányos helyzet- ben lévők foglalkoztatottságának elősegítése, képzésekkel, - csoportokkal szembeni munkaerő-piaci diszkrimináció csökkentése	Alacsony foglalkoztatottság és alacsony iskolázottság, illetve általános diszkrimináció e csoportok tagjaival szemben.	Foglalkoztatottság növelése, ami kihat a családi élet stabilitására, a mélyszegénység csökkentésére és közvetve a gyermek helyzetére	Foglalkoztatási stratégia 2019. Győri Járási Foglalkoztatási Paktum 2019. GYMJVÖ Gazdasági programja 2020-2025 Szociális Szolgáltatás tervezési Konceptió felülvizsgálata 2021. Győr Járási Esélyteremtő Programterv 2015.	Magyar Nemzeti Társadalmi Felzárkózási Stratégia 2030 Új Roma Stratégia (2019-2030)	Foglalkoztatást segítő programok, felnöttek számára általános iskola befejezését támogató projektek, szakképzési, átképzési lehetőségek e csoportok tagjai számára. Érzékenyítési programok munkaadók, önkormányzati intézmények részére.	Polgármester	Folyamatos	Foglalkoztatottsági adatok monitorozása az érintett csoportok esetében, beiskolázási, képzési programokban való részvétel mérése.	Pályázati projektek és költségvetési források becsatornázása.	Az intézkedések nyomán előálló változás önmagában megteremti a fenntarthatóságot a foglalkoztatottság növelésével pl. kevesebb segélyre, támogatásra lesz szükség.	

	A	B	C	D	E	F	G	H	I	J	K	L
In- tézke- dés sor- szá- ma	Az intézkedés címe, megnevezé- se	A helyzetelem- zés következte- téseiben feltárt probléma megnevezése	Az intézkedés- sel elérni kí- vánt cél	A cél össz- hangja más helyi straté- giai doku- mentumokk al	A cél kapcsol- dása orszá- gos szakma- politikai stratégiákhoz	Az intézkedés tartalma	Az intéz- kedés felelőse	Az intézke- dés megva- lósításának határdeje	Az intézkedés eredményes- ségét mérő indikátor(ok)	Az intézkedés megvalósításá- hoz szükséges erőforrások (humán, pénzü- gyi, technikai)	Az intézkedés eredményei- nek fenntart- hatósága	Önkormány- zatok közötti együttműkö- désben megvalósuló intézkedés esetében az együttműkö- dés bemutatá- sa
				GYMJVÖ Ifjúsági Konceptiója 2019-2024								
2.	Kedvezőtlen, zsúfolt lakhatási körülmények felszámolása	A mélyszegény- ségben élők és romák esetében a komfortfokozat nélküli lakások, zsúfolt- ság jellemző, ami a családok- ban feszültség- hez vezet, s a gyermeknek nincsen megfele- lő lakrész a tanuláshoz	Lakhatási körülmények fokozatos javítása	Új Roma Stratégia (2019-2030) Nemzeti Ifjúsági Stratégia (2009-2024) "Legyen jobb a gyermeknek- nek" Nemze- ti Stratégia (2007-2032)	Magyar Nemzeti Társadalmi Felzárkózási Stratégia 2030 Új Roma Stratégia (2019-2030)	Lakáshelyzet javítá- sa, lakhatási támoga- tások és lakbértámoga- tások növelése	Polgármes- ter	Folyamatos	Lakhatási körülmények javulása, családi konfl- iktusok csök- kenése, gyer- mekek tanul- mányi ered- ményeinek javulása - iskolázottság növekedése (összhangban a szülők munka- erő-piaci helyzetének javításával)		A lakhatási körülmények javulása indi- rekt módon hat ki több ténye- zőre, így az általános jól-lét szintjén növel- ve a pszichés és fizikai jólét állapotát.	
3.	Egészségi állapot javítása egészség- megőrző progra- mokon keresztül	Rossz egészségi állapot az érin- tett célcsoport körében, amely az életüket is nagyban befo-	Javuló egészségi állapot, jobb életkilátások	Győr Me- gyei Jogú Város Egés- ségfejleszté- si Terve 2022-2026.	Magyar Nemzeti Társadalmi Felzárkózási Stratégia 2030	Külön szűrő- és egészségfejlesztési programok indítása	Polgármes- ter	Folyamatos	Szűrő- programokon résztevők száma			

	A	B	C	D	E	F	G	H	I	J	K	L
In- tézke- dés sor- szá- ma	Az intézkedés címe, megnevezé- se	A helyzetelem- zés következte- téseiben feltárt probléma megnevezése	Az intézkedés- sel elérni kí- vánt cél	A cél össz- hangja más helyi straté- giai doku- mentumokk al	A cél kapcsol- dása orszá- gos szakma- politikai stratégiákhoz	Az intézkedés tartalma	Az intéz- kedés felelőse	Az intézke- dés megva- lósításának határideje	Az intézkedés eredményes- ségét mérő indikátor(ok)	Az intézkedés megvalósításá- hoz szükséges erőforrások (humán, pénzü- gyi, technikai)	Az intézkedés eredményei- nek fenntart- hatósága	Önkormány- zatok közötti együttműkö- désben megvalósuló intézkedés esetében az együttműkö- dés bemutatá- sa
		lyásolja		GYMJV Drogstraté- giája 2021- 2025. GYMJV Sportkon- cepció 2021- 2026 Szociális Szolgáltatás- tervezési Koncepció felülvizsgá- lata Győr 2021.	Új Roma Stratégia (2019-2030) Egészséges Magyarország 2021-2027							
4.	Szerfogyasztást csökkentő progra- mok szervezése	Nappal, a terüle- ten lévő közin- tézmények közeliében nyilvánosan áruznak drogokat és helyben fogyasztják is azokat, ami veszélyezteteti a környéken élők biztonságérzetét és károsan hat az ifjúságra.	Drogárusítás felszámolása (ügyelve arra, hogy más városrészben se bukkanjon fel) városi és agg- lomerációs szinten is komp- lexen kezelendő.	GYMJV Ifjúsági Koncepciója 2019-2024 GYMJV Drogstraté- giája 2021- 2025. Győr Me- gyei Jogú Város Egés- ségfejleszté- si Terve	Egészséges Magyarország 2021-2027	Rendőri és polgárőri jelenlét fokozott növelése, drogárusi- tás visszaszorítására speciális intézkedé- sek meghozatala.	Polgármes- ter	Folyamatos	Közterületi drogárusítás és fogyasztás monitorozása.	Költségvetési források, rend- őrség bevonása (mint költségve- tési szerv) és speciális projek- tekre pályázat benyújtása	A lakosságot és a városrész- ben dolgozók biztonságérzet- ének és általá- ban a közbiz- tonságnak a javulása	

	A	B	C	D	E	F	G	H	I	J	K	L
In- tézke- dés sor- szá- ma	Az intézkedés címe, megnevezé- se	A helyzetelem- zés következte- téseiben feltárt probléma megnevezése	Az intézkedés- sel elérni kí- vánt cél	A cél össz- hangja más helyi straté- giai doku- mentumokk al	A cél kapcsol- dása orszá- gos szakma- politikai stratégiákhoz	Az intézkedés tartalma	Az intéz- kedés felelőse	Az intézke- dés megva- lósításának határideje	Az intézkedés eredményes- ségét mérő indikátor(ok)	Az intézkedés megvalósításá- hoz szükséges erőforrások (humán, pénzü- gyi, technikai)	Az intézkedés eredményei- nek fenntar- thatósága	Önkormány- zatok közötti együttműkö- désben megvalósuló intézkedés esetében az együttműkö- dés bemutatá- sa
				2022-2026 GYMJV Helyi Esélyegyen- lőségi Prog- ramja 2018- 2023								
	2. Gyermek- esélyegyenlősége											
1.	Integrált nevelési programok biztosítá- sának ösztönzése SNI-s és BTM-es gyermek számá- ra.	Az SNI-s és BTM-es fiatalok száma nő.	Integrált neve- lés, oktatás útján a neveléshez, oktatáshoz való jog biztosítása. Speciális szol- gáltatások létrehozása és fejlesztése számukra, hogy a társadalmi integráció megvalósuljon.	TOP-6.8.2- 15-GY1- 2016-00001 projekthez készült Megvalósítá- si hatósági Tanulmány felülvizsgálata Győr, 2019. szeptem- ber 30. Foglalkoztatói Stratégia	„Legyen jobb a gyermekek- nek” Nemzeti Stratégia (2007-2032) Nemzeti Ifjúsági Stratégia (2009-2024)	Speciális lehetősé- gek fejlesztése (Gézőgáz Alapít- vány, Pedagógiai Szakszolgálat által nyújtott ellátások fejlesztése; Tanoda fejlesztése; speciális oktatási módszerek azt nem használó iskolákban, a közok- tatás módszertani fejlesztése). Célzott szabadidős	Polgármes- ter	Folyamatos	SNI, BTM gyermek- közösségek (iskolai, szociá- lis) való beilleszkedése. Iskolai lemor- zsolódás csökkentése, ezáltal társa- dalmi integrá- ció azonnal és felnőttkorban	Pénzügyi erőfor- rás: pályázatok. Költségvetés lehetőségei szerint.	Az eredmé- nyek a szolgál- tatások folya- matos fenntar- tásával bizto- síthatók. A szolgáltatás fenntartásához elkülönített költségvetési forrás szüksé- ges.	

	A	B	C	D	E	F	G	H	I	J	K	L
In- tézke- dés sor- szá- ma	Az intézkedés címe, megnevezé- se	A helyzetelem- zés következte- tésein feltárt probléma megnevezése	Az intézkedés- sel elérni kí- vánt cél	A cél össz- hangja más helyi straté- giai doku- mentumokk al	A cél kapcsol- dása orszá- gos szakma- politikai stratégiákhoz	Az intézkedés tartalma	Az intéz- kedés felelőse	Az intézke- dés megva- lósításának határideje	Az intézkedés eredményes- ségét mérő indikátor(ok)	Az intézkedés megvalósításá- hoz szükséges erőforrások (humán, pénzügyi, technikai)	Az intézkedés eredményei- nek fenntart- hatósága	Önkormány- zatok közötti együttműkö- désben megvalósuló intézkedés esetében az együttműkö- dés bemutatá- sa
				2019. GYMJV Önkormány- zatának Gazdasági programja 2020-2025 Győr Járási Esélyteremtő Programterv 2015 GYMJVÖ Ifjúsági Konceptiója 2019-2024 Szociális Szolgáltatás- tervezési Konceptió felülvizsgá- lata Győr 2021		programok támoga- tása (konfliktuskeze- lés, kommunikációs tréning).			is. Bűnelkövetés csökkenése.			
2.	Professzionális közösségépítés gyermekek számá- ra.	Gyermek- és ifjúsági közös- ségek hiánya.	Szabadidős lehetőségek összehangolása. Többcélú (sport, kultúra, szabad- idő eltöltés)	GYMJV Integrált Településfej- lesztési Stratégia 2014-2020	„Legyen jobb a gyermekek- nek” Nemzeti Stratégia (2007-2032)	Részletes helyzet- elemzés, hatékony- ságmérés az egyes szabadidős progra- mok tekintetében. A programok egyez-	Polgármes- ter	Folyamatos	Hatékonyabb, több fiatal vonzó progra- mok. Közösségek kialakulása.	Pénzügyi erőfor- rás: pályázatok. Költségvetés lehetőségei szerint.	Az eredmé- nyek a szolgál- tatások folyá- matos fenntar- tásával bizto- síthatók. A szolgáltatás	

	A	B	C	D	E	F	G	H	I	J	K	L
In- tézke- dés sor- szá- ma	Az intézkedés címe, megnevezé- se	A helyzetelem- zés következte- téseiben feltárt probléma megnevezése	Az intézkedés- sel elérni kí- vánt cél	A cél össz- hangja más helyi straté- giai doku- mentumokk al	A cél kapcsol- dása orszá- gos szakma- politikai stratégiákhoz	Az intézkedés tartalma	Az intéz- kedés felelőse	Az intézke- dés megva- lósításának határideje	Az intézkedés eredményes- ségét mérő indikátor(ok)	Az intézkedés megvalósításá- hoz szükséges erőforrások (humán, pénz- ügyi, technikai)	Az intézkedés eredményei- nek fenntart- hatósága	Önkormány- zatok közötti együttműkö- désben megvalósuló intézkedés esetében az együttműkö- dés bemutatá- sa
			közösségi terek kialakítása. Gyermekek, fiatalok bevon- zása a progra- mokra, közös- ségi terekre.	GYMJV Drogstraté- giája 2021- 2025 GYMJV Önkormány- zatának Gazdasági programja 2020-2025 Győr MJV Egészségfej- lesztési Terve 2022- 2026 Győr Járási Esélyteremtő Programterv 2015 GYMJVÖ Ifjúsági Konceptiója 2019-2024 Kreatív Győr, GYMJV kulturális és	Nemzeti Ifjúsági Stratégia (2009-2024)	tetése, összehangolá- sa. Közösségi terek kialakításának folytatása Győr városában, a városi konceptiókkal összhangban. Marketingstratégia kialakítása a gyer- mekek, fiatalok bevonására.			Bűnelkövetés, drog- és alko- holabúzus csökkenése.		fenntartásához elkülönített kötségvetési forrás szüksé- ges.	

	A	B	C	D	E	F	G	H	I	J	K	L
In- tézke- dés sor- szá- ma	Az intézkedés címe, megnevezé- se	A helyzetelem- zés következte- téseiben feltárt probléma megnevezése	Az intézkedés- sel elérni kí- vánt cél	A cél össz- hangja más helyi stratégiai doku- mentumokkal	A cél kapcsolo- dása országos szakma- politikai stratégiákhoz	Az intézkedés tartalma	Az intéz- kedés felelőse	Az intézke- dés megva- lósításának határideje	Az intézkedés eredményes- ségét mérő indikátor(ok)	Az intézkedés megvalósításá- hoz szükséges erőforrások (humán, pénzügyi, technikai)	Az intézkedés eredményei- nek fenntart- hatósága	Önkormány- zatok közötti együttműkö- désben megvalósuló intézkedés esetében az együttműkö- dés bemutatá- sa
				<p> kreatív gazdasági stratégiája 2019-2028</p> <p>Sportkon- cepció 2021- 2026</p> <p>Szociális Szolgáltatás- tervezési Konceptió felülvizsgálata Győr 2021</p>								
3.	Jelzőrendszer és alapszolgáltatások, alapellátások működésének megerősítése.	Rejtve maradt hátrányos és halmozottan hátrányos helyzetű gyermekek száma nő, egyre többen esnek ki az ellátások jogköréből.	A jelzőrendszer és az alapszolgáltatások, alapellátások együttműködésének fokozása, a jelzési hajlandóság növelése, a problémák felfedésének hatékonyabbá tétele.	Szociális Szolgáltatás-tervezési Konceptió felülvizsgálata Győr Megyei Jogú Város Önkormányzata 2021	„Legyen jobb a gyermekeknek” Nemzeti Stratégia (2007-2032) Nemzeti Ifjúsági Stratégia (2009-2024)	Az alapellátásokban, alapszolgáltatásokban és a jelzőrendszer szolgáltatásaiban dolgozók folyamatos továbbképzése, információval való ellátása az aktuális jogszabályi és szolgáltatási környezetről. Rendszeres fórum biztosítása a fenti rendszerekben dolgozók számára a tapasztalat megosz-	Polgármester	Folyamatos	A problémával érintett gyermekek, fiatalok, családok gyorsan a gyermekvédelmi rendszer látókörébe kerülnek. A gyermek kiemelése, a család teljes ellehetetlenülése megelőzhetővé válik.	Pénzügyi erőforrás: pályázatok. Költségvetés lehetőségei szerint.	Az eredmények a szolgáltatások folyamatos fenntartásával biztosíthatók. A szolgáltatás fenntartásához elkülönített költségvetési forrás szükséges.	

	A	B	C	D	E	F	G	H	I	J	K	L
In- tézke- dés sor- szá- ma	Az intézkedés címe, megnevezése	A helyzetelemzés következtéseiben feltárt probléma megnevezése	Az intézkedéssel elérni kívánt cél	A cél összhangja más helyi stratégiai dokumentumokkal	A cél kapcsolódása országos szakmai politikai stratégiákhoz	Az intézkedés tartalma	Az intézkedés felelőse	Az intézkedés megvalósításának határideje	Az intézkedés eredményességét mérő indikátor(ok)	Az intézkedés megvalósításához szükséges erőforrások (humán, pénzügyi, technikai)	Az intézkedés eredményeinek fenntarthatósága	Önkormányzatok közötti együttműködésben megvalósuló intézkedés esetében az együttműködés bemutatása
						tásra.						
4.	Dinamikusan fejlődő városrészek helyi szolgáltatási rendszerének kialakítása.	Egyes városrészek szolgáltatásihiányos területek (védőnői és házi gyermekorvosi ellátás szempontjából).	Szolgáltatások helyi elérhetőségének, könnyebb igénybevehetőségének biztosítása. A várakozási idő csökkentése a szolgáltatások igénybevétele során, az egyes betegekre jutó idő növekedése, minőségibb szolgáltatás elérése.	Győr MJV Egészségfejlesztési Terve 2022-2026	„Legyen jobb a gyermekeknek” Nemzeti Stratégia (2007-2032) Nemzeti Ifjúsági Stratégia (2009-2024) Egészséges Magyarország 2021-2027	Körzetek megosztása, ahol szükséges. A fejlődő, de szolgáltatásihiányos területeken épületek kialakítása a szolgáltatások biztosítására.	Polgármester	Folyamatos	Várakozási idő csökkenése a védőnői és házi gyermekorvosi ellátás során. Egyes betegekre jutó idő növekszik.	Pénzügyi erőforrás: pályázatok. Költségvetés lehetőségei szerint.	Az eredmények a szolgáltatások folyamatos fenntartásával biztosíthatók. A szolgáltatás fenntartásához elkülönített költségvetési forrás szükséges.	
	3. Nők esélyegyenlősége											
1.	Nők munkaerőpiaci helyzetének javítása	A tartós munkanélküliség aránya a nők körében magasabb, a válságok a nők munkaerőpiaci helyzetét erőteljesebben	Továbbképzések, átképzések, szemléletformálás a munkáltatók körében.	Győr Járási Esélyteremtő Programterv 2015 GYMJV Önkormányzatának Gazdasági	Nők és Férfiak Társadalmi Egyenlőségét Elősegítő Nemzeti Stratégia (2010-2021)	A nők munkaerőpiaci integrációját ösztönző civil és önkormányzati programok megalkotása. Párbeszéd a munkáltatókkal.	Polgármester	Folyamatos	Munkaerőhiány csökkenése. Női álláskeresők számának csökkentése krízishelyzetben.	Pályázatok	Anyagi és szakmai feltételek megléte	

	A	B	C	D	E	F	G	H	I	J	K	L
In- tézke- dés sor- szá- ma	Az intézkedés címe, megnevezé- se	A helyzetelem- zés következte- téiben feltárt probléma megnevezése	Az intézkedés- sel elérni kí- vánt cél	A cél össz- hangja más helyi straté- giai doku- mentumokk al	A cél kapcsol- dása orszá- gos szakma- politikai stratégiákhoz	Az intézkedés tartalma	Az intéz- kedés felelőse	Az intézke- dés megva- lósításának határideje	Az intézkedés eredményes- ségét mérő indikátor(ok)	Az intézkedés megvalósításá- hoz szükséges erőforrások (humán, pénzü- gyi, technikai)	Az intézkedés eredményei- nek fenntart- hatósága	Önkormány- zatok közötti együttműkö- désben megvalósuló intézkedés esetében az együttműkö- dés bemutatá- sa
		érintik.		programja 2020-2025 Foglalkoztatási Stratégia 2019.	Magyar Nemzeti Társadalmi Felzárkózási Stratégia 2030							
2.	Lakhatási bizton- ság növelése	Egyszülős családok és a városban letele- pedni kívánók nehézségei lakhatás szem- pontjából	Piaci alapú lakhatást a városban megte- remteni nem tudó családok támogatása, gyermek családban tartásának elősegítése.	GYMJV Önkormány- zatának Gazdasági programja 2020-2025 Szociális Szolgáltatás- tervezési Konceptió felülvizsgálata Győr 2021	Magyar Nemzeti Társadalmi Felzárkózási Stratégia 2030	Finanszírozható önkormányzati bérletrendszer működtetése.	Polgármes- ter	5 év	Lakhatás miatt veszélyeztetett gyermek számának csökkenése. Családok Átmeneti Otthona telí- tettségének elkerülése.	Pályázatok, költségvetés. Piaci szereplők esetleges bevo- nása.		
3.	Nőknek szóló programok bővíté- se- Családbarát szolgáltatások adatbázisának létrehozása, mű- ködtetése	A programok során fellépő kontra-szelekció	A programok elérjék a való- ban rászoruló nőket. Egy helyen megta- lálhatók legye- nek a családba- rát szolgáltatá- sok.	Győr MJV Egészségfej- lesztési Terve 2022- 2026	Nők és Férfiak Társadalmi Egyenlőségét Elősegítő Nemzeti Stratégia (2010-2021) Magyar Nemzeti	Marketing stratégia felállítása a nőket érintő programok tekintetében a rész- vétel fokozására és a programok össze- hangolására.	Polgármes- ter	Azonnal, folyamatos	A nagyszámú ingyenes pro- gram összehan- golása megtör- ténik, és minde- gyik program eléri a célcso- portot, be tudja vonzani a megfelelő	Költségvetés lehetőségei szerint (Város honlapjának használatával).		

	A	B	C	D	E	F	G	H	I	J	K	L
In- tézke- dés sor- szá- ma	Az intézkedés címe, megnevezé- se	A helyzetelem- zés következte- téseiben feltárt probléma megnevezése	Az intézkedés- sel elérni kí- vánt cél	A cél össz- hangja más helyi straté- giai doku- mentumokk al	A cél kapcsol- dása orszá- gos szakma- politikai stratégiákhoz	Az intézkedés tartalma	Az intéz- kedés felelőse	Az intézke- dés megva- lósításának határideje	Az intézkedés eredményes- ségét mérő indikátor(ok)	Az intézkedés megvalósításá- hoz szükséges erőforrások (humán, pénz- ügyi, technikai)	Az intézkedés eredményei- nek fenntar- thatósága	Önkormány- zatok közötti együttműkö- désben megvalósuló intézkedés esetében az együttműkö- dés bemuta- tása
					Társadalmi Felzárkózási Stratégia 2030				létszámú em- bert. A programokat nyújtó szerveze- tek közt az együttműködés javul.			
4.	Nők elleni erőszak problémájának kezelése	Növekvő mértékű abúzs szám	A témakör tudatosítása a helyi társadalom nyilvánosságá- ban, hosszú távon az abúzu- sok számának csökkentése.		Nők és Férfiak Társadalmi Egyenlőségét Elősegítő Nemzeti Stratégia (2010-2021) Magyar Nemzeti Társadalmi Felzárkózási Stratégia 2030	Tanácsadás, érzéke- nyítő programok, speciális segítség- nyújtás.	Polgármes- ter	Folyamatos	Szociális-, egészségügyi és rendészeti szakemberek együttműködése A szolgáltatások személyesen vagy telefonon igénybevevők száma növeks- zik, a probléma kilép a látens körből, egyre több eset keze- lése válik lehetővé.	Humán erőforrás elkülönítése és képzése már működő szolgál- tatások keretein belül (Szt. Cirill és Method Ala- pítvány, MMSZ).	Az eredmények a szemléletvál- tás megtörténté- vel és az amúgy is működő programok kiegészítésével fenntarthatóvá válnak.	Mosonma- gyaróváron működő Krizisambu- lancia bevo- nása
	4. Idősek esély- egyenlősége											
1.	Bentlakásos ellá- tást nyújtó intéz-	A bentlakásos ellátásban nem	A bentlakásos ellátási formák	Szociális Szolgáltatás-	Tartós ápolás- gondozásra	Férőhelyi kapacitás bővítése a bentlaká-	Polgármes- ter	5 év	Férőhelyek száma a bent-	Jogszabályi előírásoknak	Anyagi és személyi	

	A	B	C	D	E	F	G	H	I	J	K	L
In- tézke- dés sor- szá- ma	Az intézkedés címe, megnevezé- se	A helyzetelem- zés következte- téseiben feltárt probléma megnevezése	Az intézkedés- sel elérni kí- vánt cél	A cél össz- hangja más helyi straté- giai doku- mentumokk al	A cél kapcsol- dása orszá- gos szakma- politikai stratégiákhoz	Az intézkedés tartalma	Az intéz- kedés felelőse	Az intézke- dés megva- lósításának határideje	Az intézkedés eredményes- ségét mérő indikátor(ok)	Az intézkedés megvalósításá- hoz szükséges erőforrások (humán, pénz- ügyi, technikai)	Az intézkedés eredményei- nek fenntart- hatósága	Önkormány- zatok közötti együttműkö- désben megvalósuló intézkedés esetében az együttműkö- dés bemuta- tása
	mények férőhelyi- nek bővítése	növekedett a férőhelyek száma az elmúlt időszakban, miközben a potenciális igénylőké jelen- tős mértékben nőtt.	kínálatának növelése, a várólisták csökkentése.	tervezési Konceptió felülvizgá- lata Győr 2021 Konceptió az idősek életminősé- gének javítá- sára Győr- ben 2020- 2024	vonatkozó stratégia 2030 Idősügyi Nemzeti Stratégia 2009-2034	sos ellátásban.			lakásos ellá- tásban	való megfelelés.	feltételek folyamatos biztosításával.	
2.	Demenciával élők ellátását és gondozását biztosító intézményi hálózat bővítése	A demenciával élő idősek száma jelentős növeke- dést mutat. az elmúlt időszak kapacitásfejlesz- tése egyrészt nem elégséges, másképp pedig nem megfelelő a települési lefe- dettég.	Az ellátások jobb elérhetősé- gének biztosítá- sa a növekvő számú demens betegek részére.	Szociális Szolgáltatás- tervezési Konceptió felülvizgá- lata Győr Megyei Jogú Város Ön- kormányzata 2021 Konceptió az idősek életminősé- gének javítá- sára Győr- ben 2020-	Tartós ápolás- gondozásra vonatkozó stratégia 2030 Idősügyi Nemzeti Stratégia 2009-2034	Demens ellátást biztosító részlegek, csoportok létrehozá- sa az idősek klubjai- ban.	Polgármes- ter	5 év	Demens betegek szá- mára nappali ellátást nyújtó intézmények férőhelyi kapacitása		Anyagi és személyi feltételek folyamatos biztosításával	

	A	B	C	D	E	F	G	H	I	J	K	L
In- tézke- dés sor- szá- ma	Az intézkedés címe, megnevezé- se	A helyzetelem- zés következte- téseiben feltárt probléma megnevezése	Az intézkedés- sel elérni kí- vánt cél	A cél össz- hangja más helyi straté- giai doku- mentumokk al	A cél kapcsolo- dása orszá- gos szakma- politikai stratégiákhoz	Az intézkedés tartalma	Az intéz- kedés felelőse	Az intézke- dés megva- lósításának határideje	Az intézkedés eredményes- ségét mérő indikátor(ok)	Az intézkedés megvalósításá- hoz szükséges erőforrások (humán, pénz- ügyi, technikai)	Az intézkedés eredményei- nek fenntart- hatósága	Önkormány- zatok közötti együttműkö- désben megvalósuló intézkedés esetében az együttműkö- dés bemuta- tása
				2024								
3.	Az időskorúak lakhatási problé- máinak enyhítése	Egyre szélesebb körben jelent problémát az idősek számára a saját lakás fenntartása.	Lakhatással, lakásfenntartás- sal kapcsolatos terhek enyhítése az idősek köré- ben.	Koncepció az idősek életminősé- gének javítá- sára Győr- ben 2020- 2024	Magyar Nemzeti Társadalmi Felzárkózási Stratégia 2030 Idősügyi Nemzeti Stratégia 2009-2034	Idősek garzonháza- inak építése, bővíté- se.	Polgármes- ter	2 év	Idősek garzon- házaiban rendelkezésre álló lakások száma	Pályázati forrá- sok Piaci szereplők bevonása		
4.	A háziiorvosi ellátásban tapasztal- ható kapacitás- hiányok, illetve egyenlőtlenségek csökkentése	A háziiorvosok száma stagnál, miközben a városban népes- ségnövekedés tapasztalható. A háziiorvosi körzetek nem alkalmazkodnak a népességválto- zás eltérő város- részi dinamiká- jához.	A háziiorvosi ellátás minősé- gének és elérhe- tőségének javítása.	Győr Me- gyei Jogú Város Egés- ségfejleszté- si Terve 2022-2026 Koncepció az idősek életminősé- gének javítá- sára Győr- ben 2020- 2024	Egészséges Magyarország 2021-2027 Egészségügyi Ágazati Stratégia	A háziiorvosi körze- tek felülvizsgálata.	Polgármes- ter	Folyamatos	Háziiorvosok száma Egy körzetre jutó ellátottak száma	Folyamatos monitoring, rugalmas szolgáltatás- szervezés.		

	A	B	C	D	E	F	G	H	I	J	K	L
In- tézke- dés sor- szá- ma	Az intézkedés címe, megnevezése	A helyzetelem- zés következte- téseiben feltárt probléma megnevezése	Az intézkedés- sel elérni kí- vánt cél	A cél össz- hangja más helyi straté- giai doku- mentumokk al	A cél kapcsolo- dása ország- os szakma- politikai stratégiákhoz	Az intézkedés tartalma	Az intéz- kedés felelőse	Az intézke- dés megva- lósításának határideje	Az intézkedés eredményes- ségét mérő indikátor(ok)	Az intézkedés megvalósításá- hoz szükséges erőforrások (humán, pénz- ügyi, technikai)	Az intézkedés eredményei- nek fenntart- hatósága	Önkormány- zatok közötti együttműkö- désben megvalósuló intézkedés esetében az együttműkö- dés bemutatá- sa
5.	A szociális segítség és személyi gondozás adaptálása a megváltozott igényekhez	A munkaerőhiány miatt a házi segítségnyújtásban az egy gondozottra jutó idő elmarad az ideálistól. A gondozási szükségletek átalakulnak.	Megfelelő és igényekre szabott ellátás biztosítása a szociális segítségben és személyi gondozásban.	Szociális Szolgáltatás-tervezési Konceptió felülvizsgálata Győr Megyei Jogú Város Önkormányzata 2021 Konceptió az idősek életminőségének javítására Győrben 2020-2024	Idősügyi Nemzeti Stratégia 2009-2034	Megfelelő és igényekre szabott ellátás biztosítása a szociális segítségben és személyi gondozásban.	Polgármester	Folyamatos	A házi segítségnyújtásban az egy gondozottra jutó gondozási idő	Képzőhelyekkel való együttműködés	A munkaerő folyamatos utánpótlásának biztosítása	
	5. Fogyatékossgal élő személyek esélyegyenlősége											
1.	Személyes és intézményi szolgáltatások bővítése és differenciálása	A fogyatékosok nappali ellátására egyre nagyobb igény van, problémát jelent az oktatási intézményekből	Fogyatékossgal élő személyek és családjaik számára elérhető szolgáltatások bővítése és differenciálá-	Szociális Szolgáltatás-tervezési Konceptió felülvizsgálata Győr Megyei Jogú	Országos Fogyatékosügyi Program (2015-2025)	A nappali ellátás férőhelyeinek bővítése, illetve a sérülés súlyossága és a társult problémák súlyossága alapján az ellátás további	Polgármester	Folyamatos	Nappali ellátásban résztvevők száma. Támogató Szolgálatot igénybe vevők	Pályázati projektek és költségvetési források	Anyagi, szakmai és személyi feltételek folyamatos biztosításával	

	A	B	C	D	E	F	G	H	I	J	K	L
In- tézke- dés sor- szá- ma	Az intézkedés címe, megnevezése	A helyzetelemzés következtéseiben feltárt probléma megnevezése	Az intézkedéssel elérni kívánt cél	A cél összhangja más helyi stratégiai dokumentumokkal	A cél kapcsolódása országos szakmai politikai stratégiákhoz	Az intézkedés tartalma	Az intézkedés felelőse	Az intézkedés megvalósításának határideje	Az intézkedés eredményességét mérő indikátor(ok)	Az intézkedés megvalósításához szükséges erőforrások (humán, pénzügyi, technikai)	Az intézkedés eredményeinek fenntarthatósága	Önkormányzatok közötti együttműködésben megvalósuló intézkedés esetében az együttműködés bemutatása
		<p>kikerülő fogyatékos fiatalok napközi otthonban való elhelyezése az intézmények maximális kihasználtsága miatt.</p> <p>Az átmeneti gondozás hozzáférése is rendkívül szűkkörű, nagyobb igény lenne rá.</p> <p>Problémát jelent az idősebb, a 40-50-es korcsoportba tartozó sérültek családon belüli gondozása, sok esetben a szülők már életkoruk, egészségi állapotuk miatt egyre kevésbé tudják vállalni ellátásukat.</p> <p>Fogyatékoságban érintett személyek, családok köré-</p>	sa	<p>Város Önkormányzata 2021</p> <p>Győr Járási Esélyteremtő Programterv 2015</p>		<p>differencálása. Az átmeneti elhelyezést nyújtó intézmény kapacitásainak kibővítése.</p> <p>Az otthonápolást segítő házi segítségnyújtás kereteinek bővítése, illetve a személyi asszisztencia szolgálat kiépítésének támogatása.</p> <p>Támogató Szolgálat bővítése, 0-24 órában való biztosítása.</p> <p>Érintett családok, személyek nagyobb mértékű mentális és információs támogatása, gondozási mentor szolgálat kialakítása.</p>			<p>száma</p> <p>Személyi asszisztenciát igénybe vevők száma.</p> <p>Mentor szolgáltatásba bevont családok száma .</p>			

	A	B	C	D	E	F	G	H	I	J	K	L
In- tézke- dés sor- szá- ma	Az intézkedés címe, megnevezé- se	A helyzetelem- zés következte- téseiben feltárt probléma megnevezése	Az intézkedés- sel elérni kí- vánt cél	A cél össz- hangja más helyi straté- giai doku- mentumokk al	A cél kapcsol- dása orszá- gos szakma- politikai stratégiákhoz	Az intézkedés tartalma	Az intéz- kedés felelőse	Az intézke- dés megva- lósításának határideje	Az intézkedés eredményes- ségét mérő indikátor(ok)	Az intézkedés megvalósításá- hoz szükséges erőforrások (humán, pénz- ügyi, technikai)	Az intézkedés eredményei- nek fenntart- hatósága	Önkormány- zatok közötti együttműkö- désben megvalósuló intézkedés esetében az együttműkö- dés bemutatá- sa
		ben „magára hagyottság”, elveszettség érzése.										
2.	Információhoz jutás és juttatás, szemléletformálás	Az fogyatékos- ságban érintettek, illetve családtag- jaik nem rendel- keznek elegendő információval pl. az ellátásokról, lehetőségekről. Kevés, esetleg téves információk a fogyatékoság- gal élőkrol; a lakosság, illetve a munkáltatók sok esetben negatívan viszonyulnak a fogyatékosággal élő emberek sajátos szükségle- teihez.	Információhoz jutás segítése, naprakészség biztosítása; szemléletformá- lással, érzéke- nyítéssel és edukálással a fogyatékosággal élők nagyobb mértékű elfogadásának támogatása.	Szociális Szolgáltatás- tervezési Koncepció felülvizsgá- lata Győr Megyei Jogú Város Ön- kormányzata 2021	Országos Fogyatékos- ügyi Program (2015-2025)	Információhoz jutás segítése, informáci- ók naprakészségének biztosítása. Nagyobb fokú nyilvánosság biztosí- tása (a média által is), cégek, intézmé- nyek elérése, szem- léletformálás.	Polgármes- ter	Folyamatos	Információs pont szolgálta- tásait igénybe- vevők száma. Átadott infor- máció mennyi- sége. Szemléletfor- máló, érzéke- nyítő progra- mok száma. Bevont szerve- zetek, intéz- mények, cégek száma.	Pályázati forrá- sok, fogyatékosügyi civil szervezetek	Anyagi, szak- mai és szemé- lyi feltételek folyamatos biztosításával; fogyatékosügyi civil szerveze- tek kapcsolat- rendszerének fenntartásával	
3.	Akadálymentesítés folytatása	Akadálymentesít- és problémái, hiányosságai,	Az egyenlő esélyű hozzáfé- rés, ezzel össz-	Győr Me- gyei Jogú Város Integ-	Országos Fogyatékos- ügyi Program	Akadálymentesítés folytatása, kiterjesz- tése minden fogya-	Polgármes- ter	Folyamatos		Pályázati projek- tek és költségve-	Anyagi, szak- mai és szemé- lyi feltételek	

	A	B	C	D	E	F	G	H	I	J	K	L
In- tézke- dés sor- szá- ma	Az intézkedés címe, megnevezé- se	A helyzetelem- zés következte- téiben feltárt probléma megnevezése	Az intézkedés- sel elérni kí- vánt cél	A cél össz- hangja más helyi straté- giai doku- mentumokk al	A cél kapcsol- dása orszá- gos szakma- politikai stratégiákhoz	Az intézkedés tartalma	Az intéz- kedés felelőse	Az intézke- dés megva- lósításának határideje	Az intézkedés eredményes- ségét mérő indikátor(ok)	Az intézkedés megvalósításá- hoz szükséges erőforrások (humán, pénz- ügyi, technikai)	Az intézkedés eredményei- nek fenntart- hatósága	Önkormány- zatok közötti együtműkö- désben megvalósuló intézkedés esetében az együtműkö- dés bemuta- tása
		még mindig nem teljesül számos területen a sérült emberek egyenlő esélyű hozzáfé- rése.	hangban az önálló életvitel biztosítása a lehető legtöbb területen.	rált Telepü- lésfejlesztési Stratégia 2014-2020. Kreatív Győr, GYMJV kulturális és kreatív gazdasági stratégiája 2019-2028	(2015-2025)	tékossági csoportra (pl. súlyosan halmo- zottan hátrányos személyek, autizmus spektrumzavarral küzdők szükséglete- inek figyelembevéte- le); csak használható akadálymentesítési megoldások elfogad- ása; tapasztalati szakértők bevonása (fogyatékosági csoportokból). Info-kommunikációs akadálymentesítés megvalósítása. Új beruházásoknál az egyetemes terve- zés alkalmazása.			tési források	folyamatos biztosításával		
4.	A fogyatékos- sággal élő emberek munkához jutásá- nak segítése és ösztönzése	A fogyatékos- sággal élő emberek számá- ra nehezített a munkaerő-piacra történő bekerül- és, megfelelő	A fogyatékos- sággal élők és a megváltozott munkaképessé- gűek foglalkoz- tatási és ezáltal jöveldelmi	Győr Járási Esélyteremtő Programterv 2015 GYMJV Önkormány-	Országos Fogyatékos- ügyi Program (2015-2025)	A fogyatékos- sággal élő emberek munká- hoz jutásának ösz- tönzése, támogatása. A 2022 nyarán központilag meg-	Polgármes- ter	Folyamatos	Megváltozott munkaképes- ségű és fogyá- tékos- sággal élő foglalkoztatot- tak száma.	Pályázati projek- tek, költségveté- si források, munkáltatói önrész vállalása.	Anyagi, szak- mai és szemé- lyi feltételek folyamatos biztosításával	

	A	B	C	D	E	F	G	H	I	J	K	L
In- tézke- dés sor- szá- ma	Az intézkedés címe, megnevezé- se	A helyzetelem- zés következte- téseiben feltárt probléma megnevezése	Az intézkedés- sel elérni kí- vánt cél	A cél össz- hangja más helyi straté- giai doku- mentumokk al	A cél kapcsolo- dása orszá- gos szakma- politikai stratégiákhoz	Az intézkedés tartalma	Az intéz- kedés felelőse	Az intézke- dés megva- lósításának határideje	Az intézkedés eredményes- ségét mérő indikátor(ok)	Az intézkedés megvalósításá- hoz szükséges erőforrások (humán, pénz- ügyi, technikai)	Az intézkedés eredményei- nek fenntart- hatósága	Önkormány- zatok közötti együttműkö- désben megvalósuló intézkedés esetében az együttműkö- dés bemutatá- sa
		jövedelmek hiányában hiányt szenvednek szükségleteik biztosításában. Kedvezőtlen jövedelmi viszo- nyok.	helyzetének javulása. Az érintett személyek állapotának és képességeinek megfelelő munkahelyhez jutás segítése (nyílt vagy a védett munka- erő-piacon).	zatának Gazdasági programja 2020-2025 Foglalkozta- tási stratégia 2019. A Győri Járási Fog- lalkoztatási Paktum 2019. Kreatív Győr, GYMJV kulturális és kreatív gazdasági stratégiája 2019-2028		szüntetett támogatott foglalkoztatás szolgáltatás vagy ahhoz hasonló szolgáltatás biztosí- tásának felvállalása. A védett foglalkozta- tást nyújtó cégek, szervezetek támoga- tása pl. az önkor- mányzat és az önkormányzat fenntartásában működő közintéz- mények általi termé- kmegrendeléssel. A nyílt munkaerő- piac cégeinek ösz- tönzése a fogyaté- kossággal élő szemé- lyek foglalkoztatásá- ra, szemléletformá- lással, edukálással, vagy egyéb módon, pl. „Fogyatékos barát cég” minősítés létrehozásával.			Megváltozott munkaképes- ségű és fogyaté- kossággal élő személyt foglalkoztató cégek száma. „Fogyatékos barát cég” címet elnyert cégek száma. A korábbi támogatott foglalkoztatás szolgáltatáshoz hasonló szol- gáltatást nyújtó szervezetek száma; mento- rok száma, igénybe vevők száma.			

3. MEGVALÓSÍTÁS

3.1 A MEGVALÓSÍTÁS ELŐKÉSZÍTÉSE

Az önkormányzat az általa fenntartott intézmények vezetői számára *feladatul adja és ellenőrzi*, a településen működő nem önkormányzati fenntartású intézmények vezetőit pedig *partneri viszony során kéri*, a HEP valósítására, illetve támogatására.

Az önkormányzat ösztönzi intézményeit és partnereit, hogy vizsgálják meg és a program elfogadását követően biztosítsák, hogy az intézményük működését érintő és az esélyegyenlőség szempontjából fontos egyéb közszolgáltatásokat meghatározó stratégiai dokumentumokba és iránymutatásokba *épüljenek be és érvényesüljenek* az egyenlő bánásmódra és esélyegyenlőségre vonatkozó azon kötelezettségek, melyek az önkormányzat Helyi Esélyegyenlőségi Programjában részletes leírásra kerültek.

Az önkormányzat elvárja, hogy intézményei a HEP IT-ben szereplő vállalásokról, az őket érintő konkrét feladatokról *intézményi szintű akcióterveket és évente cselekvési ütemterveket* készítsenek. A HEP kidolgozására és megvalósítására, továbbá értékelésére, ellenőrzésére és az ennek során nyert információk visszacsatolására, valamint a programba történő beépítésének garantálására *Helyi Esélyegyenlőségi Programért Felelős Fórumot (a továbbiakban HEP Fórum) működtet*. A fentiekkel kívánja biztosítani, hogy az HEP IT-ben vállalt feladatok településünkön maradéktalanul megvalósuljanak.

3.2 A MEGVALÓSÍTÁS FOLYAMATA

A társadalmi *partnerség és együttműködés egyik eszköze* a HEP Fórumok szervezése lehet. HEP Fórumok segítségével a helyi állami, önkormányzati, egyházi és civil szervezetek között *hatékonyabb együttműködés* alakulhat ki a célcsoportok esélyegyenlőségi problémáinak a beazonosításában, a problémákra adekvátan válaszoló intézkedések megfogalmazásában, összehangolásában, valamint a HEP intézkedéseinek megvalósításában, megkönnyítve így az önkormányzatok esélyteremtő feladatainak ellátását.

A HEP Fórum feladatai

- a célcsoportok esélyegyenlőségi problémáinak a beazonosítása, a problémákra adekvátan válaszoló intézkedések megfogalmazása, összehangolása,
- a HEP intézkedéseinek megvalósításában, a HEP IT megvalósulásának figyelemmel kísérése, a HEP IT-ben lefektetett célok megvalósulásához szükséges beavatkozások évenkénti felülvizsgálata,
- annak figyelemmel kísérése, hogy a megelőző időszakban végrehajtott intézkedések elősegítették-e a kitűzött célok megvalósulását, és az ezen tapasztalatok alapján esetleges új beavatkozások meghatározása,
- a HEP IT aktualizálása, az esetleges változások beépítése a HEP IT-be, a módosított HEP IT előkészítése képviselő-testületi döntésre,
- az esélyegyenlőséggel összefüggő problémák megvitatása,
- a HEP IT és az elért eredmények nyilvánosság elé tárása, dokumentálása, kommunikálása.

Az esélyegyenlőség fókuszban lévő célcsoportjaihoz a terület aktorainak részvételével *tematikus munkacsoportok* kerülnek kialakításra, az adott területen kitűzött célok megvalósítása érdekében. A munkacsoportok vezetői egyben tagjai az Esélyegyenlőségi Fórumnak is, a

munkacsoportok rendszeresen beszámolnak munkájukról az Esélyegyenlőségi Fórum számára.

Az Esélyegyenlőségi Fórum tagjai és munkacsoportjai

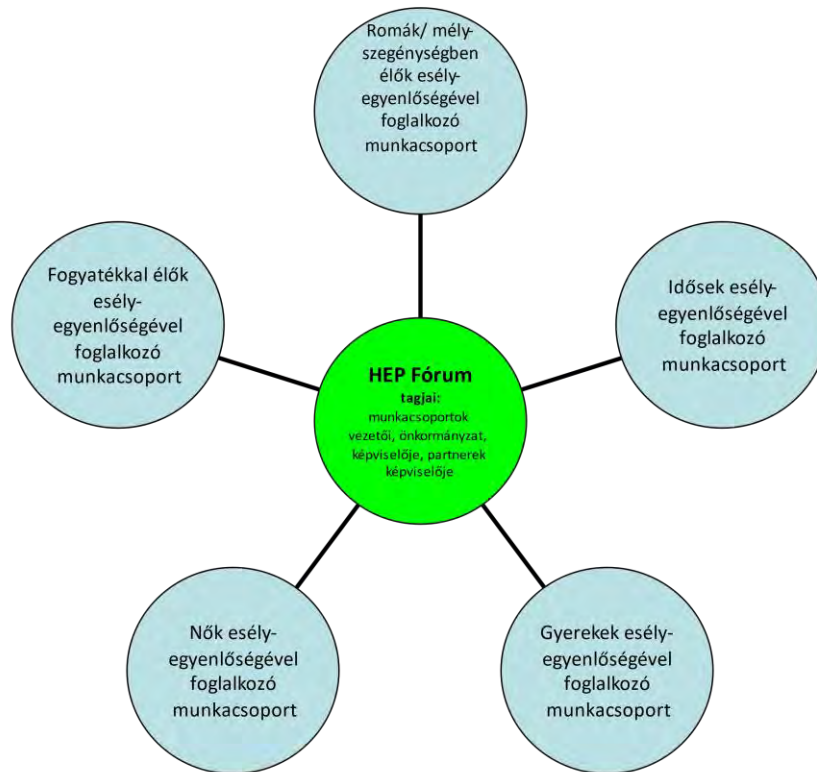

A HEP Fórum működése

A Fórum legalább két évente, a felülvizsgálatok és az új HEP elfogadása előtt, de szükség esetén ennél gyakrabban ülésezik. A Fórum működését megfelelően dokumentálja, üléseiről jegyzőkönyv készül. A Fórum javaslatot tesz az HEP IT megvalósulásáról készített beszámoló elfogadására, vagy átdolgoztatására, valamint szükség szerinti módosítására. A HEP Fórum egy-egy beavatkozási terület végrehajtására felelőst jelölhet ki tagjai közül.

A HEP Fórumok javasolt összetétele

Az Esélyegyenlőségi Fórum tagjainak és állandó meghívottjainak köre az alábbi személyekre/pozíciókra/felelősökre terjed ki:

Tagok

- a település polgármestere,
- a település jegyzője,
- helyi nemzetiségi önkormányzatok vezetői,
- beavatkozási területekhez kapcsolódó önkormányzati bizottságok képviselői,
- helyi/térségi releváns közszolgáltató intézmények képviselői,
- meghatározó helyi/térségi gazdasági szereplők, munkáltatók képviselői,

- a Szociálpolitikai Kerekasztal képviselői,
- helyi jelzőrendszeri felelős,
- a településen működő - a HEP célcsoportjai kapcsán érintett - civil szervezetek és egyházak képviselői,
- A HEP IT-ben szereplő intézkedések végrehajtásáért felelős intézmények, szervezetek képviselői,
- a település HEP referense,
- a rendvédelmi és közbiztonsági szervezetek képviselői,
- egyéb tagok (pl. tapasztalati szakértőként valamely célcsoportban érintett személy, vagy a településen aktív szerepet vállaló személyek).

Állandó meghívottak

- a település közgyűlésének tagjai,
- az illetékes esélyegyenlőségi mentor,
- tankerületi központ képviselője,
- környező települések önkormányzati szereplői,
- járási jelzőrendszeri tanácsadó,
- egyéb meghívottak (járási hivatalok beavatkozási területekhez és célcsoportokhoz kapcsolódó szervezeti egységeinek képviselői, térségi felzárkózási programok képviselői).

3.3 MONITORING ÉS VISSZACSATOLÁS

A HEP *megvalósulását*, végrehajtását a HEP Fórum *ellenőrzi*, és javaslatot készít a HEP szükség szerinti aktualizálására az egyes beavatkozási területek felelőseinek, illetve a létrehozott munkacsoportok beszámolóinak alapján.

3.4 NYILVÁNOSSÁG

A program elfogadását megelőzően, a *véleménynyilvánítás lehetőségének biztosítása* érdekében nyilvános szakmai fórum összehívására került sor. A véleményformálás lehetőségét biztosítja az HEP nyilvánosságra hozatala, valamint a megvalósítás folyamatát koordináló HEP Fórum ülésének összehívása.

A nyilvánosság folyamatos biztosítására *legalább évente tájékoztatót kell adni* a program megvalósításában elért eredményekről, a monitoring eredményeiről a település döntéshozói, tisztségviselői, az intézményei és az együttműködő szakmai és társadalmi partnerek képviselői részére.

A HEP Fórum által végzett *monitoring vizsgálatok eredményeit nyilvánosságra kell hozni* a személyes adatok védelmének biztosítása mellett. A nyilvánosság biztosítására az önkormányzat honlapja, a helyi média áll rendelkezésre.

3.5 KÖTELEZETTSÉGEK ÉS FELELŐSSÉG

Az esélyegyenlőséggel összefüggő feladatokért az alábbi személyek/csoportok felelősek:

A HEP végrehajtásáért az önkormányzat részéről a polgármester felel.

- Az ő feladata és felelőssége a HEP Fórum létrejöttének szervezése, működésének sokoldalú támogatása, az önkormányzat és a HEP Fórum közötti kapcsolat biztosítása.

- Folyamatosan együttműködik a HEP Fórum vezetőjével.
- Felelősségi körébe tartozó, az alábbiakban felsorolt tevékenységeit a HEP Fórum bevonásával és támogatásával végzi.
 - Felel azért, hogy a település minden lakója és az érintett szakmai és társadalmi partnerek számára elérhető legyen a HEP.
 - Figyelemmel kíséri azt, hogy az önkormányzat döntéshozói, tisztségviselői és intézményeinek dolgozói megismerjék és kövessék a HEP-ben foglaltakat.
 - Támogatnia kell, hogy az önkormányzat, illetve intézményeinek vezetői minden ponton megkapják a szükséges felkészítést és segítséget a HEP végrehajtásához.
 - Kötelessége az egyenlő bánásmód elvét sértő esetekben meg tenni a szükséges lépéseket, vizsgálatot kezdeményezni, és a jogsértés következményeinek elhárításáról intézkedni.

A település vezetése, az önkormányzat tisztségviselői és a települési intézmények vezetői

- felelősek azért, hogy ismerjék az egyenlő bánásmódra és esélyegyenlőségre vonatkozó jogi előírásokat, biztosítsák a diszkriminációmentes intézményi szolgáltatásokat, a befogadó és toleráns légkört, és megragadjanak minden alkalmat, hogy az esélyegyenlőséggel kapcsolatos ismereteiket bővítő képzésen, egyéb programon részt vegyenek.
- Felelősségük továbbá, hogy ismerjék a HEP IT-ben foglaltakat és közreműködjenek annak megvalósításában.
- Az esélyegyenlőség sérülése esetén hivatalosan jelezzék azt a HEP IT kijelölt irányítóinak.
- Az önkormányzati intézmények vezetői intézményi akciótervben gondoskodjanak az Esélyegyenlőségi Programban foglaltaknak az intézményükben történő maradéktalan érvényesüléséről.

Szükséges továbbá, hogy a jogszabály által előírt feladat-megosztás, együttműködési kötelezettség alapján *a települési önkormányzattal kapcsolatban álló szereplők* ismerjék a HEP-et, annak megvalósításában aktív szerepet vállaljanak.

3.6 ÉRVÉNYESÜLÉS, MÓDOSÍTÁS

Amennyiben a két évente előírt – de ennél gyakrabban, pl. évente is elvégezhető – *felülvizsgálat* során kiderül, hogy a HEP IT-ben vállalt célokat nem sikerül teljesíteni, a HEP Fórum megvitatja *a beavatkozási tevékenységek korrekciójára, kiegészítésére* vonatkozó intézkedési tervjavaslatát annak érdekében, hogy a célok teljesíthetők legyenek.

Az HEP IT-t *mindenképp módosítani szükséges*, ha megállapításaiban lényeges változás következik be, illetve amennyiben a tervezett beavatkozások nem elegendő módon járulnak hozzá a kitűzött célok megvalósításához.

Az egyenlő bánásmód elvét sértő esetekben az HEP IT végrehajtásáért felelős személy megteszi a szükséges lépéseket, vizsgálatot kezdeményez, és intézkedik a jogsértés következményeinek elhárításáról.

4. ELFOGADÁS MÓDJA ÉS DÁTUMA

I. A Győr Megyei Jogú Város Helyi Esélyegyenlőségi Programjának szakmai és társadalmi vitája megtörtént. Az itt született észrevételeket a megvitatást követően a HEP Intézkedési Tervébe beépítésre kerültek.

II. Ezt követően Győr Megyei Jogú Város Közgyűlése a Helyi Esélyegyenlőségi Programot (melynek része az Intézkedési Terv) megvitatta és

.....

számú határozatával elfogadta.

Csatolt melléklet:

- Közgyűlés elfogadó határozatának kivonata

A kötelező táblák és az összefoglaló IT tábla nem a melléklete a HEP-nek hanem az egységes szerkezetbe foglalt HEP kötelező eleme!

Dáum

Aláírás

FORRÁSJEGYZÉK

Szakirodalom

- Czeiner-Szücs Anita 2021. A fogyatékossgal élőknek nincs akadály a Széchenyi István Egyetemen. <https://www.uni.sze.hu/post/a-fogyat%C3%A9koss%C3%A1ggal-%C3%A9l%C5%91knek-nincs-akad%C3%A1ly-a-sz%C3%A9chenyi-istv%C3%A1n-egyetemen>
- Csizmadia, Z. – Páthy, Á. – Tóth, P. 2015. A társadalmi rétegződés és komponensei egy magyar nagyvárosi régióban. *Replika*, 92-93 (2015/3-4.) 95-117.
- Csizmadia, Z. – Tóth, P. (szerk.) 2014. *Helyi társadalom és intézményrendszer Győrben*. Universitas - Győr Nonprofit Kft. ISBN: 978-615-5298-41-7. p. 308 https://szoc.sze.hu/images/e_kiadvanyok/helyi_tarsadalom_es_intezmenyr/Monografia_4_Czimadia_Toht_141223.pdf (letöltés dátuma: 2021.07.12.)
- Daczi Péter 2022. Az intelligens rehabilitációs álláskereső platform, az Érték vagy! portál bemutatása. *Gondoskodás*, 1., (3.), 22-29.o.
- EU MIDIS II. 2016. Az Európai Unió második felmérése a kisebbségekről és a hátrányos megkülönböztetésről. Romák – Válogatott eredmények https://fra.europa.eu/sites/default/files/fra_uploads/fra-2016-eu-minorities-survey-roma-selected-findings_hu.pdf (Letöltés dátuma: 2022. 09.04.)
- Földvári Gabriella 2022. Különleges játszótérrel gazdagodott Győr. Győr+ Média 2022.04.07. 12:05 <https://www.gyorplusz.hu/gyor/kulonleges-jatszoterrel-gazdagodott-gyor/>
- Gárdos Éva Beáta – Földvári Mónika 2022. Az egészségi okból fakadóan korlátozottak társadalmi helyzete, egészségi állapota és hozzáférése az egészségügyi szolgáltatásokhoz az ELEF2019 tükrében. *Statistikai Szemle*, 100., (7.), 671-713. o. DOI: <https://doi.org/10.20311/stat2022.7.hu0671>
- Göcs-Füzi Hajnalka 2021. Beszámoló az MMSZ Győr-Pannonhalma Járási Támogató Szolgálat 2020. évi munkájáról.
- Havas, G. 2008. Esélyegyenlőség, deszegregáció. In.: *Zöld könyv a magyar közoktatás megújításáért szerk: Fazekas Károly et al. ECOSTAT Budapest 2008.* 122-135. (Letöltés dátuma: 2021.09.08.)
- Páthy, Á. 2014. A társadalmi szerkezet belső területi sajátosságai. A győri városrészek és lakóövezetek társadalmi tagozódása. In: Csizmadia, Z. – Tóth, P. (szerk.) 2014. *Helyi társadalom és intézményrendszer Győrben*. Universitas - Győr Nonprofit Kft. ISBN: 978-615-5298-41-7. 48-74.
- Sándor Anikó – Kunt Zsuzsanna 2020. „A »gondozás« túlélést biztosít számunkra, a »személyi asszisztencia« életet” - A Személyi Asszisztencia Szolgáltatás szakirodalmi hátterének elemző áttekintése. *Szociálpolitikai Szemle*, 6., (1.), 5-26.
- Teller Nóra: Adaptációs csapdák – cigánytelepek és lakásutak in *Romológia* 14. szám. http://realj.mtak.hu/20001/1/romologia_2018_6_14_.pdf (Letöltés dátuma: 2022. 09.02.)

Koncepciók, stratégiák

- „Legyen jobb a gyermekeknek” Nemzeti Stratégia (2007-2032)
- Foglalkoztatási stratégia. A Győri Járási Foglalkoztatási Paktum foglalkoztatási stratégiájának és akciótevének elkészítése, Győr 2019
- Győr Megyei Jogú Város Drogstratégiája (2021-2025), Győr 2021.

- Győr Megyei Jogú Város Egészségfejlesztési Terve (2022-2026), Győr 2021
- Győr Megyei Jogú Város Egészségképe, Győr 2021
- Győr Megyei Jogú Város Helyi Esélyegyenlőségi Programja (2018-2023). Universitas - Győr Nonprofit Kft. Győr, 2018. május.
- Győr Megyei Jogú Város Ifjúsági Konceptiója (2019-2024), Győr 2019.
- Győr Megyei Jogú Város Integrált Településfejlesztési Stratégia 2014-2020, Győr 2014
- Győr Megyei Jogú Város Klímastratégiája 2021-2030 közötti időszakra. Győr, 2021.
- Győr Megyei Jogú Város Önkormányzata Sportkonceptió (2021-2026). Győr Megyei Jogú Város Polgármesteri Hivatala Sport Osztály 2021.
- Győr Megyei Jogú Város Önkormányzatának Civil Konceptiója (2018-2023), Győr 2018.
- Győr Megyei Jogú Város Önkormányzatának Gazdasági Programja (2020-2025), Győr 2020.
- Győr Megyei Jogú Város Településfejlesztési Konceptiója (2014-2030), Győr 2013.
- Győr-Moson-Sopron Megyei Esélyteremtő Paktum (2021), Győr-Moson-Sopron Megyei Önkormányzat.
- Győri Helyi Közösségi Fejlesztési Stratégia (2014-2020), Győr 2016
- Győri Járási Esélyteremtési Programterv Migrációs Helyzetelemzés és Stratégia, Győri járás, 2015. szeptember.
- Győri Járási Esélyteremtő Programtervhez 2015-ben mellékelt helyzetelemzés és stratégia. Győri járás, 2015. szeptember.
- Idősbarát Győr - Konceptió az idősek életminőségének javítására Győrben (2020-2024). Győr, 2019
- Idősbarát Győr - Városi állapotfelmérés az idősek helyzetéről - Idősek egészségképe. Győr, 2019
- Idősügyi Nemzeti Stratégia (2010-2022), (2023-2024)
- Kreatív Győr - Győr Megyei Jogú Város Kulturális és Kreatív Gazdasági Stratégiája (2019-2028), Győr 2018. november.
- Magyar Nemzeti Társadalmi Felzárkózási Stratégia 2030 (MNTFS 2030)
- Magyar Nemzeti Társadalmi Felzárkózási Stratégia II-t [1603/2014. (XI. 4.) Korm. hat.].
- Megalapozó vizsgálat Győr Megyei Jogú Város Településfejlesztési Konceptiójához és Integrált Településfejlesztési Stratégiájához (2014-2020), Győr 2014
- Nemzeti Ifjúsági Stratégia (2009-2024)
- Nemzeti Társadalmi Felzárkózási Stratégiát [1430/2011. (XII. 13.) Korm. hat.]
- Nők és Férfiak Társadalmi Egyenlőségét Elősegítő Nemzeti Stratégia (2010-2021)
- Országos Fogytékosságügyi Program (2015-2025), 2019
- Szociális Szolgáltatástervezési Konceptió felülvizsgálata, Győr 2019
- Szociális Szolgáltatástervezési Konceptió felülvizsgálata, Győr 2021
- Új Roma Stratégia (2019-2030)

Intézményi beszámolók, szakanyagok

- A Győri Rendőrkapitányság 2020. évi munkájáról, Győr város közbiztonságának helyzetéről, a közbiztonság érdekében tett intézkedésekről és az ezzel kapcsolatos feladatokról. Győr, 2021. április 9. Győri Rendőrkapitányság. <https://gyor.hu/easy-docs/609d186531c1a> (Letöltés dátuma: 2022.08.23.)

- A mélyszegénységben élők helyzete Magyarország legszegényebb kistérségeiben - Kutatási beszámoló. Autonómia Alapítvány Budapest 2013. május
- A romák helyzete Magyarországon
https://www.policysolutions.hu/userfiles/elemzes/28/a_romak_helyzete_magyarorszag_on.pdf Friedrich Ebert Alapítvány (Letöltés dátuma: 2022. 08.29.)
- Átfogó értékelés Győr Megyei Jogú Város Önkormányzata 2020. évi gyermekjóléti és gyermekvédelmi feladatának ellátásáról. Győr, 2021. május 21. Győr Megyei Jogú Város Önkormányzata. <https://gyor.hu/easy-docs/60d2d24b0e95d> (letöltés dátuma: 2022.08.15.)
- Beszámoló. A Győri Rendőrkapitányság 2020. évi munkájáról, Győr város közbiztonságának helyzetéről, a közbiztonság érdekében tett intézkedésekről és az ezzel kapcsolatos feladatokról. Győr, 2021. április 9. Győri Rendőrkapitányság.
<https://gyor.hu/easy-docs/609d186531c1a> (letöltés dátuma: 2022.08.15.)
- Család- és Gyermekjóléti Központ Győr 2021 évre vonatkozó, fenntartói ellenőrzéshez készített átfogó értékelése
- EESZI Győr, Védőnői és gondozotti létszám 2016-2022
- Egyesített Bölcsődei Intézményhálózat Győr Átfogó szakmai értékelése 2018-2021
- Egyesített Bölcsődei Intézményhálózat Győr Átfogó szakmai értékelése (2021)
- FabLab magyar nyelvű tájékoztató
- Gyakorlóiskola online Kisalföld, 2020. 05. 15
- GYMJ Város Győr-Újváros szociális városrehabilitációhoz kapcsolódó társadalmi együttműködést erősítő komplex program, Akcióterületi komplex szociális-egészségügyi felmérés 2022
- GYMJV Polgármesteri Hivatala Humánszolgáltatási Főosztály Népjóléti Osztályának adatszolgáltatása, 2022
- Helyi foglalkoztatási együttműködés a Győri járásban TOP-6.8.2-16-GY1-2018-00001 - Megvalósíthatósági tanulmány. Győri Térségfejlesztési és Projektmenedzsment Kft. TOP-6.8.2-15-GY1-2016-00001 projekthez készült Megvalósíthatósági Tanulmány felülvizsgálata, Győr, 2019. szeptember 30.
- Széchenyi István Egyetem és CSGYK Győr Köznevelési csoport adatai az online önkéntességről 2020
- Szt. Cirill és Method Alapítvány Gyermek- és Családok Átmeneti Otthona Szakmai beszámoló 2019, 2020, 2021 évről
- Tájékoztató fogyatékosokhoz és egészségkárosodáshoz kötődő ellátásokról és szolgáltatásokról (2019) Budapest: Emberi Erőforrások Minisztériuma Központi Ügyfélszolgálati Iroda.

Jogsabályok (törvények, rendeletek)

- A foglalkoztatás elősegítéséről és a munkanélküliek ellátásáról szóló 1991. évi IV. törvény.
- A gyermekek védelméről és a gyámügyi igazgatásról szóló 1997. évi XXXI. törvény.
- A helyi esélyegyenlőségi programok elkészítésének szabályairól és az esélyegyenlőségi mentorokról” szóló 321/2011. (XII.27.) Korm. rendelet.
- A nemzeti köznevelésről szóló 2011. évi CXC. törvény.
- A nemzetiségek jogairól szóló 2011. évi CLXXIX. törvény.
- A szociális igazgatásról és szociális ellátásokról szóló 1993. évi III. törvény.
- Az egészségügyről szóló 1997. évi CLIV. törvény.

- Az egyenlő bánásmódról és az esélyegyenlőség előmozdításáról szóló 2003. évi CXXV. törvény.
- Magyarország helyi önkormányzatairól szóló 2011. évi CLXXXIX. törvény.

Önkormányzati rendeletek

- 5/2015 (II. 21.) önkormányzati rendelet A szociális igazgatás és szociális juttatások helyi szabályozásáról.
- 30/2018. (XII. 20.) önkormányzati rendelet Az önkormányzati tulajdonú lakások bérletéről, valamint a lakásvásárlás és - építés támogatásáról.

Internetes hivatkozások

<https://ak.sze.hu/emberseg-dij-dr-gonczol-laszlo-emlekere>

<https://harris.hu>

<https://www.freekey.hu/what-are-we-doing>

<http://www.rehab-raba.hu>

https://www.youtube.com/playlist?list=PLAGtpee_O-4mgAuApAUyXHcGT_NEBNdLO

MELLÉKLETEK

SZEMÉLYES INTERJÚK KÉRDÉSEI

MÉLYSZEGÉNYSÉGBEN ÉLŐK, ROMÁK

Interjúkérdések

Szervezet:

Név:

Időpont:

Helyszín:

A választási névjegyzék alapján 1184 fő roma Győrben (interjúalany véleménye ezen adatról)

1. Jövedelmi viszonyokról információ

- rendszeres jövedelem vagy egyéb bevétel
- alkalmi jövedelem
- egyéb bevételek, támogatások
- jövedelem mértéke, arányok

2. Vagyoni helyzet

- depriváltak esetében
- romák esetében
- mélyszegénységben élők esetében
- van-e jellemző vagyoni szint/helyzet
- jellemzően miből tevődik össze a vagyon mélyszegénységben élők és romák esetében

3. Foglalkoztatottság, munkaerő-piaci integráció

- jellemző változások az elmúlt 5 évben
- főbb tendenciák jellemzése
- alacsony iskolai végzettségűek foglalkoztatottsága (mérték, adat, információ, jellemző)
- romák/mélyszegénységben élők, egyéb deprivált csoportok jellemzése
- közfoglalkoztatás kérdése - munkaerő-piaci integráció, reintegráció
- foglalkoztatási programok
- közlekedés minősége, lehetőségei, távolságok
- információellátottság, tájékoztatás kérdése
- potenciális vállalkozási lehetőségek
- fiatalok foglalkoztatását és az oktatásból a munkaerő-piacra való átmenetet megkönnyítő programok lokálisan
- mélyszegénységben élők és romák önkormányzati tulajdonú cégekben való foglalkoztatottsága, lehetőségek
- diszkrimináció a foglalkoztatottságban
- digitális ismeretek kérdése, tudásvizonyok (3/c)

4. Lakhatás

- lakhatási körülmények romák esetében
- lakhatási körülmények mélyszegénységben élők esetében
- a lakhatás általános és specifikus jellemzői a vizsgált csoportoknál
- szociális lakhatás, támogatások
- eladósodottság, mint háttér, hitelcsapda
- nem lakóvezetben, külterületen élés, lakás
- a közszolgáltatásokhoz és közlekedéshez való hozzáférés
- közműellátottság és lakások minősége

5. Szegregátumok:

- telep, /szegregátum mint lakókörnyezet jellemzői (3/a)
- társadalmi jellemzők, kvalitatív jellemzők
- szegregációval veszélyeztetett társadalmi csoportok, azok földrajzi elhelyezkedése, tipikus jegyek
- települési átrendeződés jellemzői szegregáció kapcsán

6. Egészségügyi ellátás:

- hozzáférés: egészségügyi alapszolgáltatásokhoz, szakellátáshoz
- prevenációs és szűrőprogramokhoz, rehabilitációs ellátáshoz való hozzáférés;
- személyes gondoskodást nyújtó szolgáltatásokhoz való hozzáférés
- közétkeztetés és egészséges táplálkozás szempontja

- e) drogprevenció kérdése
- f) szociális ellátásban az egészségügyi szolgáltatások jelenléte
- g) diszkrimináció megjelenése e szolgáltatások területén (pl. előnyben részesítési a szociális és az egészségügyi ellátórendszer keretein belül).
- i) bűnözés és közbiztonság kérdése

7. Közösségi viszonyok, helyi közélet

- a) a közösségi élet színterei, fórumai;
- b) helyi közösségi szolidaritás megnyilvánulási formái, jellemzői
- c) mélyszegénységben élők és romák közösségi életben való megjelenése, önszerveződése, kulturális jelenléte

GYERMEKEK

Interjúvázlat

1. Az ellátásban megjelenő gyermekek átlagos száma
2. Az ellátás kihasználtságának változásai az elmúlt 4 évben
3. HH és HHH, veszélyeztetett, fogyatékossgal élő, SNI, BTM gyermekek aránya
4. Tipikus problémahelyzetek, melyek a gyermekekkel kapcsolatban felmerültek az utóbbi 4 évben – tipikus problémahelyzetek változásai az elmúlt 4 év során
5. A szolgáltatáshoz való hozzáférés esélyei, problémái
6. Változások, amik az elmúlt 4 évben érintették a szolgáltatást
7. Előnyben részesítés, hátránykompenzáló juttatások, szolgáltatások az ellátórendszerek keretein belül
8. Jogtalan megkülönböztetés, elkülönítés a szolgáltatás igénybevétele során
9. Elmúlt években bekövetkező krízisek hatásai a szolgáltatásra: COVID-19 járvány, ukrán menedékes gyermekek, rezszi- és élelmiszerárak emelkedése
10. Bármilyen, amit a témával kapcsolatban el szeretne még mondani

NŐK

Interjúvázlat egyéni és csoportos interjúhoz

Az alábbiakban a nők célcsoport kapcsán feltehető lehetséges kérdéseket vázoljuk a HEP által érintett témakörönként. Az egyes egyéni interjúk, illetve a fókuszcsoportok során csak azokat a témaköröket érintjük, amikkel kapcsolatosan a megkérdezett szakértők kompetens módon tudnak nyilatkozni.

1. Bevezető kör

- a. a kutatás fő céljainak bemutatása
- b. bemutatkozás, szakmai és intézményi háttérrel kapcsolatos információk

2. Nők gazdasági szerepe és esélyegyenlősége Győrben

- a. Mi a véleménye, milyen hatással volt a nők munkaerő-piaci helyzetére a COVID-időszak Győrben és környékén?
- b. A nők mely szociodemográfiai csoportját érintette a fenti változás erősebben?
- c. Mi a véleménye, tapasztalható-e bármilyen jellegű nemi megkülönböztetés a győri munkaerő-piacon? Ha igen, ennek milyen formájáról tud beszámolni?
- d. Az álláskereső nők csoportjában milyen jellegzetességek, mutathatók ki?
- e. Milyen beavatkozásokra lenne szükség, hogy a nők munkaerő-piaci helyzetében változást lehessen elérni? Ezen beavatkozások megvalósítója mely szervezet feladata kell, hogy legyen?
- f. Milyen, munkaerő-piaci fejlesztésekkel kapcsolatos, piaci szereplők által szervezett programokat, illetve pályázatokat ismer az elmúlt öt évből, ahol a női munkavállalók helyzetével kapcsolatosan jelentek meg programelemek?
- g. Tud-e olyan piaci szereplőről, ahol az elmúlt évben a női munkaerő speciális igényeinek megfelelően alakult a kiválasztás/ toborzás/ betanítás/ alkalmazás/ alternatív munkavégzés/javadalmazás szervezése?
- h. Mi a véleménye a munkaerő-piacon megjelenő Nyugdíjas Szövetkezetek által alkalmazott női munkaerő által betöltött munkahelyek működtethetőségéről?
- i. Mi a véleménye az ukrán háború elől menekülő, Győrben ideiglenesen vagy hosszabb távon megtelepedő családok helyi munkaerő-piacba történő integrálhatóságáról?

3. Munkaerő-piaci és családi feladatok összeegyeztetését segítő szolgáltatások fajtái, jellemzői

A kérdések egy része a gyermek célcsoport esetében elhangzik/elhangzott

- a. A COVID-időszak milyen terheket rótt, milyen új kihívások elé állította az intézményrendszert? (bölcsődék, óvodák)
- b. A családi bölcsődék milyen szerepet játszanak, milyen piaci rést töltenek be a városban a segítő szolgáltatások területén?
- c. Mik az önkormányzati fenntartású bölcsődék előtt álló, megoldandó feladatok illetve kihívások a következő öt évben?
- d. Mik az óvodák előtt álló, megoldandó feladatok illetve kihívások a következő öt évben?
- e. Milyen plusz feladatokat kellett felvállalniuk az intézményeknek a ukrán háború miatt Győrbe érkezett menekült családok gyermekei kapcsán?
- f. Mennyire rugalmasan tudja kezelni az intézményrendszer a munkavállalók felől érkező speciális igények kezelését?
- g. Tud-e olyan piaci szereplőről, ahol az elmúlt évben a gyermekes női munkaerő speciális igényeinek megfelelően alakult alkalmazás/ alternatív munkavégzés/javadalmazás szervezése?
- h. Milyen, munkaerő-piaci és családi feladatok összeegyeztetésével kapcsolatos, piaci szereplők által szervezett programokat, illetve pályázatokat ismer az elmúlt öt évből, ahol a gyermekes női munkavállalók helyzetével kapcsolatosan jelentek meg programelemek?

4. Családtervezés, anya- és gyermekgondozás területe

A kérdések egy része a gyermek célcsoport esetében elhangzik/elhangzott

- a. A COVID-időszak milyen terheket rótt, milyen új kihívások elé állította az intézményrendszert? (védőnői szolgálat)
- b. Milyen, alulról jövő, civil kezdeményezéseket ismer a városban, amik a családtervezés, gyermekgondozás területén kiemelkedő munkát végeznek a városban?
- c. Felhasználhatók-e az itt összegyűlt tapasztalatok, kapcsolatok, szolgáltatások a városban intézményi szinten? Ha igen, hogyan?
- d. Milyen, családtervezéssel összeegyeztetésével kapcsolatos, piaci szereplők által szervezett programokat, illetve pályázatokat ismer az elmúlt öt évből?
- e. Milyen plusz feladatokat kellett felvállalniuk az intézményeknek a ukrán háború miatt Győrbe érkezett menekült családok kapcsán?

5. A nőket érő erőszak, kapcsolati erőszak

- a. Milyen trendek mutathatók ki a városban a nőket érő erőszak, kapcsolati erőszak tekintetében? Mennyire hasonló ez a trend az országos trendekhez?
- b. Milyen változást hozott a fenti trendben a COVID-időszak?
- c. Milyen a nőket érő erőszakkal kapcsolatos programokat, pályázatokat ismer az elmúlt öt évből?

6. Krízishelyzetben igénybe vehető szolgáltatások

A kérdések egy része a gyermek célcsoport esetében elhangzik/elhangzott

- a. Milyen fejlesztések lennének szükségesek CSÁO és a GYÁO tekintetében?
- b. Hogyan érintette a fenti intézmények működését a COVID-időszak?

7. A nők szerepe a közéletben

- a. Mi a véleménye a nők megfelelően vannak reprezentálva a győri közéletben?
- b. Mi a véleménye, a fent felsorolt kihívások, problémák megfelelő nyilvánosságot kapnak a városban?
- c. Melyek azok a női korcsoportok, csoportok, akikkel többet és nagyobb felületen kellene foglalkozni a helyi médiában?

IDŐSEK

Interjúvázlat – HEP idősök célcsoport, idősök nappali és bentlakásos ellátása

A. Nappali ellátási formák

1. Általános információk

- 1.1. Milyen feladatokat lát el/milyen szolgáltatásokat biztosít az intézmény?
- 1.2. Hogyan változott a kapacitás, illetve az ellátásokhoz kapcsolódó infrastrukturális háttér az elmúlt öt évben?
- 1.3. Milyen változások történtek az igénybe vevők számában, a kapacitáskihasználtságban az elmúlt öt évben?
- 1.4. Történtek-e változások (jogszabályi, szervezeti stb.) a szolgáltatások szervezésével, biztosításával kapcsolatban az elmúlt öt évben?

2. Személyi és tárgyi feltételek

- 2.1. Mi jellemzi általánosságban az ellátásban részt vevő alkalmazottakat (létszám, szakképzettség, fluktuáció, stb.), milyen változási tendenciák tapasztalhatók?
- 2.2. Milyen hatással vannak az egyes ellátási formák biztosítására a humán erőforrás tekintetében tapasztalható változások, hiányosságok?
- 2.3. Megfelelők-e az infrastrukturális feltételek (otthoni gondozási formák esetében jármű- és eszközállomány, klubok esetében létesítmények állapota, felszereltség) a szolgáltatások ellátásához?
- 2.4. Milyen fejlesztések történtek az infrastruktúra és eszközállomány tekintetében az elmúlt öt évben? Milyen, a jövőben megvalósuló, illetve tervezett fejlesztések várhatók?

3. Ellátottak jellemzői

- 3.1. Hogyan változott az ellátásokat igénybe vevők összetétele az elmúlt öt évben, milyen kihívásokat okoznak az esetleges változások?
- 3.2. Változott-e az otthoni ellátási formák esetében az ellátási igény (nagyobb időráfordítás, napi többszöri látogatás, stb.)?
- 3.3. (klubok esetében) Az 'elsődleges' funkciókon kívül milyen közösségi programokat tudnak biztosítani a klubok, és ezeknek milyen a fogadtatása az idős emberek részéről?
- 3.4. Mik azok a területek a nappali ellátásban, ahol nehézségeket okoz a feladatok ellátása, esetlegesen hiányosságok tapasztalhatók?
- 3.5. Milyen módon követik az ellátottak visszajelzéseit a szolgáltatásokkal kapcsolatban, és miként tudják figyelembe venni őket/reagálni rájuk?
- 3.6. Melyek azok a leginkább jellemző, az időskorúak mindennapjaiban jelentkező problémák, amelyeket az ellátásokat biztosító szakemberek tapasztalnak?

4. A járvány időszakának tapasztalatai

- 4.1. Milyen változtatások történtek az otthoni ellátások tekintetében a járványügyi korlátozások hatására? Az átszervezések milyen problémákat okoztak (logisztika, munkaerő szempontjából)?
- 4.2. Érezhető-e hosszabb távon a klubok ideiglenes bezárásának, illetve a szolgáltatások és a kapacitás korlátozásának hatásai?
- 4.3. Mutatkozik-e változás az ellátási igényekben a járvány 'nagy' hullámainak lefutását követően?

5. Egyéb

Az interjúk felvétele során azonosított súlyponti problémák részletesebb kifejtése.

B. Bentlakásos ellátási formák

1. Általános információk

- 1.1. Milyen feladatokat lát el/milyen szolgáltatásokat biztosít az intézmény?
- 1.2. Hogyan változott a kapacitás, illetve az ellátásokhoz kapcsolódó infrastrukturális háttér az elmúlt öt évben?
- 1.3. Milyen változások történtek az igénybe vevők számában, a kapacitáskihasználtságban az elmúlt öt évben?
- 1.4. Történtek-e változások (jogszabályi, szervezeti, stb.) a szolgáltatások szervezésével, biztosításával kapcsolatban az elmúlt öt évben?

2. Személyi és tárgyi feltételek

- 2.1. Mi jellemzi általánosságban az ellátásban részt vevő alkalmazottakat (létszám, szakképzettség, fluktuáció, stb.), milyen változási tendenciák tapasztalhatók?
- 2.2. Milyen hatással vannak az egyes ellátási formák biztosítására a humán erőforrás tekintetében tapasztalható változások, hiányosságok?
- 2.3. Megfelelők-e az infrastrukturális feltételek a szolgáltatások ellátásához?
- 2.4. Milyen fejlesztések történtek az infrastruktúra és eszközállomány tekintetében az elmúlt öt évben? Milyen, a jövőben megvalósuló, illetve tervezett fejlesztések várhatók?

3. Ellátottak jellemzői

- 3.1. Hogyan változott az ellátásokat igénybe vevők összetétele az elmúlt öt évben, milyen kihívásokat okoznak az esetleges változások?
- 3.2. Milyen mértékben alakultak át a gondozási szükségletek (egészségügyi ellátás, pszichikai és lelki gondozás, stb.) az elmúlt öt évben?
- 3.3. Milyen közösségi tevékenységekre biztosított a lehetőség a bent lakók részére?
- 3.4. Melyek azok a területek a bentlakásos ellátáshoz kapcsolódóan, ahol a leginkább érzékelhetők a problémák, hiányosságok?

3.5. Milyen módon követik az ellátottak visszajelzéseit a szolgáltatásokkal kapcsolatban, és miként tudják figyelembe venni őket/reagálni rájuk?

3.6. Melyek azok a leginkább jellemző, az időskorúak mindennapjaiban jelentkező problémák, amelyeket az ellátásokat biztosító szakemberek tapasztalnak?

4. A járvány időszakának tapasztalatai

4.1. Milyen változtatások, korlátozások történtek a bentlakásos ellátás tekintetében a járványügyi korlátozások hatására?

4.2. Melyek azok a pozitív, illetve a munkát nehezítő következmények, amelyeket a járványhelyzet hozott és azóta is fennállnak?

4.3. Mutatkozik-e változás az ellátási igényekben a járvány 'nagy' hullámainak lefutását követően?

5. Egyéb

Az interjúk felvétele során azonosított súlyponti problémák részletesebb kifejtése.

FOGYATÉKOSSÁGGAL ÉLŐK

Interjúkérdések

Jelnyelvi tolmácsok számára

1. Milyen szolgáltatásokat nyújtanak a jelnyelvi tolmácsok?
2. Kik és hogyan vehetik igénybe a jelnyelvi tolmácsok szolgáltatásait?
3. Munkájuk során milyen problémákkal szembesülnek (a szakemberek)?
4. Milyennek látják a fogyatékossgal élők helyzetét (itt Győrben)?
 - a. Van-e rálátásuk a hallássérülteken kívül más fogyatékossgai csoport helyzetére is?
5. Milyen változások figyelhetők meg e tekintetben az elmúlt öt évben?
6. Tapasztalataik szerint az Önökkel kapcsolatban álló fogyatékossgal élők körében mennyire jellemző a szegénység, mélyszegénység?
7. Milyen változások történtek az elmúlt öt évben a fogyatékossgal élők *egyenlő esélyű hozzáférése* tekintetében a különböző területeken (foglalkoztatás, oktatás, egészségügy, közlekedés, hivatali ügyintézés, művelődés-kultúra, sport, szabadidő eltöltés)? (Amelyik terület nem kerül elő, rá kell külön kérdezni!)
8. Melyek azok a területek, ahol a legkevésbé valósul meg az egyenlő esélyű hozzáférés? Miért?
9. Melyek azok a területek, ahol leginkább megvalósul az egyenlő esélyű hozzáférés? Miért?
10. Érvényesül-e bármilyen területen *hátrányos megkülönböztetés* (diszkrimináció) a fogyatékossgal élőkkel szemben? Mely területeken és kik a legérintettebb csoportok?
11. Mennyire valósul meg az *akadálymentesítés* a közintézményekben, szolgáltató épületekben, lakóépületekben, közterületeken stb.? Milyen változások történtek e tekintetben az elmúlt öt évben?
12. Voltak-e az Önök környezetében a fogyatékossgal élők helyzetének, esélyegyenlőségének javítását célzó projektek, kezdeményezések? Melyek voltak ezek?
13. Elegendők-e a fogyatékossgal élők számára rendelkezésre álló helyi szolgáltatások? Mely területen lenne fejlesztésre, bővítésre szükség?
14. Mennyire képes a helyi oktatási rendszer a fogyatékossgal élő gyermekeket, ellátni/integrálni?
15. A korai fejlesztés intézményrendszere képes-e ellátni a városban az erre rászorulókat?
16. Milyen esélyeik vannak a foglalkoztatás terén a fogyatékossgal élőknek és/vagy megváltozott munkaképességűeknek?
17. Van-e ismeretük a jövőre vonatkozóan a fogyatékossgal élőkre és/vagy megváltozott munkaképességűekre irányuló munkaerő-piaci fejlesztésekről?
18. A fogyatékossgal élő személyek családtagjai (pl. szülei) milyen segítségben részesülnek?
19. Vannak-e olyan partnerségek, együttműködések a város különböző szervezetei, intézményei között (civil szervezetek, közintézmények, szociális intézmények, önkormányzat, egyházi szereplők, for-profit szereplők), amelyek célja a fogyatékossgal élők helyzetének javítása? Melyek ezek?
 - a. Milyen eredményeik, illetve törekvéseik vannak?
 - b. Milyen nehézségekkel, kihívásokkal néznek szembe ezek az együttműködések?
20. Milyen (további) fejlesztésekre, változásokra lenne szükség Győrben, hogy kedvezőbb legyen az itt élő fogyatékossgal élők helyzete, illetve esélyegyenlőségük javuljon?

FÓKUSZCSOPORTOS BESZÉLGETÉSEK KÉRDÉSEI

FOGYATÉKOSSÁGGAL ÉLŐK

Kérdések a fókuszcsoportos interjúhoz

fogyatékossgal élőkkel kapcsolatosan - foglalkoztatók, szolgáltatók

helyszín: AK, Tanácsterem

időpont: 2022. július 06. 13:00

1. Milyennek látják a fogyatékossgal élők foglalkoztatási helyzetét Győrben?
2. Milyen nehézségekkel kell szembe nézni a fogyatékossgal élők foglalkoztatása során?
3. Milyen változások figyelhetők meg a fogyatékossgal élők foglalkoztatásában az elmúlt öt évben?
4. Van-e ismeretük a jövőre vonatkozóan a fogyatékossgal élőkre és/vagy megváltozott munkaképességűekre irányuló munkaerő-piaci fejlesztésekről?
5. Tapasztalataik szerint az Önökkel kapcsolatban álló fogyatékossgal élők körében mennyire jellemző a szegénység, mélyszegénység?
6. Milyen változások történtek az elmúlt öt évben a fogyatékossgal élők egyenlő esélyű hozzáférése tekintetében a különböző területeken (foglalkoztatáson túl oktatás, egészségügy, közlekedés, hivatali ügyintézés, művelődés-kultúra, sport, szabadidő eltöltés)? (Amelyik terület nem kerül elő, rá kell külön kérdezni!)
7. Melyek azok a területek, ahol a legkevésbé valósul meg az egyenlő esélyű hozzáférés? Miért?
8. Melyek azok a területek, ahol leginkább megvalósul az egyenlő esélyű hozzáférés? Miért?
9. Érvényesül-e bármilyen területen hátrányos megkülönböztetés (diszkrimináció) a fogyatékossgal élőkkel szemben? Mely területeken és kik a legérintettebb csoportok? (különösen legyen hangsúlyos a foglalkoztatás területe)
10. Mennyire veszi figyelembe a város önkormányzata és egyéb szereplői a fogyatékossgal élőket a különböző kulturális, sport, egyéb események, rendezvények, programok tervezésekor?
11. Mennyire veszi figyelembe a város önkormányzata és egyéb szereplői (közintézmények, vendéglátóipari egységek, cégek stb.) a különböző fejlesztések során a fogyatékossgal élők problémáit? (pl. akadálymentesítés)
12. Mennyire valósul meg az akadálymentesítés a közintézményekben, szolgáltató épületekben, lakóépületekben, közterületeken stb.? Milyen változások történtek e tekintetben az elmúlt öt évben?
13. Milyen önálló életvitelt támogató szolgáltatások, programok vannak Győrben?
14. Milyen hátránykompenzáló juttatások, szolgáltatások segítik a fogyatékossgal élőket Győrben?
15. Voltak-e az Önök környezetében a fogyatékossgal élők helyzetének, esélyegyenlőségének javítását célzó projektek, kezdeményezések? Melyek voltak ezek?
16. Elegendők-e a fogyatékossgal élők számára rendelkezésre álló helyi szolgáltatások? Mely területen lenne fejlesztésre, bővítésre szükség?
17. Mennyire képes a helyi oktatási rendszer a fogyatékossgal élő gyermeket, illetve a növekvő létszámú sajátos nevelési igényű tanulókat ellátni/integrálni?
18. A korai fejlesztés intézményrendszere képes-e ellátni a városban az erre rászorulókat?
19. A fogyatékossgal élő személyek családtagjai (pl. szülei) milyen segítségben részesülnek?
20. Vannak-e olyan partnerségek, együttműködések a város különböző szervezetei, intézményei között (civil szervezetek, közintézmények, szociális intézmények, önkormányzat, egyházi szereplők, for-profit szereplők), amelyek célja a fogyatékossgal élők helyzetének javítása? Melyek ezek?
 - a. Milyen eredményeik, illetve törekvéseik vannak?
 - b. Milyen nehézségekkel, kihívásokkal néznek szembe ezek az együttműködések?
21. Milyen (további) fejlesztésekre, változásokra lenne szükség Győrben, hogy kedvezőbb legyen az itt élő fogyatékossgal élők helyzete, illetve esélyegyenlőségük javuljon?

Kérdések a fókuszcsoportos interjúhoz

fogyatékossgal élőkkel kapcsolatosan – civil szervezetek/érintettek

helyszín: AK, Tanácsterem

időpont: 2022. július 06. 10:30

1. Mekkora becslik Győrben a különböző fogyatékossgal élők, megváltozott munkaképességűek létszámát?
2. A fogyatékossgal élők mekkora hányada képes önálló életvitelre? (részben vagy teljesen)
3. Milyen problémákkal keresik meg Önöket a fogyatékossgal élő ügyfelek, személyek, illetve családtagjaik?
4. Melyek a leggyakoribb problémák?
5. Milyennek látják a fogyatékossgal élők helyzetét (itt Győrben)
6. Milyen változások figyelhetők meg e tekintetben az elmúlt öt évben?
7. Tapasztalataik szerint az Önökkel kapcsolatban álló fogyatékossgal élők körében mennyire jellemző a szegénység, mélyszegénység?
8. Milyen változások történtek az elmúlt öt évben a fogyatékossgal élők egyenlő esélyű hozzáférése tekintetében a különböző területeken (foglalkoztatás, oktatás, egészségügy, közlekedés, hivatali ügyintézés, művelődés-kultúra, sport, szabadidő eltöltés)? (Amelyik terület nem kerül elő, rá kell külön kérdezni!)
9. Melyek azok a területek, ahol a legkevésbé valósul meg az egyenlő esélyű hozzáférés? Miért?
10. Melyek azok a területek, ahol leginkább megvalósul az egyenlő esélyű hozzáférés? Miért?
11. Érvényesül-e bármilyen területen hátrányos megkülönböztetés (diszkrimináció) a fogyatékossgal élőkkel szemben? Mely területeken és kik a legérzékenyebb csoportok? (különösen legyen hangsúlyos a foglalkoztatás területe)
12. Mennyire veszi figyelembe a város önkormányzata és egyéb szereplői a fogyatékossgal élőket a különböző kulturális, sport, egyéb események, rendezvények, programok tervezésekor?
13. Mennyire veszi figyelembe a város önkormányzata és egyéb szereplői (közintézmények, vendéglátóipari egységek, cégek stb.) a különböző fejlesztések során a fogyatékossgal élők problémáit? (pl. akadálymentesítés)
14. Mennyire valósul meg az akadálymentesítés a közintézményekben, szolgáltató épületekben, lakóépületekben, közterületeken stb.? Milyen változások történtek e tekintetben az elmúlt öt évben?
15. Milyen önálló életvitelt támogató szolgáltatások, programok vannak Győrben?
16. Milyen hátránykompenzáló juttatások, szolgáltatások segítik a fogyatékossgal élőket Győrben?
17. Voltak-e az Önök környezetében a fogyatékossgal élők helyzetének, esélyegyenlőségének javítását célzó projektek, kezdeményezések? Melyek voltak ezek?
18. Elegendők-e a fogyatékossgal élők számára rendelkezésre álló helyi szolgáltatások? Mely területen lenne fejlesztésre, bővítésre szükség?
19. Mennyire képes a helyi oktatási rendszer a fogyatékossgal élő gyermeket, illetve a növekvő létszámú sajátos nevelési igényű tanulókat ellátni/integrálni?
20. A korai fejlesztés intézményrendszere képes-e ellátni a városban az erre rászorulókat?
21. Van-e ismeretük a jövőre vonatkozóan a fogyatékossgal élőkre és/vagy megváltozott munkaképességűekre irányuló munkaerő-piaci fejlesztésekről?
22. A fogyatékossgal élő személyek családtagjai (pl. szülei) milyen segítségben részesülnek?
23. Vannak-e olyan partnerségek, együttműködések a város különböző szervezetei, intézményei között (civil szervezetek, közintézmények, szociális intézmények, önkormányzat, egyházi szereplők, for-profit szereplők), amelyek célja a fogyatékossgal élők helyzetének javítása? Melyek ezek?
 - a. Milyen eredményeik, illetve törekvéseik vannak? Milyen nehézségekkel, kihívásokkal néznek szembe ezek az együttműködések?
24. Milyen (további) fejlesztésekre, változásokra lenne szükség Győrben, hogy kedvezőbb legyen az itt élő fogyatékossgal élők helyzete, illetve esélyegyenlőségük javuljon?

Kérdések a fókuszcsoporthoz
fogyatékossgal élőkkel kapcsolatosan – oktatás

helyszín: AK, Tanácsterem
 időpont: 2022. szeptember 21. 12:00

1. Kérem, bemutatkozásképpen mindenki pár mondatban mutassa be a képviselt intézmény fogyatékos/sérült gyermekekkel kapcsolatos tevékenységét,
 - a. milyen rendszerben dolgozik, milyen szolgáltatást/ellátást/fejlesztést nyújt a gyermekek vagy fiatalok számára?
 - b. mekkora létszámban és milyen sérültségű gyermekkel dolgoznak?
2. Munkájuk során milyen problémákkal szembesülnek (a szakemberek)?
3. Mennyire képes a helyi oktatási rendszer a fogyatékossgal élő gyermekeket, ellátni/integrálni?

4. A korai fejlesztés intézményrendszere képes-e ellátni a városban az erre rászorulókat?
5. Elegendők-e a fogyatékossgal élők számára rendelkezésre álló helyi (Győrben) szolgáltatások? Mely területen lenne fejlesztésre, bővítésre szükség? NEMCSAK OKTATÁS!
6. A fogyatékossgal élő gyermekek/fiatalok szülei részesülnek valamilyen segítségben az intézmény által?
7. Tapasztalataik szerint az Önökkel kapcsolatban álló fogyatékos gyermeket gondozó családok körében mennyire jellemző a szegénység, mélyszegénység?
8. Összességében (nem csak a gyermekeket tekintve) milyennek látják a fogyatékossgal élők helyzetét (itt Győrben)?
 - a. Milyen változások figyelhetők meg e tekintetben az elmúlt öt évben?
9. Hogyan látják, történtek-e változások az elmúlt öt évben a fogyatékossgal élők **egyenlő esélyű hozzáférése** tekintetében a különböző területeken (, oktatás, egészségügy, közlekedés, hivatali ügyintézés, művelődés-kultúra, sport, szabadidő eltöltés, foglalkoztatás: a szakképző iskolánál ez releváns!)? Mi jellemző e téren a városban?
10. Érvényesül-e bármilyen területen **hátrányos megkülönböztetés** (diszkrimináció) a fogyatékossgal élőkkel szemben? Mely területeken és kik a legérintettebb csoportok?
11. Mennyire valósul meg az **akadálymentesítés** a közintézményekben, szolgáltató épületekben, lakóépületekben, közterületeken stb.?
 - a. Milyen változások történtek e tekintetben az elmúlt öt évben?
12. Voltak-e az Önök intézményében, környezetében a fogyatékossgal élők helyzetének, esélyegyenlőségének javítását célzó projektek, kezdeményezések? Melyek voltak ezek?
13. Vannak-e olyan partnerségek, együttműködések a város különböző szervezetei, intézményei között (civil szervezetek, közintézmények, szociális intézmények, önkormányzat, egyházi szereplők, for-profit szereplők), amelyek célja a fogyatékossgal élők helyzetének javítása? Melyek ezek?
 - a. Milyen eredményeik, illetve törekvéseik vannak?
 - b. Milyen nehézségekkel, kihívásokkal néznek szembe ezek az együttműködések?
14. Milyen (további) fejlesztésekre, változásokra lenne szükség Győrben, hogy kedvezőbb legyen az itt élő fogyatékossgal élők helyzete, illetve esélyegyenlőségük javuljon?
15. Szakképző iskolánál releváns: Milyen esélyeik vannak a foglalkoztatás terén a fogyatékossgal élő fiataloknak/Önök intézményéből kikerülő fiataloknak?

HEP INDIKÁTOROK – STATISZTIKÁK (2015-2021)

TEIR HEP tábló adatai alapján <https://www.oeny.hu/oeny/TEIR/#/tablo/4>

<i>HEP indikátorok</i>	2015	2016	2017	2018	2019	2020	2021	Változás
<i>Demográfiai folyamatok</i>								
Lakónépesség (dec. 31.) (fő)	129 568	129 301	130 094	132 038	133 946	132 735	132 111	+
Állandó népesség (dec. 31.) (fő)	125 783	125 139	124 743	124 685	124 287	123 475	122 616	–
Állandó népesség; férfiak összesen (dec. 31.) (fő)	59 660	59 329	59 209	59 215	58 977	58 561	58 189	–
Állandó népességből a férfiak aránya (százalék)	47,43	47,41	47,46	47,49	47,45	47,43	47,46	=
Állandó népesség; nők összesen (dec. 31.) (fő)	66 123	65 810	65 534	65 470	65 310	64 914	64 427	–
Állandó népességből a nők aránya (százalék)	52,57	52,59	52,54	52,51	52,55	52,57	52,54	=
Állandó népességből a 0-2 évesek aránya (százalék)	2,73	2,67	2,61	2,65	2,63	2,63	2,63	–
Állandó népességből a 0-14 éves férfiak aránya (százalék)	7,28	7,21	7,13	7,17	7,12	6,97	6,93	–
Állandó népességből a 0-14 éves nők aránya (százalék)	6,85	6,84	6,86	6,82	6,75	6,67	6,53	–
Állandó népességből a 15-17 éves férfiak aránya (százalék)	1,24	1,3	1,38	1,39	1,39	1,45	1,53	+
Állandó népességből a 15-17 éves nők aránya (százalék)	1,23	1,26	1,29	1,32	1,35	1,42	1,51	+
Állandó népességből a 18-59 éves férfiak aránya (százalék)	28,63	28,41	28,36	28,29	28,28	28,33	28,31	=
Állandó népességből a 18-59 éves nők aránya (százalék)	29	28,61	28,32	28,17	28,1	28,05	28,04	=
Állandó népességből a 60-64 éves férfiak aránya (százalék)	3,24	3,22	3,16	2,99	2,74	2,57	2,49	–
Állandó népességből a 60-64 éves nők aránya (százalék)	4,22	4,22	4,06	3,86	3,58	3,27	3,08	–
Állandó népességből a 65-X éves férfiak aránya (százalék)	7,04	7,27	7,42	7,66	7,91	8,1	8,21	+

HEP indikátorok	2015	2016	2017	2018	2019	2020	2021	Változás
Állandó népességből a 65-X éves nők aránya (százalék)	11,28	11,66	12,01	12,33	12,77	13,16	13,39	+
65 év feletti népesség, 100 fő 0-14 éves korú népesség (fő)	129,6	134,68	138,87	142,84	149,08	155,76	160,58	+
Belföldi vándorlási egyenleg, ezer lakosra (ezrelék)	2,77	0,57	4,36	10,7	7,89	-1,9	-2,08	-
Természetes szaporodás, fogyás (ezrelék)	-1,95	-1,66	-2,6	-1,92	-2,28	-3,22	-3,44	-
Foglalkoztatottság								
Nyilvántartott álláskereső férfi, 100 15-64 éves férfira (fő)	1,81	1,15	1,15	1,04	1,21	1,67	1,21	=
Nyilvántartott álláskereső nő, 100 15-64 éves nőre (fő)	2,17	1,6	1,33	1,23	1,35	1,84	1,38	=
Általános iskolai végzettségű nyilvántartott álláskereső (fő)	395	269	222	185	204	257	198	-
Általános iskola 8 osztályánál kevesebb végzettséggel rendelkező nyilvántartott álláskereső (fő)	67	34	22	21	15	12	14	-
Álláskeresői ellátásban részesülő nyilvántartott álláskereső (fő)	551	487	501	486	618	688	627	+
Szociális támogatásban részesülő nyilvántartott álláskereső (fő)	317	136	104	75	69	95	79	-
Ellátásban részesülő nyilvántartott álláskereső (fő)	868	623	605	561	687	783	706	=
Aktív foglalkoztatáspolitikai eszközzel támogatottak (fő)	743	782	729	420	136	2 109	174	-
Nyilvántartott álláskereső összesen (fő)	1 691	1 158	1 031	935	1 042	1 411	1 034	=
Nyilvántartott pályakezdő álláskereső (fő)	96	75	46	52	24	57	34	-
Közfoglalkoztatásban részt vevő (havi adatok éves átlaga) (fő)	570	582	407	267	51	22	29	-
180 napnál hosszabb ideje nyilvántartott álláskereső aránya (százalék)	40,57	34,37	33,75	30,48	29,27	34,59	35,01	=
Nők aránya a 180 napon túli nyilvántartott álláskeresőkön belül (százalék)	58,02	58,79	58,91	56,84	54,75	52,87	53,04	-
Jövedelem								
SZJA adófizető, 100 lakosra (fő)	49,22	51,94	51,69	51,5	51,33	51,63		+

HEP indikátorok	2015	2016	2017	2018	2019	2020	2021	Változás
SZJA adófizetők aránya évi 1 millió Ft alatti jövedelmi sávban (százalék)	26,32	28,21	26,28	24,23	21,64	21,43		–
Megváltozott munkaképességeknek járó ellátásban részesülő férfiak (fő)	1 535	1 464	1 378	1 293	1 233	1 182		–
Megváltozott munkaképességeknek járó ellátásban részesülő nők (fő)	1 955	1 832	1 752	1 616	1 530	1 464		–
Nyugdíjban, ellátásban, járadékban és egyéb járandóságban részesülő férfiak (fő)	12 629	12 596	12 464	12 284	12 403	12 031		=
Nyugdíjban, ellátásban, járadékban és egyéb járandóságban részesülő nők (fő)	21 037	20 930	20 811	20 701	20 790	20 602		=
Árvaellátásban részesülő férfiak (fő)	319	319	335	308	311	301		=
Árvaellátásban részesülő nők (fő)	357	352	330	327	330	327		=
Életkoron alapuló ellátásban részesülő férfiak (fő)	551	466	453	463	425	429		=
Életkoron alapuló ellátásban részesülő nők (fő)	372	92	88	75	64	57		–
Öregségi nyugdíjban részesülő férfiak (fő)	9 916	10 037	9 967	9 884	10 080	9 798		=
Öregségi nyugdíjban részesülő nők (fő)	17 680	18 003	18 017	18 108	18 329	18 242		=
Özvegyi és szülői nyugdíjban részesülő férfiak (fő)	41	40	56	47	48	44		=
Özvegyi és szülői nyugdíjban részesülő nők (fő)	480	457	436	380	347	330		–
Lakások								
Lakásállomány (db)	58 981	59 507	60 252	61 079	61 717	62 924	63 597	+
Közcsatornahálózatba bekapcsolt lakások aránya (százalék)	93,07	93,87	93,91	94,03	94,35	93,57		=
Közüzemi ivóvízvezeték-hálózatba bekapcsolt lakások aránya (százalék)	95,3	96,05	96,02	96,11	96,46	95,62		=
Egy és két szobás lakások aránya (százalék)	53,57	53,32	53	52,7	52,49	52,3	52,29	–
Épített lakások (üdülők nélkül) (db)	505	592	829	893	679	1223	707	+
Az év folyamán épített lakás, 1000 lakásra (db)	8,56	9,95	13,76	14,62	11	19,44	11,12	+

HEP indikátorok	2015	2016	2017	2018	2019	2020	2021	Változás
Oktatás, képzés								
Általános iskolai feladatellátási helyek (db)	36	36	34	34	34	33		–
Általános iskolai osztályok a gyógypedagógiai oktatásban (a nappali oktatásban) (db)	32	27	26	27	26	28		=
Általános iskolai osztályok a nappali oktatásban (db)	502	499	489	481	474	471		–
Egy osztályra jutó nappali tagozatos tanulók az általános iskolákban (fő)	22,19	22,47	22,96	23,18	23,38	23,15		+
A 8. évfolyamot eredményesen befejezte a nappali oktatásban (fő)	1 384	1 378	1 461	1 498	1 481	1 645		+
Más településről bejáró általános iskolai tanulók aránya a nappali oktatásban (százalék)	17,64	18,61	18,44	19,06	19,05	18,64		+
Óvodai gyermekcsoportok (db)	215	216	218	220	219	214		=
Óvodai gyermekcsoportok a gyógypedagógiai nevelésben (db)	7	7	7	6	6	5		–
Óvodába beírt gyermekek (fő)	4 651	4 590	4 599	4 630	4 574	4 342		–
Óvodai feladatellátási helyek (db)	48	49	48	48	48	48		=
Óvodába beírt gyermek, egy gyermekcsoportra (fő)	21,63	21,25	21,1	21,05	20,89	20,29		–
Óvodai férőhelyek (fő)	5 975	6 022	6 030	6 131	6 136	6 123		+
Gyógypedagógiai oktatásban részülő óvodás gyermekek (integráltan oktatott sajátos nevelési igényű gyermekek nélkül) (fő)	48	49	45	44	42	38		–
Hátrányos helyzetű óvodás gyermekek (fő)	37	35	65	64	31	30		=
Hátrányos helyzetű óvodás gyermekek aránya (százalék)	0,8	0,76	1,41	1,38	0,68	0,69		=
Hátrányos helyzetű általános iskolai tanulók a nappali oktatásban (fő)	348	228	257	227	112	120		–
Hátrányos helyzetű általános iskolai tanulók aránya a nappali oktatásban (százalék)	3,12	2,03	2,29	2,04	1,01	1,1		–
Hátrányos helyzetű gimnáziumi tanulók a nappali oktatásban (fő)	20	6	10	8	0	3		–
Hátrányos helyzetű gimnáziumi tanulók aránya a nappali oktatásban (százalék)	0,5	0,15	0,24	0,18	0	0,06		–

HEP indikátorok	2015	2016	2017	2018	2019	2020	2021	Változás
Hátrányos helyzetű szakközépiskolai, szakiskolai és készségfejlesztő iskolai tanuló a nappali oktatásban (fő)		80	49	48	21			–
Hátrányos helyzetű szakközépiskolai, szakiskolai és készségfejlesztő iskolai tanulók aránya a nappali oktatásban (százalék)		2,68	2,22	2,2	0,97			–
Hátrányos helyzetű szakgimnáziumi tanulók a nappali oktatásban (fő)		27	98	33	7			
Hátrányos helyzetű szakgimnáziumi tanulók aránya a nappali oktatásban (százalék)		0,44	1,4	0,49	0,1			
Intézményi ellátottság								
Tornateremmel, tornaszobával ellátott köznevelési intézmények (székhely szerint) (db)	52	52	50	48	47			–
Közművelődési intézmények (db)	25	31	33	40	37	38		+
Egészségügy								
Házi gyermekorvosok által ellátott szolgálatok (db)	27	27	27	27	27	27	27	=
Betöltött védőnői álláshelyek (db)	69	70	68,6	69	71,5	72		+
Csak felnőttek részére szervezett háziiorvosi szolgálatok (db)	58	58	58	57	56	56	55	=
Gyógyszertárak és fiókgyógyszertárak (db)	36	36	36	36	36	36	36	=
Gyermekjóléti ellátások, gyermekvédelem								
Rendszeres gyermekvédelmi kedvezményben részesítettek havi átlagos létszáma (fő)			1294	1035	906	855		–
Szünidei étkeztetésben részesült gyermekek (fő)		78	90	57	46	223	63	–
Megállapított halmozottan hátrányos helyzetű gyermekek és nagykorúvá vált gyermekek (fő)	109	77	75	48	35	49	52	–
Megállapított hátrányos helyzetű gyermekek és nagykorúvá vált gyermekek (fő)	56	81	179	212	190	209	221	+
Veszélyeztetett kiskorú gyermekek (2016-tól érvényes módszertan) (fő)					316	325	273	–
Védelemben vett gyermekek (2016-tól érvényes módszertan) (fő)		110	93	106	83	69	101	=
Bölcsődébe beírt gyermekek (2017-től érvényes módszertan) (fő)			680	669	664	587	606	

HEP indikátorok	2015	2016	2017	2018	2019	2020	2021	Változás
Bölcsődébe beíratott gyermekek a családi bölcsődékben (2017-től érvényes módszertan) (fő)			86	88	90	76	116	
Működő bölcsődei férőhelyek (2017-től érvényes módszertan) (db)			635	644	644	613	646	=
Működő bölcsődei férőhelyek a családi bölcsődékben (2017-től érvényes módszertan) (db)			80	85	92	87	120	
Fogyatékosok nappali ellátásában részesülők (fő)	72	71	72	71	74	74	69	=
Idősek nappali ellátásában részesülők (fő)	343	351	326	332	342	308	284	-
Házi segítségnyújtásban részesülők (fő)	569	573	553	557	545	534	488	-
Szociális étkeztetésben részesülők (fő)	1 525	1 520	1 460	1 509	1 590	1 943	1 833	+
Közgyógyellátási igazolvánnyal rendelkezők (alanyi és normatív alapon kiadott) (fő)			2 341	2 257	2 330	2 138		
Időskorúak járadékában részesítettek havi átlagos létszáma (fő)			33,66	31,16	31,34	33,67		
Alanyi jogen megállapított ápolási díjban részesítettek havi átlagos létszáma (fő)			365,63	344,66	179,79	250,45		
Települési támogatásban részesítettek (pénzbeli és természetbeni) (fő)			4 955	4 114	4 106	4 136		
Egyéb önkormányzati támogatásban részesítettek (pénzbeli és természetbeni) (1000 Ft)			1 574	992	849	772		

Forrás: TEIR HEP tabló adatai alapján <https://www.oeny.hu/oeny/TEIR/#/tablo/4>

HEP INDIKÁTOROK – VÁLOGATOTT ÁBRÁK (2015-2021)

TEIR HEP tabló adatai alapján <https://www.oeny.hu/oeny/TEIR/#/tablo/4>

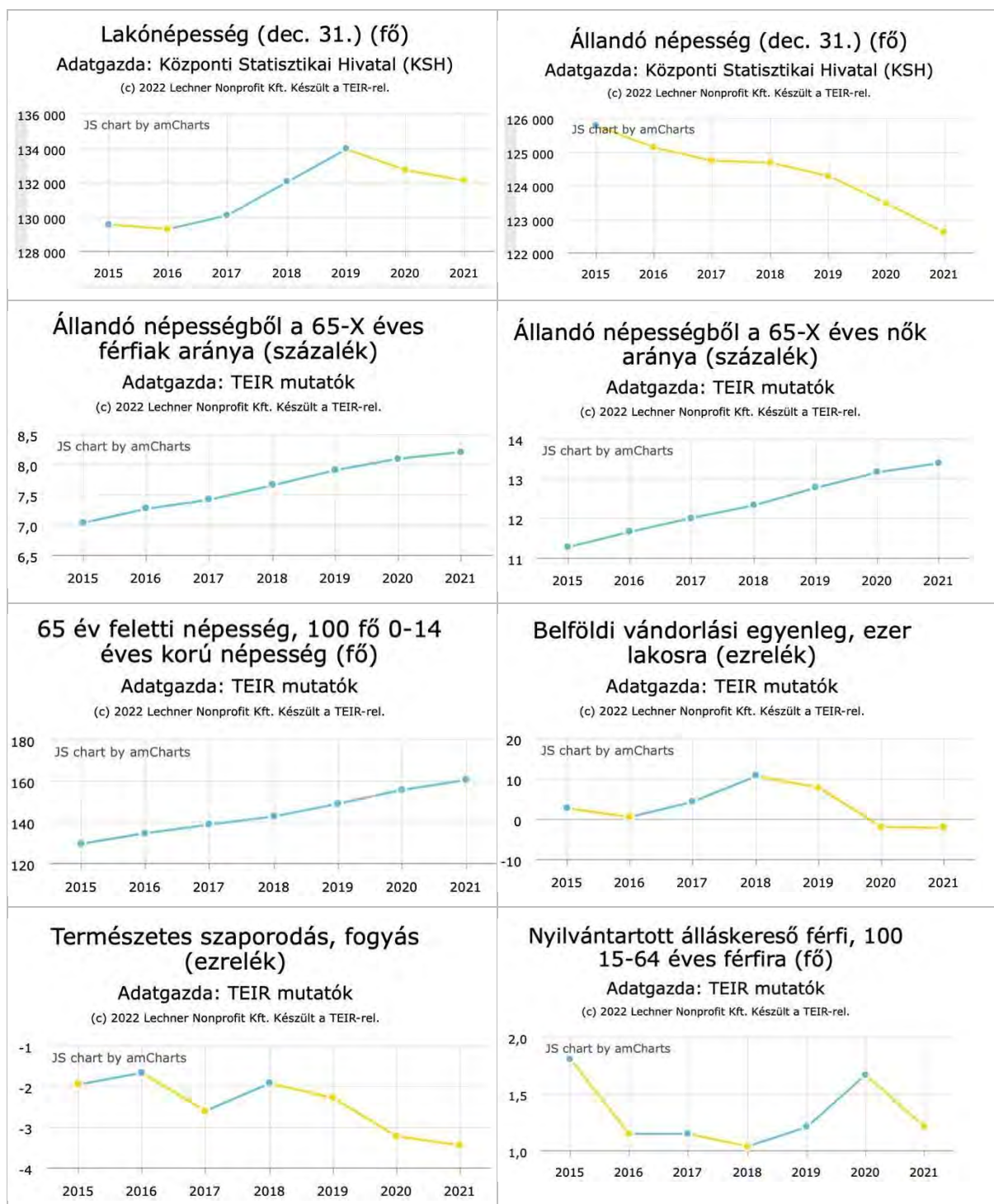

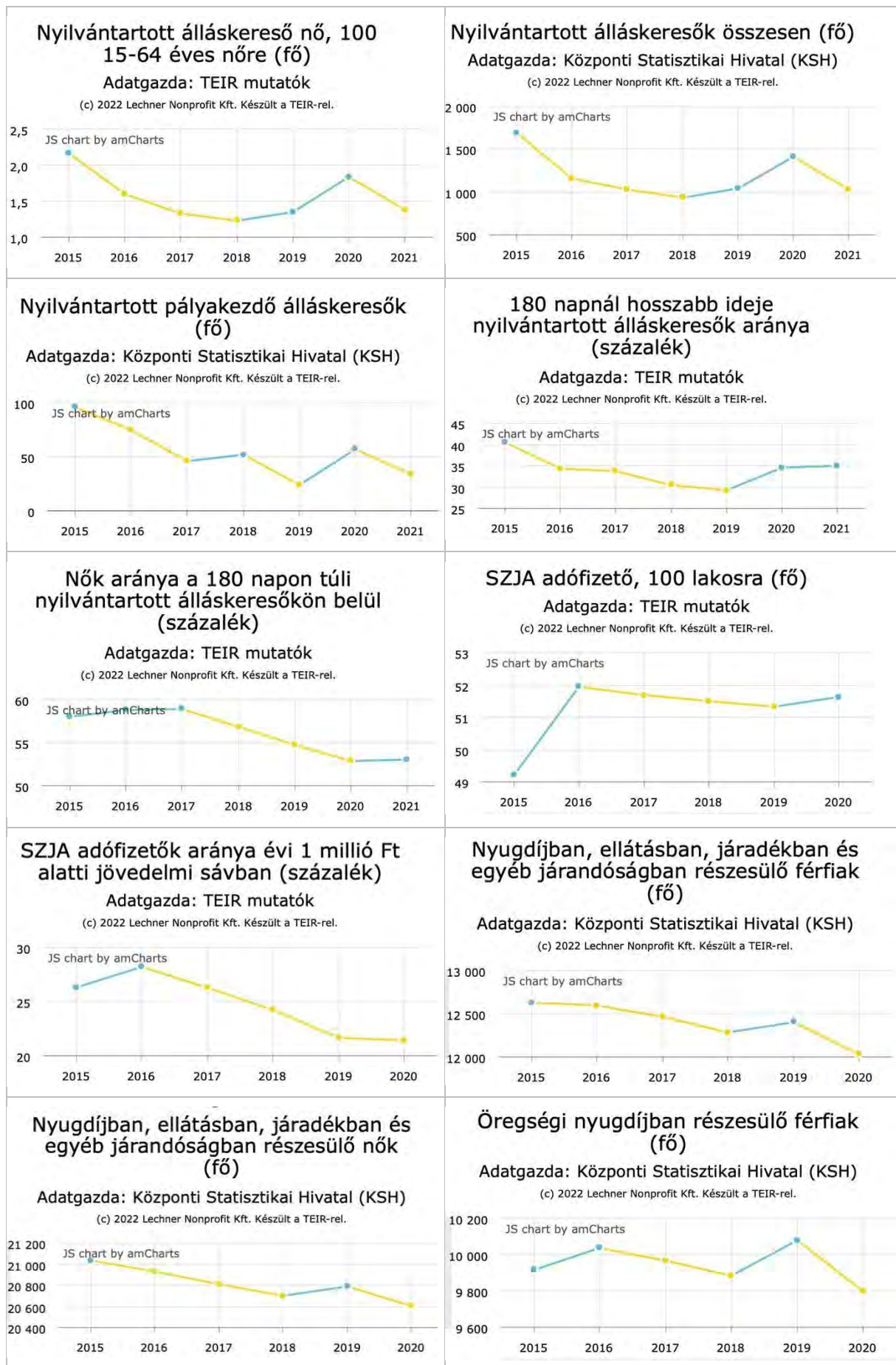

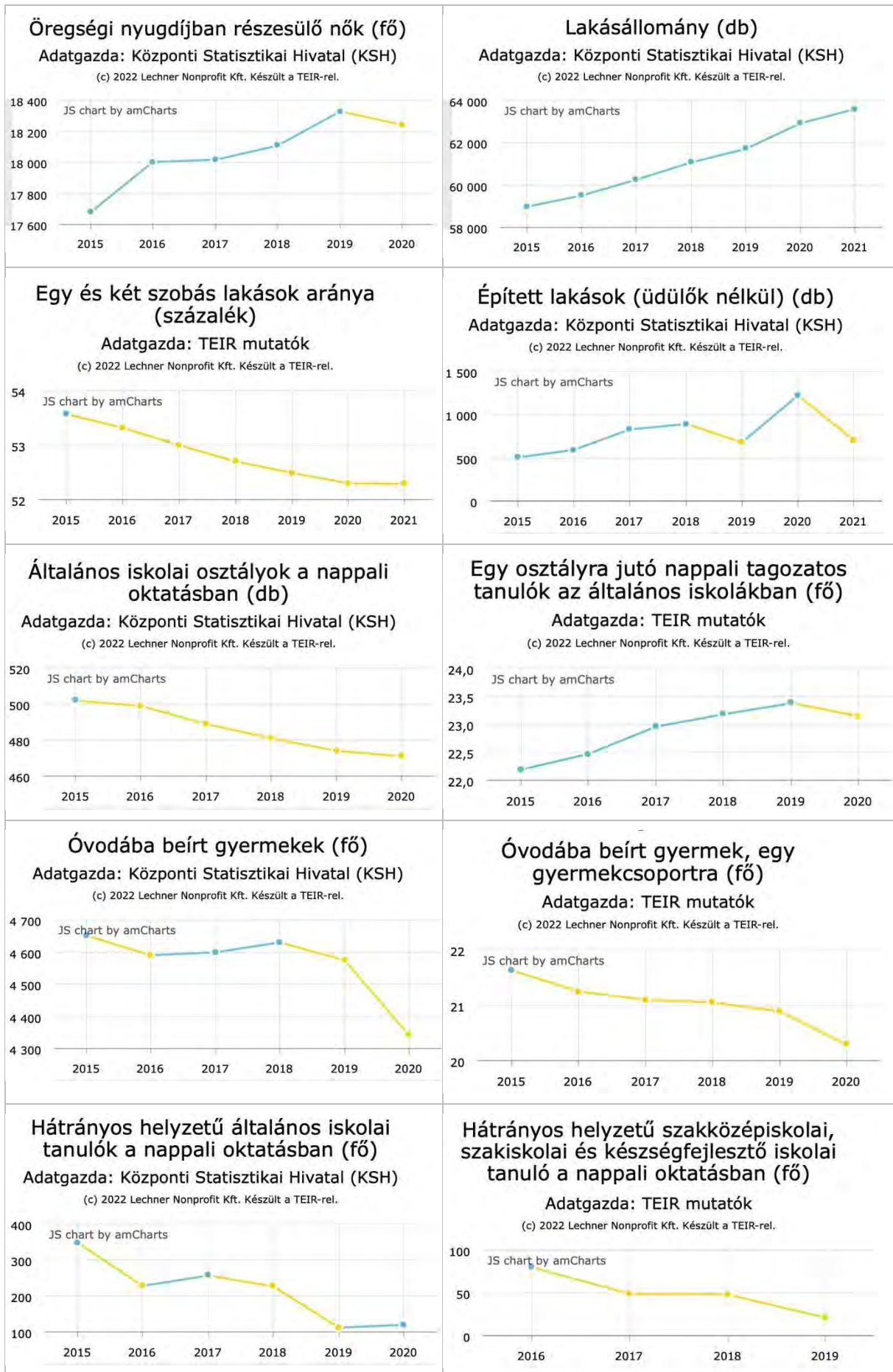

Közművelődési intézmények (db)

Adatgazda: Központi Statisztikai Hivatal (KSH)

(c) 2022 Lechner Nonprofit Kft. Készült a TEIR-rel.

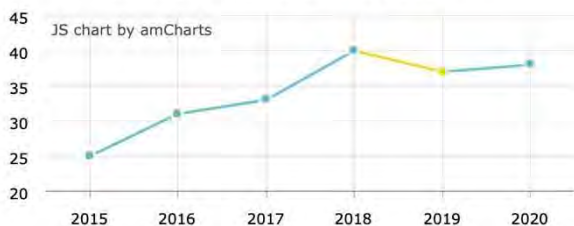

Rendszeres gyermekvédelmi kedvezményben részesítettek havi átlagos létszáma (fő)

Adatgazda: Központi Statisztikai Hivatal (KSH)

(c) 2022 Lechner Nonprofit Kft. Készült a TEIR-rel.

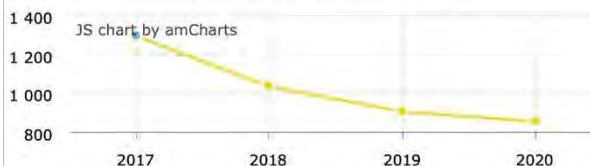

Megállapított halmozottan hátrányos helyzetű gyermekek és nagykorúvá vált gyermekek (fő)

Adatgazda: Központi Statisztikai Hivatal (KSH)

(c) 2022 Lechner Nonprofit Kft. Készült a TEIR-rel.

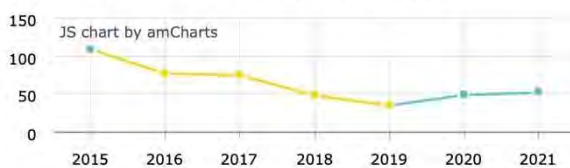

Védelembe vett gyermekek (2016-tól érvényes módszertan) (fő)

Adatgazda: Központi Statisztikai Hivatal (KSH)

(c) 2022 Lechner Nonprofit Kft. Készült a TEIR-rel.

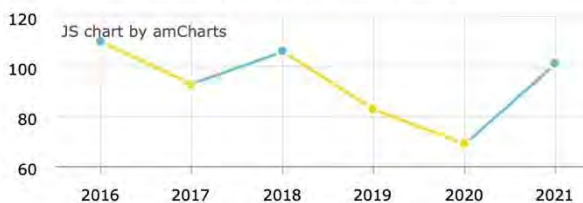

Fogyatékosok nappali ellátásában részesülők (fő)

Adatgazda: Központi Statisztikai Hivatal (KSH)

(c) 2022 Lechner Nonprofit Kft. Készült a TEIR-rel.

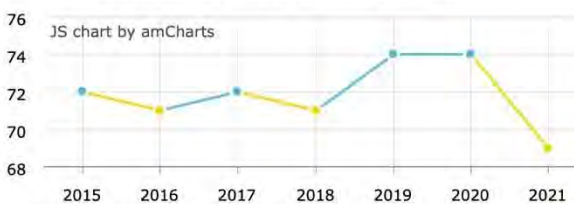

Idősek nappali ellátásában részesülők (fő)

Adatgazda: Központi Statisztikai Hivatal (KSH)

(c) 2022 Lechner Nonprofit Kft. Készült a TEIR-rel.

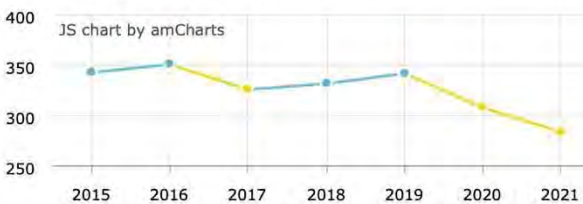

Házi segítségnyújtásban részesülők (fő)

Adatgazda: Központi Statisztikai Hivatal (KSH)

(c) 2022 Lechner Nonprofit Kft. Készült a TEIR-rel.

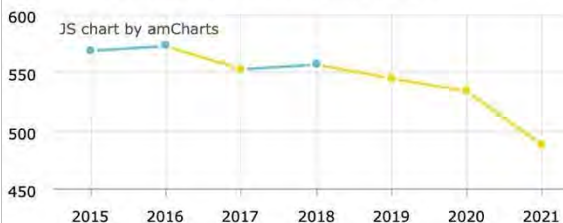

Szociális étkeztetésben részesülők (fő)

Adatgazda: Központi Statisztikai Hivatal (KSH)

(c) 2022 Lechner Nonprofit Kft. Készült a TEIR-rel.

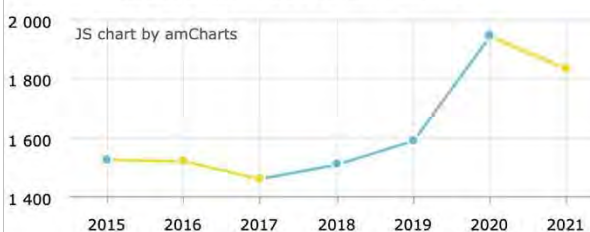



GYŐR MEGYEI JOGÚ VÁROS

9021 Győr, Városház tér 1.

.....napirendi pont
13.

A Szociális, Egészségügyi és Lakásügyi Bizottság előterjesztése

Beszámoló az önkormányzat 2022. évi gyermekjóléti feladatainak ellátásáról, valamint tájékoztató az Egyesített Bölcsődei Intézményhálózat Győr és a Család- és Gyermekjóléti Központ Győr szakmai munkájának felülvizsgálatáról

Győr, 2023. május 4.

Előterjesztő:

Dr. Laczkovits-Takács Tímea

Szociális, Egészségügyi és Lakásügyi Bizottság
elnöke

Az előterjesztést véleményezte: -

Meghívásra javasolt: -

Előterjesztést látta:

Dr. Dézsi Csaba András
polgármester

Dr. Pergel Elza
alpolgármester

Törvényességi véleményezésre bemutatva: Nagyné Dr. László Edit
jegyző

Az előterjesztést készítette: Humánszolgáltatási Főosztály/Intézményfenntartói Osztály

A Szociális, Egészségügyi és Lakásügyi Bizottság előterjesztése

Beszámoló az önkormányzat 2022. évi gyermekjóléti feladatainak ellátásáról, valamint tájékoztató az Egyesített Bölcsődei Intézményhálózat Győr és a Család- és Gyermekjóléti Központ Győr szakmai munkájának felülvizsgálatáról

Tisztelt Közgyűlés!

A gyermekek védelméről és a gyámügyi igazgatásról szóló 1997. évi XXXI. tv. (a továbbiakban: Gyvt.) 96. § (6) bekezdése értelmében „a települési önkormányzat és az állam fenntartói feladatainak ellátására a Kormány rendeletében kijelölt szerv a gyermekjóléti és gyermekvédelmi feladatainak ellátásáról minden év május 31-éig – a külön jogszabályban meghatározott tartalommal – átfogó értékelést készít. Az értékelést – települési önkormányzat esetén a képviselő-testület általi megtárgyalást követően – meg kell küldeni a gyámhatóságnak.”

Az önkormányzat a személyes gondoskodást nyújtó alapellátások közül a gyermekjóléti szolgáltatásról, a gyermekek napközbeni ellátásáról, a családok és gyermekek átmeneti elhelyezéséről gondoskodik.

E feladatai ellátását 2022. évben is a Család- és Gyermekjóléti Központ Győr és az Egyesített Bölcsődei Intézményhálózat Győr működtetésével biztosította.

Az Önkormányzat a 351/1999. (IX. 16.) Kgy. számú határozatával megbízta a Szt. Cirill és Method Alapítványt 40 fős Gyermekek és Családok Átmeneti Otthonának működtetési feladatával. A Szt. Cirill és Method Alapítvány a feladat ellátásáról – az ellátási szerződésben foglaltak szerint – minden év május 31-ig átfogó értékelést készít, melyet a Szociális, Egészségügyi és Lakásügyi Bizottság megtárgyal.

Az átfogó értékelés elkészítéséhez a tartalmi követelményeket a gyámhatóságokról, valamint a gyermekvédelmi és gyámügyi eljárásról szóló 149/1997. (IX. 10.) kormányrendelet 10. számú melléklete tartalmazza.

A jogszabály által megadott szempontoknak megfelelő szakmai anyag az előterjesztés 1. számú mellékletében található.

A Gyvt. 104. § (1) bekezdés e) pontja alapján a fenntartó „ellenőrzi és évente egy alkalommal értékeli a szakmai munka eredményességét, a szakmai program végrehajtását, valamint a gazdálkodás szabályszerűségét és hatékonyságát.”

A gyermekjóléti feladatot ellátó intézmények – Egyesített Bölcsődei Intézményhálózat Győr, valamint a Család- és Gyermekjóléti Központ Győr szakmai munkájáról szóló beszámolók az előterjesztés 2. és 3. számú mellékletében találhatóak.

A Bizottság kéri a beszámoló és a tájékoztató elfogadását!

HATÁROZATI JAVASLAT

1. Győr Megyei Jogú Város Önkormányzatának Közgyűlése az Önkormányzat 2022. évi gyermekjóléti feladatainak ellátásáról szóló beszámolót az 1. számú melléklet szerint és az Egyesített Bölcsődei Intézményhálózat Győr, valamint a Család- és Gyermekjóléti Központ Győr szakmai felülvizsgálatáról készített tájékoztatót a 2. és 3. számú melléklet szerint elfogadja.
2. A Közgyűlés felkéri a polgármestert, hogy az Önkormányzat 2022. évi gyermekjóléti feladatainak ellátásáról szóló 1. számú melléklet szerinti beszámolót Közgyűlés általi elfogadását követően küldje meg a Győr-Moson-Sopron Vármegyei Kormányhivatal Gyámügyi és Igazságügyi Főosztályának.

Felelős: polgármester

Határidő: azonnal

Győr, 2023. május 4.



Dr. Laczkovits-Takács Tímea
Szociális, Egészségügyi és Lakásügyi Bizottság
Elnöke

**Átfogó értékelés Győr Megyei Jogú Város Önkormányzata
2022. évi gyermekjóléti és gyermekvédelmi feladatainak ellátásáról**

A gyermekek védelméről és a gyámügyi igazgatásról szóló 1997. évi XXXI. tv. (a továbbiakban: Gyvt.) 96. § (6) bekezdése értelmében a helyi önkormányzat minden év május 31-ig átfogó értékelést készít a gyermekjóléti és gyermekvédelmi feladatai ellátásáról.

Az értékelés tartalmáról a gyámhatóságokról, valamint a gyermekvédelmi és gyámügyi eljárásról szóló 149/1997. (IX. 10.) Korm. rendelet 10. számú melléklete rendelkezik.

Ez alapján az átfogó értékelés tartalmi követelményei:

- a település demográfiai mutatói, különös tekintettel a 0–18 éves korosztály adataira,
- az önkormányzat által nyújtott pénzbeli és természetbeni ellátások biztosítása,
- az önkormányzat által biztosított személyes gondoskodást nyújtó ellátások bemutatása,
- a felügyeleti szervek által gyámhatósági, gyermekvédelmi területen végzett szakmai ellenőrzések tapasztalatainak, továbbá a gyermekjóléti és gyermekvédelmi szolgáltató tevékenységet végzők ellenőrzésének alkalmával tett megállapítások bemutatása,
- a jövőre vonatkozó javaslatok, célok meghatározása,
- a gyermekkorú és fiatalkorú bűnelkövetők és az általuk elkövetett bűncselekmények számának, a bűnelkövetés okainak bemutatása,
- a települési önkormányzat és a civil szervezetek közötti együttműködés keretében milyen szolgáltatások ellátásában vesznek részt civil szervezetek (alapellátás, szakellátás, szabadidős programok, drogprevenció stb.).

Az önkormányzat a személyes gondoskodást nyújtó alapellátások közül a gyermekjóléti szolgáltatásról, a gyermekjóléti központ működtetéséről, a gyermekek napközbeni ellátásáról, a családok és gyermekek átmeneti elhelyezéséről gondoskodik.

E feladatainak ellátásához működteti:

- a Család- és Gyermekjóléti Központ Győrt,
- az Egyesített Bölcsődei Intézményhálózat Győrt.

Az önkormányzat a 351/1999. (IX. 16.) Kgy. sz. határozatával megbízta a Szt. Cirill és Method Alapítványt 40 fős Gyermekek és Családok Átmeneti Otthonának működtetési feladatával. A Szt. Cirill és Method Alapítvány a feladat ellátásáról – az ellátási szerződésben foglaltak szerint – minden év május 31-ig átfogó értékelést készít, melyet a Szociális, Egészségügyi és Lakásügyi Bizottság megtárgyal.

Győr Megyei Jogú Város demográfiai mutatói

Győr Megyei Jogú Város állandó lakosságának száma 2022. december 31-én 121.483 fő volt. A megelőző évi adathoz viszonyítva a város népességére vonatkozó adatokban jelentős változás nem következett be.

A 0-18 éves korú lakónépesség kor szerinti megoszlása:

Év	0–3 éves	3–7 éves	7–14 éves	14–18 éves	összesen
2021.12.31.	3.451 fő	5.127 fő	9.020 fő	6.119 fő	23.717 fő
2022.12.31.	4.126 fő	5.079 fő	8.772 fő	6.160 fő	24.137 fő

Az önkormányzati, jegyzői hatáskörben biztosított pénzbeli, természetbeni ellátások

Győr Megyei Jogú Város Önkormányzata a Gyvt. 21-21/C. §-ban foglaltaknak megfelelően 2022. évben is biztosította a gyermekétkeztetést a bölcsődékben, óvodákban, általános és középiskolákban.

Győr Megyei Jogú Város Jegyzője a rászoruló gyermekek számára a rendszeres gyermekvédelmi kedvezményre való jogosultságot, valamint a hátrányos és halmozottan hátrányos helyzet fennállását állapította meg.

Gyermekétkeztetés

A bölcsődei ellátásban saját főzőkonyhákban készített reggeli főétkezést, déli meleg főétkezést, valamint tízórait és uzsonnát kapnak a gyermekek.

Az óvodákban és az általános iskolákban déli meleg főétkezést és tízórait, uzsonnát vehetnek igénybe, illetve az ebéd külön is igényelhető. Az étkeztetés vásárolt élelmiszerrel kerül megoldásra.

Az intézményekben a törvényi szabályozásnak megfelelően a szociálisan rászoruló gyermekek számára biztosított az ingyenes és kedvezményes gyermekétkeztetés, illetve a szünidei gyermekétkeztetést.

Az ingyenes és kedvezményes gyermekétkeztetésre vonatkozó, 2022. december 31-i adatokat a következő táblázat tartalmazza.

	100%-ot fizet	50%	50%	50%	Ingyenes	Ingyenes	Ingyenes	Ingyenes	Ingyenes
		RGYK-ra jogosult gyermek a családban	3 v. több gyermeket nevelnek	tartós beteg vagy fogyatékos gyermek a családban	RGYK- ra jogosult gyermek	tartós beteg vagy fogyatékos gyermek a családban	3 v. több gyereket nevelnek a családban	egy főre jutó jöv.< minimálbér 130%-a	nevelésbe vett gyermek
bölcsőde	312	0	0	0	5	29	86	129	2
óvoda	1.342	0	0	0	48	206	721	1.241	18
alapfokú oktatás	3.179	0	1.249	569	329	0	0	0	51
középfokú oktatás	1.387	10	600	142	0	0	0	0	35
összesen:	6.220	10	1.849	711	382	235	807	1.370	106

A szünidei gyermekétkeztetésre jogosult a szociális igazgatás és szociális ellátások helyi szabályozásáról szóló 5/2015. (II. 27.) önkormányzati rendelet alapján – a Gyvt. 21/C. § (1) bekezdésében foglaltakon túl – a Győr közigazgatási területén működő köznevelési intézménnyel tanulói jogviszonyban álló, rendszeres gyermekvédelmi kedvezményre jogosult gyermek is annak a tanévnek a végéig, amelyben a 18. életévét betölti.
A 2022. évben a szünidei gyermekétkeztetést 673 gyermek vette igénybe.

Rendszeres gyermekvédelmi kedvezményre való jogosultság

2022. december 31. napján 329 család 567 gyermeke volt jogosult rendszeres gyermekvédelmi kedvezményre. A kedvezményre jogosult gyermekek száma az előző évihez képest jelentős mértékű csökkenést mutat, ami azzal magyarázható, hogy a COVID járvány miatti veszélyhelyzeti rendelkezések időtartama alatt, a 2020. november 04. napjától lejárató jogosultságok egységesen meghosszabbításra kerültek 2022. augusztus 31. napjáig. Így a tavalyi évben a 2019. évben megállapított – de azóta hatályukat nem veszítő – kedvezményben részesülő gyermekek is szerepeltek a nyilvántartásban.

A kedvezményre jogosultak közül 12 nagykorú, 555 fő kiskorú.

60 gyermekre vonatkozó kérelem került elutasításra, szinte kivétel nélkül az egy főre jutó jövedelemhatár túllépése miatt.

A kedvezményben részesülők a Gyvt. 20/A. § (1)-(2) bekezdései alapján augusztus és november hónapokban pénzbeli ellátásban részesültek, összesen 8.775.000,- Ft összegben. Közülük 468-an alap összegű támogatásban részesültek, összesen 5.616.000,- Ft összegben, míg emelt összegű támogatásban 243 fő részesült, összesen 3.159.000,- Ft összegben.

A rendszeres gyermekvédelmi kedvezményhez kapcsolódó, családba fogadó gyámként kirendelt hozzátartozónak megállapítható pénzbeli ellátásban senki nem részesült.

Hátrányos és halmozottan hátrányos helyzet megállapítása

A rendszeres gyermekvédelmi kedvezményhez kapcsolódó hátrányos helyzet megállapítására 179 esetben került sor. 176 esetben a szülő(k), családba fogadó gyám alacsony iskolai végzettsége miatt, 2 esetben az elégtelen lakókörnyezet, illetve lakáskörülmények miatt, valamint további 1 esetben a szülő(k), családba fogadó gyám alacsony foglalkoztatottsága miatt.

Halmozottan hátrányos helyzet megállapítására 47 esetben került sor. 43 esetben a szülő(k), családba fogadó gyám alacsony iskolai végzettsége és elégtelen lakókörnyezet, illetve lakáskörülmények miatt, 4 esetben pedig a szülő(k), családba fogadó gyám alacsony iskolai végzettsége és alacsony foglalkoztatottságuk miatt.

A hátrányos és halmozottan hátrányos helyzetű gyermekek 2022. december 31-ei statisztikai adatait a következő táblázat tartalmazza.

Sor-szám	Megnevezés				2022. évben nyilvántartásba vettek száma (fő)	Ebből (b oszlop adott sorhoz tartozó adata):					2022. 12. 31-én nyilvántartottak száma
						0–2 éves	3–5 éves	6–13 éves	14–17 éves	18 évesnél idősebb	
01	Rendszeres gyermekvédelmi kedvezményben részesülő gyermekek és nagykorúvá vált gyermekek száma				585	46	82	334	93	12	567
02	Ebből (01-ből): hátrányos vagy halmozottan hátrányos helyzet megállapítása iránti kérelemmel érintett gyermekek és nagykorúvá vált gyermekek száma				273						
03	Ebből (02-ből) Elutasított hátrányos vagy halmozottan hátrányos helyzet iránti kérelemmel érintett gyermekek és nagykorúvá vált gyermekek száma				34						
05	Megállapított hátrányos helyzetűek száma				187	12	29	105	30	3	179
06	Ebből (05-ből): szülő(k), családba fogadó gyám alacsony iskolai végzettsége miatt				183	12	29	104	29	2	176
07	szülő(k), családba fogadó gyám alacsony foglalkoztatottsága miatt				2	0	0	0	1	0	1
08	elégtelen lakókörnyezet, illetve lakáskörülmények miatt				2	0	0	1	0	1	2
09	Ebből (02-ből) Megállapított halmozottan hátrányos helyzetűek száma				52	6	5	26	10	0	47
10	Ebből (09-ből): szülő(k), családba fogadó gyám alacsony iskolai végzettsége és a szülő(k), családba fogadó gyám alacsony foglalkoztatottsága miatt				6	0	0	3	1	0	4
11	szülő(k), családba fogadó gyám alacsony foglalkoztatottsága és elégtelen lakókörnyezet, illetve lakáskörülmények miatt				0	0	0	0	0	0	0
12	szülő(k), családba fogadó gyám alacsony iskolai végzettsége és elégtelen lakókörnyezet, illetve lakáskörülmények miatt				46	6	5	23	9	0	43
13	szülő(k), családba fogadó gyám alacsony iskolai végzettsége és a szülő(k), családba fogadó gyám alacsony foglalkoztatottsága és elégtelen lakókörnyezet, illetve lakáskörülmények miatt				0	0	0	0	0		0
14	A gyámhivatal által hivatalból megállapított halmozottan hátrányos helyzetű nevelésbe vett gyermekek és utógondozói ellátásban részesülő nagykorúvá vált gyermekek száma				33	24	39	80	41	30	214

Az önkormányzat által biztosított személyes gondoskodást nyújtó ellátások bemutatása

Család- és Gyermekjóléti Központ Győr

A Család- és Gyermekjóléti Központ Győr (röviden: CSGYK GYŐR) tevékenységét a szociális igazgatásról és szociális ellátásokról szóló 1993. évi III. tv. (a továbbiakban: Szt.), a személyes gondoskodást nyújtó szociális intézmények szakmai feladatairól és működésük feltételeiről szóló 1/2000. (I. 7.) SzCsM rendelet (a továbbiakban: SzCsM rendelet), továbbá a gyermekek védelméről és a gyámügyi igazgatásról szóló 1997. évi XXXI. tv. (a továbbiakban: Gyvt.), a személyes gondoskodást nyújtó gyermekjóléti, gyermekvédelmi intézmények, valamint személyek szakmai feladatairól és működésük feltételeiről szóló 15/1998. (IV. 30.) NM. rendelet (a továbbiakban: NM rendelet) szabályozza.

Győr városában élőknek nyújtott alapszolgáltatáson túl járásközponti szerepet betöltve végzi a gyermekek védelembe vételével kapcsolatos hatósági munkához kötődő feladatokat, a gyámhivatallal való kapcsolattartást és speciális szolgáltatásokat nyújt.

2022. évi munkáját az alapfeladatok szakszerű ellátása, valamint a kialakított protokollok mentén végzett színvonalas feladatellátás jellemezte.

Feladatai közül a családsegítés és gyermekjóléti alapszolgáltatás feladatait az Alapszolgáltatási Csoportban dolgozó kollégák látják el. A Hatósági Csoport Győr járás teljes lakosságára kiterjedően a gyermekvédelmi gondoskodás keretébe tartozó, a gyermekek védelmére irányuló hatósági tevékenységekhez kapcsolódó esetmenedzselési feladatokat biztosítja. A Speciális Csoport feladatkörébe tartozik minden olyan szolgáltatás, amit a család köré szervez a családsegítő, illetve az esetmenedzser, amely a szociális segítő munka, illetve a családgondozás része, eszköze, lehetősége.

Alapszolgáltatási Csoport

- **családsegítést** biztosít a szociális igazgatásról és a szociális ellátásokról szóló 1993. évi III. tv. 64. §-a alapján és segítséget nyújt a működési területén élő szociális és mentálhigiénés problémái vagy krízis helyzete miatt segítséget igénylő személyeknek, családoknak, az ilyen helyzethez vezető okok megelőzése, a krízishelyzet megszüntetése, valamint az életvezetési képesség megőrzése céljából,
- **gyermekjóléti szolgáltatást** nyújt a Gyvt. 39-40/A. §-a szerint a személyes gondoskodás keretébe tartozó gyermekjóléti alapellátásként. A gyermekjóléti szolgáltatás olyan, a gyermek érdekeit védő speciális személyes szociális szolgáltatás, mely a szociális munka módszereinek és eszközeinek a felhasználásával szolgálja a gyermekek testi és lelki egészségének, családban történő nevelkedésének elősegítését, a gyermek veszélyeztetettségének megelőzését, a kialakult veszélyeztetettség megszüntetését.

Általános szolgáltatások:

- információ nyújtása, általános vagy célzott (személyre, helyzetre szabott) tájékoztatás ellátásokról, szolgáltatásról, azok tartalmáról, hozzáférés módjáról,
- ügyintézésben segítségnyújtás (kérvények, beadványok), érdekképviselet,
- szociális segítő munka (tervezett segítő folyamat, a mindennapi életvezetési segítségnyújtásra összpontosuló szolgáltatásokkal, tanácsadásokkal, segítő beszélgetésekkel, valamint családlátogatásokkal),
- adósságkezelési szolgáltatás, hátralékkezelési tanácsadás,
- szociális integrációs szolgáltatások,

- adomány közvetítés.

A szakmai munka gyakorlatában 2022-ben folyamatosan cél volt a szociális munka egységes, rendszerszemléletű megközelítése, a kliensközpontú ügyfélfogadások biztosítása, a jelzésekre történő adekvát szakmai intézkedések megtétele, hatósági intézkedésben érintett gyermekek tekintetében pedig esetmenedzseri koordináció alapján végzett szociális segítő munka biztosítása.

A beérkezett jelzésekről, megtett intézkedésekről heti jelentés készül a NM. rendelet 9. §. (1) h) pontja alapján. A jelzések ilyen irányú nyilvántartása, feldolgozása adja a jelzőrendszer működésére irányuló tapasztalatok egy részét, valamint felmérésre kerülnek azok a veszélyeztetettségi faktorok, lakosságot érintő problémakörök, melyek a megelőző évekhez képest újként jelennek meg Győrben.

Feladatellátás statisztika alapján

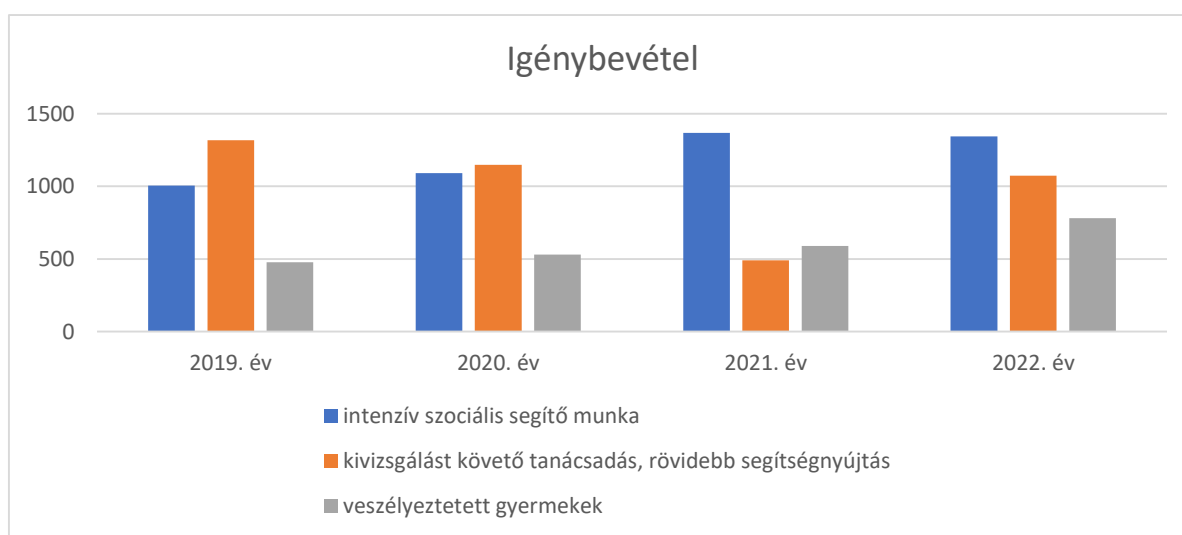

Az elmúlt évekre az volt a jellemző, hogy a jelzésekre, önkéntes igénybevételre induló családsegítői tevékenységekben csökken a rövidebb, tanácsadások vagy egyszeri esetkezelések száma, és emelkedik az intenzív, hosszabb szociális segítő munkát igénylő élethelyzetek száma. A jelzések számának növekedésével együtt járt a veszélyeztetettségi vizsgálatok nagyobb száma is a családsegítői tevékenységben, melyek lefolytatásának eredményeképpen, a magas számú intenzív szociális segítő munka mellett kiugróan magas számú rövidebb esetkezelés figyelhető meg. Ennek pozitív hozadéka, hogy a jelzőrendszer jóval érzékenyebben reagál célcsoportjának aktuális nehézségeire, az intézmények a probléma kialakulás egyre korábbi szakaszában jeleznek, és ez erősíti, sok esetben fel is gyorsítja a segítő munka sikerességét.

Kivizsgálást követő tanácsadás, rövidebb segítségnyújtás: 1505

Intenzív szociális segítő munka biztosítása: 1345 (1011 alapellátás, 334 gyermekvédelmi gondoskodás keretéhez tartozó hatósági intézkedésben biztosított szoc. segítő munka)

Veszélyeztetett gyermekek száma 2022-ben: 782 fő

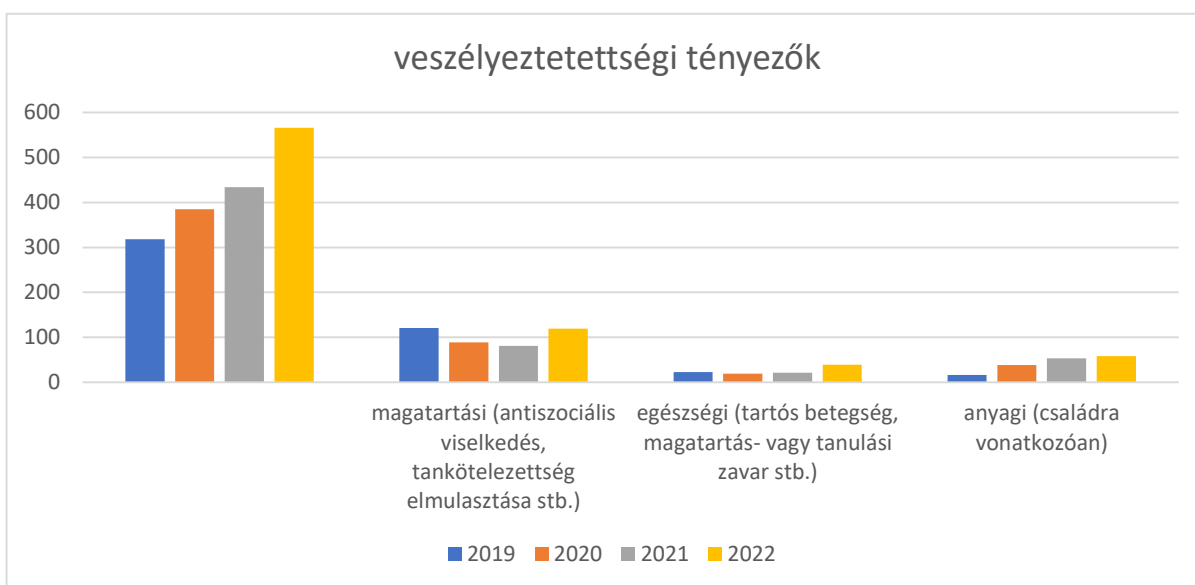
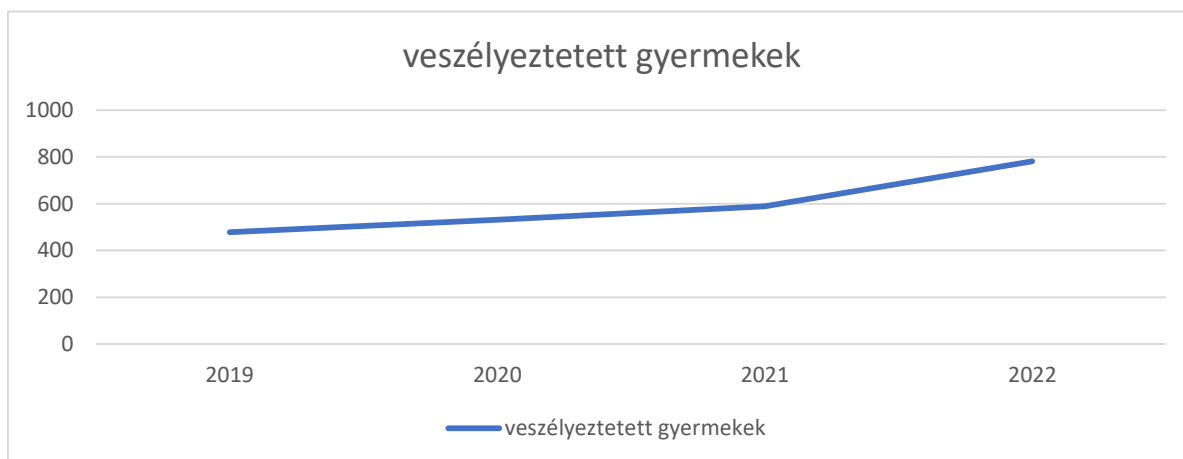

Ügyfélszolgálati tapasztalatok

A lakosság számára nyújtott közvetlen segítségnyújtás érdekében folyamatosan biztosított volt a személyes ügyfélfogadás, továbbra is hosszított ügyfélfogadási idővel. A támogatások igénybevételéhez nyújtott segítségnyújtás számának növekedése mutatta, hogy a családi bevételek csökkentek, nőtt azok száma, akik elvesztették a munkahelyüket, vagy csökkentett munkavégzés okán jelezték, hogy hátralékaik képződtek a közüzemi szolgáltatók felé, és jelentősen megnövekedett az igény a természetbeni támogatásokra - elsősorban az élelmiszersomagokra.

A háborúból fakadó humanitárius kihívásban, és társadalmi felelősségvállalás felerősödésében kiemelkedő szerepet és funkciót töltött be minden ügyfélfogadást biztosító iroda és az adomány központ. A felajánlások koordinálásával, valamint az ismert menekült családokkal végzett segítő munkával, a felajánlások elérték a segítségre szorulókat. A CSGYK GYŐR Adomány központja a megelőző évekhez képest 4-szeres forgalommal zárta ezt az évet (3959 esetben).

198 esetben kerültek kivizsgálásra a lakó- és életkörülményeket a Győr-Moson-Sopron Megyei Kormányhivatal Győri Járási Hivatalának és egyéb hatóság megkeresése alapján, legtöbbször felnőtt személyek gondnokság alá helyezése, valamint számadás ügyében.

A téli krízisidőszakban a fűtetlen ingatlanokban, testi épséget, egészséget veszélyeztető lakhatási körülmények között élő, kritikus helyzetbe került emberek ellátása érdekében közvetlen együttműködés került kialakításra – együttműködést szabályozó protokoll által – a család- és gyermekjóléti központok és szolgálatok, valamint a regionális diszpécser szolgálatok között ebben az évben. Az együttműködés keretei, lépései helyi szinten is meghatározásra kerültek, mely alapján 2022-ben szerencsére nem volt szükség ilyen irányú, életmentő intézkedésre.

A Győri Rendőrkapitánysággal együttműködve az intézmény 2022-ben is több alkalommal is részt vett a Nemzeti Bűnmegelőzési Stratégia (2013 – 2023) alapján a gyermek- és fiatalok biztonságának fokozása a szórakozóhelyek, a zenés, táncos rendezvények, a vendéglátó-ipari egységek és azok környékének fokozott ellenőrzésén, ezzel is segítve a gyermekek szórakozóhelyeken felmerülő veszélyeztetettségi szintjeinek felismerését, abban való intézkedések elősegítését.

Jelzések

Jelzésben érintettek száma	0-18 éves	Nagykorú (18 év feletti)
2016	374	46
2017	357	89
2018	481 + 17 születendő	107
2019	518 + 21 születendő	133
2020	478 + 23 születendő	165
2021	544 + 17 születendő	150
2022	606 + 17 születendő	105

Jelzések kivizsgálásakor elsődleges cél a mielőbbi kapcsolatfelvétel. Gyermekbántalmazás, súlyos elhanyagolásra utaló jelzés kapcsán 24 órán belül, egyéb jelzés esetén 3 napon belül kezdeményezzük (telefon, személyes találkozás, sikertelenség esetén behívó levél) a kapcsolatfelvételt a jelzésben érintett személlyel/családjával.

A beérkezett jelzések alapján 2022-ben:

- jogszabály és a protokoll alapján megküldött jelzések vannak legnagyobb arányban – igazolatlan hiányzás, egészségügyi szolgáltatókkal nem megfelelő szülői együttműködés, köznevelési intézményekkel nem együttműködő szülő,
- legtöbb jelzőrendszeri tagnál megjelenő problématerület: családi konfliktusok, elmérgesedett családi-kapcsolati problémák, családok szétválása kapcsán kapcsolattartási problémák; rendőrségi intézkedést igénylő konfliktusos helyzetek, bántalmazás,
- előző évhez képest magasabb számú a szociális válsághelyzetben lévő várandós,
- gyakori probléma a jelzésekben a szülők életvitele, gyermeknevelése nem megfelelő a gyermekek egészséges testi, lelki fejlődéséhez, gondozó szülő nem együttműködő a gyermek életében megjelenő szakemberekkel (egészségügyi szakemberekkel, oktatási intézménnyel stb.),

- alkohol probléma, szerhasználat, szülő megromlott mentális állapotának, pszichés kórképek hatása a családban,
- köznevelési intézményekben megjelenő problématerületek a gyermekek egymás közötti agresszív megnyilvánulásai gyermek közösségben, közösségi szabályok betartása nehézséget okoz a gyermek számára, tanköteles tanulók igazolatlan iskolai hiányzása,
- ugrásszerűen emelkedett a gyermek rossz mentális állapotáról, önmagát veszélyeztető magatartásáról, szuicid kísérletekről szóló jelzések, segítségkérések, csellengés, gyermek eltűnése, gyermek szerhasználata,
- jelzésben szereplő idős személy elhanyagolt egészségügyi fizikai állapota, bizonytalan lakhatás, gyűjtögető, szeméttel teli lakhatás, lakókörnyezetre veszélyeztető magatartás, szociálisan hátrányos helyzetű, létfenntartási küszöbön élő egyének, családok – hátralékok felhalmozódása,
- Ukrajnából érkező családok támogatása – integrációs problémák.

Jelzőrendszer működtetése

A jelzőrendszer szervezése és működtetése településszintű feladat, ennek megfelelően alapszolgáltatási csoporthoz tartozóan került megszervezésre.

A feladatellátás két szintje:

- szakmai vezető végzi az intézményi képvisellel kapcsolatos teendőket, az együttműködési keretek megállapítására irányuló döntéshozatali feladatokat, valamint a jelzésekkel kapcsolatos szakmai ellenőrző feladatokat;
- jelzőrendszeri felelős végzi a közvetlen kapcsolattartásra, tanácsadásra, szakmai kerekasztalok, fórumok megszervezésére, lebonyolítására irányuló feladatokat.

A 2022-es évben a Család- és Gyermejjóléti Központ Győr Alapszolgáltatási Csoportja összesen 6 szakmaközi kerekasztal tanácskozást tartott Adyváros, Belváros, Marcalváros és Újváros területenként bontásban, valamint két alkalommal kezdeményeztek egyeztetést kapcsolattartási ügyelet témakörében a bíróság képviselőivel, melyre ebben az évben nem került sor (bírósági akadályozottság okán), az egyeztetés előreláthatólag 2023-ban fog megvalósulni.

Meghívottak köre:

- Győr Megyei Jogú Város Önkormányzat WHO,
- Petz Aladár Megyei Oktató Kórház,
- Győr-Moson-Sopron Megyei Kormányhivatal Gyámügyi és Igazságügyi Főosztály Igazságügyi Osztály,
- Győr Megyei Jogú Város Önkormányzat Intézményfenntartói Osztály,
- Népjóléti Osztály Lakásügyi Csoport,
- Győr-Szol Zrt.,
- Győr-Moson-Sopron Megyei Kormányhivatal Népegészségügyi Főosztály, Lakásfenntartók Szolgáltató Egyesülete,
- Győri Rendőrkapitányság Bűnmegelőzési Alosztálya,
- Hajléktalanokat Segítő Szolgálat Győr,
- Egyesített Egészségügyi és Szociális Intézmény Győr,
- Magyar Máltai Szeretetszolgálat vezetője és képviselői,

- Család- és Gyermekjóléti Központ Győr munkatársai (koordinátorok, észlelő- és jelzőrendszeri tanácsadó),
- az adott illetékességi területen működő oktatási intézmények pedagógusai és a védőnők,
- a Szent Cirill és Method Alapítvány Gyermekek és Családok Átmeneti Otthona,
- a RÉV Szenvedélybeteg-segítő Szolgálat,
- Újvárosi Művelődési Központ munkatársai.

A szakmaközi kerekasztalok témái az alábbiak voltak:

- Ukrajnában zajló háború hatására megindult menekülthullám társadalmi, intézményi kihívásai a jelzőrendszeri intézmények működési gyakorlatában, család- és gyermekjóléti szolgáltatók tevékenységében, információcsere jó gyakorlat kialakítása érdekében
- Gyermekvédelmi szakmafejlesztés – Gyermekünk védelmében elnevezésű új informatikai rendszer (GYVR) bemutatása – annak jelzőrendszeri tagokra irányuló sajátosságai
- jelzési kötelezettséggel összefüggő feladatok és a jelzéssel a kapcsolatos információk megbeszélése

Éves szakmai tanácskozás

Az éves Szakmai Tanácskozás 2023. február 23-án került megszervezésre, melyen a megjelent jelzőrendszeri tagokkal ismertetésre kerültek a gyermekek veszélyeztetettségét észlelő- és jelzőrendszer működésével, működtetésével kapcsolatos előző évi tapasztalatok, a jelzések során megtett intézkedések általános tapasztalatai, jelzések alapján körvonalazódó problématerületek, tendenciák. Az elmúlt évi tapasztalatok, jelzőrendszeri visszajelzéseket figyelembe véve, előadás formájában az iskolai pszichológusok országos iskolapszichológia koordinátora nyújtott tájékoztatást a családi működési zavarok gyermekekre gyakorolt hatásairól, a gyermekek napjainkra jellemző mentális egészségéről; Országos Mentőszolgálat Nyugat-Dunántúli Mentőszervezete részéről tájékoztatás nyújtottak a gyermekekre irányuló vész hívások kapcsán kialakult mentőszolgálati tapasztalatokról; civil szerepvállalásról a függőséggel kapcsolatos élethelyzetekben, Színes Fogadó Tér bemutató előadásával egybekötve.

Korábbi évek tapasztalata volt, hogy a tanácskozáson a résztvevők nagy száma miatt minimálisan tud megvalósulni egyfajta interaktív párbeszéd, ezért a megelőző év gyakorlatához hasonlóan, kisebb létszámmal szekcióbeszélgetés formájában feldolgozásra kerültek az alábbi témák:

- jelzésekre irányuló kivizsgálások tapasztalatai, családsegítői feladatellátás, jelzőrendszeri felelős tapasztalatai – konkrét esetek, szektorközi együttműködési lehetőségek átbeszélésével,
- esettanulmányos tapasztalatok hatósági intézkedésben érintett ügyekben, két szakember jelenléte az esettanulmányban,
- óvodai-, iskolai szociális segítő tapasztalatok, speciális szolgáltatások a CSGYK GYŐR-ben.

Az éves szakmai tanácskozáson részt vett különböző szakterületek képviselőinek száma: 126 fő.

A jelzőrendszeri intézmények jelzőrendszeres együttműködésre irányuló tapasztalatai a szakmai tanácskozások, fórumok alkalmával kerülnek felmérésre, valamint évente egyszer

kérdőíves felmérés is készül intézményünk által. Mindezek figyelembevételével terveződnek, és kerülnek megszervezésre a következő év együttműködési keretei, fórumai.

A jelzőrendszeri feladatokat szabályozó jogszabályok, szakmai protokollok, módszertani útmutatók ismertetésére, a változások nyomon követésére, valamint egy-egy célcsoportra jellemző problématerületek, az alkalmazott gyakorlati módszerek és kompetenciák átbeszélése, megvitatására a továbbiakban is a szakmaközi egyeztető fórumok megszervezése tűnik a leghatékonyabbnak.

Hatósági Csoport

A Hatósági Csoport esetmenedzserei 2022-ben az egyes ügyek tekintetében - továbbra is - a koordinálás, közvetítés, tanácsadás, szükség esetén kontroll-következmény alkalmazásával kísérték végig és támogatták a segítő folyamatokat, valamint dokumentálták azt. Gyámhivatali megkeresésre induló ügyek tekintetében megvizsgálták a gyermekek veszélyeztetettségét - esetkonferencia, családlátogatás, személyes meghallgatások, telefonos konzultációk, a családdal kapcsolatban álló személyek, szakemberek írásos véleményén keresztül - és magas színvonalú, megalapozott javaslatok készültek, melyek a visszajelzések alapján gyorsan és hatékonyan tudták segíteni a Gyámhivatali döntéseket.

Hasonlóan az előző évekhez, több korábban még elő nem fordult esettel, helyzettel találkoztak az esetmenedzserek, melyek megoldását a Hatósági Csoport vezetőjével és a Gyámhivatallal egyeztetve közösen kellett megkeresni, figyelembe véve a gyermek mindenekfelett álló érdekét és a törvényes képviselők érdekét, véleményét, élethelyzetét is.

Évről évre egyre nagyon probléma a befogadó helyek, szakellátási helyek szűkös volta, a speciális szakellátási helyek hiánya, mely befolyásolja a gyámhivatali döntéseket is. A megalapozott javaslatok (családsegítő, esetmenedzser, jelzőrendszeri tagok véleménye, esetkonferencia, családtagok nyilatkozatai, hosszú távú gondozási tapasztalatok) ellenére többször került elutasításra a gyermek családból történő kiemelésének szükségességére vonatkozó javaslat, különösen azokban az esetekben ahol közvetlen (élet)veszélyben nem volt a gyermek vagy nem volt igazolható, de a hosszú távú egészséges testi-lelki-értelmi-érzelmi fejlődése már egyértelműen sérült és további romlás előrevetíthető volt, melyre a nevelésbe vétel lenne a megoldás.

Ebből fakadóan egyre nagyobb kihívás és komplexebb feladat az esetmenedzserek számára igazolni e javaslatok létjogosultságát, a kiemelés szükségességét, illetve amennyiben nem kerül erre sor, úgy a veszélyeztetettség további fokozódása esetén ismételt javaslat benyújtása, remélve azt is, hogy a férőhelybővítés elengedhetetlen voltát is igazolják ezek az élethelyzetek, javaslatok és történik előrelépés e téren. Természetesen csak azon gyermekek esetében, ahol a családban történő nevelkedés - mint elsődleges cél – már nem biztosítható.

Szakmailag és emberileg megterhelő is ezen esetek vitele, komoly felelősség az egyes döntések meghozatala, azok időbelisége, illetve az ütközőponti szerep a jelzőrendszer és a gyámhivatal, szakellátás között. A gyermekekkel, családokkal kapcsolatban álló szakemberek (iskola, óvoda, védőnő, pártfogó, jegyző stb.) gyakran nem értik, hogy egy-egy adott esetben miért nem kerül sor a kiemelésre, ha a gyermek érdeke azt szolgálná. Előfordul, hogy csalódottságuk csökkenti motiváltságukat az újabb jelzések tekintetében, így kiemelt feladat volt az ő motiválásuk.

A gyermekvédelmi nyilvántartási rendszer (GYVR) digitalizációjának elindítására 2021. július 1-től került sor a Család és Gyermekegészségügyi Központok vonatkozásában. A bevezetés egy hosszabb folyamat volt, így a nyilvántartási alrendszer egyes elemeinek bevezetése még 2022 nyarán is zajlott, és csak 2022 végére készült el a teljes rendszer.

Ez az országos nyilvántartási rendszer jelenleg sem képes még kezelni minden fajta esetvitelt, illetve életszituációt, valamint gépi rendszer voltából fakadóan több hibás algoritmussal rendelkezik, de a dokumentáció vezetése már többnyire a rendszerben valósul meg.

Újdonsága és a fennálló problémák miatt még időigényesebb a korábbi dokumentáláshoz képest, de 2022-es évben a kollégák folyamatosan sajátították el a rendszer működtetését, sikerrel.

A Hatósági Csoportból 6 kolléga esetmenedzseri feladatellátása érinti Győr járás településeit. Az esetmenedzserek és településen dolgozó családsegítő kollégák együttműködése a 2022-es év folyamán is megfelelő volt az egyes ügyek tekintetében, ahol nem, ott pedig személyes egyeztetések történtek, a szakmai munka gördülékenységének fenntartása érdekében. Emellett elengedhetetlen volt a jogszabályban is meghatározott, előírt folyamatos szakmai támogatás nyújtása az esetmenedzserek, jelzőrendszeri tanácsadók, illetve a Központ szakmai vezetői részéről. A szakmai támogatás - a vírushelyzet elmúltával - ismételten személyes jelenlétű járási szakmai tanácskozás formájában tudott megvalósulni.

Feladatellátás a statisztika alapján

Az előző évekhez képest a nevelésbe vétel alatt álló gyermekek száma jelentős eltérést nem mutat (2022-ben 243 fő), az ideiglenes hatállyal elhelyezett gyermeke száma is évek óta nagyon alacsony (6 fő). Az utógondozott gyermekek száma 2016 óta folyamatosan emelkedő tendenciát mutatott, azonban 2022-ben ez megállt. Míg 2016-ban 4 gyermek került haza a nevelésbe vételt követően, 2021-ben már 28 gyermek, akik esetében a saját családjukba történő visszahelyezés megvalósulhatott, vagy tágabb családjukban, rokonnál történő családba fogadással, de megszüntethető volt a nevelésbe vétel. Sajnos 2022-ben ez a szám 7 főre redukálódott, kevesebb család, szülő vált képessé újra nevelni gyermekét.

A tapasztalatok szerint ez nem a hazagondozás sikertelenségét mutatja, hanem azt, hogy a gyermekek családból történő kiemelése csak a legvégső esetben valósul meg, olyan esetekben, ahol a szülővel már semmilyen együttműködést nem lehet megvalósítani vagy magatartása, életvitele súlyosan veszélyeztető, és sajnos ezek a nevelésbe vételt követően sem változnak. A szülők nagyon sok esetben nem tartják a kapcsolatot a Központtal, megkeresésekre nem reagálnak vagy elutasítják azt, sajnos sokszor gyermekeikkel sem tartanak kapcsolatot és kevéssé motiválhatók a változtatásra.

A család és gyermekvédelmi feladatellátás struktúraváltása után eltelt 4 év adatait összehasonlítva az a tapasztalat, hogy néhány évig nem változott lényegesen a védelembe vett gyermekek száma, 2019-ben is csak kisebb csökkenés volt megfigyelhető. Azonban a 2020-as év rendkívülinek volt mondható, a védelembe vett gyermekek alacsony számát tekintve, mely összesen 186 volt (úgy, hogy az előző évek 259-275 közötti tartományban mozogtak). 2022-ben a védelembe vett gyermekek száma ehhez képest csak némi emelkedés mutat (195 fő).

Más KSH statisztikai mutatókkal összevetve, megállapítható, hogy a védelembe vételi eljárások száma nem változott jelentősen, azonban ezen eljárásokon belül, a veszélyeztetettség kivizsgálását követően kevesebb esetben tesznek az esetmenedzserek javaslatot a védelembe vételre. A gyermekek veszélyeztetettség csökkenése, megszüntetése érdekében - a jelzőrendszeri tagokkal és a gyámhivatallal egyetértésben - elegendőnek találják az alapellátás keretén belüli szociális segítő munkát, tekintettel a családok együttműködési szándékára, valamint az alapellátás keretén belüli szoros, aktív, hatékony szakmai munkára.

2022-ben is magas volt azon gyermekek száma, akik kapcsán fizikai (64 fő), lelki (138 fő) és szexuális (9 fő) bántalmazás megvalósulása merült fel, a múlt évben is sok gyermek

tekintetében kellett ennek figyelembevételével meghatározni a szükséges gyermekvédelmi intézkedéseket.

Ez a magas szám a tapasztalatok szerint azzal áll összefüggésben, hogy az elmúlt évben a családon belüli kapcsolati problémák, agresszió, szülők, ill. együtt élő egyéb családtagok közt megvalósuló fizikai bántalmazások - melyeknek a gyermekek szemtanúi, elszenvedői voltak – a korábbi évekhez képest gyakrabban valósulnak meg. Sok szülőnek se ideje, se energiája, türelme nincs gyermekeivel illetve gyermeke tanulmányaival, egészséges testi-lelki-értelmi-érzelmi fejlődésével foglalkozni, a mindennapi életkihívások, egzisztenciális bizonytalanság és /vagy családi konfliktusok felemésztik őket, nevelési módszereik nem működnek, illetve ezek a módszerek nem tudnak alkalmazkodni, változni az egyre felgyorsuló generációs különbségek okán sem.

Hatósági intézkedés nyomán gondozott kiskorúak száma Győr Járás (2022.)

		Védelembe vett	Ideiglenes hatállyal elhelyezett	Nevelésbe vett	Utógondozás, szakellátásból kikerült	Összesen	Ebből lány
Összes érintett száma (fő)		195	6	243	7	451	183
Ebből	0–2	13		24	1	38	13
	3–5	2	4	33	1	40	20
	6–13	113	1	107	3	224	85
	14–17	63	1	79	2	145	62
	18-					4	3
Ebből lány:		79	3	98	3	183	
Ebből hátrányos helyzetűnek minősített:						62	
Ebből halmozottan hátrányos helyzetűnek minősített:						93	

Hatósági intézkedés nyomán gondozott kiskorúak száma Településeként (2022.)

Település neve	Védelembe vett	Ideiglenes hatállyal elhelyezett	Nevelésbe vett	Utógondozás, szakellátásból kikerült	Összesen: (a–d oszlopok)	Ebből (e-ből) lány
	a	b	c	d	e	
Győr	148	5	210	5	368	138
Gyórság	4		1		5	3
Töltéstava			6	2	8	5
Nyúl	2				2	2
Böny			1		1	
Rétalap	5				5	1
Gönyű			5		5	3
Pér			2		2	2
Mezőörs						
Nagyszentjános	1		2		3	1
Győrújbarát						
Abda	1		1		2	1
Börcs						

Ikrény	8				8	6
Dunaszentpál						
Dunaszeg						
Kunsziget			1		1	
Gyórladamér						
Gyórújfalu	1		1		2	1
Vámosszabadi	1				1	0
Győrzámoly	2				2	2
Kisbajcs		1	1		2	
Nagybajcs	3				3	2
Vének						
Koroncó	9				9	5
Rábapatona	2		3		5	4
Kajárpéc	2		4		6	3
Tényő	2				2	2
Sokorópátka	1				1	1
Öttevény	2		3		5	
Bezi						
Fehértó						
Gyórsövényház						
Mosonszentmiklós	1				1	
Enese			2		2	1
Települések Győr nélkül:	47	1	33	2	83	45
ÖSSZESEN:	195	6	243	7	451	183

Speciális Csoport

A Család- és Gyermekjóléti Központ Győr Speciális Csoportja a gyermekvédelmi törvényben előírt módon a gyermekek igényeinek és szükségleteinek megfelelő önálló egyéni és csoportos speciális szolgáltatásokat, programokat nyújt a gyermek családban nevelkedésének elősegítése, a gyermek veszélyeztetettségének megelőzése érdekében. Feladatait a Győri járás, illetve fogyatékosügyei tanácsadás terén Győr-Moson-Sopron megye területére kiterjedően végzi.

A Család- és Gyermekjóléti Központ Győr Speciális csoportjához tartozó feladatok ellátásában összesen 12 tanácsadó munkatárs vesz részt, munkájukat 2 asszisztens munkatárs és 2 vezető segíti. A tanácsadókon felül 6 munkatárs (1 pszichológus, 1 jogász, 2 fejlesztő pedagógus, 2 kapcsolattartási mediátor) részmunkaidőben, megbízási szerződéssel látják el feladataikat.

A Speciális Csoport tanácsadói által ellátott szolgáltatások

Jogi tanácsadás

A tanácsadó a feltett jogi jellegű kérdésekre válaszol, levelek írásában, iratok megszerkesztésében nyújt segítséget. 2022. évben összesen 203 alkalommal összesen 176 ügyfél kapott jogi segítséget a speciális jogi szolgáltatás keretében.

Pszichológiai tanácsadás

Az intézmény pszichológiai tanácsadás szolgáltatása, a szociális vagy mentálhigiénés, illetve egyéb krízishelyzet miatt segítségre szoruló személyek, családok számára nyújtott szolgáltatás, a krízishelyzet megszüntetése, valamint az életvezetési készség megőrzése céljából. Gyerek, illetve felnőtt ügyfelek is megjelentek a szolgáltatásban. Az általuk hozott, gyerekeket érintő érzelmi- és viselkedési problémák fő köre a dühkezelés, a szorongás, a veszteség-feldolgozás (válás, gyász), önbizalom-hiány közül kerültek ki, illetve gyerekeknél és felnőtteknél is megjelentek a kapcsolati problémák.

A pszichológus tanácsadók rendszeres kapcsolatban, együttműködésben állnak az érintett családok családsegítőivel, esetmenedzsereivel, szükség szerint az óvodai- és iskolai szociális segítőkkel, pedagógusokkal, pszichiáterekkel, fogyatékosügyei tanácsadókkal. A pszichológus kollégák minden hónapban esetmegbeszélő alkalmakat is tartanak maguknak, ezzel is segítve, támogatva egymás munkáját, főleg az olyan családokat illetően, akikkel mindketten kapcsolatban állunk.

Továbbra is hosszas várakozás előzi meg az első találkozást a kliensekkel. A heti rendszerességű tanácsadást a nagy esetszám miatt nem áll módunkban biztosítani.

A pszichológiai tanácsadásra 2022. évben összesen 715 alkalommal került sor, az összes ellátott száma 291 fő volt, ebből 132 gyermek.

Fejlesztő pedagógusok fogadóórái

A Család- és Gyermekjóléti Központ szakmai feladatának részeként hetente három alkalommal, heti tíz – tíz órában biztosított fejlesztő pedagógusi támogatást két gyógypedagógus végzettségű, megbízási szerződéssel foglalkoztatott munkatárs. 2022. évben a fejlesztőpedagógiai szolgáltatáson 23 gyermek összesen 428 alkalommal jelent meg.

Mediáció

A Család- és Gyermekjóléti Központ speciális szolgáltatások keretében mediációs lehetőséget biztosít. A mediátori teendőket a Központ 6 speciálisan képzett munkatársa látja el, páros vezetésű üléseken. 2022. évben összesen 15 alkalommal merült fel a mediáció alkalmazásának lehetősége, melyek eredményesen zárultak és összesen 32 ellátott személyt érintettek.

Kórházi szociális munka

A 2022 év tapasztalatai szerint, hasonlóan az előző évekhez, a kórházi szociális munka keretein belül továbbra is hangsúlyos a hátrányos helyzetű személyekkel végzett szociális segítő tevékenység.

Az ügyfélkör jelentős része a szenvedélybetegséggel, pszichés betegségekkel, egyéb ártalmakkal küzdő szülők, gyermekek, családok közül kerül ki. Az idei év tovább mélyítette a szociálisan nehéz helyzetben lévők élethelyzetét anyagi és lakhatási szempontokból egyaránt. Az életviteli, lakhatási problémák megnövekedtek, ezzel együtt a gondozatlan, elhanyagolt terheségek száma is. Az örökbe adások terén több esetben is történt előzetes lemondó nyilatkozat, még a várandósság alatt, mely az előző évekre nem volt jellemző. Több kiskorú várandós ügyében is szükség volt segítségnyújtásra, ügyintézésre a születendő gyermek törvényes képviselőjét, esetleges elhelyezését illetően. Anyaotthoni elhelyezésre is nagyobb számmal került sor, országos, illetve megyei szinten is.

Az idei évben nagy hangsúly terelődött a háború elől menekülő családok, gyermekek segítésére, az egészségügyi ellátórendszerbe való bekerülés, illetve a szolgáltatások igénybevétele terén. Az elmúlt évben 824 alkalommal, 154 ellátott esetében történt segítségnyújtás, melyek közül 34 esetben volt szükség hatósági intézkedésre.

Utcai és lakótelepi szociális munka

A felkereső munka során az elmúlt évben összesen 124 járaton 102 gyermekkel vették fel a kapcsolatot az utcai- és lakótelepi szociális munkások, és 2 alkalommal nyújtottak információs segítséget felnőtt korú személy részére. Egy gyermek ügyében került sor jelzés továbbítására tankötelezettség elmulasztása miatt a területileg illetékes családsegítőnek.

2022-ben öt alkalommal került sor közös „portyára” a Győr Városi Rendőrkapitányság Fiatalkori Bűnmegelőzési Csoportjának tagjaival. A fiatalok által gyakran látogatott helyszínek közös felkeresésével, a kölcsönös információcserével cél az utcai csellengés „kínálta”, bűnelkövetésre alkalmas helyzetek jobb megismerése, megelőzése. Közös, preventív célú munka folytatódott a nyári napközis klubfoglalkozások alakalmával is.

A gyermekekkel való találkozásokot követően, indokolt esetben kapcsolatfelvétel történt az adott iskolával és/vagy a Család- és Gyermekjóléti Központ munkatársával, melyet az ügy jelentőségéhez mért további szakmai lépések, pl. írásban tett jelzés követett 1 alkalommal, 1 gyermek ügyében.

2022-ben az utcai szociális munkások közreműködésével a következő programok valósultak meg:

- Utcai és lakótelepi szociális munka - Személyre szabott segítségnyújtás:

A fiatalok, gyerekek iskolai készségeinek, tanulási készségeinek elősegítését célozták meg 2022-ben az iskolai tanulást segítő, a lemaradásban lévő diákoknak személyre szabott segítségnyújtást biztosító tanácsadások, egyéni korrepetálások. 2022-es évben egyéni segítő foglalkozások (angol nyelvi és egyéb felzárkóztató foglalkozások gyermekek és felnőttek részére) 281 alkalommal valósultak meg, 25 fő részvételével (22 fő gyermek és 3 fő felnőtt):

„*MIND THE GAP!*” angol nyelvi, egyéni foglalkozások megszervezése és megtartása hangsúlyos volt a 2022 évben is. A program – a nyári időszak kivételével – megszakítás nélkül, átlagosan heti négy, összesen 93 alkalommal került megvalósításra. A programra 2023-ben is igény van.

Általános iskolába járó diákok tanulmányait segítő foglalkozások: Az előző évhez hasonlóan nagy igény mutatkozott az általános iskolába járó diákok tanulmányait segítő foglalkozásra, 2022-ben ez 188 alkalommal valósult meg, 12 fő gyermek esetében intézményünk családsegítő és esztendőzser kollégái javaslatára.

„*Batyus*” program: A program célja a pártfogó felügyelet alatt álló fiatalok problémáinak oki hátterének feltárása, új célok és motivációs tényezők keresése, új életkép és szemlélet kialakításának segítése. 2022-ben az előző évi foglalkozássorozat befejezése valósult meg.

Digitális nagyszülők: A program keretében az érdeklődők egyéni foglalkozás formájában megismerkedhetnek a tabletek működésével, a közösségi oldalak és különböző csevegő alkalmazások használatával és sok más egyéb hasznos információt is elsajátíthatnak. Az így megszerzett tudás segít nekik, hogy a későbbiekben az eszköz segítségével könnyebben tartsák a kapcsolatot a távol élő rokonaikkal.

2022-ben 2 egyéni foglalkozássorozat valósult meg, heti rendszerességgel összesen 2 fő bevonásával.

- Csoportos formában végzett szabadidős és tájékoztató tevékenységek:

Nyári napközis klubfoglalkozások: 2022-ben is kiemelt hangsúlyt fektettek a klubfoglalkozások minél színesebb programjainak megszervezésére. A nyári időszakban négy nyári napközis klubfoglalkozás (egy foglalkozás 5 napos volt) valósult meg 59 gyermek részvételével. 12 gyermek családsegítói delegálással tudott részt venni a programokon. Valamennyi foglalkozásról elmondható, hogy a gyerekek élményekre „kiéhezve” érkeztek, felszabadultak voltak, és lelkesek.

Játéktár és a közvetlenül hozzá kapcsolódó programokra nagy érdeklődés mutatkozott az év folyamán, 39 alkalommal 128 fő részvételével tudunk programokat kínálni az érdeklődőknek.

2022-ben is olyan tevékenységeket hirdettek meg, amelyek széles körben népszerűek, egy-egy ünnephez, vagy szokáshoz kapcsolódnak. Mindezt nyitott, könnyed és modern tálalásban.

Közösségi kert: Sziget-kék Élőkert és az ehhez kapcsoló programok is sok érdeklődőt vonzottak, akik nemcsak a programokra, hanem magára a kert gondozására és használatára is jelentkeztek. A közös kertészkedés, növényültetés, gondozás, szüret, valamint a különböző közösségi kerthez kapcsolódó programok 18 alkalommal 25 fő részvételével valósultak meg.

Zsizsegő foglalkozások: A közösségi teret látogató legkisebb korosztály számára „Zsizsegő” foglalkozásokat tartottunk 61 alkalommal 125 fő részvételével. 2022-ben 54 új család csatlakozott a programhoz. A heti rendszerességgel megtartott foglalkozásokon elsősorban a mozgásra és a szabad közös játékokra van igény. Sok picinek ez az első közösségi élménye. Nagy előnye ezeknek a foglalkozásoknak, hogy úgy ismerkednek meg a kicsik a közös játék örömeivel és nehézségeivel is, hogy közben ott van mellettük még édesanyjuk, akár édesapjuk is.

Közösségi programok a Közösségi Téren kívül: Az év során a meghívásoknak eleget téve a Sziget-kék Közösségi Tér, valamint az utcai és lakótelepi szociális munka képviseltette magát különböző városi rendezvényeken. Ilyen volt a Városi Gyereknapi, a Nemzeti Ifjúsági Tanács Napja, az Európa Nap, valamint szakmai tájékoztató az egyetemi hallgatóknak.

Ezen eseményeken 125 fő diákkal kerültünk kapcsolatba, és mutattuk meg munkánkat. Tájékoztató anyagaink, és az eseményekre összeállított programjainkra minden esetben nagy volt az érdeklődés.

Fogyatékosági tanácsadás

2022. január 1-től a győri Család- és Gyermekjóléti Központ Győr a megyében egyedüli kijelölt intézményként fogyatékosági tanácsadást biztosít a Győr-Moson-Sopron Megye területére kiterjedően fogyatékosági ügyben érintett személyeknek, hozzátartozóiknak, velük kapcsolatban álló szakembereknek, valamint szemléletformáló, érzékenyítő programokat megvalósítása révén a társadalom minden rétegére, csoportjára kiterjedően. Ügyfeleiket az esetek 30%-ában személyes megkeresés útján, 50%-ban telefonon érik el, 10-10% az arányuk az e-mail-en és Messenger-en jelentkezőknek. A fogyatékosági tanácsadók 2022-ben 1334 tevékenységszám mellett összesen 3294 fogyatékosággal élő személy számára tudtak segítséget nyújtani. A kliensek fele fogyatékoságának jelleg szerinti megoszlása szerint a látássérült, 20%-a értelmileg-, 15%-a mozgás-, 5 %-a hallássérült, és 10% a mentális betegséggel küzdők aránya.

A tanácsadók az év folyamán különösen nagy hangsúlyt fektettek érzékenyítő és szemléletformáló programok és alkalmak szervezésére és lebonyolítására. A találkozók közoktatási intézményekben (iskolák, bentlakásos intézmények, egyesületek), tanácsadók és külső szakemberek bevonásával zajlottak, szemléletformáló segédeszközök használatával, bemutatásával, valamint kreatív tevékenységek és élményekkel támogatott edukáció formájában.

A tanácsadók sorstársaknak Reménysugár klubot alakítottak ki, melynek foglalkozásai és találkozásai alkalmával több alkalommal szerveztek kirándulásokat más városokba (Sopron, Budapest), felkeresve kiállítóhelyeket (Tapintható Kiállítás, Magyar Zene Háza), izgalmas helyszíneket (Közösségi Kávézó), de sort kerítettek kreatív és kézműves foglalkozások megvalósítására is (papírfonás). Összesen 9 alkalommal került sor klubfoglalkozás megtartására, melyeken összesen 66 fő vett részt.

Kapcsolattartási ügyelet

A szolgáltatást működtető munkatársak a feladatellátás keretein belül szükség esetén konfliktuskezelő, segítő szolgáltatás nyújtottak, nyújtanak, gyermekvédelmi közvetítői eljárást (mediációt) biztosítottak, kapcsolatügyi szolgáltatást nyújtottak.

A kapcsolattartási ügyelet szakmai programja szerint a szolgáltatás jogerős, vagy ideiglenes intézkedésként azonnal végrehajtható bírósági vagy gyámügyi végzés, ítélet, határozat, megállapodás alapján, valamint a szülők közös elhatározásából bírósági, gyámhivatali végzés nélkül is igénybe vehető. Mindegyik esetben a szülők a kapcsolattartás megkezdése előtt a Kapcsolattartási Ügyelet szolgáltatás igénybevételét keretező szabályaira vonatkozó mediációs ülés keretében háromoldalú megállapodást kötnek egymással és a Család- és Gyermekjóléti Központtal a kapcsolattartás részleteire vonatkozóan.

A kapcsolattartási ügyelet tárgyi feltételei megfelelnek a jogszabályi előírásoknak.

2022. évben a győri Család- és Gyermekjóléti Központ Győr Sziget-kék Közösségi Térben 202 gyermek és hozzátartozóik vehették igénybe a szolgáltatást, találkozhatott a kapcsolattartásban érintett gyermek biztonságos, nyugodt, semleges körülmények között a tőle külön élő, kapcsolattartásra jogosult szülőjével vagy rokonaival kapcsolatügyi keretében, a szabályozások szerint péntek délután 15 órától 18 óráig, valamint szombaton 9 órától 13 óráig.

399 esetben a kapcsolattartások rendszeresen megvalósultak.

Tapasztalataik szerint a Kapcsolattartási Ügyeletre szabályozott kapcsolattartások száma az utóbbi években intenzív mértékben megemelkedett, az ügyeletek telítette váltak, a rendkívül sok felügyelt, ellenőrzött kapcsolattartás gyakorlati kivitelezése egyre nehezebben megoldható. A szülők jelentős része a szabályozás ideje alatt és a kapcsolattartások megvalósulásának idején sem együttműködő és egymás iránt érzett és a múltban megélt sérelmeikre reflektáló érzelmeikkel és indulataikkal kitakarják a gyermek valódi igényeit. Az esetek nagy részében nem fogadják szívesen a házirend, vagy a szolgáltatás szabályozásának azon részeit, amelyek teljesítésében saját igényeik korlátozására van szükség. Tapasztalataink szerint a szülők jogi képviselői nem fordítanak kellő figyelmet a gyermek érdekeire, a másik szülő igényeire és sajnos egyre több alkalommal kerül sor a szülők részéről az asszertivitáson túlmutató érdekérvényesítésre. Szaporodik azon alkalmak és ügyfelek száma, akik ellenvéleményüknek nem a házirendben elfogadott módon adnak hangot – verbális támadásokat, agresszív megnyilvánulásokat élnek meg ismétlődően a szolgáltatást biztosító munkatársak.

Készenléti szolgálat

A nyitvatartási időn kívül felmerülő krízishelyzetekben történő azonnali segítség, tanácsadás vagy tájékoztatás nyújtása érdekében a Család- és Gyermejjóléti Központ Győr gyermekvédelmi jelzőrendszeri készenléti szolgáltatást tart fenn. A készenléti szolgálat egy ingyenesen hívható telefonszám biztosításával lett megszervezve úgy, hogy a készenléti szolgálatban lévő munkatárs szakszerű segítséget tudjon nyújtani, vagy ilyen segítséget tudjon mozgósítani. A Család- és Gyermejjóléti Központ Győr készenléti szolgálatának ingyenesen hívható telefonszáma: 06 80/620-333.

2022. évben 314 napon biztosított elérhetőséget, összesen 33 alkalommal fogadott segítséget kérő hívást a készenléti szolgálat.

Sziget-kék Közösségi Tér

A Sziget-kék Közösségi Tér biztosít helyet a Speciális csoport tanácsadói (pszichológus, fejlesztőpedagógus, mediátor) számára ügyfélfogadásaik idejére, a kapcsolattartási ügyelet hetenként megvalósuló alkalmaira, valamint minden olyan csoportos, közösségi program megvalósítására, melyet a Speciális Csoport tanácsadói 0-18 korú gyermekek, valamint felnőttek és családok számára szerveznek. A Közösségi Tér 2009 óta működik, programjai és feladatai évről évre a szolgáltatás iránt érdeklődők igényeihez igazítva változnak.

A megvalósuló csoportos és közösségi programok (az utcai és lakótelepi szociális munkások tevékenységei és közösségi és csoportos programokkal közösen) 8 892 (halmozott adat) megjelenést realizáltak.

Sziget-kék Klub

Heti három alkalommal várja kisgyermekes családokat klubfoglalkozásokra, melynek célja a szülői kompetenciák támogatása, anya és gyermek érzelmi kapcsolatának erősítése, kulturális érték és mintaközvetítés, információ közvetítés, életvezetési és nevelési tanácsadás. A fiatal édesanyák számára egy olyan közösségi tér biztosítása, ahol hasonló élethelyzetben lévőkkel ismeretséget, kapcsolatokat alakíthatnak ki, tarthatnak fenn.

Sziget-kék alkotókörök: A 2022-ben 30 alkalommal valósult meg kézműves foglalkozás, melyen összesen 155 gyermek és szülője vettek részt.

Mazsolázó: A foglalkozások tevékenysége a gyermekekkel és édesanyákkal közös mondókák, gyermekversek, dalok tanulása, gyakorlása. A program során a foglalkozást vezető tanácsadó mintát és támogatást nyújt elsősorban a szülők számára, akik oldott hangulatban, élményszerűen sajátíthatják el a gyermekekkel való foglalkozás egyik fontos elemét. Az édesanyák bátorítást és segítséget kapnak, betekintést a kultúra, a népköltészet és a gyermekeknek íródott versek birodalmába. A közös éneklések és mondókázás érzelmi és edukációs hatása egyaránt fejlesztő hatást ér el gyermekeknél és természetes módon erősíti az édesanyák szülői kompetenciáját, tudatosságát. A program 2022-ben 12 alkalommal került megvalósításra, összesen 78-en vettek részt a foglalkozásokon.

Zsizsegő: A Zsizsegő foglalkozásokon a gyermekek és édesanyjuk közösen vesznek részt. A foglalkozások célja a 3 év alatti gyermekek mozgáskoordináció fejlődésének segítése, koncentráció, interperszonális alkalmazkodás, tolerancia és szabálytartás készségeinek fejlesztése, egymás elfogadásának elősegítése, kommunikációs készségeik fejlesztése, általános szocializációjuk támogatása, a gyermekek és édesanyjuk egymás iránti kötődésének erősítése, egymás iránti figyelmük támogatása. Az alkalmakon mozgás, és mozgáskoordinációt fejlesztő eszközök használatára, feladatok teljesítésére kerül sor, melyek nagyon népszerűek a résztvevő családok körében. 2022-ben 683-an vettek részt a foglalkozásokon, melyek közül 317 a gyermekek száma.

Alkalmi színpad: Az Alkalmi Színpad programsorozat keretében szervezett színházi előadások, koncertek közönségének célcsoportja a Család- és Gyermekjóléti Központ ügyfelei, ill. a Sziget-kék Klubbal kapcsolatba került gyermekek és gyermekes családok. A programsorozat több éve sikeresen működik, 2022-ben KEF támogatás terhére „Cinege, cinege, kismadár” címmel megszervezésre került előadáson összesen 56 résztvevő lejt meg 2022. 09. 08-án, a Vaskakas Aprók Színházában.

Téma Tér - Fiatal nők, feleségek, édesanyák csoportja: A Téma Tér keretében 2009 óta kerülnek megszervezésre elsősorban a Család- és Gyermekjóléti Központban működő Sziget-kék Klubot látogató kisgyermekes anyukák, a Család- és Gyermekjóléti Központ ügyfelei, valamint a szolgálathoz még nem kötődő, de a program iránt érdeklődő fiatal nők, leendő és gyakorló édesanyák számára csoportokat, előadásokat. 2022-ben évre összesen 2 alkalommal került sor a program megvalósítására, melyek témája a szülői kompetenciák és a nevelőszülőség voltak. A résztvevők száma összesen 11 fő volt.

Kismama jóga: A kismama jóga során képzett tréner vezetésével végezhetek a leendő édesanyák légző, koncentrációs, relaxációs gyakorlatokat annak érdekében, hogy a babavárás ideje minél stresszmentesebb, harmonikusabb és természetesebb legyen számukra. A kiscsoportos foglalkozásokon 5 kismama vett részt rendszeresen, a tanfolyam során 5 alkalom valósult meg.

Gerinctorna: A gerinctorna idősek és gerincproblémákkal küzdők számára szervezett mozgásos foglalkozás, amelyet 2022-ben összesen 46 online alkalomra került sor, melyen összesen 680 aktív résztvevője volt.

„Csellengők” program: Csellengő programunk célja a közösség megtartás, közösség fejlesztés. A programban a Közösségi Kávézó és a Sziget-kék Közösségi Teret látogató, kis gyermekes családok számára kínálunk lehetőséget a városban, és környékén elérhető, gyermekek számára vonzó élményt ígérő intézmények látogatására. A Sziget-kék Klub tagjai 2022-ben a Xantus János Állatkertet látogatták meg közösen, a programon összesen 48-an vettek részt.

Ovisuli, Manósuli, Logisuli és Okos Manó Tanoda programok: A Manósuli 4-6 éves gyermekek részére az az óvodai ismeretek bővítését célzó foglalkozás, mely bevezetesként szolgál témái segítségével az Ovisuli foglalkozások iskola-előkészítő feladatához. A gyermekek online és személyes formában tartják a kapcsolatot a tanácsadóval, aki játékos feladatokkal segíti fejlesztésüket, melyeket a szülővel egyeztetve és személyre szabottan állít elő. A 2022-ben 1694 alkalommal került sor Manósuli foglalkozásra.

Az Ovisuli 6-7 éves gyermekek részére nyújt iskola előkészítő foglalkozásokat, az iskolai tanulásra való felkészítés, egyéni és online formában, a korábbi, Manósulis év ismeretanyagára építve, azt tovább bővítve. Az Ovisuli programhoz 2022-ben 1576 tevékenység társítható.

Az Okos Manó Tanodában zajló egyéni fejlesztések célja megkönnyíteni az óvodából iskolába vezető utat azon gyermekek számára. A foglalkozásokra heti egy alkalommal 1 óras időtartamban kerül sor.

A lemaradások, tanulási nehézségek csökkentése, a kudarcok mérséklése céljából egyéni korrepetálásokon kerülhet sor a gyermekek felzárkózására. A foglalkozások sikere a magabiztos tudásban, a jegyek javításában követhető nyomon. Személyes és digitális formában 388 alkalommal került sor kapcsolatfelvételre, visszajelzésekre, gyakorlóanyagok, javítások, értékelések, visszajelzések elküldésére.

Közösségi Kávézó

Elsődleges célcsoportjai a 10 év feletti fiatalok, a családok és a magányos idős emberek, a programok nagy része az ő igényeik szerint került kialakításra.

Heti rendszerességgel megszervezésre kerülő klubfoglalkozások, a „*Süssünk, süssünk valamit...*” családok részére, „*Nagymamáink sütődéje*” szép korúak részére, „*Apró percek*” kisgyermekes családoknak, „*Amigurumi klub*” felnőtt és idősebb korosztály részére, kézműves foglalkozások és „*Bútorfestő workshop*” felnőtt korosztály részére szólnak. 2022-ben új foglalkozásként jelent meg a babamasszázs, *Senior tánc*, *Senior jóga*, *Paverpol foglalkozássorozat* és rendszeres helyszínül szolgálunk nyugdíjas csoportok találkozójának. Ebben az évben már határozottan érezhető, hogy a kávézó beépült a köztudatba és már célirányosan keresték fel a helyszínt.

A nyári szünetre való tekintettel bővítésre került családi-és kisgyermekes programok, részükre nyújtott rendszeres kreatív foglalkozásokat köre. Szintén a családokat vagy a felnőtt korosztályt célozzák meg a megrendezésre kerülő alkalmi programok, mint a Farsang, Születésnap party, Halloween party, Mikulás party vagy a tavaszi, őszi, majd karácsonyi dekoráció készítő foglalkozás. A tanácsadók heti rendszerességgel 4-5 kisgyermek korrepetálását is biztosítják.

Nyáron a WHO támogatásának köszönhetően 2x1 hetes nyári napközis klubfoglalkozás megvalósítására került sor 7-14 év közötti gyermekek részére tartós, hasznos és élmény dús elfoglaltság biztosítása mellett. A táborban 2x15 gyermek vett részt és nagy sikere volt.

A Család-és Gyermejkölési Központ Győr Köznevelési csoportja is rendszeres foglalkozásokat tart a kávézóban, mely Hamvas-kör és Sziget-kör néven vált elérhetővé a művészetet kedvelő felnőttek körében.

A Közösségi Kávézót a 2022-es évben 2721 fő kereste fel, e mellett 66 fő jelent meg egyéb, nem rendszeres szakmai programon. A kávézót, mint fogyasztó vendég 624 alkalommal keresték fel.

HÍD Ifjúsági Információs és Tanácsadó Iroda

A HÍD Ifjúsági Információs és Tanácsadó Iroda a fiatal korosztály egyetlen, az Európai Ifjúsági Információs karta alapelvei mentén működő intézmény Győrben.

Elsődleges feladata a fiatalok igényeire alapozott információ és tanácsadás biztosítása – elsősorban a 14-30 éves korosztály számára. Szakmailag fontos a körvonalazott információhiányra releváns válaszok és tanácsadás biztosítása. Esélyegyenlőség és társadalmi beilleszkedés, a fiatalok autonómiájának, a társadalmi folyamatokban való aktív részvétel támogatása, közvetítés az egyének és a humán szolgáltató intézmények, illetve a fiatalok és a helyi döntéshozók között. Pályaválasztási tanácsadásban, életvezetési tanácsadás igénylése során leggyakrabban munkahelyi, családi problémák, párkapcsolati kérdésekkel fordulnak az irodához segítségért. A HÍD fiataljai az EURODESK hálózaton keresztül több Erasmus + programban vehettek részt. A pandémia hagyatékaként pozitívan tudtuk hasznunkra fordítani a digitális kompetenciákat.

2022-ben, az Aradi vértanúk úti ifjúsági iroda 4801 alkalommal állt rendelkezésére a fiatalok számára - tanácsadás és információ közvetítés személyesen, telefonon, e-mailben, tréningek szervezése, megvalósítása. A HÍD személyes és Facebook interakcióinak száma 2022-ben összesen 14077 volt, külsős rendezvényeken pedig 631 fiatalot értünk el. Az országos Erzsébet program megszűnésével még erőteljesebb az ifjúsági szolgáltatás létjogosultsága a városban.

Köznevelési Csoport

A Család- és Gyermekjóléti Központ Győr Köznevelési Csoportja a Győri Járásban köznevelési, szakképzési intézménybe beiratkozott gyermekekhez kapcsolódóan látja el az óvodai- és iskolai szociális segítő tevékenységet a gyermek családban nevelkedésének elősegítése, illetve veszélyeztetettségének megelőzése érdekében.

Személyi feltételek

A győri segítőik létszáma:

- 35 fő óvodai- és iskolai szociális segítő, ebből
 - o 1 fő óvodai- és iskolai szociális segítő szakmai vezető
 - o 4 fő óvodai- és iskolai szociális segítő feladatai mellett koordinátori feladatokat is ellát.

Az óvodai- és iskolai szociális segítőik Győrben és a járási településeken látnak el feladatot, 163 helyszínen:

- Győrben:
 - o 42 óvodai ellátási helyszín
 - o 22 általános iskolai ellátási helyszín
 - o 12 középiskolai ellátási helyszín
 - o 1 kollégiumi ellátási helyszín
 - o 3 többcélú: általános és középiskolai ellátási helyszín
 - o 11 többcélú: középiskolai és kollégiumi ellátási helyszín
 - o 5 többcélú: óvodai-, általános-, középiskolai és kollégiumi ellátási helyszín
- Járási településen:
 - o 37 óvodai ellátási helyszín
 - o 29 általános iskolai ellátási helyszín
 - o 1 többcélú: általános és középiskolai ellátási helyszín

A megfelelő intézményi jelenlét akkor biztosított, ha a szociális segítő legalább hetente egyszer fel tudja keresni intézményeit. Az NM. rendelet által 1000 gyermek/fő-ben meghatározott segítő létszám a tapasztalatok szerint a kisebb intézmények és a járási intézmények tekintetében nagyon megnehezíti a kellő intézményi jelenlétet, a hatékony munkavégzést, a problémát a csoporton belül való rugalmas munkaelosztással szükséges ellensúlyozni. A gyermeklétszám csökkenésével nem csökkent a telephelyek száma, így a korábbinál még nehezebb az intézményi jelenlét biztosítása. Minden kolléga rendelkezik szakirányú felsőfokú végzettséggel, a kötelező szakirányú továbbképzéseken való részvétel a lehetőségektől függően folyamatos.

Tárgyi feltételek

A köznevelési intézményekben jellemzően nincs lehetőség a szakmai háttérmunka elvégzésére, a szakmai anyagok, iratok biztonságos tárolására. A csoport háttérmunkáját a Győr, Virágpiac tér 3. szám alatti épület biztosítja 2022. október 1. óta. Az épület kisebb, korszerűbb, mint a korábbi, Magyar úti épület, felújítást nem igényel. A működéshez szükséges eszközök, irodaszerek és a terepmunkához szükséges eszközök rendelkezésre állnak, az amortizáció miatti folyamatos csere biztosított.

A telephely alkalmas a szakmai munkára való felkészülésre, adminisztrációra és a szakmai munka színvonalát biztosító team-megbeszélések, szupervíziók, esetmegbeszélések megtartására.

A munkavégzéshez szükséges közlekedés a jogszabályoknak megfelelően a győri intézményeket ellátóknak helyi bérlettel, a járási intézményt ellátóknak a saját gépjárművel való közlekedés költségtérítésével, illetve két szolgálati gépjármű rendelkezésre állásával biztosított.

Az ellátottak köre

Az ellátás minden köznevelési és szakképzési intézményre kiterjed, amely óvodai nevelést, általános iskolai oktatást, középiskolai nappali oktatást végez, vagy kollégiumi ellátást biztosít a Győri Járásban, attól függetlenül, hogy fenntartója önkormányzat, állami szerv, egyház vagy alapítvány.

Az óvodai- és iskolai szociális segítők feladatai

A szociális segítő egyéni, csoportos és közösségi tevékenységet végez a gyermekek, szülők, pedagógusok körében. Munkájának alapja a köznevelési, szakképzési intézménnyel kötött együttműködési megállapodás, valamint az adott tanévre a köznevelési, szakképzési intézménnyel közösen elkészített szolgáltatási terv. A szolgáltatási terv a segítőnek az adott köznevelési intézményben, a meghatározott tanévben tervezett szolgáltatásait rögzíti. A szolgáltatási terv a tanév elején, október 1-ig készül el, a köznevelési intézmény munkatervével összhangban. A segítő az intézmény órarendjéhez, teremrendjéhez igazodóan megtervezi egyéni fogadóórái időpontját, és a csoportvezetőkkel, osztályfőnökökkel együttműködve megtervezi prevenciós foglalkozásait a csoportok, osztályok, pedagógusok, szülők körében, valamint felméri kapcsolódási lehetőségeit az intézmény közösségi programjaihoz. A szolgáltatási tervet félévkor és a tanév végén értékeli, szükség szerint kiegészíti, beszámolóját a köznevelési, szakképzési intézmény vezetőjének és szakmai vezetőjének bemutatja.

A 2021/22-es tanévről elégedettségi felmérést készítettünk az intézményekben, a válaszolók több mint 93%-a teljesen elégedett a szolgáltatással, a részben elégedettek pedig szeretnék, ha a segítő több időt töltene az oktatási-nevelési intézményben.

Az egyéni szociális segítő tevékenység

Az egyéni tanácsadást, konzultációt rendszeres fogadóóra keretében biztosítják az óvodai-iskolai szociális segítők elsősorban a köznevelési intézmény erre kijelölt helyiségében.

Az egyéni fogadóóra keretében a gyermek, a szülő és pedagógus önként felkeresheti a segítő problémájával.

Amennyiben a probléma nem a segítő szakember kompetenciájába tartozik, úgy a segítő javasolja, szükség esetén megszervezi más ellátás igénybevételét. Amennyiben a probléma feltárása során a gyermek veszélyeztettségének gyanúja felmerül, a segítő gyermekvédelmi jelzéssel él a gyermekjóléti szolgáltató, illetve meghatározott esetekben a hatóság felé, illetve közreműködik a jelzés elküldésében.

Az egyéni fogadóórák során sok iskolás gyermek keresi fel önszántából a szociális segítőt. A segítő iskolától független helyzetének, valamint a segítőik által alkalmazott módszereknek köszönhetően a gyermekek gyakran már az első találkozás alkalmával teljes nyíltsággal beszélnek nehézségeikről. Problémáik egy része egyszerű tanácsadással, rávezetéssel, valamint a szülővel való együttműködéssel megoldható, egy részük azonban veszélyeztetettségre utal, több családon belüli bántalmazásra is fény derült. Általános tapasztalat, hogy a pedagógusok a gyermek viselkedése alapján gyakran nem gyanakszanak bántalmazásra vagy nehezen ítélik meg a gyermek helyzetének súlyosságát – utóbbi esetben a szakmai konzultáció segít a helyzet tisztázásában és egyre gyakrabban élnek a pedagógusok a lehetőséggel. A magatartási, beilleszkedési nehézségek, az életkori változásokból adódó lelki nehézségek pl. iskolakezdés, serdülőkor, valamint a tanulási nehézségek a leggyakoribb hozott problémák, melyek mögött gyakran családi okok húzódnak meg.

Egyre gyakoribb, hogy a pedagógus javaslatára kerül sor az első egyéni beszélgetésre a gyermekkel, szülővel: a tapasztalatok szerint ez hozzájárul az időben történő, hatékony beavatkozáshoz.

A szülők 929, a gyerekek 3061 alkalommal éltek az egyéni fogadóóra lehetőségével.
A gyermekkel való egyéni munka során a hozott probléma típusai (az igénybevevői nyilvántartás tipizálása alapján):

	2021	2022
Szociális problémák, ebből	56	82
Anyagi nehézség	6	2
Lakhatási problémák	7	2
Családon kívül történő nevelés	3	25
Egyéb: szociális problémák	40	53
Iskolai nehézségek, ebből	942	1357
Tanulási nehézségek	251	195
Magatartási, beilleszkedési nehézségek	356	510
Iskolai konfliktushelyzetek	221	445
Iskolai hiányzás	11	27
Egyéb: iskolai nehézségek	103	180
Pszichés problémák, ebből	660	933
Életkori változásokból adódó lelki nehézségek pl. iskolakezdés, serdülőkor	306	465
Veszteségek (pl. válás, gyász)	116	190
Egyéb: pszichés problémák	238	278
Családi konfliktus, ebből	246	422
Szülők közötti konfliktus	49	98
Szülő-gyermek konfliktus	95	187
Nevelési problémák	32	44
Bántalmazás	25	22
Egyéb: családi konfliktus	45	71
Családi életvitelben jelentkező problémák, ebből	53	84
Elhanyagolás	6	8
Betegség, fogyatékoság	14	21
Szülő külföldi munkavállalása, családba fogadás	2	2
Egyéb: családi életvitelben jelentkező problémák	31	53
Addiktológiai problémák, ebből	13	10
Addiktológiai problémák	13	10
Összesen	1970	2888

Csoportos szociális tevékenység

A foglalkozások elsősorban az általános prevenciót szolgálják. A csoportos tevékenységek témái: érzelmi intelligencia, empátia fejlesztése, érzékenyítés, szociális- és kommunikációs készségek fejlesztése, konfliktuskezelési technikák, iskolai erőszak megelőzése, bűnmegelőzés, biztonság a virtuális térben, önismeret, pályaorientáció, tanulástechnikák, társas kapcsolatok, párkapcsolat, kapcsolati erőszak megelőzése, függőségek, biztonságos szórakozás.

A csoportos foglalkozások módszerei az adott gyermekcsoport korához, szükségleteihez igazodók. Jellemzően interaktív foglalkozások, melyek a szociális csoportmunka eszközeit a mese, a kreatív technikák, társas- és drámajátékok, élménypedagógia eszközeivel ötvözve valósulnak meg. A foglalkozások szervezése során a segítő társszakmákkal (védőnő, rendőrség, pártfogók stb.) való együttműködésre törekszik.

3407 csoportfoglalkozásra került sor, összesen 66166 gyermek, 38 szülő és 962 pedagógus részvételével (halmozott adat). A 2021/22 tanév tavaszi félévében az ukrán gyermekek megjelenése a tervezetten felüli feladatokat róttak a segítőkre. A közösségbe való beilleszkedést érzékenyítő foglalkozásokkal segítették, továbbá a családsegítőkkal és civil szervezetekkel együttműködésben törekedtek a családok szociális juttatásokhoz, adományokhoz való hozzájutásában.

Közösségi szociális tevékenység

A közösségi munka keretében az óvodai- iskolai segítő támogatja, katalizálja a köznevelési intézményhez köthető közösségek szerveződését, fejlődését. A közösségi tevékenységek során jellemzően a köznevelési intézmény rendezvényeihez kapcsolódik a segítő, akár szervezési feladatokkal, akár saját programelemmel. A közösségi programok jellemző témái az egészség, a pályaorientáció, illetve egyéb, évszakhoz köthető vagy kulturális esemény. Közösségi eseménynek számít továbbá a nevelőtestületi és szülői értekezlet is, valamint a diákönkormányzatok működésének támogatása.

A tanszünet idejére eső intézményi nyári napközi idején a szociális segítők részt vettek az oktatási-nevelési intézmények saját szervezésű programjaiban és szociális készségfejlesztő foglalkozásokat tartottak az általános iskolákban. A középiskolák „golyáknak” szervezett közösségi eseményein csapatépítő foglalkozásokat tartottak.

A közösségi tevékenységek a járványügyi helyzet megszűnésével növekedő tendenciát mutatnak, 799 esemény megvalósult meg 67167 fő részvételével (halmozott adat).

Együttműködés a jelzőrendszer tagjaival, gyermekvédelmi jelzések

Az óvodai- és iskolai szociális segítők prevenciós tevékenységük mellett segítik a gyermekvédelmi jelzőrendszer működését. Együttműködnek a gyermek ügyében illetékes szakemberekkel, részt vesznek szakmaközi tanácskozásokon és esetkonferencián, egyéb szakmai fórumokon. Segítik a köznevelési intézmény jelzőrendszeri munkáját a probléma azonosításától kezdve a megfelelő gyermekvédelmi intézkedés kezdeményezéséig, majd segítik a folyó ügyben a különböző szakemberek együttműködését.

A pedagógusokkal jelzőrendszeri munkájának segítése érdekében 7855 szakmai konzultációra került sor. Saját észlelést – jellemzően a gyermek által kezdeményezett egyéni szociális tevékenység során követően 39 esetben volt szükséges haladéktalanul gyermekvédelmi jelzés küldése, ebből 4 esetben súlyos bántalmazás miatt hatósági eljárást kezdeményeztek.

Esetkonferencián 39 esetben vettek részt.

Szünnidei napközbeni gyermekfelügyelet

A napközbeni gyermekfelügyelet kialakítása 2018 őszén indult. A feladat keretében az intézmény óvodai- és iskolai szociális segítői a tanítási szünetekben felügyeletet biztosítanak az iskolás korú gyermekek számára. Az étkeztetést a Gazdasági Ellátó Központ biztosítja. 2019-ben 30, 2020-ban 51, 2021-ben 72, 2022-ben 58 család 72 gyermeke vette igénybe a szolgáltatást. A 72 igénybevevő átlagosan heti 30 gyermeket jelentett a nyári időszakban, ebből 8 fő a szakértői bizottság határozata vagy gyermekpszichiátriai vélemény alapján nem integrálható. A korosztály 1-6 osztályig terjed. 19 fő rendszeres gyermekvédelmi kedvezményre jogosult (tehát legalább az egyik szülő nem dolgozik). A munkát ifjúsági közösségi szolgálatot teljesítő középiskolások segítették, csaknem minden héten.

A szolgáltatás helyszíne a Krúdy Étterem, ami ennyi, korosztályi és egy speciális sajátosságok miatt differenciáltan kezelendő gyermek részére nem megfelelő helyszín.

Az integráltan nem nevelhető gyermekek jobb ellátása érdekében külön termet kértünk számukra. Valójában több gyermek is igényelte volna, hogy időnként elkülönülhessen: volt, aki reggel még aludt, volt, aki délután, illetve voltak olyan, többek között autista gyermekek, akiknek nagyon nehéz volt az egész napos összezártság a csoporttal.

A csupa üveg falú termet gyakorlatilag nem lehet szellőztetni, de a klímaberendezés működött. Az épület két mosdója kevés ennyi emberre, illetve felnőttek részére lett kialakítva. Az épületnek zárt udvara nincs.

Mindemellett a szolgáltatást olyan családok is igénybe vették, akiknél gyermek felügyelete megoldott lett volna: egyik vagy mindkét szülő inaktív.

A feladat tervezhetősége, gördülékeny megvalósítása érdekében szükséges lenne az igénybevétel feltételeinek pontosítása, a gyermekek korának, szükségleteinek, biztonságos felügyeletének megfelelő helyszín, tárgyi feltételek, személyi feltételek kialakítása, amelynek érdekében az egyeztetések folyamatosan zajlanak.

Ukrajnából érkező családok támogatása a Család- és Gyermejjóléti Központ Győr feladatellátásában

Az Ukrajnában zajló háború hatására jelentős menekülthullám indult meg, mely az országot, azon belül Győrt is érintette. Az új helyzet komoly kihívás elé állította az egész magyar társadalmat, így a szociális és gyermejjóléti szolgáltatókat is. A segítő gyakorlat kialakulását nehezítette, hogy napról napra jelentek meg új szabályozók, folyamatosan alakult ki a koordinációs rendszer és körvonalazódtak az ágazatokat érintő feladatok, valamint az eddigi szakmai munka során eddig még nem tapasztalt, nagyfokú kommunikációs akadályokba ütköztek a szakemberek.

A minél szélesebb körű segítségnyújtás érdekében mind a négy területi iroda felkészítésre került a menekültekkel kapcsolatos ügyintézésre elősegítésére, az adomány felajánlások fogadására. Ennek egységes kialakításához munkacsoportot hoztak létre intézményen belül, valamint kijelöltek egy koordinátort, aki korábban az intézmény által – jogszabályi előírás alapján – biztosított menekültek és oltalmazottak integrációját elősegítő szolgáltatás nyújtásban részt vett. A koordinátor közvetlenül tartotta a kapcsolatot minden olyan szervezettel, intézménnyel, akik a menekült személyek Magyarországon tartózkodásának eljárásainak lefolytatására jogosultak, vagy számukra szolgáltatást nyújtanak, ellátást biztosítanak stb. (Pl: Magyar Máltai Szeretetszolgálat, Magyar Vöröskereszt, egyházi szervezetek, Menedék Migránsokat Segítő Egyesület, Országos Idegenrendészeti Főigazgatóság, Országos Egészségbiztosítási Pénztár, Kormányablak, Anyakönyvi Hivatal, Győri Járási Hivatal, Utcáról Lakásba Egyesület, Magyar Helsinki Bizottság, BAH, egészségügyi szolgáltatók, helyi önkéntesek, stb.).

A CSGYK GYŐR hetente vett részt a Győr területére érkező menekültszemélyek segítése céljából megalakult helyi operatív törzs egyeztetéseken.

Az Szt. és a Gyvt. személyi hatálya a menedékesekre nem terjed ki, így a család- és gyermejjóléti szolgáltatóknak jogszabályból levezethető módon nincs konkrét, kötelező érvényű feladata a menedékesek fogadása, elhelyezése és ellátása tekintetében, míg az Ukrajnából érkező ukrán-magyar kettős állampolgárookra kiterjed a két törvény személyi hatálya - mindez a mindennapi gyakorlatot nem befolyásolta. Családsegítői tevékenységet biztosítottunk - elsősorban a feladatellátás jellegéből adódóan - minden a háború elől a városba érkező család számára, akiről tudomást szerzett intézményünk.

Az Ukrajnából érkező családok segítése két, jól elhatárolható feladat köré csoportosult:

1. Karitatív és humanitárius civil szervezetek és a helyi Önkormányzat által működtetett Befogadó Állomásokon (Likócsi Műv. Ház, OSP, Bartók B.Á.I. majd Zrínyi u. kórházépület, majd HSSZ konténerlakások) egyéni esetkezelés, ügyintézés, szervezett gyermekfelügyelet, gyermekfoglalkozás folyamatos biztosítása.
2. Győr város területén magán kezdeményezésre szállást biztosító személyek, családok és a hozzájuk beköltözők segítése, a munkásszállókra költöző családok segítése, szociális segítő munka.

Mindkét esetben a tevékenységek főbb köre az alábbiak szerint alakult:

- idegenrendészeti eljárásokhoz eljutásban segítségnyújtás,
- óvodai, iskolai beiratkozások szervezése,
- igénybe vehető támogatások ügyintézése,
- alapvető egészségügyi szolgáltatásokhoz való hozzáférés elősegítése, biztosítási jogviszony ügyintézés,
- menekült gyermekek integrációjának támogatása kulturális és szabadidős programok szervezésén keresztül,
- menekült család Magyarországon született gyermek – ügyintézés elősegítése
- foglalkoztatás elősegítése,
- kísérő nélküli kiskorú esetén gyámügyi eljárásokhoz segítségnyújtás,
- lakhatási lehetőségek feltérképezése,
- adományok közvetítése,
- menedékes státusz meghosszabbítás.

A fenti feladatok a családsegítői tevékenységhez hasonló kompetenciaköröket foglalnak magukba, így intézményünk teljes családsegítői állományával vettünk részt ebben a speciális feladatellátásban. A tapasztalat azt mutatta, hogy a családok sok esetben eltérő státusszal, állampolgársággal érkeztek (akár családon belül is), papírok, iratok hiányában. Sok család csak rövid ideig tartózkodott a városban, tovább utaztak, sokszor meg sem várva a megkezdett ügyintézési folyamatokat. Akik tartósan maradtak, fokozott támogatást igényeltek a sikeres integráció elősegítése érdekében. A befogadó állomásokon tartózkodó családok mellett városi szinten 35 család 102 fő (felnőtt és gyermek) számára nyújtottunk segítséget valamely formában. Azonban a feladatvégzés nagyon sok esetben nem tudott volna megvalósulni önkéntes tolmács által nyújtott segítség nélkül.

2022. március 18-tól 2022. szeptember 20-ig heti rendszerességgel, heti 2, majd az őszi időszakban heti 1 alkalommal tartottak gyermekfoglalkozásokat tanácsadó és óvodai- és iskolai szociális segítő munkatársaink a 2022. február 24-én megtámadott Ukrajnából érkező, menekült családok gyermekei részére.

A menekültek támogatásával kapcsolatos feladatok koordinálását a térségben a Magyar Vöröskereszt Győr-Moson-Sopron megyei Szervezete és a Győr-Moson-Sopron megyei Katasztrófavédelmi Igazgatóság szakemberei vállalták, munkatársaink az ő irányításukkal végezték karitatív feladataikat.

Összesen 46 alkalommal került sor gyermekfoglalkozások megtartására, melyek mindig a menekült családok aktuális szálláshelyén, először a Zrínyi Kórházban, majd a Likócon kialakított átmeneti szálláson realizálódtak. A foglalkozásokon összesen kb. 1022 gyermek vett részt (halmozott adat), az adott alkalmak létszáma azonban változó volt és foglalkozáson belül is hullámzást mutatott.

A foglalkozások elsősorban szabadidős jellegű időtöltésekkel teltek, rengeteg kézműves és udvari, sporttevékenységre került sor, de alkalom nyílt egyszerűbb életmódbeli (pl. higiénés), viselkedési szabályok (pl. udvarias kommunikáció) megismertetésére is. A tanácsadók és segítők meghallgatták a gyermekeket, sokat beszélgettek velük és családtagjaikkal, időnként információkkal (pl. egészségügyi, ügyintézési) segítették eligazodásukat a helyi viszonyok között.

A foglalkozásokon részt vevő gyermekek különböző korcsoportokhoz tartoztak (0-18 év és néha a szülők, nagyszülők, felnőttek is csatlakoztak az aktuális tevékenységekhez), szinte mindannyian nagyon élénkek, impulzívok voltak, érezhetően nagy volt a szeretetigényük, szívesen fogadták és igényelték a rájuk irányuló, személyes figyelmet. A programhoz csatlakozó munkatársakban mély benyomást keltettek, néhányuk között enyhe kötődés kialakulása is érzékelhető volt (pl. név szerint keresték, várták őket a foglalkozásra). Az átmeneti szállásról való elköltözést követően nincs tudomásunk a gyermekek és családjaik további útjáról, jelenlegi tartózkodási helyeikről.

Gyermekek napközbeni ellátása

A gyermekek napközbeni ellátásaként, a családban élő gyermekek életkorának megfelelő nappali felügyeletét, gondozását, nevelését, foglalkoztatását és étkeztetését kell biztosítani. Győr Megyei Jogú Városban a gyermekek napközbeni ellátása bölcsődében, óvodában, valamint iskolai napközis foglalkozás keretei között valósul meg.

A 0–3 éves korosztály napközbeni ellátása – Egyesített Bölcsődei Intézményhálózat Győr

A bölcsőde a gyermekjóléti alapellátás része, a családban nevelkedő 3 éven aluli gyermekek napközbeni ellátását, szakszerű gondozását és nevelését biztosító intézmény.

Az Egyesített Bölcsődei Intézményhálózat Győr (röviden: EBI) 13 bölcsődéjében 699 férőhely biztosítja a 3 éven aluli gyermekek napközbeni ellátását. A személyi és tárgyi feltételek meglétének köszönhetően minden bölcsőde határozatlan idejű bejegyzéssel rendelkezik a szolgáltatói nyilvántartásban.

Gyermeklétszám alakulása

A bölcsődei ellátáson belül a gyermeklétszám alakulására még mindig hatással volt a COVID világvárvány lassú, de folyamatos lecsengése és a közben felerősödő megfázásos betegségek időszakos megjelenése. Az év eleji gyermeklétszám kisebb visszaesést mutatott, melyet a betegségen felül további tényezők is befolyásoltak. A Kassák Lajos utcai Tagbölcsőde belső felújítási munkálatai még folyamatban voltak, illetve a Szelényi Imre Rudolf utcai Tagbölcsőde 2021. szeptemberi leállása, majd az energetikai korszerűsítés indításának 2022. január 13-ra húzódó terület átadása, kedvezőtlenül hatottak a férőhelyek 100%-os működtetésére. Mindez 690 működési engedéllyel rendelkező férőhelyből év elejétől még mindig összesen 90 férőhely mínuszt jelentett az intézmény számára. A felújítás alatt lévő bölcsődék gyermekeinek ellátását továbbra is a hozzájuk legközelebb lévő bölcsődékben oldották meg a Cuha, Kodály, Mónus és Kiskúti úti telephelyeken. A mindennapok során az élet lassan visszatért a normál kerékvágásba, a home-office-ból munkába álló szülők márciusban egyre nagyobb létszámban írták gyermekeiket bölcsődébe. Ez a tényező felgyorsította a Kassák Lajos utcai Tagbölcsőde már befejezés közeli felújítási munkálatait. A másfél évig zárva tartó bölcsőde 2022. április 19-én 44 férőhellyel újból kinyitotta kapuit, mind a kisgyermekes szülők, mind pedig az intézményben dolgozók örömét szolgálva.

Ekkor több férőhely szabadult fel a Mónus Illés utcai Tagbölcsődében, mert sok szülő a lakóhelyük közelsége miatt átíratta gyermekét a megújult intézménybe. A felszabaduló helyekre folyamatosan tudtak fogadni új jelentkezőket, június végére a beíratott gyermeklétszám elérte a 610 főt. Augusztus végével befejeződött az év közbeni szervezeti átalakítás, és utcanév változtatás következtében új elnevezést kapó Szelényi Imre Rudolf utcai Tagbölcsőde (Gyórszentiván) teljes külső energetikai korszerűsítése és részleges belső felújítása, melyet a fenntartó támogatásával sikerült megvalósítani. Szeptemberrel megindult itt is a gyermekek napközbeni ellátása, miközben a nyolc hónapban végig működő Mónus Illés utcai Tagbölcsőde épülete már olyan állapotba került, hogy nem lehetett tovább halogatni a karbantartó, és energiahatékonyságot növelő felújítást. 2022 szeptemberével ebben az intézményben is megkezdődött az épület energetikai, külső felújítása ezért az intézmény férőhelyeinek száma ekkor 644 főre változott. Mindezek mellett év végével elkezdődtek a Szalay Imre utcai új építésű, 84 férőhelyes Tagbölcsőde kivitelezési munkálatai, és az Örkény István utcai Tagbölcsőde teljes felújítását magába foglaló tervezési, előkészítő egyeztetések. A bölcsődei normatíva elszámolás alapját 2022 évben is a felújítás során zárva tartó bölcsődék kivételével, az adatszolgáltatásban január 31-én beíratott gyermekek számának többsége jelentette. Az állami támogatást választható módon, ebben az évben is vagy a Szolgáltatási Nyilvántartásba bejegyzett férőhelyszám 80 %-a után lehetett igénybe venni, vagy a január 31-én beíratott gyermekek száma alapján, amennyiben az volt a kedvezőbb. Egész évben folyamatosan változó, de minden igényt kielégítő módon próbálták szervezni és tervezni a bölcsődei ellátás teljeskörű, zökkenőmentes biztosítását, a nehézségek és előre nem látható körülmények ellenére. Elsődleges cél volt, hogy a családok gyermekei számára biztos, szeretetteljes, családias légkört, folyamatos szolgáltatást nyújtsanak Győr város közigazgatási területén működő intézményeinkben. Igyekeztek gördülékenyen megszervezni a felújítással érintett időszakokban a gyermekek elhelyezését oly módon, hogy az ne okozzon fennakadást a szülők munkavállalásában.

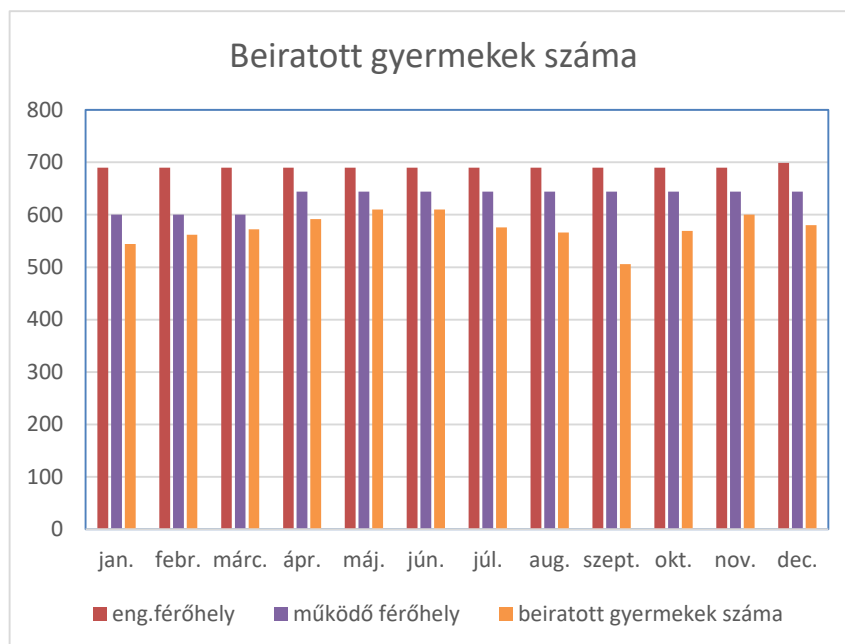

Hónap	Jan.	Feb.	Márc.	Ápr.	Máj.	Jún.	Júl.	Aug.	Szept.	Okt.	Nov.	Dec.
Engedélyezett férőhely	690	690	690	690	690	690	690	690	690	690	690	699
Működő férőhely	600	600	600	644	644	644	644	644	644	644	644	644
Beíratott gyermekek száma	544	562	572	592	610	610	576	566	506	569	600	580

A fenti adatok is alátámasztják, hogy a bölcsődékben havonta átlagosan 574 fő gyermek volt, mely az előző év létszámához képest (átlagosan 560 fő) egy teljes 14 fős csoportlétszámmal való emelkedést jelez. Az év közben működő bölcsődék közül a legnagyobb feltöltöttségű a Türr István utcai, Báthori úti, Jósika utcai, Zöld utcai, Kodály Zoltán utcai, Kisdobos utcai, valamint a Kígyó és Örkény István utcai Tagbölcsődék voltak. Az első három intézményben végig 20, 45 és 70 fő feletti volt a beíratott gyermekek száma. Január hónaptól még továbbra is szüneteltek a Kassák Lajos utcai, és a Szelényi Tagbölcsődék, a Mónus Illés utcai Tagbölcsőde beázása miatt 2 csoporttal, 55%-os telítettséggel üzemelt, egészen a szeptemberi zárásig. Emellett a többi bölcsődében lassú, de folyamatos feltöltődés mutatkozott. Április közepéig a működő 600 férőhelyen 98%-os volt a beíratott gyermekek aránya. A Kassák Lajos utcai Tagbölcsőde megnyitásával ez a létszámemelkedés egészen július elejéig megfigyelhető. A nyári leállások ideje alatt, valamint az oktatási intézmények nyári szünetében a gyermekek száma csökkenést mutatott augusztus végéig, mivel több kisgyermeket vagy otthon fogtak és testvéreikkel együtt töltötték a nyarat, vagy éppen költözés miatt a család vidéki intézménybe íratta át gyermekét. Az adatokból még az is kiderül, hogy szeptembertől az óvodába menő gyermekek miatt a létszám nagymértékben csökkent, majd az új nevelési évre megkezdődő bölcsődei beszoktatások december végéig a 644 működő férőhelyen közel 90%-ra emelték a beíratott gyermekek számát. Minden szülő felvételi igényét szeptembertől – decemberig ki tudtuk elégíteni.

A gyermekek életkori megoszlásában kisebb eltérés tapasztalható a korábbi évekhez képest: egy éves kor alatti gyermek elhelyezésére nagyon kevés volt az igény. Az egy-két év közötti gyermekek száma kicsit emelkedett az előző két évhez viszonyítva, itt már néhány szülő beiratkozáskor megfogalmazta, hogy anyagi okok miatt tér vissza a munkába. A 2-3 éves korosztálynál volt a legmagasabb az igény a gyermekek elhelyezésére. A tendencia továbbra is az, hogy az édesanyák legszívesebben gyermekük két éves koráig maradnak otthon, és csak utána állnak munkába a GYES további igénybe vétele mellett.

Jelentősen emelkedett viszont a 36 hó feletti bölcsődések száma is, közülük több az SNI-s gyermek, illetve a szobatisztaság, beszédfejlődés, vagy érzelmi fejlődés elmaradása okán bölcsődében maradó gyermek. A megállapodások aláírásánál több szülő nyilatkozott, hogy a gyermek 3 éves korának betöltését követő augusztus végéig kéri a bölcsődei ellátást.

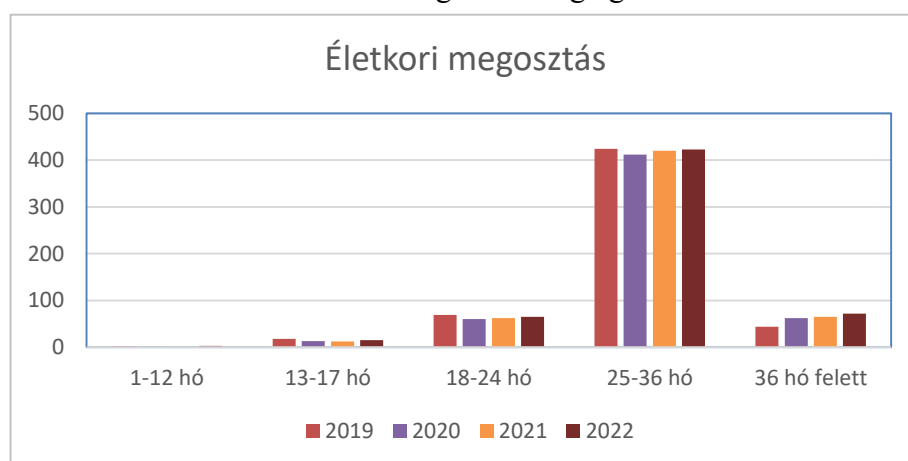

Év	1-12 hó	13-18 hó	19-24 hó	25-36 hó	36 hó felett	Összesen
2019	2	18	69	424	44	557
2020	1	13	60	412	62	548
2021	1	12	62	420	65	560
2022	3	15	65	423	72	574

A vidéki ellátottak száma 2022-ben is növekedett: átlag 56 fő gyermeket fogadtak a teljes évet nézve 31, havonta átlagban 21 településről. Legnagyobb volt az igény Töltéstaváról, Gyórszemeréről, Vámoszabadiból, Gyórzámolyról, Győrújbarátról és Koroncóról. Minden hónapban érkeztek gyermekek Écsről, Gönyűről, Győrújfaluról, Győrladamérról és még Bezi településről is. Az átlagban szereplő huszonegy település szinte mindegyikében működnek már bölcsődék, melyek többsége alacsony férőhelyszámmal rendelkezik. Sok közöttük a mini bölcsőde, a közös igazgatású többcélú intézmény, ahol a 2 csoportos, 24-26 férőhelyes, szakmailag önálló bölcsődék csak részben tudják kielégíteni a helyi elvárásokat. Azt tapasztaljuk, hogy nagyon sok fiatal szülő, élve a családtámogatási rendszer adta lehetőségekkel, a környékbeli településeken vásárol lakóházat vagy telket és építkezésbe fog, majd a városról kiköltöznek vidékre. Ennek következtében a településeken nőttek a napközbeni ellátást biztosító intézmények irányába az igények, melyekhez a vidéki bölcsődék férőhelyszámában még nem tudtak alkalmazkodni. Így továbbra is felkeresik a győri bölcsődét, a Győrben és vonzáskörzetében munkába álló szülők. Fokozottan figyeltek a tagbölcsődevezetők arra, hogy a vidékről felvett gyermekek létszámát, az engedélyezett és működő férőhely 10%-nál nagyobb mértékben ne lépjük túl.

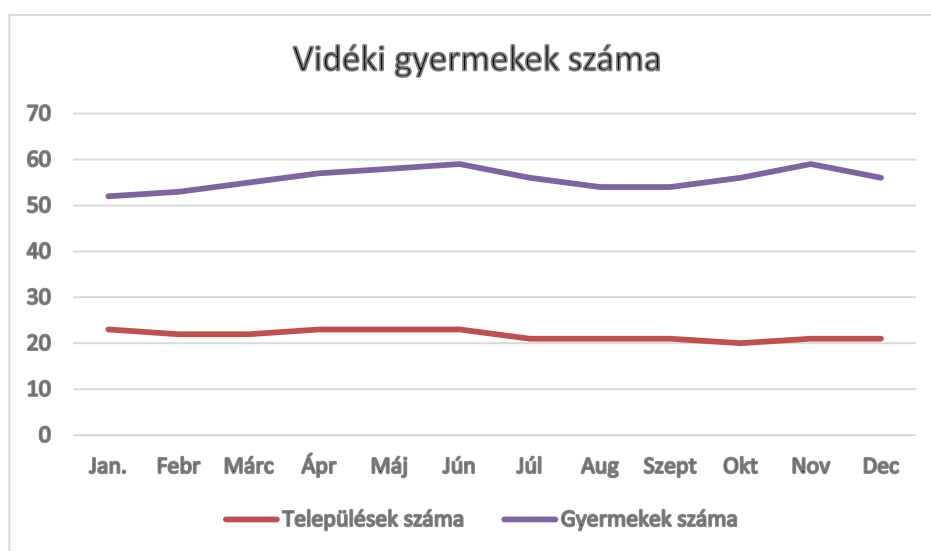

Sajátos nevelési igényű gyermekeket szinte minden bölcsőde ellátott az év során: az igény továbbra is magas volt. A Türr István utcai Tagbölcsőde speciális csoportja az év végi négy hónap kivételével maximális feltöltöttséggel működött, mellette teljes integrációban még tizenegy (tehát mindegyik) bölcsődében neveltünk, gondoztunk SNI-s, illetve korai fejlesztésre, gondozásra jogosult gyermekeket, összesen 28 főt. Intézményünkben egy fő gyógypedagógus segítette a kisgyermeknevelők csoportos munkáját, látogatásai során szakmai segítséget nyújtott, iránymutatást adott a gyermekek fejlődést előmozdító ellátásához. Közel 40 gyermeket figyelt meg a kisgyermeknevelők, és bölcsődevezetők jelzései, illetve saját észrevétele alapján.

Ebben az évben is 20 fő kisgyermeknél kezdeményezte a Szakértői Bizottságnál, a szülők beleegyezésével, előzetes megbeszélést követően a gyermekek vizsgálatait. Ennek köszönhetően a szakértői vélemények kiadását követően a gyermekek mielőbb korai fejlesztésben részesülhettek. Szeptemberrel 20 fő SNI-s gyermek ment óvodába.

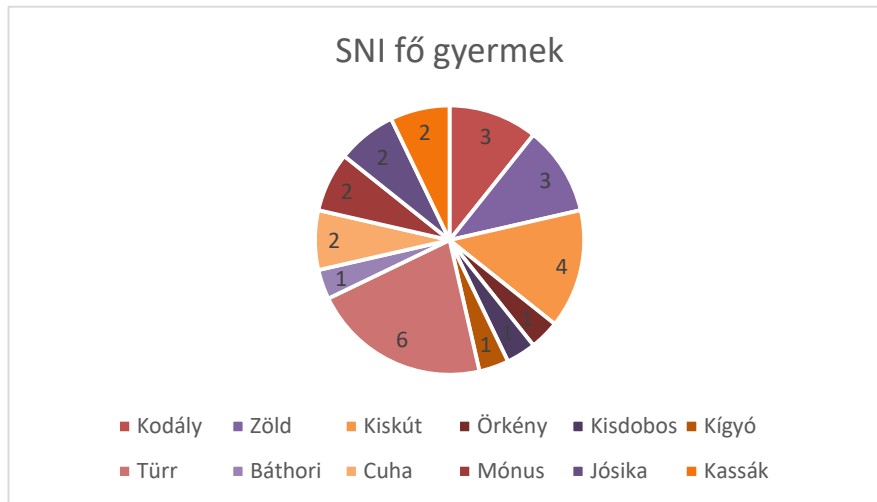

Ebben az évben térítési díjkezdményben a 397 étkező gyermekek közül 177 fő részesült, vagyis az étkezők 44,6 %-a.

A díjkezdményt igénylők az alábbi csoportokba tartoztak:

- rendszeres gyermekvédelmi kedvezményben részesült gyermekek száma 5 fő,
- a család jövedelme alapján 95 fő,
- három vagy többgyermekesek száma 56 fő,
- tartós betegség alapján 21 fő,
- nevelésbe vett gyermek 1 fő,
- hátrányos helyzetű kisgyermek 2 fő volt.

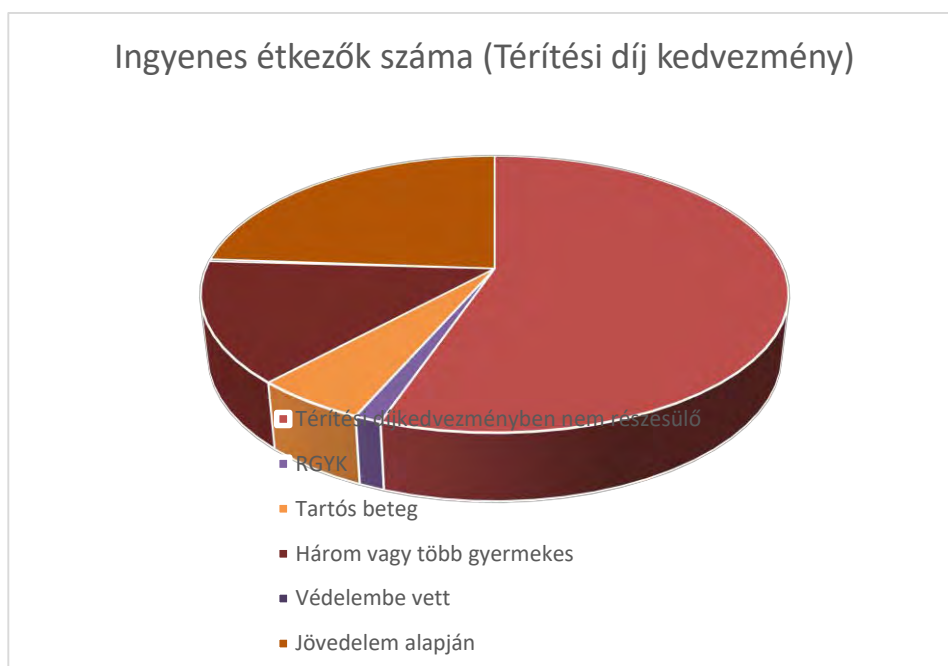

1.2. Személyi feltételrendszer

A személyes gondoskodást nyújtó gyermekjóléti, gyermekvédelmi intézmények, valamint személyek szakmai feladatairól és működésük feltételeiről szóló 15/1998. (IV.30.) NM rendelet (továbbiakban NM rendelet) 1 sz. mellékletében foglalt szakmai létszámot meghatározó létszám minimumok a fenntartó részéről átvizsgálásra kerültek, 254 főről 252 főre módosult az EBI engedélyezett álláshelyeinek a száma, a működő bölcsődékben mindenhol biztosítottak voltak a személyi feltételek. A felújítás alatt lévő bölcsődékből minden dolgozót átirányítottak a többi telephelyre, így tudták pótolni a közben betegség, várandósság miatt hosszú táppénzre kényszerült és nyugdíjazás előtti felmentésüket töltő kollégák hiányát. Az átszervezés nagyon nagy odafigyelést igényelt az intézmény vezetésétől, és rugalmasságot, türelmet, kitartást a dolgozóktól. A dolgozói létszám szinte minden hónapban változott. Év elejétől egészen év végéig bezárólag 28 fő új dolgozó érkezett az intézménybe, 26 fő pedig távozott. A távozó dolgozókból 17 fő volt kisgyermeknevelő. A dolgozói létszámváltozások okai egyrészt az 599/2021. (X. 28.) Korm.rendelet alapján kötelezővé tett SARS-CoV2 koronavírus elleni védőoltás felvételének elrendelése, másrészt pedig munkahelyváltások, átszervezések és nagyobb létszámú nyugdíjazás voltak. Az előző évekhez képest 7 fővel több dolgozó vette igénybe a nők 40 éves munkaviszonya alapján járó nyugdíjba vonulási lehetőséget és 2 fő karbantartó a 65. életév betöltését követő öregségi nyugdíjat. Még ebben az évben további 4 fő kezdte meg a nyugdíjazás előtti felmentését. GYES-GYED állományban 22 fő dolgozó volt. A felsőfokú végzettségű kisgyermeknevelők számában változás nem történt. A főiskolai képzés a szakmai előrelépés lehetősége, mint pozitív jövőkép inspirálóan hat a kisgyermeknevelő kollégákra. Heten folytatták tanulmányaikat a Soproni Egyetem Benedek Elek Pedagógiai Karán kisgyermeknevelői BA, neveléstudományi mester és óvodapedagógusi szakon. Az év közben felvett dolgozók között is több volt a diplomával rendelkező. Jelenleg 151 fő kisgyermeknevelőből 32-en felsőfokú végzettségűek. Az elmúlt évek személyi változásai hozzájárultak magukkal a szakmai munkában dolgozók fiatalodását.

Az új pályakezdekők betanításában és a gyakorlat megszerzésében a bölcsődék vezetői, a szakmában tapasztaltabb kollégák nyújtanak segítséget. A bölcsődei csoportokban a kisgyermeknevelők állandóságát a szakmai irányelvek szerint biztosítani tudták, a gyermekek felügyeletében segítő és a csoportszobákat rendben tartó bölcsődei dajkákkal együtt.

1.3. Tárgyi feltételrendszer

A bölcsődék eszközeiről és felszereléséről szóló jegyzéket az NM rendelet 11. számú melléklete tartalmazza. 2022-ben a Kassák Lajos utcai Tagbölcsődében 14.000.000,- Ft-ból újultak meg az elhasználódott gyermekellátáshoz szükséges eszközök, bútorzat, berendezés, valamint egy modern sószoza kiépítése és felszerelése is megvalósulhatott. A költségvetési megszorítások miatt több bölcsődében az elromlott gépeket, berendezéseket év vége felé már csak a nem működő Mónus Illés utcai Tagbölcsőde eszközeinek áthelyezésével tudták pótolni. Nagyobb kiadású eszközbeszerzésekre nem volt lehetőségük. Karácsonyi játékvásárlásra év végén kaptak 2.320.000,- Ft-ot, amelynek révén frissíthették bölcsődék játékkészletét. A tönkrement, elhasználódott textíliák pótlására 600.000,- Ft keretet kaptak, melyből méterárut vettek, ebből készítette el az intézményhálózat varrónője a gondozáshoz szükséges felszereléseket.

Az épületeikben a legszükségesebb állagmegóvással, karbantartással kapcsolatos munkálatok valósultak meg, a cserére szoruló kisebb-nagyobb berendezések, eszközök beszerzése, pótlása nem. A Kodály Zoltán utcai Tagbölcsődében felmerült gázszivárgás megszüntetésére az intézménynek már nem volt saját fedezete, ezért a fenntartó által biztosított pótelőirányzatból tudták a szükséges javítást elvégeztetni.

Az NM rendelet 12. melléklete a munkaruha-juttatás minimumkövetelményeit írja elő. Az év során a törvényben előírt munkaruha, munkapapucs, védőfelszerelések pályáztatása is megtörtént.

Gyermekek és családok átmeneti gondozása

A Győr Megyei Jogú Város Önkormányzata e feladatát ellátási szerződés keretein belül a Szt. Cirill és Method Alapítvánnyal látatja el, mely működteti a Gyermekek- és Családok Átmeneti Otthonát (röviden: GYCSÁO). A Családok Átmeneti Otthona részén 28 főt, a Gyermekek Átmeneti Otthona részén (3-tól 18 éves korig) 12 főt lát el.

Gyermekek átmeneti ellátása

A gyermekek átmeneti otthona megszakítás nélküli munkarend szerint működő bentlakásos gyermekintézmény, amely az alapellátás keretében a gyermek számára alaptevékenységként átmeneti gondozást biztosít. A gyermekek átmeneti otthonában az a családban élő, tizenkettedik életévét betöltött vagy tizenkettedik életévét be nem töltött, nem helyettes szülőnél elhelyezett gyermek helyezhető el, aki átmenetileg ellátás és felügyelet nélkül marad, vagy elhelyezés hiányában ezek nélkül maradna, valamint akinek ellátása a család életvezetési nehézségei miatt veszélyeztetett. Az intézmény segítséget nyújt a CSGYK-val együttműködve – a gyermek családjába történő visszatéréséhez, illetve míg az elhelyezést kiváltó okok fennállnak, teljes ellátást biztosít a gyermek részére.

Az intézmény a Gyermekek Átmeneti Otthona részen 12 fő számára tud elhelyezést biztosítani. 2022. év során összesen 11 gyermek vette igénybe a szolgáltatást. Ebből a létszámból 9 gyermek került be és 11 gyermek lépett ki az év folyamán az intézményi ellátásból.

A jellemző problémák, melyek szerint az ellátás indokoltá vált, a következők voltak (halmazott adat):

- szülő életvezetési problémái (0 gyermeknél)
- szülő megromlott egészségügyi állapota (2 főnél)
- gyermek egészségi problémája (0 gyermeknél)
- szülő szünetbetegsége (1 főnél)
- gyermek szünetbetegsége (0 gyermeknél)
- szülő lakhatási problémái (4 gyermeknél)
- bántalmazás (2 gyermeknél)
- családi konfliktus, szülő-gyermek közötti megromlott kapcsolat (5 gyermeknél)
- szülő távolléte (0 gyermeknél)
- egyéb (pl.: iskolai problémák, magatartásproblémák, stb.) (0 gyermeknél).

2022-ben mind a 7 fő esetében a szülő, törvényes képviselő, 1 fő esetében a gyermek, 3 fő esetében az intézmény kezdeményezte az ellátás igénybevételét. A Család- és Gyermekjóléti Központtal való előzetes kapcsolat szinte mindegyik gyermek esetében megfigyelhető.

A gyermekek megoszlása az intézményben töltött idő szerint:

- ideiglenes gondozás keretein belül 4 fő,
- 0-3 hónapot töltöttek az intézményben 4 fő,
- 4-6 hónapos időtartamot 2 fő,
- 7-10 hónapot 1 fő,
- 11-12 hónapot 0 fő,
- 12-18 hónapot 0 fő gyermek.

Ugyan tovább nőtt a családban történő visszahelyezés az átmeneti gondozást kiváltó ok megszűnése miatt, viszont növekedett a gyermekvédelmi szakellátásba került gyermekek száma is. Az említett időszakban az ellátott 11 gyermekből 11 fő lépett ki az intézményből:

- 5 gyermeket családba helyezett vissza az intézmény,
- 4 gyermek más hozzátartozóhoz került,
- 2 gyermek gyermekvédelmi szakellátásba,
- 0 gyermek nagykorúvá vált,
- 0 gyermek egyéb ok miatt, családok átmeneti otthonába került.

Az ellátott gyermekek korcsoport szerinti megoszlása:

Korcsoport	Gyermekek száma
0-3	0 fő
4-5	2 fő
6-13	6 fő
14-17	3 fő

Az ellátott gyermekek neme szerint 7 fő lány, illetve 4 fő fiú részesült intézményi ellátásban a 2022. évben.

Összefoglalóan elmondható, hogy a Gyermekek Átmeneti Otthona részleg, 2022. 01. 01. és 2022. 12. 31. között 6,8 %-os kihasználtsággal működött, ami nagyon komoly csökkenés a korábbi évhez viszonyítva. A helyi specifikumok nem változtak jelentősen, az igénybevételre jellemző hullámlás a korábbi években is megfigyelhető volt.

Családok átmeneti ellátása

A Családok Átmeneti Otthona megszakítás nélküli munkarend szerint működő bentlakásos intézmény, amely az alapellátás keretében a gyermek és szülője, illetve várandós anya számára alaptevékenységként biztosítja az átmeneti gondozást, illetve szülő és gyermeke együttes lakhatását otthonos elhelyezés formájában. A Családok Átmeneti Otthona biztosítja a szülő számára a gyermekével együttes lakhatást, ellátást, segítséget nyújt a szülőnek gyermeke teljes körű ellátáshoz, gondozásához, neveléséhez és közreműködik a család otthontalanságának megszüntetésében, helyzetének rendezésében. Ezen túl azonban az Intézmény arra is törekszik, hogy a családok önállóságát fokozza, önellátásukat elősegítse.

A GYCSÁO a Családok Átmeneti Otthona részen 10 család, azaz 28 fő számára tud elhelyezést biztosítani.

A 2022. év során 27 család, 51 gyermek volt a szolgáltatást igénybe vevők száma. Az összes családból 2022. év folyamán 21 család lépett ki az intézményből.

2022. évben az ellátott családok közt anyák és gyermekeik, illetve válsághelyzetben lévő várandós szülők is megjelentek.

Az igénybe vevők száma az előző évi adatokhoz képest csökkenő tendenciát mutat. A családok száma stagnál a gyermekek száma kevesebb az előző évhez képest.

A bekerülés okai a következők voltak (halmozott adat):

- életvezetési problémák (7 gyermeknél)
- szülő megromlott egészségügyi állapota (0 gyermeknél)
- gyermek egészségi problémája (0 gyermeknél)

- szülő szenvedélybetegsége (0 gyermeknél)
- gyermek szenvedélybetegsége (0 gyermeknél)
- szülő nem megfelelő lakáskörülményei (krízishelyzet 3 gyermeknél; hajléktalanság 22 gyermeknél; elégtelen lakhatási körülmény 14 gyermeknél)
- bántalmazás (6 gyermeknél)
- családi konfliktus, szülő-gyermek közötti megromlott kapcsolat (1 gyermeknél)
- egyéb (pl.: iskolai problémák) (0 gyermeknél).

A családok átmeneti otthona részen is jellemző, hogy a bekerülő családok a Család- és Gyermekjóléti Központ ajánlására jönnek, illetve tőlük szereznek tudomást az intézmény létezéséről, és megjelennek egyéb segítő intézmények is (pl.: hajléktalan ellátás, egészségügyi intézmények). A családok átmeneti otthonában az előző évben szinte egyetlen családnál sem volt tapasztalható, hogy a bekerülést megelőzően csak időszakosan, vagy egyáltalán nem tartottak kapcsolatot más segítő szervezetekkel.

Az ellátott gyermekek korcsoport szerinti megoszlása a Családok Átmeneti Otthonában:

Korcsoport	Gyermekek száma
0-3	23 fő
4-5	7 fő
6-13	19 fő
14-17	2 fő
18-	0 fő

Az ellátott gyermekek neme szerint 23 fő lány, illetve 28 fő fiú részesült intézményi ellátásban a 2022. évben.

Összefoglalóan elmondható, hogy a Családok Átmeneti Otthona részleg kihasználtsága a tárgyévben lényegében nem változott. Az elmúlt évben is a nagyobb létszámú családok száma kiemelkedően magas volt, illetve az ellátás igénybevételének ideje is hosszabbodott. A férőhelyek éves kihasználtsága a tavalyi 89,76 %-ról 84,60 %-ra változott.

A Gyermekek- és Családok Átmeneti Otthona személyi feltételei megfelelnek a személyes gondoskodást nyújtó gyermekjóléti, gyermekvédelmi intézmények, valamint személyek szakmai feladatairól és működésük feltételeiről szóló NM rendeletben előírt szakmai irányszámoknak.

Az intézményben az elmúlt évben a személyi feltételeket tekintve nagyobb mértékű volt a fluktuáció, mint korábban. A felsőfokú végzettséggel rendelkező és a gyermekfelügyelő, gondozó kollégák közül többen cserélődtek, év végén 1 betöltetlen státusz volt. A szakmai stáb ettől függetlenül állandó, biztosított a magas szakmai munkára való törekvés.

A Gyermekek Átmeneti Otthona részen a gyermekfelügyelői státuszokat betöltő kollégák közül mindhárman rendelkeznek szakirányú végzettséggel. A tavalyi évhez hasonlóan ugyanazon kollégák látják el a gyermekfelügyelői, gyermekvédelmi asszisztensi, szakmai vezetői, nevelői feladatokat. Kiemelendő, hogy nem történt változás a kollégák összetételében.

A Családok Átmeneti Otthonában 4 fő családgondozó közül 2022. december 31-én az intézményben családgondozói feladatokat ellátó, felsőfokú végzettségű kollégák végzettség szerinti megoszlása a következő: 3 fő szociálpedagógus, 1 fő gyermek és ifjúságvédelem oklevéllel rendelkező nevelőtanár.

A 2 gondozói státusz közül az egyiket középfokú, megfelelő tanfolyami végzettséggel rendelkező kolléga látja el. A másik 2022. december 31-én betöltetlen volt. A részmunkaidős családgondozó szociálpedagógus végzettségű.

Összefoglalóan elmondható, hogy az intézmény 100%-os szakképzettségi aránnyal rendelkezik.

Az intézmény a 2022. évre is rendelkezett a jogszabályi előírásoknak megfelelő továbbképzési tervvel. A tervben meghatározott prioritásokat teljesítette.

A GYCSÁO tárgyi feltételei

A GYCSÁO Győrben a Kossuth Lajos utca 75. szám alatt működik. Egy épületen belül a földszinten a Családok Átmeneti Otthona, az emeleten pedig a Gyermek Átmeneti Otthona kapott helyet. Az épület szerkezeti tagozódása lehetővé teszi a két szervezeti egység elkülönített működését. A GYCSÁO a városon belüli elhelyezkedése miatt jól megközelíthető, rendszeres buszjárat biztosítja az összeköttetést a többi várossrészrel.

A belső terek kialakítása biztosítja a gyermekek és a szülők számára az életvitelszerű tartózkodás lehetőségét, a személyes higiénié feltételeinek megteremtését. Kialakításra került a gondozottakkal foglalkozó munkatársak számára önálló helyiség, ahol a szükségessé váló egyéni beszélgetéseket lefolytathatják, adminisztrációs feladataikat végezhetik, éjszaka tartózkodhatnak.

Az intézmény kapcsolatrendszere

A GYCSÁO rendkívül széleskörű szakmai kapcsolatrendszerrel rendelkezik, mind önkormányzati, mind pedig non-profit intézményeket tekintve. A szakmai kompetenciahatárok megtartásával szoros kapcsolatot tart fenn a gyermekvédelmi alap- és szakellátás különböző intézményeivel, az általa gondozott gyermekek és családok érdekeit figyelembe véve. Az együttműködés az elmúlt évben is elsősorban a CSGYK-val volt jelentős.

A legtöbb család és gyermek már előzetes kapcsolatot tartott fenn a CSGYK-val, sokan az itt dolgozó családgondozóktól értesültek a szolgáltatásokról és az ő ajánlásukra, javaslatukra kerültek a GYCSÁO-ba.

A családgondozás is a CSGYK-val együttműködésben történt. A családgondozók telefonon és személyesen keresték meg az egyes esetekért felelős munkatársakat, közösen próbáltak családgondozási tervet kialakítani, ugyanígy a CSGYK kollégái is gyakran jelentek meg családlátogatás, valamint esetmegbeszélés céljából. A GYCSÁO vezetője részt vesz az évente megrendezésre kerülő települési tanácskozáson is. Emellett – a jogszabályi előírásoknak megfelelően – a GYCSÁO a család vagy gyermek ellátásba vételekor írásban értesíti a CSGYK-t, a városi vezető védőnőt, az illetékes bölcsődét és köznevelési intézményt, valamint a törvényes képviselőt.

A fent említett intézményeken kívül folyamatos kapcsolattartás jellemző az alábbi intézményekkel:

- Győr Megyei Jogú Város Polgármesteri Hivatal Humánszolgáltatási Főosztály Népjóléti Osztály
- Slachta Margit Nemzeti Szociálpolitikai Intézet
- Győr-Moson-Sopron Vármegyei Kormányhivatal Népegészségügyi Főosztály

- Győr-Moson-Sopron Vármegyei Kormányhivatal Gyámügyi és Igazságügyi Főosztály Szociális és Gyámügyi Osztály
- Széchenyi István Egyetem
- Területi Gyermekvédelmi Szakszolgálat és Gyermekvédelmi Központ
- Hajléktalanokat Segítő Szolgálat
- Győr-Moson-Sopron Vármegyei Kormányhivatal Társadalombiztosítási és Foglalkoztatási Főosztály
- Oktatási, egészségügyi intézmények
- Szponzorálók, adományozók

Kiemelkedően jó a kapcsolat a Magyar Vöröskereszttel, az Egyházmegyei Karitással, illetve a Magyar Máltai Szeretetszolgálattal, stb. Mindez főként az adományszerzésben és felhasználásban jelentkezik az intézmény számára előnyként.

A szakmai munka tartalma

A Gyermek- és Családok Átmeneti Otthonában a szakmai munkát 2 fő gondozó, a gyermekvédelmi asszisztens, 3 fős gyermekfelügyelői csoport, a nevelő, a 4 fő családgondozó, a részmunkaidős családgondozó, a pszichológus szakember és a jogász végzi. A két intézmény nem választható szét a szakmai munka terén, ami adódik a kollégák többműszakos és megszakítás nélküli munkarendjéből. Ennek az is következménye, hogy a szakmai munkába jelentős szerepet kap az együttműködés, a team-munka, illetve nagy hangsúlyt helyezünk a pontos információáramlásra.

Az információáramlás pontossága mellett azonban a szakmai munka fontos elve, hogy minden lakónkhoz tartozzon a kollégák közül egy olyan ember, aki kiemelten foglalkozik vele és menedzseli az esetet. A családgondozók egyéni esetkezelés (szociális ügyintézés, segítő beszélgetés, stb.) és csoportmunka módszerével élnek a családok segítése során. Munkájukat nagymértékben támogatják, kiegészítik a gyermekfelügyelő kollégák, akik a gyermekek napi gondozásáért felelősek. Nevelő kolléga a gyermekek tanulmányi előmenetelét követi, a gyermekeket felkészíti az iskolára, segítséget nyújt a szabadidő strukturált eltöltésében a gyermekfelügyelő kollégákkal kiegészülve.

Megállapítható, hogy a szakmai stáb professzionális munkát végez, köszönhetően a dolgozók egyre magasabb szakmai felkészültségének. Fontos eredmény, hogy a szakemberek a törvényben előírt komplex családgondozáson túl a szociális munka más módszereire épülő, külön szolgáltatásokat is felvállalnak az ellátottak mentális higiéniájának megőrzése, problémamegoldásának elősegítése érdekében. A kliensek számára nyújtott, az esetvitelt kiegészítő szabadidős programok révén erősödnek a családon belüli kapcsolatok, új élményekkel gazdagodnak a lakók.

Az intézmény lakói az elmúlt év során is részt vettek a különböző kézműves foglalkozásokon (gyöngyfüzés, gyurmázás, tojásfestés, adventi díszek, stb.), ünnepségeken (mikulás, adventi készülődés, karácsony, farsang, húsvét, Halloween), melyet az Átmeneti Otthon szervezett.

Kiemelten fontos a szülő- gyermek kapcsolat erősítése a közös élmény megszerzésével melyben nagy szerepe van az intézmény programjainknak.

Az intézményi élethez hozzátartozóan minden (életkori sajátosság szerint természetesen) gyermeknek és szülőnek kötelessége a napi életben való részvétel.

Az intézmény a fenntartó Szt. Cirill és Method Alapítvány másik intézményével, a RÉV Szenvedélybetegsegítő Szolgálat szakembereivel számos esetben dolgozik együtt. Szervezésükben valósult meg több csoportfoglalkozás, prevenció előadás és a „Családi nap” is. Az alapítvány Munkaerő-piaci Szolgáltatása keretében több édesanyánknak sikerült segíteni a munkakeresésben, elhelyezkedésben.

Fontosnak tartották azt is, hogy bekapcsolódjon az intézmény más szervezetek által rendezett programokba. A Gyermek Ház rendezvényein, Vaskakas bábszínház színházi előadásain, valamint a városban rendezett fesztiválok eseményein minden évben részt vesznek.

Az Ukrán-Orosz háború gazdasági hatásai az intézményre

A 2022-es év a Gyermek- és Családok Átmeneti Otthonát ismét komoly kihívások elé állította. A COVID-19 vírus járvány elleni hatékony védekezés, a lakók és a kollégák egészségének megóvása a 2022-es év első időszakában továbbra is nehézséget okozott. Az országos járványügyi intézkedések enyhülése mellett az intézményi korlátozások feloldását a fokozatosság elvét figyelembe véve tudták végrehajtani.

A COVID-19. vírus által előidézett járványhelyzet enyhülésével egy időben az Ukrán-Orosz háború következtében kialakuló élelmiszer árrobbanás, az üzemanyagok beszerzéséhez kapcsolódó többletköltségek, a rezsiköltségek ugrásszerű növekedése új kihívások elé állította az intézményt.

A költségek növekedése megkövetelte az otthonban dolgozó kollégáktól, illetve az intézményben élő kliensektől is a fokozott takarékoskosságot. A dolgozók kiemelten figyelnek a működési költségek csökkentésére a saját használatú terekben és szobavizitek alkalmával felhívják a lakók figyelmét a takarékoskodásra. Több alkalommal tartottak a bentlakó klienseknek csoportfoglalkozásokat, amik kifejezetten az energiatakarékosság, élelmiszerpazarlás témaköreit érintette.

A felügyeleti szervek által gyámhatósági, gyermekvédelmi területen végzett szakmai ellenőrzések tapasztalatainak, továbbá a gyermekjóléti és gyermekvédelmi szolgáltató tevékenységet végzők ellenőrzésének alkalmával tett megállapítások bemutatása.

2022-ben az Egyesített Bölcsődei Intézményhálózat Győr intézményben a Győr Megyei Kormányhivatal Gyámügyi és Igazságügyi Főosztály Szociális és Gyámügyi Osztálya (a továbbiakban: engedélyező szerv) „A szociális, gyermekjóléti és gyermekvédelmi szolgáltatók, intézmények és hálózatok hatósági nyilvántartásáról és ellenőrzéséről” szóló 369/2013. (X. 24.) Korm. rendelet 36.§ (1) bekezdés c) pontja szerint rendes ellenőrzést tartott 2022 szeptemberében, melynek során ellenőrizte a szakmai programban foglaltak megvalósulását és a szolgáltatások szakmai megfelelőségét.

Az ellenőrzésbe bevonta a kijelölt módszertani szervezetet (Magyar Bölcsődék Egyesülete) szakértőként.

Az engedélyező szerv a jegyzőkönyvben kifogásolta, hogy az EBI Győr étkeztetésért fizetendő intézményi térítési díját nem a kerekítés szabályainak megfelelően állapította meg a fenntartó a helyi rendeletében. Győr Megyei Jogú Város Önkormányzatának Közgyűlése 2023. február 28-án tárgyalta a szociális igazgatás és szociális ellátások helyi szabályozásáról szóló 5/2015. (II. 27.) önkormányzati rendelet módosítását, melyben a 328/2011. (XII. 29.) Korm. rendelet 5. § (2) bekezdésében foglalt kerekítési szabályoknak megfelelően állapította meg a gyermekétkeztetés személyi térítési díját.

Az engedélyező szerv, a Báthori, a Kodály, a Szelényi Imre Rudolf és a Türr bölcsődékben kisebb tárgyi, míg a Jósika, Mónus bölcsődékben, személyi feltételekben – adminisztratív okokból eredő – hiányosságokat állapított meg. A kifogásolt hiányosságok megszüntetésre kerültek. A Cuha, Örkény, Kisdobos, Kassák, Kigyó, Kiskúti Zöld utcai bölcsődékben hiányosságokat nem állapított meg.

Az intézmények 2022. évi fenntartói ellenőrzésének főbb megállapításai

Egyesített Bölcsődei Intézményhálózat Győr

A szakmai munka és bölcsőde működésének szervezeti struktúráját áttekintve 2022. év végére megújult a bölcsőde intézményi struktúrája, valamennyi bölcsőde az intézmény tagbölcsődéjeként működik, amely a szolgáltatói nyilvántartásban átvezetésre és bejegyzésre került. A struktúra váltás legfontosabb eleme, hogy megszűnt a négy bölcsődei központ, horizontálisan egy szintre és egységes irányítás alá került valamennyi bölcsőde.

Az EBI-hez tartozó 13 bölcsődében tovább folytatódott az a szisztematikus korszerűsítési program, amely célul tűzte ki a felújítandó épületek korszerűsítést, megújítását, és amelynek szerves részét képezi a tárgyi feltételeknek a mai igények szerinti megújítása, amelyben az elmúlt évben ismét előrelépett az intézmény a fenntartó támogatásával, a TOP-os pályázatok adta lehetőségek kihasználásával.

A 2022-ben mind a szervezeti struktúraváltást, mind az egész évben zajló, több bölcsődét érintő nagy felújításokat az intézmény vezetésének és munkatársainak elhivatott, felelősségteljes összefogásával sikerült kifogástalanul végrehajtani.

Család- és Gyermekjóléti Központ Győr

A CSGYK Győr 2022. évi munkájának legnagyobb szakmai kihívását az Ukrán – Orosz háború kirobbanása okozta menekült hullám jelentette. Az intézmény a rá háruló új feladatokat – pl. krízis ellátás, adománygyűjtés-osztás, ügyintézés, gyermekfelügyelet stb. – a társszervezetekkel együttműködve maradéktalanul ellátta a nagyfokú kommunikációs nehézségek ellenére. A minél szélesebb körű segítségnyújtás érdekében mind a négy területi iroda felkészítésre került a menekültekkel kapcsolatos ügyintézés elősegítésére, az adomány felajánlások fogadására. Ennek egységes kialakításához munkacsoportot hoztak létre az intézményen belül, valamint kijelöltek egy koordinátort, aki korábban az intézmény által – jogszabályi előírás alapján – biztosított menekültek és oltalmazottak integrációját elősegítő szolgáltatásnyújtásban példaértékűen részt vett, amellett, hogy az intézmény valamennyi szolgáltatását a korábbi magas szakmai színvonalon működtette.

A jövőre vonatkozó javaslatok, célok meghatározása

Az Egyesített Bölcsődei Intézményhálózat Győr

2023. évben az intézmény infrastrukturális helyzetében – folytatva az előző években megkezdett és szisztematikus zajló korszerűsítéseket – további fejlesztéseket tervez az Önkormányzat. 2023-ban az utóbbi évek legnagyobb beruházásaként befejeződik a Szalay utcai 6 csoportszobás, 84 férőhelyes új bölcsőde építése.

Az EBI vezetésének meghatározó feladata ez évre az új bölcsőde gyermeklétszámának feltöltése, az intézményhálózat munkájába történő integrálása.

Család- és Gyermekjóléti Központ Győr

Az intézmény menekültekkel végzett munkájának elismertségeként 2023-ban partnerségi megállapodást kötött Győr Megyei Jogú Város Önkormányzatával az UNICEF magyarországi szervezete, „UNICEF támogatás az Ukrajnából menekült, illetve hátrányos helyzetben lévő gyermekek megsegítésére” elnevezésű projektre, melyben egyik megvalósító intézmény a CSGYK Győr.

A közel 100 M Ft értékben megvalósuló projekt keretein belül megvalósuló programok, események megszervezése, eszközök beszerzése meghatározó feladata lesz az intézménynek 2023-ban.

A gyermekkorú és a fiatalkorú bűnelkövetők számának, az általuk elkövetett bűncselekmények számának, a bűnelkövetés okainak bemutatása

A Győr Rendőrkapitányság család-, gyermek- és ifjúságvédelmi munkája a 2022. évben végzett munkája magába foglalta a bűnmegelőzési propagandát, az edukációs tevékenységet, a központi programok működtetésével kapcsolatos koordinációs és képzési feladatokat, valamint a jelzőrendszeri együttműködést. Aktívan közreműködtek a gyermekekre és fiatalkorúakra veszélyt jelentő helyzetek megismertetésében, a kábítószer használat büntetőjogi következményeire felhívó tájékoztató tevékenységben. 2022. évben a hozzájuk érkező felkérések alapján, élményt és ismeretet nyújtó programokkal családi és egészségnapokon, egyéb iskolai, iskolához köthető, valamint polgári rendezvényeken közreműködve nyújtottak bűnmegelőzési ismereteket a gyerekek, családok számára többek között az internetbiztonság, a 112-es hívószám használata, szabálykövetés és következmények, konfliktuskezelés, drogprevenció, megelőző vagyonvédelem és személyi biztonság témakörökben. A család- és gyermekvédelemben érintett szervekkel a kapcsolattartás 2022. évben is folyamatos volt. Munkatársaik több alkalommal vettek részt esetmegbeszélésen, szakmai konferencián.

A Győri Rendőrkapitányság kiskorúak részére szervezett bűnmegelőzési programjai:

Központi prevenció programok működtetése (OVI-ZSARU, DADA, ELLEN-SZER, Iskolai Bűnmegelőzési Tanácsadó)

A Győri Rendőrkapitányság az év során folyamatosan hajtotta végre a központi prevenció programok működtetéséből adódó rendőrségi feladatokat. Az OVI-ZSARU programot 2 fő, a DADA általános iskolai program oktatását 3 fő kiképzett rendőr, az ELLEN-SZER középiskolai program oktatását 1 fő képzett oktató végezte. A Kapitányságon tevékenykedő iskolai bűnmegelőzési tanácsadó a város 2 középiskolai oktatási intézményében látott el szolgálatot.

A központi prevenció programokon kívül felkérésre rendszeresen tartottak prevenció órát az oktatási intézmények felkérése alapján. Az iskolák által kért leggyakoribb témák:

- erőszak az iskolában,
- az iskolai zaklatás,
- az internet veszélyei.

Az Infokid Informatikai Iskola által szervezett nyári tábor lebonyolításában felkérés alapján vettek részt, 4 alkalommal tartottak beszélgetést a résztvevő gyermekekkel az internet veszélyei – rendőrségi tapasztalatok témakörben.

2022. évben a középiskolás diákok számára a szünidő időszakában folyamatosan biztosították a közösségi szolgálat teljesítésének lehetőségét.

A „Students for safety (diákok a biztonságért)” című program keretében 2022. június 20 – 2022. augusztus 12. közötti időszakban információs pontot működtettek a belvárosban. A városba látogató külföldi turisták tájékoztatására az idegen nyelvet is beszélő középiskolás diákokat vonták be, szintén a közösségi szolgálat keretében.

Mobil-stand felállításával az idegen nyelven is készült, prevenció szóróanyagok kihelyezése és terjesztése is megoldott volt a turisták felé. A szünidőben a rendőrségi Info-pont keretében 65 alkalommal 38 tanuló vett részt a programban. A tanulók elsősorban a hozzájuk forduló turisták tájékoztatásában vettek részt.

A Győr Városi Kábítószerügyi Egyeztető fórum támogatásával 3. alkalommal rendezték meg az „Egy nap együtt a biztonságod érdekében a rendőrséggel!” című prevenciós programot. A program lebonyolítását a KEF 200 000,- Ft összeggel támogatta. A rendezvény keretében a gyermekek figyelmét hívták fel a nyár veszélyeire, ezért kiemelt figyelmet szenteltek a vízen, vízben és víz mellett tartózkodás szabályai, veszélyei, az egyedül otthon és az internetbiztonság c. témakörök feldolgozásának. A tematikus foglalkozáson való részvétel lehetőségét a vakáció idejére programokat szervező, nyári táborokat lebonyolító szervezetek felé ajánlották ki. A program helyszíne ismét a BM. csónakház, a volt határőrségi objektum volt. Az épület a kiscgéphajók kikötési helye, rendelkezik mosdóval, fedett étkező résszel. A rendőrségi kiscgéphajók igénybevételével az irányított beszélgetéseket hajózással kötötték össze. A programon való részvétel lehetőségével elsősorban a Család – és Gyermejkölési Szolgálat nyári táborában táborozó gyermekek éltek. Meghívással éltek az intézetben nevelkedő gyermekek felé is, meghívásukat a Győr TEGYESZ Befogadó Otthona, a Bagolyvár Gyermekek Otthon és a Családok Átmeneti Otthona fogadta el. A programban résztvevő gyermekek létszáma: 161 fő.

Az Állatok Világnapja alkalmából világszerte nagyobb hangsúly helyeződik az állatokra. Az állatvédelem ma már elvárt tevékenység, melyet társadalmi és hatósági intézkedésekkel, megfelelő propagandával, programokkal tehetünk hatékonyabbá. A Hatóság a világnaphoz fűződően szervezett program keretében hívta fel a figyelmet az ember – állat együttélési szabályaira, a felelős állattartás fontosságára, a jogszabályi környezet változásaira. Szervező partnerük a program megvalósításában a Xantus János Állatkert volt, aki a helyszínt is biztosította a lebonyolításhoz. A tematikus foglalkozáson való részvétel lehetőségét a győri középiskolák diákjai számára hirdették meg.

A program tematikája:

- Interaktív előadások a felelős állattartás fontosságáról, jogszabályi környezet.
- Vetélkedő a csapatok között az előadáson elhangzottak és meglévő ismereteik alapján.

A szakmai programot követően a résztvevők közösségi szolgálat keretében segítséget nyújtottak az állatgondozók felé az állatkert lakóinak ellátásában. Az állatgondozóknak nyújtott segítséggel arra szerették volna felhívni a figyelmet, hogy az állatok társai az embernek, de kiszolgáltatottak gazdáiknak.

A Család- és Gyermejkölési Központ utcai és lakótelepi szociális munkásaival együttműködésben egész évben működtették fokozott közterületi ellenőrzésüket a tanítási időben csellengő, tanköteles korú gyermekek ellenőrzése érdekében. Kiemelt figyelmet fordítottak a fiatalok antiszociális csoportjai által kedvelt közterületi helyekre, e területek ellenőrzésére.

Az interneten keresztül elkövetett jogsértések, támadások száma folyamatosan emelkedik. Kiskorúak esetében ez sajnos nem csupán a sértetté válást jelentette, kelő és hiteles információ hiányában az elkövetővé válást is megfigyelhető körökben. Az online elkövetett jogsértések számának emelkedése az internet által nyújtott arctalanságra, anonimitásra vezethető vissza, ami által az elkövető nagyobb biztonságban érzi magát. Az oktatási intézményektől az elmúlt évben rendszeresen és nagy számban érkeztek olyan felkérések a hatóság felé, melyben konkrétan a digitális világ veszélyeiről kértek prevenciós előadást a célcsoport tagjai számára. Oktatási intézmények felkérésének 80 %-a az e témakör választásához kötődött.

Leggyakrabban kért témakörök:

- Internet: kockázatok és mellékhatások,
- Jó hecc, vagy már jogsértés,
- Közösségi oldalak használata,

- Biztonságos környezet,
- Felhasználói fiókok biztonsága,
- Személyes adatok védelme,
- Mobileszközök biztonsága,
- Internetes vásárlás.

Kiskorú áldozatok jellemzői:

A gyermek- és fiatalkorúak áldozattá válásának jellemző színtere az iskolai közösség és a családi környezet. Sérelmükre a legtöbb esetben testi sértést, kiskorú veszélyeztetését, zaklatást és vagyon elleni bűncselekményeket (főleg alkalmi lopást, zseblopást) követtek el. Ebben a körben az elkövető jellemzően a kiskorúval szembeni erőfölényét vagy hatalmi helyzetét, továbbá a vagyon elleni bűncselekményeknél a kiskorú figyelmetlenségét, tapasztalatlanságát tudja kihasználni. 2022. évben érezhetően tovább erősödött az a tendencia, hogy a kiskorúak sérelmére megvalósított bűncselekmények egy része áttért az online térre, mely egy újabb színtere lett a kiskorúak támadhatóságának. Az okoseszközök mindennapjaik részévé váltak – többek között a pandémia következtében bevezetett online oktatás következményeként –, szociális életük nagy részét a közösségi csatornákon élik. Sajnos a kiskorúakat veszélyeztető tartalmak szinte kikerülhetetlenek. Az ellenőrizetlen és korlátlan internethasználat, az életkorukból fakadó tapasztalatlanság, a könnyű és könnyelmű online kapcsolatteremtés, befolyásolhatóság, meggondolatlanság, kíváncsiság okán gyakran kerülnek kiszolgáltatott vagy veszélyhelyzetbe (pl. internetes csalások, adatvédelmi visszaélések, cyberbullying, gyermekpornográfia, online elkövetett szexuális bűncselekmények). A gyermekkorú áldozatok számát tekintve az előző évhez képest kis mértékben ugyan, de csökkenés figyelhető meg, míg a fiatalkorú áldozatok száma emelkedett.

Kiskorú elkövetők jellemzői

A gyermek- és fiatalkorú elkövetőkre elsősorban a vagyoni és személy elleni deliktumok elkövetése a jellemző, melyet általában egymás sérelmére követnek el. Gyakori a csoportos elkövetés. A fiatalok körében a kábítószer fogyasztás továbbra is jelentős probléma. Változatlanul a fogyasztói magatartás a legjellemzőbb. A leggyakrabban fogyasztott szerek a marihuána, amfetamin, herbál és a dizájner drogok. A kábítószer terjesztők módszere továbbra is az, hogy nagyobb mennyiséget nem tartanak maguknál, így elfogásuk esetén általában úgy nyilatkoznak, hogy a náluk lévő kábítószer saját fogyasztásra szerezték be. A fogyasztók egyre gyakrabban az interneten rendelik meg az anyagot, jellemzően ún. designer drogokat. A kiskorú (különösen a gyermekkorú) elkövetők esetében megállapítható, hogy életkorukból fakadóan meggondolatlanok, illetve cselekményük súlyát illetve következményeit nem képesek felmérni.

Az oksági tényezők között meg kell említeni a kortársak negatív befolyásoló hatását, és a médiából a gyermekek felé sugárzott agresszióból fakadó mintakövetést is. A gyermekkorú elkövetők száma az előző évhez képest kis mértékben, de emelkedett, míg a fiatalkorú elkövetők száma minimális csökkenést mutat.

A nemek arányát figyelembe véve 2022. évben – hasonlóan a korábbi évekhez - a férfi elkövetők aránya továbbra is tendenciózusan magasabb a nőkhöz képest.

A fiatalkorúak által elkövetett bűncselekmények száma a következő bűncselekmény kategóriákban a legmagasabb:

- lopás,
- garázdaság,
- könnyű testi sértés.

Győr Megyei Jogú Város Önkormányzata és a civil szervezetek közötti együttműködés

Győr Megyei Jogú Város Önkormányzata a WHO Egészséges Városok Program keretében a Győr Városi Egészségfejlesztési Terv és a Győr Városi Drogstratégia tervezése és megvalósítása során fontos célként tekinti a hátrányos helyzetű, az egészségromlás és szenvedélyproblémák szempontjából veszélyeztetett gyermekekkel, fiatalokkal és családjaikkal való foglalkozást.

A Kábítószer Egyeztető Fórum (a továbbiakban: KEF) a drogprobléma kezelésében érintett intézmények és szervezetek munkáját hangolja össze, támogatja a városi drogstratégia megvalósítását, segíti a hálózatépítést, az információáramlást és az együttműködést, továbbá saját programokat, eseményeket szervez.

A helyi társadalom szereplői felelősséget vállalnak a Győrben élők egészségesebb életfeltételeinek kialakításában, támogatják a családokat elsődleges szocializációs szerepük eredményesebb betöltésében, együttműködnek a szermentes életforma, attitűd megerősítésében, a drogmegelőzésben és a szerhasználattal összefüggő problémák hatékonyabb kezelésében, társadalmi károk enyhítésében.

A KEF önálló tevékenységei 2022-ben:

Szakközvetítő együttműködés megújítása, szakközvetítő megbeszélések

A 2022-es évben a Család- és Gyermekjóléti Központ összesen 6 szakközvetítő tanácskozást szervezett a jelzőrendszeri tagok számára, melyek közül 4 valósult meg. A tanácskozásokon a jelzőrendszeri tapasztalatokról és együttműködésekről volt szó, a kialakult háborús válsághelyzet kapcsán.

A Család- és Gyermekjóléti Központ által biztosított kapcsolattartási ügyeleten tapasztalt problémák, nehézségek megbeszélése céljából az érintett intézmények, szervezetek képviselői megbeszélést tartottak.

Prevenációs tábor – Győr Városi Rendőrkapitányság szervezésében

A Győri Rendőrkapitányság a KEF támogatásával 2022 évben 3 alkalommal rendezte meg az „Egy nap együtt a biztonságod érdekében a rendőrséggel!” - című prevenációs programját. A rendezvény keretében az általános iskolás tanulók figyelmét felhívták a nyár veszélyeire, ezért kiemelt figyelmet szenteltek a vízen, vízben és víz mellett tartózkodás szabályai, veszélyei, az egyedül otthon és az internetbiztonság c. témakörök feldolgozásának. A program helyszíne az idei évben is a BM csónakház, a volt határőrségi objektum volt. A rendőrségi kisgéphajók igénybevételével az irányított beszélgetések hajózással lettek összekötve. Ebben az évben a Felső-Dunai Vízi Polgárőr Egyesület volt az együttműködő partner a rendezvény lebonyolításban, minden alkalommal a résztvevők hajóztatásában.

Győri SZC Gábor László Építő- és Faipari Szakgimnáziuma és Szakközépiskolája, Győri SZC Kossuth Lajos Középiskolája és kollégiuma, Győri SZC Szabóky Adolf Szakiskolai intézményegysége, Győri SZC Lukács Sándor Járműipari és Gépészeti Technikum és Kollégiuma diákjainak prevenációs célú tájékoztatása a szenvedélybetegségek témakörében

Az oktatási intézményekben összesen 40 órában 45 osztály részére tartottak kétfajta tematika szerint (drogprevenáció, és technikai addikciók megelőzése témában) tájékoztató órákat. A Lukács Sándor Járműipari és Gépészeti Technikumban, a Gábor László szakiskolában és a Kossuth középiskolában 9. évfolyamos, a Szabóky Adolf Szakiskolában 9. 10. és 12. évfolyamos tanulók vettek részt a drogprevenációs tájékoztató órákon. Győri SZC Gábor László Építő- és Faipari Szakképző Iskola Szabóky Adolf Szakiskolai Intézményegysége is zajlottak órák, amelyen összesen 15 osztály vett részt.

A Gábor László Építő- és Faipari Szakképző Iskolában és a Győri SZC Kossuth Lajos Technikum és Kollégiumban az iskolák kérésére a 10. évfolyamos osztályoknak, technikai addikciók megelőzése témájában került sor, mivel ezek az osztályok az elmúlt évben már részt vettek drogprevenciós előadásokon.

Fogyatékosokkal élők prevenciós célú tájékoztatása a szenvedélybetegségek témakörében a Fogyatékosok Napközi Otthonában

A csoporttagok ismeretanyaga jelentősen növekedett legális szerek és internethasználat, illetve a hozzájuk kapcsolódó függőségek terén. Az ismeretek rendszerezésében is jelentős előrelépés tapasztalható a kiinduló állapothoz mérve. A résztvevők absztrahálási képességének hiánya vagy sérültsége, illetve az információ feldolgozás és előhívás nehézségei miatt a vizuális segédletek használata mankóként szolgáltak a tanultak felidézésében.

A különböző szerekhez, technikai eszközhasználathoz kapcsolódó információ átadás és figyelemfelkeltés mellett feladat a csoporttagok önbizalmának, önértékelésének növelését, saját és mások értékességének hangsúlyozását is. A csoportmunka során szintén fontos volt az önbizalom, önismeret erősítése, az ezzel kapcsolatos pozitív visszajelzések adása, hogy a csoporttagok képesek legyenek hinni abban, hogy mások beavatkozása nélkül is tudnak jó döntéseket hozni, képesek fejlődni, fejleszteni képességeiket, tudásukat, mozgásukat, mozdulataikat.

„Kalandra fel!” tábor a Gyermek- és Családok Átmeneti Otthonában ellátásban részesülők számára.

A táborozás során biztosított programok számos készség és kompetencia fejlődéséhez járultak hozzá. Egy része a kulturális és a sporttevékenységek által valósulhatott meg: alkalmazkodó készség, egyéni felelősség, mások érdekeinek előtérbe helyezése, együttműködés, sikerélmény megtapasztalása, önértékelés, önbizalom erősödése, magunkban rejlő képességek kiaknázása, mindenki fejlődőképes, a tanulás hasznos. Másik részük programok által valósult meg, a csoport hatások során erősödött: összetartozás, valahova tartozás érzésének megélése, tapasztalati tanulás, frusztrációs tolerancia csökkenése, új helyzetekhez való alkalmazkodás, játszma tendenciák alkalmazásának gyengülése. Ugyanakkor a tábor lehetőséget biztosított a résztvevők számára az intézményi környezetből való kiszakadásra, más szocializációs közeg megtapasztalására, a szabadidő aktív, örömteli eltöltésére. A résztvevők közösségi együttélése, együttműködési készsége jelentősen fejlődött, különböző tevékenységi területre tagolt ismereteik, készségeik, képességeik megerősödtek, érdeklődési körük bővült.

Nagy hangsúlyt kapott a szabadidő hasznos eltöltésének megismertetése, melynek a mindennapi életben történő alkalmazása volt a célja. Fontos volt a résztvevők különböző helyzetekben megvalósuló, logikailag helyes ítéletalkotása, a megfelelő következtetések levonása, figyelem-összpontosítás képességének kialakítása.

A közös feladatok és problémamegoldások, egymás jobb megismerése elősegíti a csoporton belüli kapcsolatokat elmélyülését, az empátiát, toleranciát és a kölcsönös segítségnyújtást. A programok a közösségi erőforrásra támaszkodást és ezek építését kívánta elérni, erősítve a közösség megtartó, óvó és védő funkcióját, amely egy pillére lehet a szermentes életvitel intézményen kívüli megvalósulásának.

Családi nap a Szt. Cirill és Method Alapítvány Gyermek- és Családok Átmeneti Otthonában

A Családi nap lehetőséget biztosított a résztvevők számára más szocializációs közeg megtapasztalására, a szabadidő aktív, örömteli eltöltésére. A résztvevő gyermekek és anyák közösségi együttélése, együttműködési készsége jelentősen fejlődött, különböző tevékenységi területre tagolt ismereteik, készségeik, képességeik megerősödtek.

A szabadidő hasznos eltöltésének megismertetése a mindennapi életben történő alkalmazkodást segíti. Így csökkentheti a legális, illetve illegális szerek használatának esélyét. A problémamegoldó képesség szélesedése, az értékek megőrzése, megerősítése, a közösség jótékony erejének kamatoztatása, a társadalmi szerepvállalás nyújtotta pozitív hatások oly módon hatnak az egészségre, hogy az egyének nem válnak szerhasználóvá.

Nyári napközis foglalkozások

A Család- és Gyermekjóléti Központ szervezésében a nyári napközis klubfoglalkozások a Sziget-kék Közösségi Térben, valamint a Közösségi Kávézóban kerültek megvalósításra, melyek elsősorban hátrányos helyzetű gyermekeket célozták.

A Kábítószerügyi Egyeztető Fórum támogatásnak köszönhetően lehetőség nyílt a szülők jelképes részvételi díj fizetése mellett színvonalas, szórakoztató programokat kínálni gyermekeiknek a nyári szünidőben.

A Sziget-kék Közösségi Térben szervezett 4 turnus folyamán összesen 60 gyermek nappali elhelyezését biztosította az intézmény reggel 7 és délután 4 óra között. Korosztályt tekintve 5-14 éves gyermekek vegyesen voltak, minden héten 15 fő vett részt folyamatosan a programokon. A 4 hét során összesen 60 gyermek kapcsolódott a programhoz. A programok elsősorban prevenciós célokat szolgáltak, valamint élményt és tartalmas időtöltést kívántak nyújtani a résztvevők számára.

EGYESÍTETT BÖLCSŐDEI INTÉZMÉNYHÁLÓZAT GYŐR
9023 GYŐR, KODÁLY ZOLTÁN UTCA 18.

EGYESÍTETT BÖLCSŐDEI INTÉZMÉNYHÁLÓZAT GYŐR
SZAKMAI BESZÁMOLÓJA
2022. ÉVRŐL

Egyesített Bölcsődei Intézményhálózat Győr

Szakmai beszámoló

2022

A bölcsőde alapfeladata a családban nevelkedő 3 éven aluli gyermekek napközbeni ellátása a Bölcsődei nevelés-gondozás országos alapprogramja szerint, jogszabályban meghatározott szakirányú végzettséggel rendelkező személy által. A gyermekek életkorára vonatkozó szabályok értelmében, ha a gyermek a 3. életévét betöltötte, de testi vagy szellemi fejlettségi szintje alapján még nem érett az óvodai nevelésre, a 4. életévének betöltését követő augusztus 31-éig nevelhető és gondozható a bölcsődében. A bölcsőde vállalhatja a hat éven aluli sajátos nevelési igényű (a továbbiakban: SNI) gyermek nevelését, gondozását is. Az Egyesített Bölcsődei Intézményhálózat Győr (a továbbiakban: EBI) a szolgáltatást 13 bölcsődében 699 férőhelyen nyújtja.

1. Az intézmény 2022. évi szakmai munkájának bemutatása, értékelése

1.1. Gyermeklétszám alakulása

A bölcsődei ellátáson belül a gyermeklétszám alakulására még mindig hatással volt a COVID világjárvány lassú, de folyamatos lecsengése és a közben felerősödő megfázásos betegségek időszakos megjelenése. Az év eleji gyermeklétszám kisebb visszaesést mutatott, melyet a betegségen felül további tényezők is befolyásoltak. A Kassák Lajos utcai Tagbölcsőde belső felújítási munkálatai még folyamatban voltak, illetve a Szelényi Imre Rudolf utcai Tagbölcsőde 2021. szeptemberi leállása, majd az energetikai korszerűsítés indításának 2022. január 13-ra húzódó terület átadása, kedvezőtlenül hatottak a férőhelyek 100%-os működtetésére. Mindez 690 működési engedéllyel rendelkező férőhelyünkől év elejétől még mindig összesen 90 férőhely mínuszt jelentett számunkra. A felújítás alatt lévő bölcsődék gyermekeinek ellátását továbbra is a hozzájuk legközelebb lévő bölcsődékben oldottuk meg a Cuha, Kodály, Mónus és Kiskúti úti telephelyeken. A mindennapok során az élet lassan visszatért a normál kerékvágásba, a home-office-ból munkába álló szülők márciusban egyre nagyobb létszámban írták gyermekeiket bölcsődébe. Ez a tényező felgyorsította a Kassák Lajos utcai Tagbölcsőde már befejezés közeli felújítási munkálatait. A másfél évig zárva tartó bölcsőde 2022. április 19-én 44 férőhellyel újból kinyitotta kapuit, mind a kisgyermekes szülők, mind pedig az intézményben dolgozók örömét szolgálva. Ekkor több férőhely szabadult fel a Mónus Illés utcai Tagbölcsődében, mert sok szülő a lakóhelyük közelsége miatt átiratta gyermekét a megújult intézménybe. Így a felszabaduló helyekre folyamatosan tudtunk fogadni új jelentkezőket, június végére a beíratott gyermeklétszámunk elérte a 610 főt. Augusztus végével befejeződött az év közbeni szervezeti átalakítás, és utcanév változtatás következtében új elnevezést kapó Szelényi Imre Rudolf utcai Tagbölcsőde (Győrszentiván) teljes külső energetikai korszerűsítése és részleges belső felújítása, melyet a fenntartó támogatásával sikerült megvalósítani. Szeptemberrel megindult itt is a gyermekek napközbeni ellátása, miközben a nyolc hónapban végig működő Mónus Illés utcai Tagbölcsőde épülete már olyan állapotba került, hogy nem lehetett tovább halogatni a karbantartó, és energiahatékonyságot növelő felújítást. 2022 szeptemberével ebben az intézményben is megkezdődött az épület energetikai, külső felújítása ezért az intézmény férőhelyeinek száma ekkor 644 főre változott. Mindezek mellett év végével elkezdődtek a Szalay Imre utcai új építésű, 84 férőhelyes Tagbölcsőde kivitelezési munkálatai, és az Örkény István utcai Tagbölcsőde teljes felújítását magába foglaló tervezési, előkészítő egyeztetések.

A bölcsődei normatíva elszámolás alapját 2022 évben is a felújítás során zárva tartó bölcsődék kivételével, az adatszolgáltatásban január 31-én beíratott gyermekek számának többsége jelentette. Az állami támogatást választható módon, ebben az évben is vagy a Szolgáltatási Nyilvántartásba bejegyzett férőhelyszám 80 %-a után, vagy a január 31-én beíratott gyermekek száma alapján lehetett igénybe venni.

Egész évben folyamatosan változó, de minden igényt kielégítő módon próbáltuk szervezni és tervezni a bölcsődei ellátás teljeskörű, zökkenőmentes biztosítását, a nehézségek és előre nem látható körülmények ellenére. Elsődleges célunk volt, hogy a családok gyermekei számára biztos, szeretetteljes, családi légkört, folyamatos szolgáltatást teljesíthessünk Győr város közigazgatási területén működő intézményeinkben. Igyekeztünk gördülékenyen megszervezni a felújítással érintett időszakokban a gyermekek elhelyezését oly módon, hogy az ne okozzon fennakadást a szülők munkavállalásában.

Beíratott gyermekek száma

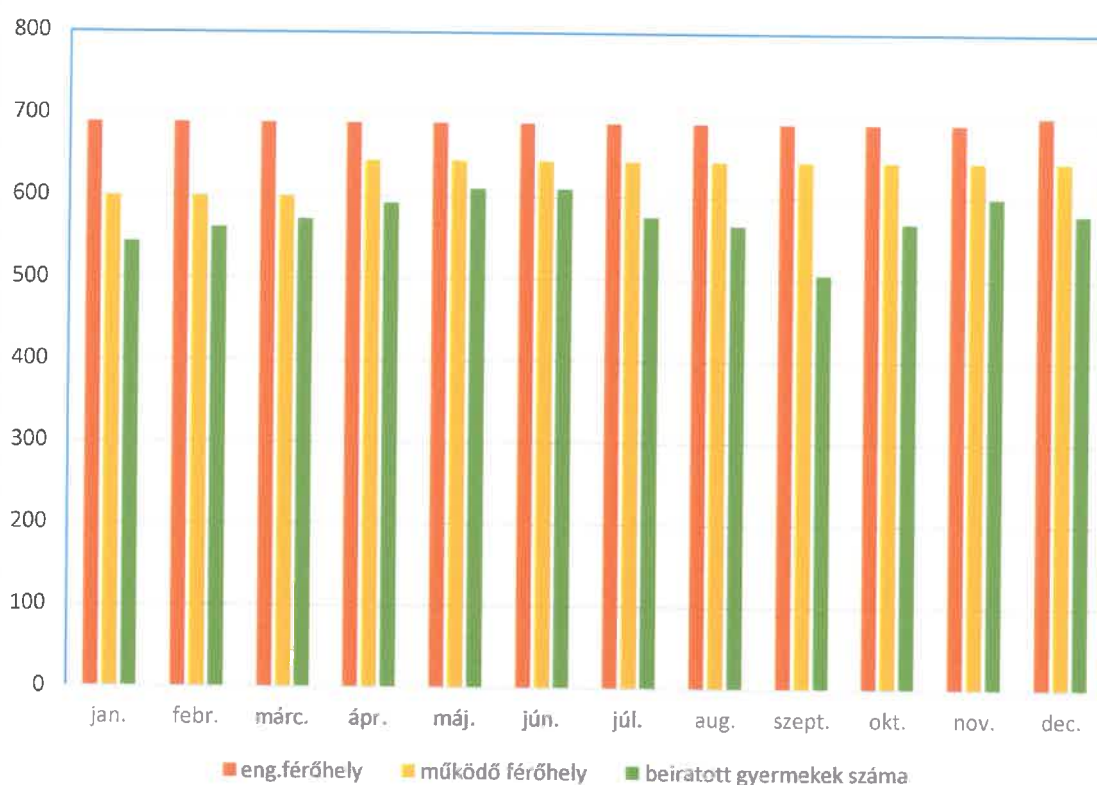

Hónap	Jan.	Feb.	Márc.	Ápr.	Máj.	Jún.	Júl.	Aug.	Szept.	Okt.	Nov.	Dec.
Engedélyezett férőhely	690	690	690	690	690	690	690	690	690	690	690	699
Működő férőhely	600	600	600	644	644	644	644	644	644	644	644	644
Beíratott gyermekek száma	544	562	572	592	610	610	576	566	506	569	600	580

A fenti adatok is alátámasztják, hogy a bölcsődékben havonta átlagosan 574 fő felvett gyermek volt mely az előző év létszámához képest (átlagosan 560 fő) egy teljes 14 fős csoportlétszámmal való emelkedést jelez. Az év közben működő bölcsődék közül a legnagyobb feltöltöttségű a Türr István utcai, Báthori úti, Jósika utcai, Zöld utcai, Kodály Zoltán utcai, Kisdobos utcai valamint a Kígyó és Örkény István utcai Tagbölcsődék voltak. Az első három intézményben végig 20, 45 és 70 fő feletti volt a beíratott gyermekek száma. Január hónaptól még továbbra is szüneteltek a Kassák Lajos utcai, és a Szelényi Tagbölcsődék, a Mónus Illés utcai Tagbölcsőde beázása miatt 2 csoporttal, 55%-os telítettséggel üzemelt, egészen a szeptemberi zárásig. Emellett a többi bölcsődében lassú, de folyamatos feltöltődés mutatkozott. Április közepéig a működő 600 férőhelyen 98%-os volt a beíratott gyermekek aránya. A Kassák Lajos utcai Tagbölcsőde megnyitásával ez a létszámemelkedés egészen július elejéig megfigyelhető. A nyári leállások ideje alatt, valamint az oktatási intézmények nyári szünetében a gyermekek száma csökkenést mutatott augusztus végéig, mivel több kisgyermeket vagy otthon fogtak és testvéreikkel együtt töltötték a nyarat, vagy éppen költözés miatt a család vidéki intézménybe íratta át gyermekét. Az adatokból még az is kiderül, hogy szeptembertől az óvodába menő gyermekek miatt a létszám nagymértékben csökkent, majd az új nevelési évre megkezdődő bölcsődei beszoktatások december végéig a 644 működő férőhelyen közel 90%-ra emelték a beíratott gyermekek számát. Minden szülő felvételi igényét szeptembertől – decemberig ki tudtuk elégíteni.

A gyermekek életkori megoszlásában kisebb eltérés tapasztalható a korábbi évekhez képest: egy éves kor alatti gyermek elhelyezésére nagyon kevés volt az igény. Az egy-két év közötti gyermekek száma kicsit emelkedett az előző két évhez viszonyítva, itt már néhány szülő beiratkozáskor megfogalmazta, hogy anyagi okok miatt tér vissza a munkába. A 2-3 éves korosztálynál volt a legmagasabb az igény a gyermekek elhelyezésére. A tendencia továbbra is az, hogy az édesanyák legszívesebben gyermekük két éves koráig maradnak otthon, és csak utána állnak munkába a GYES további igénybe vétele mellett. Jelentősen emelkedett viszont a 36 hó feletti bölcsődések száma is, közülük több az SNI-s gyermek, illetve a szobatisztaság, beszédfejlődés, vagy érzelmi fejlődés elmaradása okán bölcsődében maradó gyermek. A megállapodások aláírásánál több szülő nyilatkozott, hogy a gyermek 3 éves korának betöltését követő augusztus végéig kéri a bölcsődei ellátást.

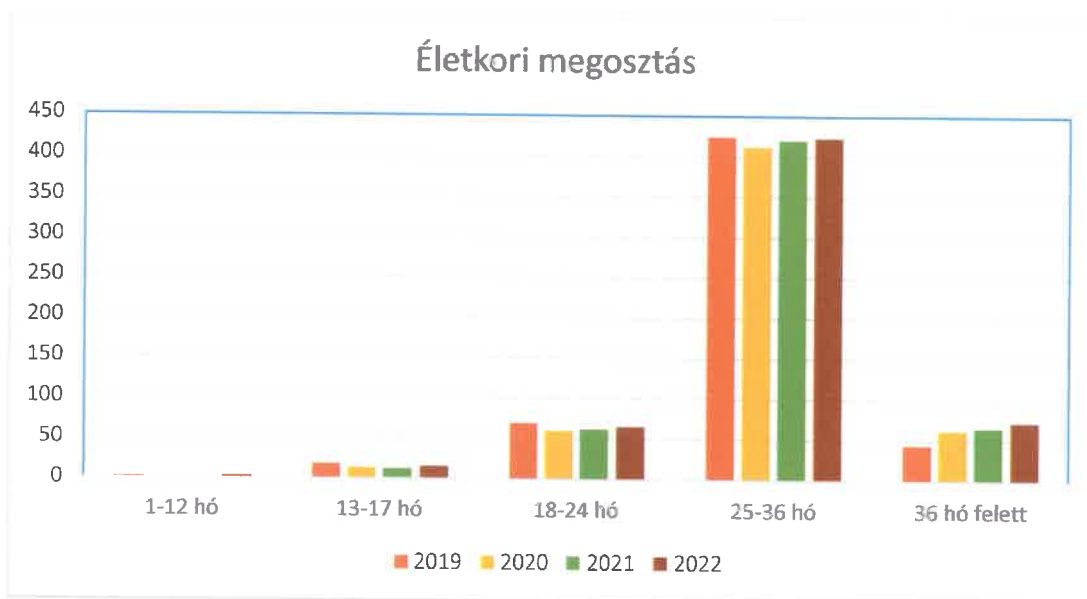

Év	1-12 hó	13-18 hó	19-24 hó	25-36 hó	36 hó felett	Összesen
2019	2	18	69	424	44	557
2020	1	13	60	412	62	548
2021	1	12	62	420	65	560
2022	3	15	65	423	72	574

A vidéki ellátottak száma 2022-ben is növekedett: átlag 56 fő gyermeket fogadtunk a teljes évet nézve 31, havonta átlagban 21 településről. Legnagyobb volt az igény Töltéstaváról, Gyórszemeréről, Vámoszabadiból, Győrzámolyról, Győrújbarátról és Koroncóról. Minden hónapban érkeztek gyermekek Écsről, Gönyűről, Győrújfalúról, Győrladamérről és még Bezi településről is. Az átlagban szereplő huszonegy település szinte mindegyikében működnek már bölcsődék, melyek többsége alacsony férőhelyszámmal rendelkezik. Sok közöttük a mini bölcsőde, a közös igazgatású többcélú intézmény, ahol a 2 csoportos, 24-26 férőhelyes, szakmailag önálló bölcsődék csak részben tudják kielégíteni a helyi elvárásokat. Azt tapasztaljuk, hogy nagyon sok fiatal szülő, élve a családtámogatási rendszer adta lehetőségekkel, a környékbeli településeken vásárol lakóházat vagy telket és építkezésbe fog, majd a városról kiköltöznek vidékre. Ennek következtében a településeken nőtték a napközbeni ellátást biztosító intézmények iránti igények, melyekhez a vidéki bölcsődék férőhelyszámban még nem tudtak alkalmazkodni. Így továbbra is felkeresik a győri bölcsődéket, a Győrben és vonzáskörzetében munkába álló szülőket. Fokozottan figyeltünk arra, hogy a vidékről felvett gyermekek létszámát, az engedélyezett és működő férőhely 10%-nál nagyobb mértékben ne lépjük túl.

Vidéki gyermekek száma

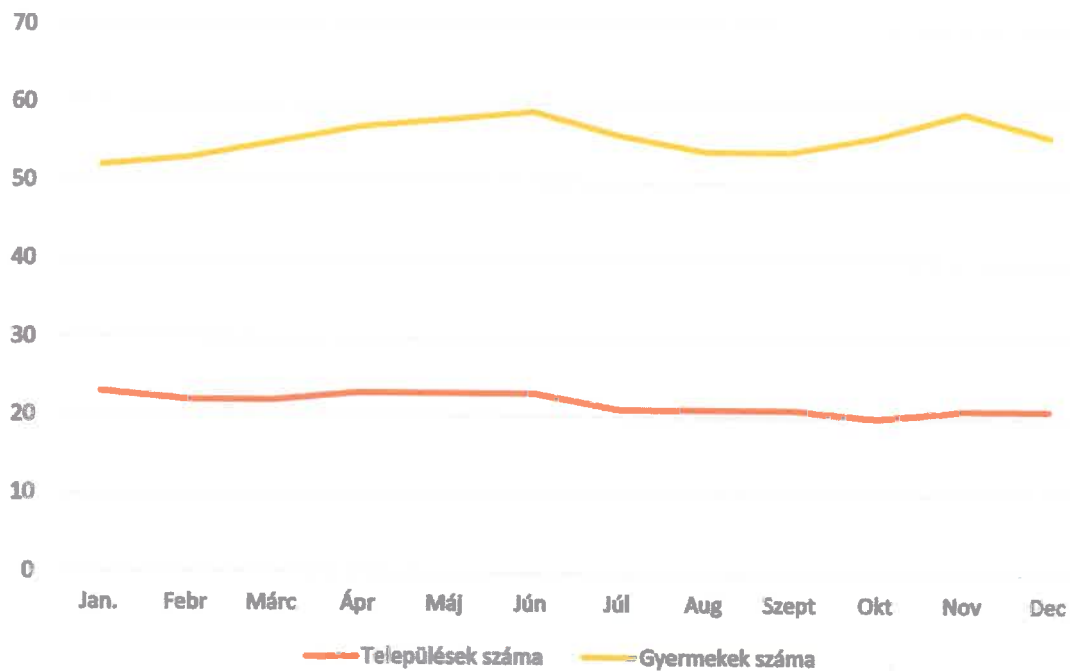

Sajátos nevelési igényű gyermekeket szinte minden bölcsőde ellátott az év során: az igény továbbra is magas volt. A Türr István utcai Tagbölcsőde speciális csoportja az év végi négy hónap kivételével maximális feltöltöttséggel működött, mellette teljes integrációban még tizenegy (tehát mindegyik) bölcsődében neveltünk, gondoztunk SNI-s, illetve korai fejlesztésre, gondozásra jogosult gyermekeket, összesen 28 főt. Intézményünkben egy fő gyógypedagógus segítette a kisgyermeknevelők csoportos munkáját, látogatásai során szakmai segítséget nyújtott, iránymutatást adott a gyermekek fejlődést előmozdító ellátásához. Közel 40 gyermeket figyelt meg a kisgyermeknevelők, és bölcsődevezetők jelzései, illetve saját észrevétele alapján. Ebben az évben is 20 fő kisgyermeknél kezdeményezte a Szakértői Bizottságnál, a szülők beleegyezésével, előzetes megbeszélést követően a gyermekek vizsgálatait. Ennek köszönhetően a szakértői vélemények kiadását követően a gyermekek mielőbb korai fejlesztésben részesülhettek. Szeptemberrel 20 fő SNI-s gyermek ment óvodába.

SNI fő gyermek

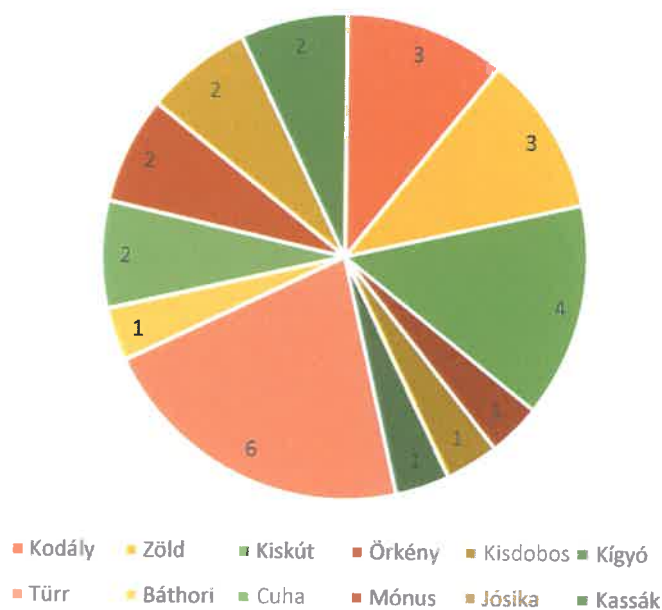

Ebben az évben térítési díjkezdvezményben a 397 étkező gyermekek közül 177 fő részesült, vagyis az étkezők 44,6 %-a.

A díjkezdvezményt igénylők az alábbi csoportokba tartoztak:

- rendszeres gyermekvédelmi kedvezményben részesült gyermekek száma 5 fő,
- a család jövedelme alapján 95 fő,
- három vagy többgyermekesek száma 56 fő,
- tartós betegség alapján 21 fő,
- nevelésbe vett gyermek 1 fő,
- hátrányos helyzetű kisgyermek 2 fő volt.

Ingyenes étkezők száma (Térítési díj kedvezmény)

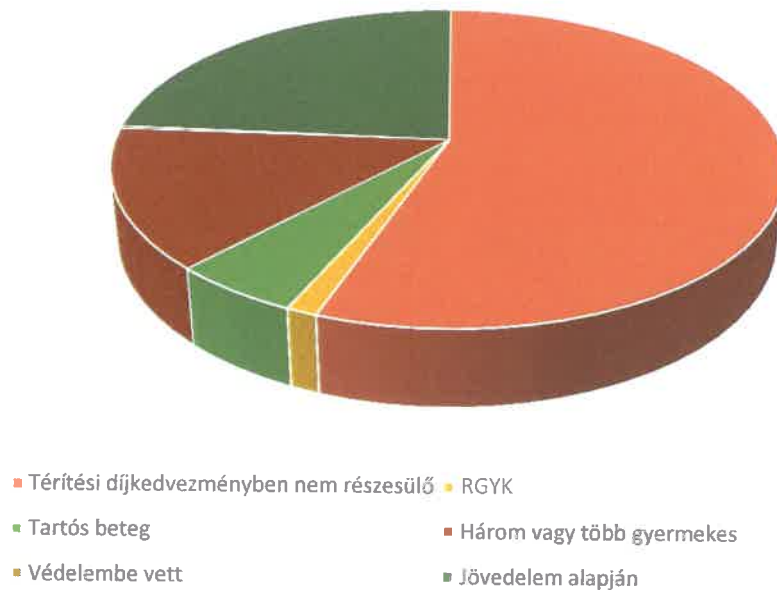

1.2. Személyi feltételrendszer

A személyes gondoskodást nyújtó gyermekjóléti, gyermekvédelmi intézmények, valamint személyek szakmai feladatairól és működésük feltételeiről szóló 15/1998. (IV. 30.) NM rendelet (továbbiakban NM rendelet) 1 sz. mellékletében foglalt szakmai létszámot meghatározó létszám minimumok a fenntartó részéről átvizsgálásra kerültek, 254 főről 252 főre módosult az EBI engedélyezett álláshelyeinek a száma, a működő bölcsődékben mindenhol biztosítottak voltak a személyi feltételek. A felújítás alatt lévő bölcsődékből minden dolgozót átirányítottunk a többi telephelyre, így tudtuk pótolni a közben betegség, várandósság miatt hosszú táppénzre kényszerült és nyugdíjazás előtti felmentésüket töltő kollégák hiányát. Az átszervezés nagyon nagy odafigyelést igényelt az intézmény vezetésétől, és rugalmasságot, türelmet, kitartást a dolgozóktól. A dolgozói létszám szinte minden hónapban változott. Év elejétől egészen év végéig bezárólag 28 fő új dolgozó érkezett az intézménybe, 26 fő pedig távozott. A távozó dolgozókból 17 fő volt kisgyermeknevelő. A dolgozói létszámváltozások okai egyrészt az 599/2021. (X. 28.) Korm.rendelet alapján kötelezővé tett SARS-CoV2 koronavírus elleni védőoltás felvételének elrendelése, másrészt pedig munkahelyváltások, átszervezések és nagyobb létszámú nyugdíjazás voltak. Az előző évekhez képest 7 fővel több dolgozó vette igénybe a nők 40 éves munkaviszonya alapján járó nyugdíjba vonulási lehetőséget és 2 fő karbantartó a 65. életév betöltését követő öregségi nyugdíjat. Még ebben az évben további 4 fő kezdte meg a nyugdíjazás előtti felmentését. GYES-GYED állományban 22 fő dolgozó volt. A felsőfokú végzettségű kisgyermeknevelők számában változás nem történt. A főiskolai képzés a szakmai előrelépés lehetősége, mint pozitív jövőkép inspirálóan hat a kisgyermeknevelő kollégákra. Heten folytatták tanulmányaikat a Soproni Egyetem Benedek Elek Pedagógiai Karán kisgyermeknevelői BA, neveléstudományi mester és óvodapedagógusi szakon. Az év közben felvett dolgozók között is több volt a diplomával rendelkező. Jelenleg 151 fő kisgyermeknevelőből 32-en felsőfokú végzettségűek. Az elmúlt évek személyi változásai hozzák magukkal a szakmai munkában dolgozók fiatalodását.

Az új pályakezdek betanításában és a gyakorlat megszerzésében a bölcsődék vezetői, a szakmában tapasztaltabb kollégák nyújtanak segítséget. A bölcsődei csoportokban a kisgyermeknevelők állandóságát a szakmai irányelvek szerint biztosítani tudtuk, a gyermekek felügyeletében segítő és a csoportszobákat rendben tartó bölcsődei dajkákkal együtt.

1.3. Tárgyi feltételrendszer

A bölcsődék eszközeiről és felszereléséről szóló jegyzéket az NM rendelet 11. számú melléklete tartalmazza. 2022-ben a Kassák Lajos utcai Tagbölcsődében 14.000.000,- Ft-ból újultak meg az elhasználódott gyermekellátáshoz szükséges eszközök, bútorzat, berendezés, valamint egy modern sószoba kiépítése és felszerelése is megvalósulhatott. A költségvetési megszorítások miatt több bölcsődében az elromlott gépeket, berendezéseket év vége felé már csak a nem működő Mónus Illés utcai Tagbölcsőde eszközeinek áthelyezésével tudtuk pótolni. Nagyobb kiadású eszközbeszerzésekre nem volt lehetőségünk. Karácsonyi játékvásárlásra év végén kaptunk 2.320.000,- Ft-ot, amelynek révén frissíthettük bölcsődéink játékkészletét. A tönkrement, elhasználódott textíliák pótlására 600.000,- Ft keretet kaptunk, melyből méterárut vettünk, ebből készítette el az intézményhálózat varrónője a gondozáshoz szükséges felszereléseket.

Az épületeinkben a legszükségesebb állagmegóvással, karbantartással kapcsolatos munkálatok valósultak meg, a cserére szoruló kisebb-nagyobb berendezések, eszközök beszerzése, pótlása nem. A Kodály Zoltán utcai Tagbölcsődében felmerült gázszivárgás megszüntetésére az intézménynek már nem volt saját fedezete, ezért a fenntartó által biztosított pótelőirányzatból tudtuk a szükséges javítást elvégeztetni.

Az NM rendelet 12. melléklete a munkaruha-juttatás minimumkövetelményeit írja elő. Az év során a törvényben előírt munkaruha, munkapapucs, védőfelszerelések pályáztatása is megtörtént.

1.4. Egyéb szolgáltatások

Családtámogató szolgáltatásaink közül a játszóházat csak négy hónapig tudtuk működtetni a Mónus bölcsődében, mivel a bölcsőde épületének ezt a célt szolgáló helyiségei beáztak. Az állagromlás nem tette lehetővé, hogy felújítás nélkül is biztosíthassuk a játszóház működését. A két felújítás alatt lévő bölcsőde ellátásból való kiesése miatt, a többi bölcsődében megemelkedett a feltöltöttség, így azokban külön szolgáltatásokat nem tudtunk indítani.

Az épületekben kialakított sószobákat folyamatosan korszerűsítettük, bővítettük. Az áprilisban átadott Kassák Lajos utcai Tagbölcsődében már egy minden igényt kielégítő sószoba áll a gyermekek rendelkezésére. Ezeket a helyiségeket továbbra is a bölcsődébe járó gyermekek használhatják, meghatározott beosztás szerint, ha a gyermeklétszám is lehetővé teszi.

1.5. Ellenőrzések

2022 szeptemberében a szociális, gyermekjóléti és gyermekvédelmi szolgáltatók, intézmények és hálózatok nyilvántartásáról és ellenőrzéséről szóló 369/2013. (X. 24.) Korm. rendeletben előírt, Győr-Moson-Sopron Megyei Kormányhivatal Gyámügyi és Igazgatási Főosztály Szociális és Gyámügyi Osztálya által végzett, kétévenkénti kötelező ellenőrzésre került sor. Az ellenőrzés teljeskörű volt, kiterjedt a szakmai programban foglaltak megvalósulására és a szolgáltatások tárgyi, személyi, szakmai megfelelőségére.

A komplex, mindenre kiterjedő ellenőrzésben a hatóság felkérésére részt vettek a Győri Járási Hivatal Népegészségügyi Osztálya és a Minisztérium által kijelölt módszertani szervezet - Magyar Bölcsődék Egyesülete - szakértői.

A Népegészségügyi Osztály részéről készült megállapítások minden bölcsődénkben megfelelőnek találták a jogszabályok által előírt higiénés és járványügyi szempontok, előírások betartását és szakszerűen történő kivitelezését. A gyámhatóság által vizsgált, jogszabályban rögzített dokumentumokkal, mint – szakmai program, házirend, tanúsítvány, munkaruha juttatásra vonatkozó szabályzat, megállapodás - a bölcsődék rendelkeztek.

A szolgáltatásokra vonatkozó kötelező nyilvántartásokat ismerték és vezették.

A Gyámhivatal kifogásként állapította meg, hogy az étkezésért fizetendő intézményi térítési díj összege, mely ebben az évben 688 Ft volt, nem felel meg a kerekítés szabályainak. (A 2023. évi térítési díj meghatározása során annak megállapítása a kerekítés szabályainak figyelembevételével történt.)

A személyi feltételek ellenőrzése során a szakmai létszám minden bölcsődénkben az előírásoknak megfelelő volt. A felújítás miatt zárva tartó Mónus Illés utcai Tagbölcsődében, a szakmai létszámból három álláshely nem volt betöltött, ezért a Gyámügyi Osztály határozatban felszólított bennünket a szakmai létszám 2023. április 06-ig történő pótlására.

A tárgyi feltételek tekintetében az ellenőrző szerv a következő észrevételeket tette: három tagbölcsődében – a Kodály és Szelényi Imre Rudolf utcai, valamint a Báthori úti - kifogásolta a gyermekmosdók peremmagasságát, a gyermeköltözőkben az öltözőpadok magasságát, amely nem felel meg a szabvány által meghatározott 20 cm-es magasságnak. A felsorolt hiányosságokra reagálva az ellenőrző szerv a következő szakmai érveket elfogadta: mivel a csoportokban vegyes életkorú gyermekeket látnak el, ebből következően a gyermekek magassága eltérő. A kisebb gyermekek részére minden bölcsőde biztonságos, csúszásmentes fellépőt biztosít, a nagyobb, idősebb gyermekek számára pedig nem jelent nehézséget a mosdók használata. Az öltözőszekrényekkel egybe épített ülőpadok helyett a bölcsődék alacsonyabb ülésmagasságú öltözőpadokat használnak a gyermekek öltöztetéséhez. Mindezekon kívül megfelelő vastagságú szivacsmatracok is rendelkezésre állnak a kisebb gyermekek részére. Így biztosítjuk a megfelelő feltételeket a gondozási helyzetben, megteremtve az önállósodás lehetőségét.

Jelzéssel élt még a Báthori úti Tagbölcsőde esetén a csoportszobák oldalfalának 1 m magasságú burkolat hiányosság miatt. A bölcsőde felújítása során a tűzvédelmi előírások alapján bizonyítani tudtuk, hogy a csoportszobák 130 cm-ig mosható, fertőtleníthető, ütés és kopásálló bevonatú festékburkolattal ellátottak, melyek teljesen megfelelnek a szabvány előírásának és tisztíthatóságának. Hasonló hiányosságot írt még le a Szelényi Imre Rudolf utcai Tagbölcsőde egyik gyermekszobájának szakaszos lambéria pótlásáról, melynek kivitelezése megtörtént.

A Türr István utcai telephelyen a több mint 50 éves épületben működő – de folyamatosan karbantartott – bölcsőde esetében a folyamatosan változó előírásokból fakadó hiányosságot állapított meg: a gyermekszobai radiátorok védőburkolatának hiányát és hogy a fürdők és a gyermeköltözők közötti átláthatóság nem biztosított a teli ajtók miatt. Az utóbbiról határozatban kaptunk felszólítást az ajtók biztonsági üveggel ellátott cseréjére az intézmény 2023-as költségvetése biztosított fedezetet. Az ajtók cseréje az előírt határidőre – 2023. június 6. - megtörténik. A radiátor védőkre vonatkozó magyarázatunkat, miként azok az ablak alatti falba süllyesztve vannak elhelyezve, így takarításuk, és tisztításuk burkolattal történő ellátás esetén nem megoldható, égési sérülést pedig nem okoznak a gyermekeknek, mivel egyedi hőmérsékletszabályozóval ellátottak, így hőmérsékletük beállítható, mérlegelés után elfogadta.

A helyszíni szemle során az egyik terasz fölötti árnyékoló hiányzott, amelynek visszahelyezéséről haladéktalanul intézkedett a bölcsőde.

A módszertani szakértők megfelelőnek találták a szakmai munka technikai kivitelezését, és a szakmai programban leírt, és gyermekek között megvalósuló nevelési és gondozási feladatokat ellátását.

1.6 Továbbképzések

A személyes gondoskodást végző személyek továbbképzéséről és a szociális szakvizsgáról szóló 9/2000. (VIII. 4.) SzCsM rendelet előírja, hogy a szociális, illetőleg a gyermekjóléti és gyermekvédelmi tevékenységet végző személyek (a továbbiakban: személyes gondoskodást végző személyek) folyamatos szakmai továbbképzésben kötelesek részt venni (a továbbiakban: továbbképzésre kötelezettek). A továbbképzési kötelezettséget a dolgozók 2018 óta minősített továbbképzésen való részvétellel tudják teljesíteni négyéves továbbképzési időszakokban. A megszerzendő kreditpontok száma a középfokú végzettséggel rendelkezőknek 60, a felsőfokú végzettséggel rendelkező szakembereknek 80 pont. A pedagógus munkakörben dolgozó kisgyermeknevelők a pedagógus életpálya modell szerinti minősítésre kötelezettek. A középfokú végzettséggel rendelkező kisgyermeknevelők háromféle képzésen való részvétellel teljesíthetik a továbbképzési kötelezettségüket: kötelező (20%), munkakörhöz kötött (40%) és szabadon választott (40%), összesen 100%. Vezetői megbízással rendelkező kisgyermeknevelők 2018. január 1-től a 25/2017. (X. 18.) EMMI rendelet alapján vezetőképzésre kötelezettek. A bölcsődei dajka munkakörre vonatkozóan a 20/2017. (IX. 18.) EMMI rendelete az irányadó. Ebben a munkakörben az új dolgozók, akik nem rendelkeznek szükséges végzettséggel, egy éven belül kell, hogy megszerezzék a képesítést.

2022 évben összesen 73 fő vett részt kötelező továbbképzésen, házi továbbképzésen, valamint szociális vezetői alap, illetve megújító képzésben. A szociális alap vezetőképzés kivételével mindegyik képzés ingyenes volt. Az alap vezetőképzés díja 150e Ft/fő, a megújító vezetőképzés díja 45e Ft/fő volt.

- A kötelező képzéseket a tervezett 36 főből mindenki teljesítette, szakmai e-learning formájában, a képzések köre a „Jogszabály/jogismeret, ellátotti, gyermek, betegjogok”, „Kiegészítés felismerése és kezelésének lehetőségei” az „ENSZ egyezmények. Szakmai etika kérdései. Önkéntesség.”, valamint a „Jelzőrendszer ismertetése. Gyermekbántalmazás prevenciója” témákkal bővült.
- Szabadon választott továbbképzésre 19 főt tervezetünk delegálni, végül 20 fő vett részt három különböző típusú képzésben. Új típusú képzésként jelent meg a Digitális Gyermekvédelmi Továbbképzés, amely szakmai blended - learning formájában 20 óra, vagyis két kontakt napból + 30 online órából állt, ezen egy fő vett részt. Személyiségfejlesztő foglalkozás keretében 17 fő vett részt a „Kommunikációs tréning az esélyegyenlőség jegyében” című szakmai személyiségfejlesztő foglalkozáson. 2 fő tudott részt venni bentlakásos szakmai tanfolyamon Sopronban, melynek témája a „Reziliencia erősítésének, coping technikák fejlesztésének és a rekreáció biztosításának jelentősége” volt.
- Munkakörhöz kötött, „Hatékony kommunikáció eszközei” című tanfolyamon 8 fő vett részt.
- Alap vezetőképzésre 2 fő, megújító vezetőképzésre 7 fő tagbölcsőde vezető volt kötelezett, előbbi személyes részvétellel, utóbbi on-line formában került megszervezésre, a Pázmány Péter Katolikus Egyetemen, illetve a Semmelweis Egyetem Egészségügyi Menedzserképző Központján keresztül.
- Pedagógus gyakornokból Pedagógus I. fokozatba 5 fő kisgyermeknevelő pedagógus gyakornok minősült sikeresen, nagyon szép eredményekkel. A minősítő vizsgák már egész évben személyes jelenléttel zajlottak.

- Házi továbbképzésben 2022 évben összesen 42 fő vett részt. Három témában szerveztünk találkozót, három különböző bölcsődében azzal a céllal, hogy a kisgyermeknevelőknek és vezetőiknek a szakmai témákon túl a bölcsődéket is legyen lehetősége jobban megismerni. A Zöld Utcai Tagbölcsődében szakmai dokumentáció, a Kassák Lajos Utcai Tagbölcsődében „Csecsemő-típegő csoportok a bölcsődében” témakörben szakmai beszélgetést szerveztünk, külső előadók nélkül, míg a Báthori úti Tagbölcsődében „Meggésett beszédfejlődés” címmel kiváló előadást hallottunk a gyógypedagógiai hálózat két logopédusától, akik szakmai együttműködés keretében, ingyenesen vállalták a felkérést.

Gyakorlati terep biztosítása

Az intézményben az év folyamán kisgyermeknevelő-gondozó középfokú képzésben részt vevő hallgatók számára biztosítottunk gyakorlati lehetőséget a Kodály Zoltán, Kígyó, Örkény István, Jósika, Kassák, Szelényi Imre Rudolf utcai és a Kiskúti, Báthori úti Tagbölcsődékben, utóbbiban felsőfokú BA alapképzésben részt vevő hallgatók is teljesítettek szakmai gyakorlatot. Dajkaképzésben részt vevők a Kassák Lajos utcai, és a Jósika utcai Tagbölcsődékben vettek részt gyakorlaton. A Kodály Zoltán utcai Tagbölcsőde egy alkalommal biztosította szóbeli vizsga helyszínét középfokú, OKJ képzésben részt vevő hallgatók számára.

1.7. Szakmai feladatellátás értékelése

A 2021-es évhez képest, amikor a járványhelyzet okozott eddig nem látott kihívásokat az intézmény működtetésében, 2022-ben a háború gazdaságra, azon belül is az energia árak elszabadulása idézett elő a korábbiakban nem látott válságot.

Az intézményhálózat teljes költségvetését befolyásolták a működéshez szükséges energia, nyersanyag és élelmiszer árak emelkedései. Takarékosagra kellett törekednünk és intézkedéseket tennünk, hogy a dologi, személyi kiadások hiányait mérsékelni tudjuk, oly módon, hogy azzal a bölcsődei ellátást, az intézmények biztonságos működését lehetővé tegyük a jogszabályi és szakmai előírások betartásának figyelembevételével. Az emelkedő élelmiszer árak vonzataként nem volt lehetőségünk a magas nyersanyag költséggel járó felnőtt étkezés biztosítására, így a dolgozók étkeztetése megszűnt, mely negatívan érintett minden kollégát. A személyi juttatásokon belül csak a jogszabályok által előírt kötelező bérelemek betervezésére került sor az intézmény költségvetésébe, amely meglehetősen szűk keretek közé szorította az intézményi bérigazgatást. A párhuzamosan zajló felújítási munkálatok szervezése, bonyolítása nagyon sok odafigyelést igényelt az intézmény minden vezetőjétől és dolgozójától, hiszen 2022-ben is folytatódtak a múlt évben megkezdett Kassák Lajos utcai, Szelényi Imre Rudolf utcai Tagbölcsődék épületeinek belső felújításai, átalakításai. Sokszor nehéz feladatok előtt álltunk. Számmtalan műszaki egyeztetés, tervezés, módosítás, pénzügyi feladatok bonyolítása, pótmunkák, a kivitelezési munkák minden napos követése, felújítást követő utómunkálatok leterhelték ugyan az intézményeinket, vezetőinket, az eredményeknek viszont nagyon örültünk. A Kassák Lajos utcai telephelyünk áprilisi újra nyitásával részben csökkent a többi tagbölcsődre nehezedő nyomás. Megszépült, megújult, korszerű intézményben tudtuk fogadni a kisgyermeket. Erre az időpontra már nagyon vártunk, mivel a férőhelyek hiánya az első negyedévben egyre jobban nehezítette az új jelentkezők fogadását, és a többi bölcsőde is telített létszámokkal működött. A személyi állomány fokozatos betöltésével felállt az új kollektíva, és mindenki megkönnyebbülve végezhetette szakmai feladatainak ellátását, az új gyermekek beszoktatását. 2022-ben három hetes nyári leállást engedélyezett a fenntartó. A Kassák Lajos utcai Tagbölcsőde fogadta az ügyletet igénylő kisgyermeket.

A szakmai struktúra áttekintésre került, a fenntartó a bölcsődék elnevezését, és belső szervezeti felépítését is megváltoztatta. Megszűntek a bölcsődei központvezető munkakörök, az alapító okiratunk módosult, és minden bölcsőde tagintézményi elnevezést kapott, a vezetők pedig tagintézmény-vezetőkkel váltak. Módosításra került a szakmai program, a szervezeti működési szabályzat és a munkaköri leírások. A belső átszervezés következtében az intézményhálózat igazgatási állományába kerültek a központok adminisztrátorai és karbantartói. A munkatársak áthelyezését, az igazgatás helyiségeinek kismértékű átalakításával, a varrónő költöztetésével, és az eszközök átszállításával szeptemberre befejeződött. A szakmai feladatok átszervezése tehermentesítette a központvezetőket, ugyanakkor nagyobb terhet rótt az igazgatásra és tagintézmény-vezetőkre. A feladatok, ügyintézésük esetén gyorsabbá, hatékonyabbá vált a folyamatok lebonyolítása. Év végére a működés gördülékeny volt, a dolgozók pedig megszokták a változással járó új felállást és környezetet. Az élelmezésvezető közelsége biztonságot adott az adminisztrátorok számára, azonnal kezelhetővé váltak az élelmezéssel kapcsolatos problémák.

Szeptemberben a Szelényi Imre Rudolf utcai tagbölcsőde is megnyitott. Belső felújítása a csoportszobák, teraszok és néhány irodai, szociális helyiség megújulását jelentette.

Ezt követően egy másik intézményünk ideiglenes bezárása következett, a Mónus Illés utcai Tagbölcsőde külső felújításával. A csoportokban tovább maradó gyermeket a Cuha, és Kassák utcai tagbölcsődék vették át. A működés leállításával a dolgozók közül ketten nyugdíjba vonultak, vagy más bölcsődékbe kerültek áthelyezésre határozatlan idejű állásokba, illetve egy részük GYES-en, hosszú táppénzen lévő, vagy nyugdíjazás előtti felmentésüket töltő dolgozók helyettesítésére. Az áthelyezett dolgozók néha nehezen tudtak az új kollektívába beilleszkedni. Az egymást követő változásokhoz nem mindenki tudott alkalmazkodni, megviselte a dolgozókat. A szervezeti változások szolgáltatói nyilvántartásba történő átvezetése 2022 év végére megtörtént, a bölcsődék tagbölcsődékké váltak.

Nehéz, de tartalmas évet zártunk, az intézmény vezetői és dolgozói is mindent elkövettek azért, hogy a bölcsődéink a gyermekjóléti alapellátás keretén belül valóban teljesítsék, betölthessék családvédelmi, szociális, egészségügyi, nevelési – gondozási, azaz gyermekjóléti funkciójukat, valamint preventív gyermekvédelmi szerepüket. Igyekeztünk megfelelni a velünk szemben támasztott fenntartói, hatósági és szülői elvárásoknak, melyeket úgy érezzük, tudtunk teljesíteni.

2. Az intézményhálózat 2022. évi gazdálkodási tevékenységének értékelése

2.1 Elemi költségvetés

Az intézmény meghatározott pénzügyi, gazdasági és működési feladatait a fenntartó által jóváhagyott munkamegosztási megállapodás alapján a Gazdasági Működtető Központ Győr látta el.

A 2022. évi intézményi keretszámok kialakításakor a fenntartó jelentős, összesen 227.251.733,- Ft összegű támogatással csökkentette a korábban kialakított keretszámainkat. Ennek következtében a személyi juttatások kiadási előirányzatait 119.379.877,- Ft-tal, a munkaadói járulékok előirányzatait 15.519.384,- Ft-tal, a dologi kiadások előirányzatait 92.352.472,- Ft-tal kellett csökkentenünk.

A csökkentett költségvetésben a dologi kiadások 62 %-át az élelmiszer beszerzés, és a kapcsolódó általános forgalmi adó tette ki, a 13 telephely várható közüzemi költségeit pedig már nem is fedezte volna a rendelkezésre álló dologi keret. Így a dologi előirányzatok csökkentésekor kénytelenek voltunk az amúgy kötött felhasználású, élelmiszer beszerzés előirányzatait is csökkenteni.

A 2022. évi eredeti előirányzatainkat a fenntartó összesen 130.990.670,- Ft-tal növelte pótelőirányzatokkal, melyből az előző évi kötelezettséggel terhelt maradvány 29.323.477,- Ft volt.

Az élelmezési tevékenységen kívüli többletbevételünk összesen 6.537.506,- Ft volt, főként továbbszámolt közüzemi díjakból és előző évi közüzemi díjak visszatérítéséből. Az év folyamán fenntartói engedéllyel, 760.000,- Ft-ért értékesítettük intézményünk egyik, tizenhat éves hivatali személyautóját, egy pedig megmaradt a telephelyek közti kapcsolattartás és hivatali ügyek intézése céljára.

A személyi juttatások és a szociális hozzájárulási adó kiadási előirányzatait év közben a fenntartó folyamatosan pótolta a kifizetett szociális ágazati összevont pótlék, illetve év végén egy összegben a bérkompenzáció teljesítésének megfelelően összesen 27.329.226,- Ft, a szociális hozzájárulási adó előirányzatát 3.601.283,- Ft összeggel.

Szeptemberben szükségessé vált a dologi kiadások előirányzatainak 22.500.000,- Ft összegű emelése, amit a személyi juttatások előirányzatainak 19.911.504,- Ft, a szociális hozzájárulási adó előirányzatainak 2.588.496,- Ft összegű átcsoportosításával biztosítottunk a fenntartó hozzájárulásával.

A közüzemi díjak 19.634.487,- Ft tervezett eredeti előirányzatát 29.095.816,- Ft-tal kellett saját előirányzat átcsoportosítással megemelnünk, hogy a szükséges fedezetet biztosítani tudjuk.

Intézményünk 13 telephelyére mindösszesen nettó 1.014.896,- Ft-ot tudunk költeni, ami csak a legszükségesebb javításokra, és a gázkészülékek karbantartására adott lehetőséget.

A Kodály Zoltán utcai Tagbölcsődében felmerült gázszivárgás megszüntetésére az intézménynek már nem volt saját fedezete, ezért a fenntartó 454.017,- Ft pótelőirányzatából tudtuk elvégeztetni a javítást.

Októberben pedig az élelmezési tevékenység előzetes elszámolásával kaptunk 21.287.845,- Ft dologi előirányzatot, a működési bevételi előirányzatok 1.223.277,- Ft, és az irányítószervi támogatás 20.064.568,- Ft összegű előirányzat emelésével egyidejűleg.

Az élelmezési tevékenység éves, teljesítési adatokon alapuló elszámolása végül 6.699.031,- Ft élelmezési nyersanyag előirányzat maradványt, 11.099.023,- Ft bevételi elmaradást, és 4.399.992,- Ft kiutalatlant mutatott.

Felhalmozási kiadásokra eredeti előirányzatunk nem volt, év közben a jóváhagyott előző évi maradványból 14.693.875,- Ft-tal, és az év közben kapott pótelőirányzatokkal az év végére összesen 42.369.242,- Ft beruházást, illetve felújítást tudunk megvalósítani.

2.2 Kiadások alakulása

2022. évben intézményünk összes kiadása 1.448.932.957,- Ft volt.

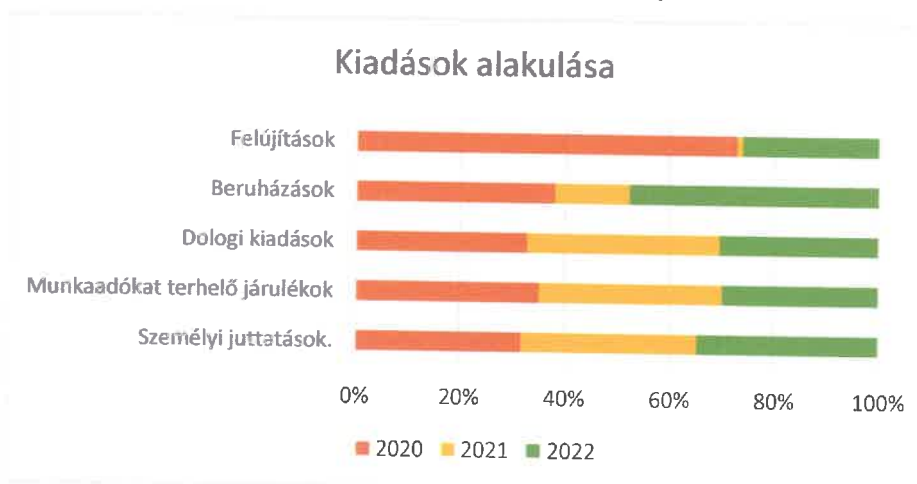

A teljesített kiadások aránya kiadási rovat főcsoportonként az alábbiak szerint alakult. A teljesített kiadások arányai szerint a személyi juttatások tették ki a legnagyobb részt, 74%-ot, a munkaadókat terhelő járulékok 11 %-ot, hasonló arányban a dologi kiadások 12 %-ot, a beruházások 1 %-ot, a felújítások 2 %-ot.

2.3 Beruházások körében történt jelentősebb eszközbeszerzések, egyéb beruházások

- A Kassák utcai Tagbölcsőde felújítást követő újra indításával kapcsolatban 438.558,- Ft nettó értékben informatikai eszközöket; 12.053.238,- Ft nettó értékben egyéb eszközöket: fűnyírót, fűkaszát, porszívót, gőztisztítót, konyhai gépeket, felszerelési eszközöket szereztünk be, függönyöket készítettünk, szúnyoghálókat, redőnyöket szereltettünk fel, és megvalósult a sószoba kiépítése, egy udvari szerszámtároló faház, udvari játszóvár, két db homokozó és új riasztórendszer telepítése.
- Az összes bölcsődébe 2.320.000,- Ft bruttó értékben karácsonyi játékokat vásároltunk, melyre a fenntartó pótelőirányzattal biztosított fedezetet.
- A Szelényi Imre Rudolf utcai Tagbölcsődében a fenntartótól kapott 30.000.000,- Ft pótelőirányzati keretből belső felújítás valósulhatott meg, szintén pótelőirányzattal (500.000,- Ft) kis intézményi kiegészítéssel 501.250,- Ft értékben öltözőszekrényeket, valamint két falitüköröt és két ruhaállványt is vásároltunk. Az épület tetejére napelem került felszerelésre, majd beüzemelésre.
- A Kodály Zoltán utcai Tagbölcsődében felmerült gázszivárgás megszüntetése a fenntartó segítségével, 454.017,- Ft –ból sikerült.
- Az év folyamán megkezdődött a Mónus Illés utcai Tagbölcsőde felújítása is, melynek fedezete és lebonyolítása a fenntartó kezelésében van.
- Szeptemberben elkezdődtek az új Szalai utcai tagbölcsőde 850.000.000,- Ft-ot meghaladó építési munkálatai.
- Bölcsődei udvari játékeszközök kötelező felülvizsgálata valósult meg önkormányzati központi keretből, 831.215,- Ft-ból

2.4 Bevételek alakulása

A más intézményekkel közös mérőóra alapján (Kassák Lajos utcai Tagbölcsőde – EESZI MESZ, Mónus Illés utcai Tagbölcsőde – Család- és Gyermekegészségügyi Központ) közüzemi díjak tovább számlázásából nettó 5.624.740,- Ft bevételünk folyt be.

Az étkeztetési tevékenységen kívüli többletbevételünk összesen 6.537.506,- Ft volt, főként továbbszámlázott közüzemi díjakból (2.431.740,- Ft) és előző évi kiadások – elsősorban közüzemi díjak (2.778.380,- Ft) – visszatérítéséből.

Az év folyamán fenntartói engedéllyel, 760.000,- Ft-ért értékesítettük intézményünk tizenhat éves hivatali személyautóját, egy pedig megmaradt a telephelyek közti kapcsolattartás és hivatali ügyek intézése céljára. Ez az összeg is a többletbevétel része volt.

A többletbevételből képzett tartalék felhasználását az év végi zárás keretében a fenntartó 2023. januárban jóváhagyta.

A nettó étkeztetési tevékenységhez kapcsolódóan 11.099.023,- Ft bevételi elmaradásunk volt, illetve nem folyt be összesen 1.966.263,- Ft tervezett, kiszámlázott áfa sem.

Az étkeztetési tevékenység bevételi elmaradásának egyik indoka az étkeztetésben a felnőtt és külsős étkeztetés februártól történt megszűnése, ami a korábban tervezetthez képest 5.114.872,- Ft bevételi elmaradással járt, ehhez adódott még 5.984.151,- Ft ellátási díj bevétel elmaradása is. Az étkeztetési tevékenységhez kapcsolódóan 1.018.000,- Ft áfa visszatérítés bevételünk volt, ugyanakkor 2.600.000,- Ft általános forgalmi adót fizettünk be.

2022. évi bevételeink 96,8 %-a irányítószervi támogatás volt.

2.5 Kötelezettségek és követelések

A legtakarékosabb gazdálkodással intézményünk fel nem használt, szabad maradványa az év végén 139.372,- Ft volt. Az előirányzat maradvány kötelezettségvállalással terhelt része 16.003.269,- Ft, ez nyújtott fedezetet a nyitott szállítói kötelezettségek 5.624.002,- Ft összegére, a decemberben utalt dolgozói rezsitámogatás (bruttó 100.000,- Ft/fő) számvitelileg rendezendő különbözetére, és a szociális hozzájárulási adóra, a decemberben megelőlegezett társadalombiztosítási és családtámogatási ellátások összegére.

2.6 Egyéb keretek, önkéntes munka

Képviselői keretből a Kígyó utcai bölcsőde részesült 100.000,- Ft összegben, amelyet szakmai anyag beszerzésre fordítottak. Szintén képviselői keretből fedezték a felújítás során vásárolt homokozók cseréjét a Kassák Lajos utcai, valamint a felnőtt öltözőszekrények cseréjét a Szelényi Imre Rudolf utcai Tagbölcsődék.

A Türr és a Cuha utcai Tagbölcsőde sportpályázaton 300-300 e Ft összeget kapott, amelyet külső, mobil mozgásfejlesztő játékeszközök vásárlására használtak fel.

3. Terveink 2023-ra

3.1 Műszaki terveink

- A Mónus Illés utcai Tagbölcsőde belső felújításának folytatása.
- Szelényi Imre Rudolf utcai Tagbölcsőde belső felújításának folytatása.
- Szalai utcában épülő új bölcsőde átadása.
- Örkény István Utcai Tagbölcsőde felújításának tervezési feladati, a felújítás előkészítése.
- Szakmai feladatellátáshoz kapcsolódó pályázati lehetőségek érvényesítése (pl. bölcsődefelújításhoz, eszközbeszerzéshez).

3.2 Szakmai elképzeléseink

- Az Egyesített Bölcsődei Intézményhálózat Győr részére, az egységes és magas színvonalú kisgyermekellátás érdekében, szakmai protokoll kidolgozása, kisgyermeknevelők és tagbölcsődevezetők bevonásával, munkacsoport formájában.
- Bölcsődelátogatások szervezése az Intézményhálózat tagbölcsődéi között az összetartozás, együttműködés erősítése érdekében.
- Szakmai napok – és beszélgetések szervezése társ intézményekkel való együttműködésben (család-és gyermekjóléti szolgálat, védőnői hálózat, Gézengúz Alapítvány).
- Gyakoribb és nagyobb létszámú részvétel szakmai konferenciákon, előadásokon.
- Digitális kompetenciák javítása munkatársak részére.
- Kora gyermekkor nevelési intézményeivel az együttműködés erősítése, a bölcsőde-óvoda átmenet megkönnyítése érdekében.
- Szülőkkel, családokkal való kapcsolattartás erősítése, szülők részére tanácsadások, előadások szervezése.
- Szakmai feladatellátáshoz kapcsolódó pályázati lehetőségek érvényesítése (pl. szakmai napok szervezésére, szakmai könyvtár felállítására).

Győr, 2023. 04. 27.

Tisztelettel:

Bartalné dr. Tóth Györgyi
igazgató



CSALÁD- ÉS GYERMEKJÓLÉTI KÖZPONT GYŐR
9024 GYŐR, LAJTA ÚT 21.

A CSALÁD- ÉS GYERMEKJÓLÉTI KÖZPONT GYŐR
SZAKMAI BESZÁMOLÓ
2022.

A Család- és Gyermekjóléti Központ Győr átfogó értékelése – 2022.

1. Általános bemutatás

Alapszolgáltatási Csoport

Az Alapszolgáltatási Csoport feladatait tájékoztatás nyújtásával, szociális segítőmunkával, valamint más személy, illetve szervezet által nyújtott szolgáltatások, ellátások közvetítésével látja el.

Cél: a szociális munka elveinek, módszereinek a felhasználásával megvalósuló kliensorientált szociális szolgáltatást biztosítása.

Alapszolgáltatási Csoport feladatellátásának személyi feltétele:

- 1 fő szakmai vezető
- 4 fő koordinátor (területi irodánként 1 fő)
- 24 fő családsegítő
- 4 fő szociális asszisztens

A Család- és Gyermekjóléti Központ Győr Alapszolgáltatási Csoportja:

- **családsegítést** biztosít a szociális igazgatásról és a szociális ellátásokról szóló 1993. évi III. tv. 64.§-a alapján, melynek keretében segítséget nyújt a működési területén élő szociális és mentálhigiénés problémái vagy krízis helyzete miatt segítséget igénylő személyeknek, családoknak az ilyen helyzethez vezető okok megelőzése, a krízishelyzet megszüntetése, valamint az életvezetési képesség megőrzése céljából
- **gyermekjóléti szolgáltatást** nyújt a gyermekek védelméről és gyámügyi igazgatásról szóló 1997. évi XXXI. tv. 39-40/a §-ai szerint a személyes gondoskodás keretébe tartozó gyermekjóléti alapellátásként. A gyermekjóléti szolgáltatás olyan, a gyermek érdekeit védő speciális személyes szociális szolgáltatás, mely a szociális munka módszereinek és eszközeinek a felhasználásával szolgálja a gyermekek testi és lelki egészségének, családjában történő nevelkedésének elősegítését, a gyermek veszélyeztetettségének megelőzését, a kialakult veszélyeztetettség megszüntetését.

Általános szolgáltatások:

- információ nyújtás: általános vagy célzott (személyre, helyzetre szabott) tájékoztatás ellátásokról, szolgáltatásokról, azok tartalmáról, hozzáférés módjáról
- ügyintézésben segítségnyújtás (kérvények, beadványok), érdekképviselés
- szociális segítő munka: tervezett segítő folyamat, a mindennapi életvezetési segítségnyújtásra összpontosuló szolgáltatásokkal, tanácsadásokkal, segítő beszélgetésekkel, valamint családlátogatásokkal
- adósságkezelési szolgáltatás, hátralékkezelési tanácsadás
- szociális integrációs szolgáltatások
- adomány közvetítés

A szakmai munka gyakorlatában 2022-ben folyamatosan cél volt a szociális munka egységes, rendszerszemléletű megközelítése, a kliensközpontú ügyfélfogadások biztosítása, a jelzésekre történő adekvát szakmai intézkedések megtétele, hatósági intézkedésben érintett gyermekek tekintetében pedig esetenkénti koordináció alapján végzett szociális segítő munka biztosítása.

A beérkezett jelzésekről, megtett intézkedésekről heti jelentés készül a 15/98. NM. rendelet 9. §. (1) h pontja alapján. A jelzések ilyen irányú nyilvántartása, feldolgozása adja a jelzőrendszer működésére irányuló tapasztalatok egy részét, valamint felmérésre kerülnek azok a veszélyeztetettségi faktorok, lakosságot érintő problémakörök, melyek a megelőző évekhez képest újként jelennek meg Győrben.

Feladatellátás statisztika alapján

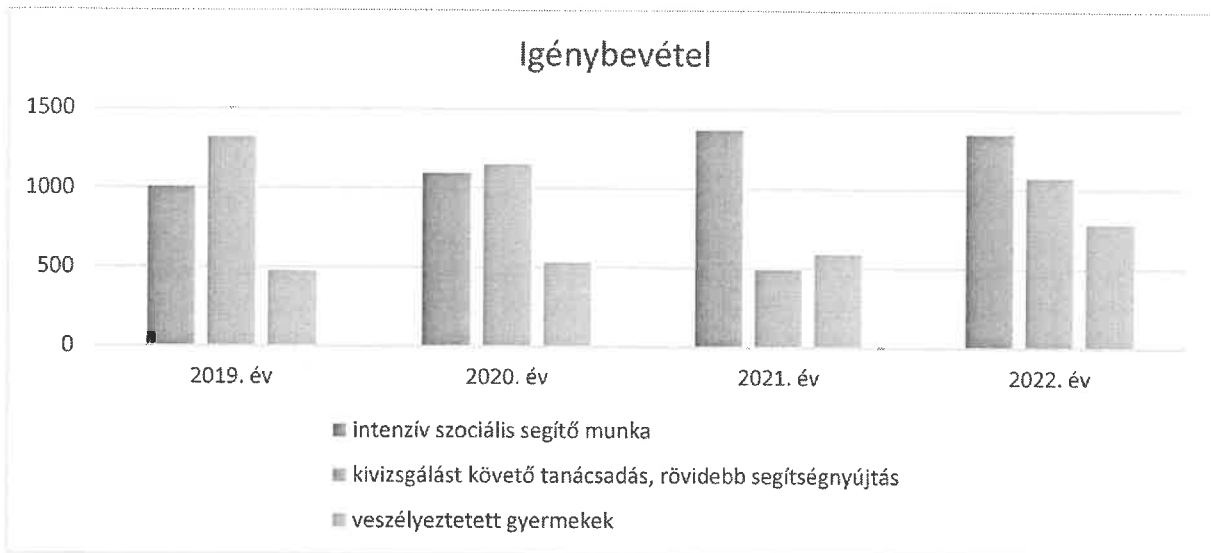

Az elmúlt évekre az volt a jellemző, hogy a jelzésekre, önkéntes igénybevételre induló családsegítői tevékenységekben csökkent a rövidebb, tanácsadások vagy egyszeri esetkezelések száma, és emelkedett az intenzív, hosszabb szociális segítő munkát igénylő élethelyzetek száma. A **jelzések számának növekedésével** együtt járt a **veszélyeztetettségi vizsgálatok nagyobb száma** is a családsegítői tevékenységben, melyek lefolytatásának eredményeképpen, a **magas számú intenzív szociális segítő munka mellett kiugróan magas számú rövidebb esetkezelés** figyelhető meg. Ennek pozitív hozadéka, hogy a **jelzőrendszer jóval érzékenyebben reagál célcsoportjának aktuális nehézségeire**, az intézmények a **problémakialakulás egyre korábbi szakaszában jeleznek**, és ez erősíti, sok esetben fel is gyorsítja a segítő munka sikerességét.

Kivizsgálást követő tanácsadás, rövidebb segítségnyújtás: 1505

Intenzív szociális segítő munka biztosítása: 1345 (1011 alapellátás, 334 gyermekvédelmi gondoskodás keretéhez tartozó hatósági intézkedésben biztosított szoc. segítő munka)

Veszélyeztetett gyermekek száma 2022-ben: **782 fő**

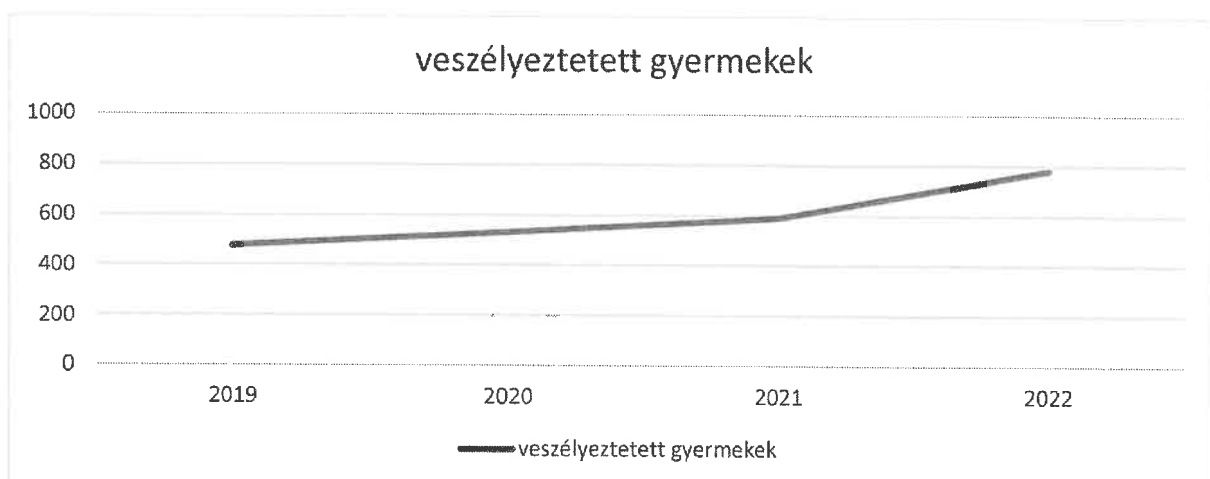

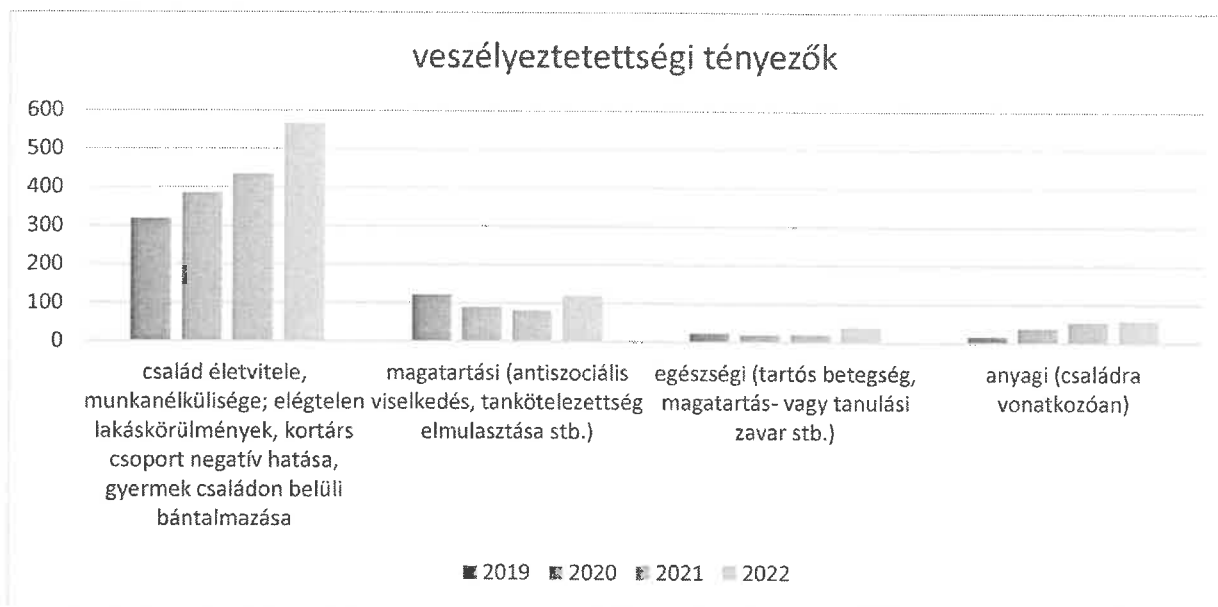

Ügyfélszolgálati tapasztalatok:

A lakosság számára nyújtott közvetlen segítségnyújtás érdekében folyamatosan biztosítottuk a személyes ügyfélfogadást, továbbra is meghosszabbított ügyfélfogadási idővel. A támogatások igénybevételéhez nyújtott segítségnyújtás számának növekedése mutatta, hogy a **családi bevételek csökkentek**, nőtt azok száma, akik **munkahely vesztes, vagy csökkentett munkavégzés** okán jelezték, hogy hátralékaik képződtek a közüzemi szolgáltatók felé, és jelentősen megnövekedett az **igény a természetbeni támogatásokra** - elsősorban az élelmiszercsomagokra.

A **háborúból fakadó humanitárius kihívásban**, és társadalmi felelősségvállalás felerősödésében **kiemelkedő szerepet és funkciót** töltött be minden ügyfélfogadást biztosító **irodánk és adomány központunk**. A felajánlások koordinálásával, valamint az általunk ismert menekült családokkal végzett segítő munkával, a felajánlások elérték a segítségre szorulókat. Adomány központunk a megelőző évekhez képest 4-szeres forgalommal zárta ezt az évet (3959 esetben).

198 esetben vizsgáltuk a lakó- és életkörülményeket a Győr-Moson-Sopron Megyei Kormányhivatal Győri Járási Hivatalának és egyéb hatóság megkeresése alapján, legtöbbször **felnőtt személyek gondnokság alá helyezése, valamint számadás ügyében.**

A **téli krízisidőszakban a fűtetlen ingatlanokban, testi épséget, egészséget veszélyeztető lakhatási körülmények között élő, kritikus helyzetbe került emberek ellátása** érdekében közvetlen együttműködés került kialakításra – együttműködést szabályozó protokoll által – a **család- és gyermekjóléti központok és szolgálatok, valamint a regionális diszpécser szolgálatok** között ebben az évben. Az **együttműködés keretei, lépései** helyi szinten is meghatározásra kerültek, mely alapján 2022-ben szerencsére nem volt szükség ilyen irányú, életmentő intézkedésre.

A Győri Rendőrkapitánysággal együttműködve intézményünk ebben az évben több alkalommal is részt vett a **Nemzeti Bűnmegelőzési Stratégia (2013 – 2023)** alapján a gyermek- és fiatalkorúak biztonságának fokozása a szórakozóhelyek, a zenés, táncos rendezvények, a vendéglátó-ipari egységek és azok környékének fokozott ellenőrzésén, ezzel is **segítve a gyermekek szórakozóhelyeken felmerülő veszélyeztetettségi színtereinek felismerését, abban való intézkedések elősegítését.**

Jelzések

Jelzésben érintettek száma	0-18 éves	Nagykorú (18 év feletti)
2016	374	46
2017	357	89
2018	481 + 17 születendő	107
2019	518 + 21 születendő	133
2020	478 + 23 születendő	165
2021	544 + 17 születendő	150
2022	606 + 17 születendő	105

Jelzések kivizsgálásakor elsődleges cél a **mielőbbi kapcsolatfelvétel**. Gyermekbántalmazás, súlyos elhanyagolásra utaló jelzés kapcsán 24 órán belül, egyéb jelzés esetén 3 napon belül kezdeményezzük (telefon, személyes találkozás, sikertelenség esetén behívó levél) a kapcsolatfelvételt a jelzésben érintett személlyel/családjával.

A beérkezett jelzések alapján ebben az évben

- **Jogszabály / protokoll alapján megküldött jelzések vannak legnagyobb arányban**– igazolatlan hiányzás, egészségügyi szolgáltatókkal nem megfelelő szülői együttműködés, köznevelési intézményekkel nem együttműködő szülő
- legtöbb jelzőrendszeri tagnál megjelenő problématerület: **családi konfliktusok**, elmérgesedett családi-kapcsolati problémák, **családok szétválása kapcsán kapcsolattartási problémák** / rendőrségi intézkedést igénylő konfliktusos helyzetek, bántalmazás
- előző évhez képest magasabb számú a szociális válsághelyzetben lévő várandós
- **gyakori probléma a jelzésekben a szülők életvitele, gyermeknevelése nem megfelelő** a gyermekek egészséges testi, lelki fejlődéséhez / gondozó szülő nem együttműködő a gyermek életében megjelenő szakemberekkel (egészségügyi szakemberekkel, oktatási intézménnyel stb.)
- alkohol probléma, szerhasználat / **szülő megromlott mentális állapotának, pszichés kórképek hatása a családban**
- köznevelési intézményekben megjelenő problématerületek a gyermekek egymás közötti agresszív megnyilvánulásai gyermek közösségben, **közösségi szabályok betartása nehézséget** okoz a gyermek számára / tanköteles tanulók **igazolatlan iskolai hiányzása**
- ugrásszerűen emelkedett a gyermek rossz mentális állapotáról, **önmagát veszélyeztető magatartásáról, szuicid kísérletekről szóló jelzések, segítségkérések/ csellengés / gyermek eltűnése / gyermek szerhasználata /**
- jelzésben szereplő **idős személy elhanyagolt egészségügyi fizikai állapota, bizonytalan lakhatás / gyűjtögető, szeméttel teli lakhatás, lakókörnyezetre veszélyeztető magatartás / szociálisan hátrányos helyzetű, létfenntartási küszöbön élő egyének / családok – hátralekók felhalmozódása /**
- Ukrajnából érkező családok támogatása – integrációs problémák

Jelzőrendszer működtetése:

A jelzőrendszer szervezése és működtetése településszintű feladat, ennek megfelelően alapszolgáltatási csoporthoz tartozóan került megszervezésre.

A feladatellátás két szintje:

- szakmai vezető végzi az intézményi képvisellel kapcsolatos teendőket, az együttműködési keretek megállapítására irányuló döntéshozatali feladatokat, valamint a jelzésekkel kapcsolatos szakmai ellenőrző feladatokat;
- jelzőrendszeri felelős végzi a közvetlen kapcsolattartásra, tanácsadásra, szakmai kerekasztalok, fórumok megszervezésére, lebonyolítására irányuló feladatokat.

A 2022-es évben a Család- és Gyermekjóléti Központ Győr Alapszolgáltatási Csoportja összesen **6 szakmaközi kerekasztal** tanácskozást tartott Adyváros, Belváros, Marcalváros és Újváros területenként bontásban. Továbbá **két alkalommal** kezdeményeztünk egyeztetést kapcsolattartási ügyelet témakörében a bíróság képviselőivel, melyre ebben az évben nem került sor (bírósági akadályozottság okán), az egyeztetés előreláthatólag 2023-ban fog megvalósulni.

Meghívottak köre:

Győr Megyei Jogú Város Önkormányzat WHO, Petz Aladár Megyei Oktató Kórház, a Győr-Moson-Sopron Megyei Kormányhivatal Gyámügyi és Igazságügyi Főosztály Igazságügyi Osztály, Győr Megyei Jogú Város Önkormányzat Intézményfenntartói Osztály, Népjóléti Osztály Lakásügyi Csoport, Győr-Szol Zrt., Győr-Moson-Sopron Megyei Kormányhivatal Népegészségügyi Főosztály, Lakásfenntartók Szolgáltató Egyesülete, a Győri Rendőrkapitányság Bünt megelőzési Alosztálya, a Hajléktalanokat Segítő Szolgálat, az Egyesített Egészségügyi és Szociális Intézmény, a Magyar Máltai Szeretetszolgálat vezetőjét és képviselőit, a Család- és Gyermekjóléti Központ Győr munkatársait (koordinátorok, észlelő- és jelzőrendszeri tanácsadó), továbbá az adott illetékességi területen működő oktatási intézmények pedagógusait és a védőnőket.

Az Újvárosi Irodában tartott megbeszélésre a Szent Cirill és Method Alapítvány Gyermek és Családok Átmeneti Otthona, a RÉV Szenvedélybeteg-segítő Szolgálat és az Újvárosi Művelődési Központ munkatársai is meghívást kaptak.

A szakmaközi kerekasztalok témái az alábbiak voltak:

- Ukrajnában zajló háború hatására megindult menekülthullám társadalmi, intézményi kihívásai a jelzőrendszeri intézmények működési gyakorlatában, család- és gyermekjóléti szolgáltatók tevékenységében, információcsere jó gyakorlat kialakítása érdekében
- Gyermekvédelmi szakmafejlesztés – Gyermekünk védelmében elnevezésű új informatikai rendszer (GYVR) bemutatása – annak jelzőrendszeri tagokra irányuló sajátosságai
- jelzési kötelezettséggel összefüggő feladatok és a jelzéssel a kapcsolatos információk megbeszélése

Éves szakmai tanácskozás

Az éves **Szakmai Tanácskozás** 2023. február 23-án került megszervezésre, melyen a megjelent jelzőrendszeri tagokkal ismertetésre kerültek a gyermekek veszélyeztetettségét észlelő- és jelzőrendszer működésével, működtetésével kapcsolatos előző évi tapasztalatok, a jelzések során megtett intézkedések általános tapasztalatai, jelzések alapján körvonalazódó problématerületek, tendenciák. Az elmúlt évi tapasztalatok, jelzőrendszeri visszajelzéseket figyelembe véve, előadás formájában az iskolai pszichológusok országos iskolapszichológiai koordinátora nyújtott tájékoztatást a **családi működési zavarok gyermekekre gyakorolt hatásairól**, a **gyermekek napjainkra jellemző mentális egészségéről**; Országos

Mentőszolgálat Nyugat-Dunántúli Mentőszervezete részéről tájékoztatás nyújtottak a **gyermekekre irányuló vészhívások** kapcsán kialakult mentőszolgálati tapasztalatokról; **civil szerepvállalásról a függőséggel kapcsolatos élethelyzetekben**, Színes Fogadó Tér bemutató előadásával egybekötve.

Korábbi évek tapasztalata volt, hogy a tanácskozáson a résztvevők nagy száma miatt minimálisan tud megvalósulni egyfajta interaktív párbeszéd, ezért a megelőző év gyakorlatához hasonlóan, **kisebb létszámmal szekcióbeszélgetés** formájában feldolgozásra kerültek az alábbi témák:

- jelzésekre irányuló kivizsgálások tapasztalatai, családsegítói feladatellátás, jelzőrendszeri felelős tapasztalatai – konkrét esetek, szektorközi együttműködési lehetőségek átbeszélésével
- esetmenedzseri tapasztalatok hatósági intézkedésben érintett ügyekben, két szakember jelenléte az esetvitelben
- óvodai-, iskolai szociális segítő tapasztalatok, speciális szolgáltatások a CSGYK-ban

Az éves szakmai tanácskozáson részt vett különböző szakterületek képviselőinek száma: 126 fő

A jelzőrendszeri intézmények **jelzőrendszeres együttműködésre irányuló tapasztalatai a szakmai tanácskozások, fórumok alkalmával kerülnek felmérésre**, valamint évente egyszer **kérdőíves felmérés** is készül intézményünk által. **Mindezek figyelembevételével terveződnek, és kerülnek megszervezésre a következő év együttműködési keretei, fórumai.**

A jelzőrendszeri feladatokat szabályozó jogszabályok, **szakmai protokollok, módszertani útmutatók ismertetésére**, a változások nyomon követésére, valamint egy-egy **célcsoportra jellemző problématerületek**, az alkalmazott **gyakorlati módszerek és kompetenciák átbeszélésére**, megvitatására a továbbiakban is a **szakmaközi egyeztető fórumok** megszervezése tűnik a **leghatékonyabbnak**.

Összességében:

Az alapszolgáltatási csoport mind szakmai, mind személyi feltételeit tekintve a jogszabályi elvárásoknak nagyrészt megfelel, helyi sajátosságokat szem előtt tartva.

Az év közben kialakult háborús vészhelyzet jelentős kihívás elé állította a szakembereket, mind emberileg, mind szakmailag gyors reakciót, alkalmazkodást, és helyzetfelismerést várt el minden szakembertől, és az intézménytől, melyhez a korábbi vészhelyzeti időszak tapasztalatait is próbáltuk felhasználni, alkalmazni.

2022-ben kiemelendők az intézményi összefogások, interdiszciplináris együttműködések a szakmai feladatellátásokban, mind menekültügy, mint minden egyéb lakosságot érintő problémakörben.

A szakmai munka tekintetében a **családsegítói feladatellátás ügyfélközpontú, problémaszpecifikus szolgáltatási jellegének megerősödése volt tapasztalható ebben az évben is**, a **szociális segítő munka gyakorlatában a családi működési zavarok felerősödése, és annak negatív hatásai figyelhetők meg, valamint fokozottan vannak jelen a gyermekek/felnőttek rossz mentális állapotára utaló élethelyzetek**. A **szakmaközi egyeztetések tapasztalatai is azt mutatják, hogy ezek azok a problémák, amik felerősödtek a mindennapi gyakorlatban 2022-ben.**

A jelzések emelkedő száma, a **jelzésekben megjelenő problématerületek bővülése**, megelőző évekhez képest **bővülő jelzést tevő intézményi kör** a megelőző évekhez képest **aktívabb jelzőrendszeri működést mutat**. Ennek fenntartása, további együttműködések elősegítése a jövőben is fontos szakmai kihívást jelent a csoportnak.

Fejlesztési tervek:

- Az intézmény által működtetett Adomány Központ lehetőségeinek újbóli feltérképezése, struktúra fejlesztés a megemelkedett igénybevételek okán.
- problémaszpecifikus szolgáltatások bevezetésének elősegítése- együttműködési keretek (UNICEF) bővítése

Hatósági Csoport

A Hatósági Csoport esetmenedzserei 2022-ben az egyes ügyek tekintetében - továbbra is - a koordinálás, közvetítés, tanácsadás, szükség esetén kontroll alkalmazásával kísérték végig és támogatták a segítő folyamatokat, valamint dokumentálták azt. Gyámhivatali megkeresésre induló ügyek tekintetében megvizsgálták a gyermekek veszélyeztetettségét - esetkonferencia, családlátogatás, személyes meghallgatások, telefonos konzultációk, a családdal kapcsolatban álló személyek és szakemberek írásos véleményén keresztül - és magas színvonalú, megalapozott javaslatok készültek, melyek a visszajelzések alapján gyorsan és hatékonyan tudták segíteni a Gyámhivatali döntéseket.

Hasonlóan az előző évekhez, több korábban még elő nem fordult esettel találkoztak az esetmenedzserek, melyek megoldását a Hatósági Csoport vezetőjével és a Gyámhivatallal egyeztetve közösen kellett megkeresni, figyelembe véve a gyermek mindenképp felett álló érdekét és a törvényes képviselők érdekét és élethelyzetét is.

Évről évre egyre nagyobb probléma a befogadó helyek, illetve a szakellátási helyek szűkös volta, a speciális szakellátási helyek hiánya, mely befolyásolja a gyámhivatali döntéseket is. A megalapozott javaslatok (családsegítő, esetmenedzser, jelzőrendszeri tagok véleménye, esetkonferencia, családtagok nyilatkozatai, hosszútávú gondozási tapasztalatok) ellenére többször került elutasításra a gyermek/ek családból történő kiemelésének szükségességére vonatkozó javaslatunk, különösen azokban az esetekben ahol közvetlen (élet)veszélyben nem volt a gyermek vagy nem volt igazolható, de a hosszútávú egészséges testi-lelki-értelmi-érzelmi fejlődése már egyértelműen sérült és további romlás előrevetíthető volt, melyre a nevelésbe vétel lenne a megoldás.

Ebből fakadóan egyre nagyobb kihívás és komplexebb feladat az esetmenedzserek számára igazolni ezen javaslatok létjogosultságát, a kiemelés szükségességét ill. amennyiben nem kerül erre sor, úgy a veszélyeztetettség további fokozódása esetén ismételt javaslat benyújtása, remélve azt is, hogy a férőhelybővítés elengedhetetlen voltát is igazolják ezek az élethelyzetek, javaslatok és történik előrelépés e téren. Természetesen csak azon gyermekek esetében, ahol a családban történő nevelkedés - mint elsődleges cél – már nem biztosítható.

Szakmailag és emberileg megterhelő is ezen esetek vitele, komoly felelősség az egyes döntések meghozatala, azok időbelisége ill. az ütközőponti szerep a jelzőrendszer és a gyámhivatal, a szakellátás között. A gyermekekkel, családokkal kapcsolatban álló szakemberek (iskola, óvoda, védőnő, pártfogó, jegyző stb.) gyakran nem értik, hogy egy-egy adott esetben miért nem kerül sor a kiemelésre, ha a gyermek érdeke azt szolgálná. Előfordul, hogy csalódottságuk csökkenteni motiváltságukat az újabb jelzések tekintetében, így kiemelt feladat volt az ő motiválásuk.

A gyermekvédelmi nyilvántartási rendszer (GYVR) digitalizációjának elindítására 2021. július 1-től került sor a Család és Gyermekek Jóléti Központok vonatkozásában. A bevezetés egy hosszabb folyamat volt, így a nyilvántartási alrendszer egyes elemeinek bevezetése még 2022 nyarán is zajlott, csak 2022 végére készült el a teljes rendszer. Ez az országos nyilvántartási

rendszer jelenleg sem képes még kezelni minden fajta esetvitelt ill. élethelyzést, valamint gépi rendszer voltából fakadóan több hibás algoritmussal rendelkezik, de a dokumentáció vezetése már többnyire a rendszerben valósul meg. Újdonsága és a fennálló problémák miatt még időigényesebb a korábbi dokumentáláshoz képest, de 2022-es évben a kollégák folyamatosan sajátították el a rendszer működtetését, sikerrel.

A Hatósági Csoportból 6 kolléga esetmenedzseri feladatellátása érinti Győr járás településeit. Az esetmenedzserek és településen dolgozó családsegítő kollégák együttműködése a 2022-es év folyamán is megfelelő volt az egyes ügyek tekintetében, ahol nem ott pedig személyes egyeztetések történtek, a szakmai munka gördülékenységének fenntartása érdekében. Emellett elengedhetetlen volt a jogszabályban is meghatározott folyamatos szakmai támogatás nyújtása az esetmenedzserek, a jelzőrendszeri tanácsadók ill. a Központ szakmai vezetői részéről. A szakmai támogatás - a vírushelyzet elmúltával - ismételten személyes jelenlétű járási szakmai tanácskozás formájában tudott megvalósulni.

Statisztika

Az előző évekhez képest a nevelésbe vétel alatt álló gyermekek száma jelentős eltérést nem mutat (2022ben 243 fő), az ideiglenes hatállyal elhelyezett gyermeke száma is évek óta nagyon alacsony (6). Az utógondozott gyermekek száma 2016 óta folyamatosan emelkedő tendenciát mutatott, azonban 2022-ben ez megállt. Míg 2016-ban 4 gyermek került haza a nevelésbe vételt követően, 2021-ben már 28 gyermekről beszélhettünk, akik esetében a saját családjukba történő visszahelyezés megvalósulhatott, vagy tágabb családjukban, rokonnál történő családba fogadással, de megszüntethető volt a nevelésbe vétel. Sajnos 2022-ben ez a szám 7 főre redukálódott, kevesebb család illetve szülő vált képessé újra nevelni gyermekét.

A tapasztalatok szerint ez nem a hazagondozás sikertelenségét mutatja, hanem azt, hogy a gyermekek családból történő kiemelése csak a legvégső esetben valósul meg, olyan esetekben, ahol a szülővel már semmilyen együttműködést nem lehet megvalósítani vagy magatartása, életvitele súlyosan veszélyeztető, és sajnos ezek a nevelésbe vételt követően sem változnak. A szülők nagyon sok esetben nem tartják a kapcsolatot Központunkkal, megkereséseinkre nem reagálnak vagy elutasítják azt, sajnos sokszor gyermekeikkel sem tartanak kapcsolatot és kevésbé motiválhatók a változtatásra.

A család és gyermekvédelmi feladatellátás struktúraváltása után eltelt 4 év adatait összehasonlítva azt tapasztaltuk, hogy néhány évig nem változott lényegesen a védelembe vett gyermekek száma, 2019-ben is csak kisebb csökkenés volt megfigyelhető. Azonban a 2020-as év rendkívülinek volt mondható, a védelembe vett gyermekek alacsony számát tekintve, mely összesen 186 volt (úgy, hogy az előző évek 259-275 közötti tartományban mozogtak). 2022-ben a védelembe vett gyermekek száma ehhez képest csak némi emelkedés mutat (195 fő).

Más KSH statisztikai mutatókkal összevetve, megállapítható, hogy a védelembe vételi eljárások száma nem változott jelentősen, azonban ezen eljárásokon belül, a veszélyeztetettség kivizsgálását követően kevesebb esetben tesznek az esetmenedzserek javaslatot a védelembe vételre. A gyermekek veszélyeztetettség csökkenése, illetve megszüntetése érdekében - a jelzőrendszeri tagokkal és a gyámhivatallal egyetértésben - elegendőnek találják az alapellátás keretén belüli szociális segítő munkát, tekintettel a családok együttműködési szándékára, valamint az alapellátás keretén belüli szoros, aktív, hatékony szakmai munkára.

2022-ben is magas azon gyermekek száma, akik kapcsán fizikai (64), lelki (138) és szexuális (9) bántalmazás megvalósulása merült fel, a múlt évben is sok gyermek tekintetében kellett ennek figyelembevételével meghatározni a szükséges gyermekvédelmi intézkedéseket.

Ez a magas szám tapasztalataink szerint azzal áll összefüggésben, hogy az elmúlt évben a családon belüli kapcsolati problémák, agresszió, szülők, illetve együtt élő egyéb családtagok közt megvalósuló fizikai bántalmazások - melyeknek a gyermekek szemtanúi, elszenvedői voltak – a korábbi évekhez képest gyakrabban valósulnak meg. Sok szülőnek se ideje, se energiája, vagy türelme nincs gyermekeivel, gyermeke tanulmányaival, egészséges testi-lelki-értelmi-érzelmi fejlődésével foglalkozni, a mindennapi életkihívások, egzisztenciális bizonytalanság és/vagy családi konfliktusok felemésztik őket, nevelési módszereik nem működnek illetve ezke a módszerek nem tudnak alkalmazkodni/változni az egyre felgyorsuló generációs különbségek okán sem.

		Védelembe vett	Ideiglenes hatállyal elhelyezett	Nevelésbe vett	Utógondozás, szakellátásból kikerült	Össz.	Ebből lány
Összes érintett száma (fő)		195	6	243	7	451	183
Ebből	0-2	13		24	1	38	13
	3-5	2	4	33	1	40	20
	6-13	113	1	107	3	224	85
	14-17	63	1	79	2	145	62
	18-					4	3
Ebből lány:		79	3	98	3	183	
Ebből hátrányos helyzetűnek minősített:						62	
Ebből halmozottan hátrányos helyzetűnek minősített:						93	

1. tábla Hatósági intézkedés nyomán gondozott kiskorúak száma Győr Járás (2022.)

Település neve	Védelembe vett	Ideiglenes hatállyal elhelyezett	Nevelésbe vett	Utógondozás, szakellátásból kikerült	Összesen: (a-d oszlopok)	Ebből (e-ből) lány
	a	b	c	d	e	
Győr	148	5	210	5	368	138
Győrság	4		1		5	3
Töltéstava			6	2	8	5
Nyúl	2				2	2

Bőny			1		1	
Rétalap	5				5	1
Gönyű			5		5	3
Pér			2		2	2
Mezőörs						
Nagyszentjános	1		2		3	1
Győrújbarát						
Abda	1		1		2	1
Börcs						
Ikrény	8				8	6
Dunaszentpál						
Dunaszeg						
Kunsziget			1		1	
Gyórladamér						
Győrújfalu	1		1		2	1
Vámosszabadi	1				1	0
Győrzámoly	2				2	2
Kisbajcs		1	1		2	
Nagybajcs	3				3	2
Vének						
Koroncó	9				9	5
Rábapatona	2		3		5	4
Kajárpéc	2		4		6	3
Tényő	2				2	2
Sokorópátka	1				1	1
Öttevény	2		3		5	
Bezi						
Fehértó						
Györsövényház						
Mosonszentmiklós	1				1	
Enese			2		2	1
Települések Győr nélkül:	47	1	33	2	83	45
ÖSSZESEN:	195	6	243	7	451	183

2.tábla **Hatósági intézkedés nyomán gondozott kiskorúak száma Településeként (2022.)**

Speciális Csoport

A Család- és Gyermekjóléti Központ Győr Speciális Csoportja a gyermekvédelmi törvényben előírt módon a gyermekek igényeinek és szükségleteinek megfelelő önálló egyéni és csoportos speciális szolgáltatásokat, programokat nyújt a gyermek családban nevelkedésének elősegítése, a gyermek veszélyeztetettségének megelőzése érdekében. Feladatait a Győri járás, ill. fogyatékosügyi tanácsadás terén Győr-Moson-Sopron megye területére kiterjedően végzi.

A Család- és Gyermekjóléti Központ Győr Speciális csoportjához tartozó feladatok ellátásában összesen 12 tanácsadó munkatárs vesz részt, munkájukat 2 asszisztens munkatárs és 2 vezető segíti. A tanácsadókon felül 6 munkatárs (1 pszichológus, 1 jogász, 2 fejlesztő pedagógus, 2 kapcsolattartási mediátor) részmunkaidőben, megbízási szerződéssel látják el feladataikat.

A Speciális Csoport tanácsadói által ellátott szolgáltatások

Jogi tanácsadás

A tanácsadó a feltett jogi jellegű kérdésekre válaszol, levelek írásában, iratok megszerkesztésében nyújt segítséget. 2022. évben összesen 203 alkalommal összesen 176 ügyfél kapott jogi segítséget a speciális jogi szolgáltatás keretében.

Pszichológiai tanácsadás

Az intézmény pszichológiai tanácsadás szolgáltatása, a szociális vagy mentálhigiénés, illetve egyéb krízishelyzet miatt segítségre szoruló személyek, családok számára nyújtott szolgáltatás, a krízishelyzet megszüntetése, valamint az életvezetési készség megőrzése céljából. Gyerek, illetve felnőtt ügyfelek is megjelentek a szolgáltatásban. Az általuk hozott, gyerekeket érintő érzelmi- és viselkedési problémák fő köre a dühkezelés, a szorongás, a veszteség-feldolgozás (válás, gyász), önbizalom-hiány közül kerültek ki, illetve gyerekeknél és felnőtteknél is megjelentek a kapcsolati problémák.

A pszichológus tanácsadók rendszeres kapcsolatban, együttműködésben állnak az érintett családok családsegítőivel, esetmenedzsereivel, szükség szerint az óvodai- és iskolai szociális segítőkkel, pedagógusokkal, pszichiátrekkel, fogyatékosügyei tanácsadókkal. A pszichológus kollégák minden hónapban esetmegbeszélő alkalmakat is tartanak maguknak, ezzel is segítve, támogatva egymás munkáját, főleg az olyan családokat illetően, akikkel mindketten kapcsolatban állunk.

Továbbra is hosszas várakozás előzi meg az első találkozást a kliensekkel. A heti rendszerességű tanácsadást a nagy esetszám miatt nem áll módunkban biztosítani.

A pszichológiai tanácsadásra 2022. évben összesen 715 alkalommal került sor, az összes ellátott száma 291 fő volt, ebből 132 gyermek.

Fejlesztő pedagógusok fogadóórái

A Család- és Gyermekjóléti Központ szakmai feladatának részeként hetente három alkalommal, heti tíz-tíz órában biztosított fejlesztő pedagógusi támogatást két gyógypedagógus végzettségű, megbízási szerződéssel foglalkoztatott munkatárs. 2022. évben a fejlesztőpedagógiai szolgáltatáson 23 gyermek összesen 428 alkalommal jelent meg.

Mediáció

A Család- és Gyermekjóléti Központ speciális szolgáltatások keretében mediációs lehetőséget biztosít. A mediátori teendőket a Központ 6 speciálisan képzett munkatársa látja el, páros vezetésű üléseken. 2022. évben összesen 15 alkalommal merült fel a mediáció alkalmazásának lehetősége, melyek eredményesen zárultak és összesen 32 ellátott személyt érintettek.

Kórházi szociális munka

A 2022 év tapasztalatai szerint, hasonlóan az előző évekhez, a kórházi szociális munka keretein belül továbbra is hangsúlyos a hátrányos helyzetű személyekkel végzett szociális segítő tevékenység.

Az ügyfélkör jelentős része a szenvedélybetegséggel, pszichés betegségekkel, egyéb ártalmakkal küzdő szülők, gyermekek, családok közül kerül ki. Az idei év tovább mélyítette a szociálisan nehéz helyzetben lévők élethelyzetét anyagi és lakhatási szempontokból egyaránt.

Az életviteli, lakhatási problémák megnövekedtek, ezzel együtt a gondozatlan, elhanyagolt terhességek száma is. Az örökbe adások terén több esetben is történt előzetes lemondó nyilatkozat, még a várandósság alatt, mely az előző évekre nem volt jellemző. Több kiskorú várandós ügyében is szükség volt segítségnyújtásra, ügyintézésre a születendő gyermek törvényes képviselőjét, esetleges elhelyezését illetően. Anyaotthoni elhelyezésre is nagyobb számmal került sor, országos, illetve megyei szinten is.

Az idei évben nagy hangsúly terelődött a háború elől menekülő családok, gyermekek segítésére, az egészségügyi ellátórendszerbe való bekerülés, illetve a szolgáltatások igénybevételének terén. Az elmúlt évben 824 alkalommal, 154 ellátott esetében történt segítségnyújtás, melyek közül 34 esetben volt szükség hatósági intézkedésre.

Utcai és lakótelepi szociális munka

A felkereső munka során az elmúlt évben összesen 124 járaton 102 gyermekkel vették fel a kapcsolatot az utcai- és lakótelepi szociális munkások, és 2 alkalommal nyújtottak információs segítséget felnőtt korú személy részére. Egy gyermek ügyében került sor jelzés továbbítására tankötelezettség elmulasztása miatt a területileg illetékes családsegítőnek.

2022-ben öt alkalommal került sor közös „portyára” a Győr Városi Rendőrkapitányság Fiatalkori Bűnmegelőzési Csoportjának tagjaival. A fiatalok által gyakran látogatott helyszínnek közös felkeresésével, a kölcsönös információcserével cél az utcai csellengés „kínálta”, bűnelkövetésre alkalmas helyzetek jobb megismerése, megelőzése. Közös, preventív célú munka folytatódott a nyári napközis klubfoglalkozások alakalmával is.

A gyermekekkel való találkozásokat követően, indokolt esetben kapcsolatfelvétel történt az adott iskolával és/vagy a Család- és Gyermejjóléti Központ munkatársával, melyet az ügy jelentőségéhez mért további szakmai lépések, pl. írásban tett jelzés követett 1 alkalommal, 1 gyermek ügyében.

2022-ben az utcai szociális munkások közreműködésével a következő programok valósultak meg:

Utcai és lakótelepi szociális munka: Személyre szabott segítségnyújtás

A fiatalok, gyerekek iskolai készségeinek, tanulási készségeinek elősegítését célozták meg 2022-ben az iskolai tanulást segítő, a lemaradásban lévő diákoknak személyre szabott segítségnyújtást biztosító tanácsadások, egyéni korrepetálások. 2022-es évben egyéni segítő foglalkozások (angol nyelvi és egyéb felzárkóztató foglalkozások gyermekek és felnőttek részére) 281 alkalommal valósultak meg, 25 fő részvételével (22 fő gyermek és 3 fő felnőtt):

angol nyelvi, egyéni foglalkozások megszervezése és megtartása hangsúlyos volt a 2022 évben is. A program – a nyári időszak kivételével – megszakítás nélkül, átlagosan heti négy, összesen 93 alkalommal került megvalósításra. A programra 2023-ben is igény van.

Általános iskolába járó diákok tanulmányait segítő foglalkozások: Az előző évhez hasonlóan nagy igény mutatkozott az általános iskolába járó diákok tanulmányait segítő foglalkozásra, 2022-ben ez 188 alkalommal valósult meg, 12 fő gyermek esetében intézményünk családsegítő és esetmenedzser kollégái javaslatára.

„Batyus” program: A program célja a pártfogó felügyelet alatt álló fiatalok problémáinak oki hátterének feltárása, új célok és motivációs tényezők keresése, új életkép és szemlélet kialakításának segítése. 2022-ben az előző évi foglalkozássorozat befejezése valósult meg. A pszichológus irányításával vezetett foglalkozások 3 alkalommal 1 fiatal részvételével valósult meg.

Digitális nagyszülők: A program keretében az érdeklődők egyéni foglalkozás formájában megismerkedhetnek a tabletek működésével, a közösségi oldalak és különböző csevegő alkalmazások használatával és sok más egyéb hasznos információt is elsajátíthatnak. Az így

megszerzett tudás segít nekik, hogy a későbbiekben az eszköz segítségével könnyebben tartsák a kapcsolatot a távol élő rokonaikkal.

2022-ben 2 egyéni foglalkozássorozat valósult meg, heti rendszerességgel összesen 2 fő bevonásával.

Csoportos formában végzett szabadidős és tájékoztató tevékenységek

Nyári napközis klubfoglalkozások: 2022-ben is kiemelt hangsúlyt fektettünk a klubfoglalkozások minél színesebb programjainak megszervezésére. A nyári időszakban négy nyári napközis klubfoglalkozás (egy foglalkozás 5 napos volt) valósult meg 59 gyermek részvételével. 12 gyermek családsegítői delegálással tudott részt venni a programokon. Valamennyi foglalkozásról elmondható, hogy a gyerekek élményekre „kiéhezve” érkeztek, felszabadultak voltak, és lelkesek.

Játéktár és a közvetlenül hozzá kapcsolódó programokra nagy érdeklődés mutatkozott az év folyamán, 39 alkalommal 128 fő részvételével tudunk programokat kínálni az érdeklődőknek. 2022-ben is olyan tevékenységeket hirdettünk meg, amelyek széles körben népszerűek, egy-egy ünnephez, vagy szokáshoz kapcsolódnak. Mindezt nyitott, könnyed és modern tálalásban. Közösségi kert: Sziget-kék Élőkert és az ehhez kapcsoló programok is sok érdeklődőt vonzottak, akik nemcsak a programokra, hanem magára a kert gondozására/használatára is jelentkeztek. A közös kertészkedés, növényültetés, gondozás, szüret, valamint a különböző közösségi kerthez kapcsolódó programok 18 alkalommal 25 fő részvételével valósultak meg.

Zsizsegő foglalkozások: A közösségi teret látogató legkisebb korosztály számára Zsizsegő foglalkozásokat tartottunk 61 alkalommal 125 fő részvételével. 2022-ben 54 új család csatlakozott a programhoz. A heti rendszerességgel megtartott foglalkozásokon elsősorban a mozgásra és a szabad közös játékokra van igény. Sok picinek ez az első közösségi élménye. Nagy előnye ezeknek a foglalkozásoknak, hogy úgy ismerkednek meg a kicsik a közös játék örömeivel és nehézségeivel is, hogy közben ott van mellettük még édesanyjuk, akár édesapjuk is.

Közösségi programok a Közösségi Téren kívül: Az év során a meghívásoknak eleget téve a Sziget-kék Közösségi Tér, valamint az utcai és lakótelepi szociális munka képviseltette magát különböző városi rendezvényeken. Ilyen volt a Városi Gyereknapi, a Nemzeti Ifjúsági Tanács Napja, az Európa Nap, valamint szakmai tájékoztató az egyetemi hallgatóknak.

Ezen eseményeken 125 fő diákkal kerültünk kapcsolatba, és mutattuk meg munkánkat. Tájékoztató anyagaink, és az eseményekre összeállított programjainkra minden esetben nagy volt az érdeklődés.

Fogyatékosági tanácsadás

2022. január 1-től a győri Család- és Gyermekjóléti Központ Győr a megyében egyedüli kijelölt intézményként fogyatékosági tanácsadást biztosít a Győr-Moson-Sopron megye területére kiterjedően fogyatékosági ügyben érintett személyeknek, hozzátartozóiknak, velük kapcsolatban álló szakembereknek, valamint szemléletformáló, érzékenyítő programokat megvalósítása révén a társadalom minden rétegére, csoportjára kiterjedően. Ügyfeleiket az esetek 30%-ában személyes megkeresés útján, 50%-ban telefonon érik el, 10-10% az arányuk az e-mail-en és Messenger-en jelentkezőknek. A fogyatékosági tanácsadók 2022-ben 1334 tevékenység szám mellett összesen 3294 fogyatékos személlyel élő személy számára tudtak segítséget nyújtani. A kliensek fele fogyatékoságának jelleg szerinti megoszlása szerint a látássérült, 20%-a értelmileg-, 15%-a mozgás-, 5 %-a hallássérült, és 10% a mentális betegséggel küzdők aránya.

A tanácsadók az év folyamán különösen nagy hangsúlyt fektettek érzékenyítő és szemléletformáló programok és alkalmak szervezésére és lebonyolítására. A találkozók közoktatási intézményekben (iskolák, bentlakásos intézmények, egyesületek), tanácsadók és külső szakemberek bevonásával zajlottak, szemléletformáló segédeszközök használatával,

bemutatásával, valamint kreatív tevékenységek és élményekkel támogatott edukáció formájában.

A tanácsadók sorstársaknak Reménysugár klubot alakítottak ki, melynek foglalkozásai és találkozásai alkalmával több alkalommal szerveztek kirándulásokat más városokba (Sopron, Budapest), felkeresve kiállítóhelyeket (Tapintható Kiállítás, Magyar Zene Háza), izgalmas helyszíneket (Közösségi Kávézó), de sort kerítettek kreatív és kézműves foglalkozások megvalósítására is (papírfonás). Összesen 9 alkalommal került sor klubfoglalkozás megtartására, melyeken összesen 66 fő vett részt.

Kapcsolattartási ügyelet

A szolgáltatást működtető munkatársak a feladatellátás keretein belül szükség esetén konfliktuskezelő, segítő szolgáltatást nyújtottak, gyermekvédelmi közvetítői eljárást (mediációt) biztosítottak, kapcsolatügyi szolgáltatást nyújtottak.

A kapcsolattartási ügyelet szakmai programja szerint a szolgáltatás jogerős, vagy ideiglenes intézkedésként azonnal végrehajtható bírósági vagy gyámügyi végzés, ítélet, határozat, megállapodás alapján, valamint a szülők közös elhatározásából bírósági, gyámhivatali végzés nélkül is igénybe vehető. Mindegyik esetben a szülők a kapcsolattartás megkezdése előtt a Kapcsolattartási Ügyelet szolgáltatás igénybevételét keretező szabályaira vonatkozó mediációs ülés keretében háromoldalú megállapodást kötnek egymással és a Család- és Gyermekjóléti Központtal a kapcsolattartás részleteire vonatkozóan.

A kapcsolattartási ügyelet tárgyi feltételei megfelelnek a jogszabályi előírásoknak.

2022. évben a győri Család- és Gyermekjóléti Központ Győr Sziget-kék Közösségi Térben 202 gyermek és hozzátartozóik vehették igénybe a szolgáltatást, találkozhatott a kapcsolattartásban érintett gyermek biztonságos, nyugodt, semleges körülmények között a tőle külön élő, kapcsolattartásra jogosult szülőjével vagy rokonaival kapcsolatügyi keretében, a szabályozások szerint péntek délután 15 órától 18 óráig, valamint szombaton 9 órától 13 óráig. 399 esetben a kapcsolattartások rendszeresen megvalósultak.

Tapasztalataink szerint a Kapcsolattartási Ügyeletre szabályozott kapcsolattartások száma az utóbbi években intenzív mértékben megemelkedett, az ügyeletek telítetté váltak, a rendkívül sok felügyelt kapcsolattartás gyakorlati kivitelezése egyre nehezebben megoldható. A szülők jelentős része a szabályozás ideje alatt és a kapcsolattartások megvalósulásának idején sem együttműködő és egymás iránt érzett és a múltban megélt sérelmeikre reflektáló érzelmeikkel és indulataikkal kitakarják a gyermek valódi igényeit. Az esetek nagy részében nem fogadják szívesen a házirend, vagy a szolgáltatás szabályozásának azon részeit, amelyek teljesítésében saját igényeik korlátozására van szükség. Tapasztalataink szerint a szülők jogi képviselői nem fordítanak kellő figyelmet a gyermek érdekeire, a másik szülő igényeire és sajnos egyre több alkalommal kerül sor a szülők részéről az asszertivitáson túlmutató érdekérvényesítésre. Szaporodik azon alkalmak és ügyfelek száma, akik ellenvéleményüknek nem a házirendben elfogadott módon adnak hangot – verbális támadásokat, agresszív megnyilvánulásokat élnek meg ismétlődően a szolgáltatást biztosító munkatársak!

Készenléti szolgálat

A nyitvatartási időn kívül felmerülő krízishelyzetekben történő azonnali segítség, tanácsadás vagy tájékoztatás nyújtása érdekében a Család- és Gyermekjóléti Központ Győr gyermekvédelmi jelzőrendszeri készenléti szolgáltatást tart fenn. A készenléti szolgálat egy ingyenesen hívható telefonszám biztosításával lett megszervezve úgy, hogy a készenléti levő munkatárs szakszerű segítséget tudjon nyújtani, vagy ilyen segítséget tudjon mozgósítani.

A Család- és Gyermekjóléti Központ Győr készenléti szolgálatának ingyenesen hívható telefonszáma: 06 80/620 333.

2022. évben 314 napon biztosított elérhetőséget, összesen 33 alkalommal fogadott segítséget kérő hívást a készenléti szolgálat.

Sziget-kék Közösségi Tér

A Sziget-kék Közösségi Tér biztosít helyet a Speciális csoport tanácsadói (pszichológus, fejlesztőpedagógus, mediátor) számára ügyfélfogadásaik idejére, a kapcsolattartási ügyelet hetenként megvalósuló alkalmaira, valamint minden olyan csoportos, közösségi program megvalósítására, melyet a Speciális Csoport tanácsadói 0-18 korú gyermekek, valamint felnőttek és családok számára szerveznek. A Közösségi Tér 2009 óta működik, programjai és feladatai évről évre a szolgáltatás iránt érdeklődők igényeihez igazítva változnak.

A megvalósuló csoportos és közösségi programok (az utcai és lakótelepi szociális munkások tevékenységei és közösségi és csoportos programokkal közösen) 8 892 (halmozott adat) megjelenést realizáltak.

Sziget-kék Klub

Heti három alkalommal várja kisgyermekes családokat klubfoglalkozásokra, melynek célja a szülői kompetenciák támogatása, anya és gyermek érzelmi kapcsolatának erősítése, kulturális érték és mintaközvetítés, információ közvetítés, életvezetési és nevelési tanácsadás. A fiatal édesanyák számára egy olyan közösségi tér biztosítása, ahol hasonló élethelyzetben lévőkkel ismeretséget, kapcsolatokat alakíthatnak ki, tarthatnak fenn.

A Sziget-kék Klubban 2022-ben megvalósult programok statisztikai mutatói a következők:

Csoportok megnevezése	Alkalmak száma	Megjelenések száma		
		Felnőtt	Gyermek	Összesen
Sziget-kék Klub	75	380	436	816
Kézműves foglalkozás	30	130	155	285
Mazsolázó	12	32	46	78
Zsizsegő	52	317	366	683
Gerintorna	46	680	-	680
Alkalmi Színpad	1	28	28	56
Téma Tér	2	9	2	11
Kismama jóga	5	25	-	25
Csellengők	1	19	29	48
Manósuli	1694	-	1694	1694
Ovisuli	1576	-	1576	1576
Logisuli	67	-	67	67
Okos Manó Tanoda	48	-	48	48
Korrepetálás	388	-	388	388

Sziget-kék alkotókörök: A 2022-ben 30 alkalommal valósult meg kézműves foglalkozás, melyen összesen 155 gyermek és szülője vettek részt.

Mazsolázó: A foglalkozások tevékenysége a gyermekekkel és édesanyákkal közös mondókák, gyermekversek, dalok tanulása, gyakorlása. A program során a foglalkozást vezető tanácsadó mintát és támogatást nyújt elsősorban a szülők számára, akik oldott hangulatban, élményszerűen sajátíthatják el a gyermekekkel való foglalkozás egyik fontos elemét. Az édesanyák bátorítást és segítséget kapnak, betekintést a kultúra, a népköltészet és a gyermekeknek íródott versek birodalmába. A közös éneklések és mondókázás érzelmi és edukációs hatása egyaránt fejlesztő hatást ér el gyermekeknél és természetes módon erősíti az édesanyák szülői kompetenciáját, tudatosságát. A program 2022-ben 12 alkalommal került megvalósításra, összesen 78-en vettek részt a foglalkozásokon.

Zsizsegő: A Zsizsegő foglalkozásokon a gyermekek és édesanyjuk közösen vesznek részt. A foglalkozások célja a 3 év alatti gyermekek mozgáskoordináció fejlődésének segítése, koncentráció, interperszonális alkalmazkodás, tolerancia és szabálytartás készségeinek fejlesztése, egymás elfogadásának elősegítése, kommunikációs készségeik fejlesztése, általános szocializációjuk támogatása, a gyermekek és édesanyjuk egymás iránti kötődésének erősítése, egymás iránti figyelmük támogatása. Az alkalmakon mozgás, és mozgáskoordinációt fejlesztő eszközök használatára, feladatok teljesítésére kerül sor, melyek nagyon népszerűek a résztvevő családok körében. 2022-ben 683-an vettek részt a foglalkozásokon, melyek közül 317 a gyermekek száma.

Alkalmi színpad: Az Alkalmi Színpad programsorozat keretében szervezett színházi előadások, koncertek közönségének célcsoportja a Család- és Gyermekjóléti Központ ügyfelei, ill. a Sziget-kék Klubbal kapcsolatba került gyermekek és gyermekes családok. A programsorozat több éve sikeresen működik, 2022-ben KEF támogatás terhére „Cinege, cinege, kismadár” címmel megszervezésre került előadáson összesen 56 résztvevő lejt meg 2022. 09. 08-án, a Vaskakas Aprók Színházában.

Téma Tér - Fiatal nők, feleségek, édesanyák csoportja: A Téma Tér keretében 2009 óta kerülnek megszervezésre elsősorban a Család- és Gyermekjóléti Központban működő Sziget-kék Klubot látogató kisgyermekes anyukák, a Család- és Gyermekjóléti Központ ügyfelei, valamint a szolgálathoz még nem kötődő, de a program iránt érdeklődő fiatal nők, leendő és gyakorló édesanyák számára csoportokat, előadásokat. 2022-ben évre összesen 2 alkalommal került sor a program megvalósítására, melyek témája a szülői kompetenciák és a nevelőszülőség voltak. A résztvevők száma összesen 11 fő volt.

Kismama jóga: A kismama jóga során képzett tréner vezetésével végezhetek a leendő édesanyák légző, koncentrációs, relaxációs gyakorlatokat annak érdekében, hogy a babavárás ideje minél stresszmentesebb, harmonikusabb és természetesebb legyen számukra. A kiscsoportos foglalkozásokon 5 kismama vett részt rendszeresen, a tanfolyam során 5 alkalom valósult meg.

Gerinctorna: A gerinctorna idősök és gerincproblémákkal küzdők számára szervezett mozgásos foglalkozás, amelyet 2022-ben összesen 46 online alkalomra került sor, melyen összesen 680 aktív résztvevője volt.

„Csellengők” program: Csellengő programunk célja a közösség megtartás, közösség fejlesztés. A programban a Közösségi Kávézó és a Sziget-kék Közösségi Teret látogató, kis gyermekes családok számára kínálunk lehetőséget a városban, és környékén elérhető, gyermekek számára vonzó élményt ígérő intézmények látogatására. A Sziget-kék Klub tagjai 2022-ben a Xantus János Állatkertet látogatták meg közösen, a programon összesen 48-an vettek részt.

Ovisuli, Manósuli, Logisuli és Okos Manó Tanoda programok: A Manósuli 4-6 éves gyermekek részére az az óvodai ismeretek bővítését célzó foglalkozás, mely bevezetesként szolgál témái segítségével az Ovisuli foglalkozások iskola-előkészítő feladataihoz. A gyermekek online és személyes formában tartják a kapcsolatot a tanácsadóval, aki játékos feladatokkal segíti

fejlesztésüket, melyeket a szülővel egyeztetve és személyre szabottan állít elő. A 2022-ben 1694 alkalommal került sor Manósuli foglalkozásra.

Az Ovisuli 6-7 éves gyermekek részére nyújt iskola előkészítő foglalkozásokat, az iskolai tanulásra való felkészítés, egyéni és online formában, a korábbi, Manósulis év ismeretanyagára építve, azt tovább bővítve. Az Ovisuli programhoz 2022-ben 1576 tevékenység társítható.

Az Okos Manó Tanodában zajló egyéni fejlesztések célja megkönnyíteni az óvodából iskolába vezető utat azon gyermekek számára. A foglalkozásokra heti egy alkalommal 1 órás időtartamban kerül sor.

A lemaradások, tanulási nehézségek csökkentése, a kudarcok mérséklése céljából egyéni korrepetálásokon kerülhet sor a gyermekek felzárkózására. A foglalkozások sikere a magabiztos tudásban, a jegyek javításában követhető nyomon. Személyes és digitális formában 388 alkalommal került sor kapcsolatfelvételre, visszajelzésekre, gyakorlóanyagok, javítások, értékelések, visszajelzések elküldésére.

Közösségi Kávézó

Elsődleges célcsoportjai a 10 év feletti fiatalok, a családok és a magányos idős emberek, a programok nagy része az ő igényeik szerint került kialakításra.

Heti rendszerességgel megszervezésre kerülő klubfoglalkozások, a „Süssünk, süssünk valamit...” családok részére, Nagymamáink sütődéje szép korúak részére, Apró percek kisgyermekes családoknak, Amigurumi klub felnőtt és idősebb korosztály részére, kézműves foglalkozások és Bútorfestő workshop felnőtt korosztály részére szólnak. 2022-ben új foglalkozásként jelent meg a babamasszázs, Senior tánc, Senior jóga, Paverpol foglalkozássorozat és rendszeres helyszínül szolgálunk nyugdíjas csoportok találkozási pontjának. Ebben az évben már határozottan érezhető, hogy a kávézó beépült a köztudatba és már célirányosan keresnek meg minket.

A nyári szünetre való tekintettel bővítésre került családi-és kisgyermekes programok, részükre nyújtott rendszeres kreatív foglalkozásokat köre. Szintén a családokat vagy a felnőtt korosztályt célozzák meg a megrendezésre kerülő alkalmi programok, mint a Farsang, Születésnap party, Halloween party, Mikulás party vagy a tavaszi, őszi, majd karácsonyi dekoráció készítő foglalkozás. A tanácsadók heti rendszerességgel 4-5 kisgyermek korrepetálását is biztosítják.

Nyáron a WHO támogatásának köszönhetően 2x1 hetes nyári napközis klubfoglalkozás megvalósítására került sor 7-14 év közötti gyermekek részére tartós, hasznos és élménydús elfoglaltság biztosítása mellett. A táborban 2x15 gyermek vett részt és nagy sikere volt.

A Család-és Gyermekjóléti Központ Győr Köznevelési csoportja is rendszeres foglalkozásokat tart a kávézóban, mely Hamvas-kör és Sziget-kör néven vált elérhetővé a művészetet kedvelő felnőttek körében.

A Közösségi Kávézót a 2022-es évben **2721** fő kereste fel, e mellett **66** fő jelent meg egyéb, nem rendszeres szakmai programon. A kávézót, mint fogyasztó vendég **624** alkalommal keresték fel.

HÍD Ifjúsági Információs és Tanácsadó Iroda

A HÍD Ifjúsági Információs és Tanácsadó Iroda a fiatal korosztály egyetlen, az Európai Ifjúsági Információs karta alapelvei mentén működő intézmény Győrben.

Elsődleges feladata a fiatalok igényeire alapozott információ és tanácsadás biztosítása – elsősorban a 14-30 éves korosztály számára. Szakmailag fontos a körvonalazott információhiányra releváns válaszok és tanácsadás biztosítása. Esélyegyenlőség és társadalmi beilleszkedés, a fiatalok autonómiájának, a társadalmi folyamatokban való aktív részvétel támogatása, közvetítés az egyének és a humán szolgáltató intézmények, illetve a fiatalok és a helyi döntéshozók között. Pályaválasztási tanácsadásban, életvezetési tanácsadás igénylése során leggyakrabban munkahelyi, családi problémák, párkapcsolati kérdésekkel fordulnak az irodához segítségért. A HÍD fiataljai az EURODESK hálózaton keresztül több Erasmus +

programban vehettek részt. A pandémia hagyatékaként pozitívan tudtuk hasznunkra fordítani a digitális kompetenciákat.

2022-ben, az Aradi vértanúk úti ifjúsági iroda 4 801 alkalommal állt rendelkezésére a fiatalok számára - tanácsadás és információ közvetítés személyesen, telefonon, e-mailben, tréningek szervezése, megvalósítása. A HÍD személyes és Facebook interakcióinak száma 2022-ben összesen 14077 volt, külsős rendezvényeken pedig 631 fiatalt értünk el. Az országos Erzsébet program megszűnésével még erőteljesebb az ifjúsági szolgáltatás létjogosultsága a városban.

Köznevelési Csoport

A Család- és Gyermekjóléti Központ Győr Köznevelési Csoportja a Győri Járásban köznevelési, szakképzési intézménybe beiratkozott gyermekekhez kapcsolódóan látja el az óvodai- és iskolai szociális segítő tevékenységet a gyermek családban nevelkedésének elősegítése, illetve veszélyeztetettségének megelőzése érdekében.

Személyi feltételek

A győri segítők létszáma:

- 35 fő óvodai- és iskolai szociális segítő, ebből
 - o 1 fő óvodai- és iskolai szociális segítő szakmai vezető
 - o 4 fő óvodai- és iskolai szociális segítő feladatai mellett koordinátori feladatokat is ellát.

(A 36-ról 35 főre csökkenést a Győri Járásban intézménybe beiratkozott gyermekek számának csökkenése indokolta.)

Az óvodai- és iskolai szociális segítők Győrben és a járási településeken látnak el feladatot, 163 helyszínen:

- Győrben:
 - o 42 óvodai ellátási helyszín
 - o 22 általános iskolai ellátási helyszín
 - o 12 középiskolai ellátási helyszín
 - o 1 kollégiumi ellátási helyszín
 - o 3 többcélú: általános és középiskolai ellátási helyszín
 - o 11 többcélú: középiskolai és kollégiumi ellátási helyszín
 - o 5 többcélú: óvodai-, általános-, középiskolai és kollégiumi ellátási helyszín
- Járási településen:
 - o 37 óvodai ellátási helyszín
 - o 29 általános iskolai ellátási helyszín
 - o 1 többcélú: általános és középiskolai ellátási helyszín

A megfelelő intézményi jelenlét akkor biztosított, ha a szociális segítő legalább hetente egyszer fel tudja keresni intézményeit. A 15/1998. (IV. 30.) NM rendelet által 1000 gyermek/fő-ben meghatározott segítő létszám a tapasztalatok szerint a kisebb intézmények és a járási intézmények tekintetében nagyon megnehezíti a kellő intézményi jelenlétet, a hatékony munkavégzést, a problémát a csoporton belül való rugalmas munkaelosztással szükséges ellensúlyozni. A gyermeklétszám csökkenésével nem csökkent a telephelyek száma, így a korábbinál még nehezebb az intézményi jelenlét biztosítása. Minden kolléga rendelkezik szakirányú felsőfokú végzettséggel, a kötelező szakirányú továbbképzéseken való részvétel a lehetőségektől függően folyamatos.

Tárgyi feltételek

A köznevelési intézményekben jellemzően nincs lehetőség a szakmai háttérmunka elvégzésére, a szakmai anyagok, iratok biztonságos tárolására. A csoport háttérmunkáját a Győr, Virágpiac tér 3. szám alatti épület biztosítja 2022. október 1. óta. Az épület kisebb, korszerűbb, mint a korábbi, Magyar úti épület, felújítást nem igényel. A működéshez szükséges eszközök, irodaszerek és a terepmunkához szükséges eszközök rendelkezésre állnak, az amortizáció miatti folyamatos csere biztosított.

A telephely alkalmas a szakmai munkára való felkészülésre, adminisztrációra és a szakmai munka színvonalát biztosító team-megbeszélések, szupervíziók, esetmegbeszélések megtartására.

A munkavégzéshez szükséges közlekedés a jogszabályoknak megfelelően a győri intézményeket ellátóknak helyi bérlettel, a járási intézményt ellátóknak a saját gépjárművel való közlekedés költségterítésével, illetve két szolgálati gépjármű rendelkezésre állásával biztosított.

Az ellátottak köre

Az ellátás minden köznevelési és szakképzési intézményre kiterjed, amely óvodai nevelést, általános iskolai oktatást, középiskolai nappali oktatást végez vagy kollégiumi ellátást biztosít a Győri Járásban, attól függetlenül, hogy fenntartója önkormányzat, állami szerv, egyház vagy alapítvány.

Az óvodai- és iskolai szociális segítők feladatai

A szociális segítő egyéni, csoportos és közösségi tevékenységet végez a gyermekek, szülők, pedagógusok körében. Munkájának alapja a köznevelési, szakképzési intézménnyel kötött együttműködési megállapodás, valamint az adott tanévre a köznevelési, szakképzési intézménnyel közösen elkészített szolgáltatási terv. A szolgáltatási terv a segítőnek az adott köznevelési intézményben, a meghatározott tanévben tervezett szolgáltatásait rögzíti. A szolgáltatási terv a tanév elején, október 1-ig készül el, a köznevelési intézmény munkatervével összhangban. A segítő az intézmény órarendjéhez, teremrendjéhez igazodóan megtervezi egyéni fogadóórái időpontját, és a csoportvezetőkkel, osztályfőnökökkel együttműködve megtervezi prevenciós foglalkozásait a csoportok, osztályok, pedagógusok, szülők körében, valamint felméri kapcsolódási lehetőségeit az intézmény közösségi programjaihoz. A szolgáltatási tervet félévkor és a tanév végén értékeli, szükség szerint kiegészíti, beszámolóját a köznevelési, szakképzési intézmény vezetőjének és szakmai vezetőjének bemutatja.

A 2021/22-es tanévről elégedettségi felmérést készítettünk az intézményekben, a válaszolók több, mint 93%-a teljesen elégedett a szolgáltatással, a részben elégedettek pedig szeretnék, ha a segítő több időt töltene az oktatási-nevelési intézményben.

Az egyéni szociális segítő tevékenység

Az egyéni tanácsadást, konzultációt rendszeres fogadóóra keretében biztosítják az óvodai-iskolai szociális segítők elsősorban a köznevelési intézmény erre kijelölt helységében.

Az egyéni fogadóóra keretében a gyermek, a szülő és pedagógus önként felkeresheti a segítőt problémájával.

Amennyiben a probléma nem a segítő szakember kompetenciájába tartozik, úgy a segítő javasolja, szükség esetén megszervezi más ellátás igénybevételét.

Amennyiben a probléma feltárása során a gyermek veszélyeztetettségének gyanúja felmerül, a segítő gyermekvédelmi jelzéssel él a gyermekjóléti szolgáltató, illetve meghatározott esetekben a hatóság felé, illetve közreműködik a jelzés elküldésében.

Az egyéni fogadóórák során sok iskolás gyermek keresi fel önszántából a szociális segítőt. A segítő iskolától független helyzetének, valamint a segítők által alkalmazott módszereknek

köszönhetően a gyermekek gyakran már az első találkozás alkalmával teljes nyíltsággal beszélnek nehézségeikről.

Problémáik egy része egyszerű tanácsadással, rávezetéssel, valamint a szülővel való együttműködéssel megoldható, egy részük azonban veszélyeztetettségre utal, több családon belüli bántalmazásra is fény derült. Általános tapasztalat, hogy a pedagógusok a gyermek viselkedése alapján gyakran nem gyanakszanak bántalmazásra vagy nehezen ítélik meg a gyermek helyzetének súlyosságát – utóbbi esetben a szakmai konzultáció segít a helyzet tisztázásában és egyre gyakrabban élnek a pedagógusok a lehetőséggel.

A magatartási, beilleszkedési nehézségek, az életkori változásokból adódó lelki nehézségek pl. iskolakezdés, serdülőkor, valamint a tanulási nehézségek a leggyakoribb hozott problémák, melyek mögött gyakran családi okok húzódnak meg.

Egyre gyakoribb, hogy a pedagógus javaslatára kerül sor az első egyéni beszélgetésre a gyermekkel, szülővel: a tapasztalatok szerint ez hozzájárul az időben történő, hatékony beavatkozáshoz.

A szülők 929, a gyerekek 3061 alkalommal éltek az egyéni fogadóóra lehetőségével.

A gyermekkel való egyéni munka során a hozott probléma típusai (az igénybevevői nyilvántartás tipizálása alapján):

	2021	2022
Szociális problémák, ebből	56	82
Anyagi nehézség	6	2
Lakhatási problémák	7	2
Családon kívül történő nevelés	3	25
Egyéb: szociális problémák	40	53
Iskolai nehézségek, ebből	942	1357
Tanulási nehézségek	251	195
Magatartási, beilleszkedési nehézségek	356	510
Iskolai konfliktushelyzetek	221	445
Iskolai hiányzás	11	27
Egyéb: iskolai nehézségek	103	180
Pszichés problémák, ebből	660	933
Életkori változásokból adódó lelki nehézségek pl. iskolakezdés, serdülőkor	306	465
Veszteségek (pl. válás, gyász)	116	190
Egyéb: pszichés problémák	238	278
Családi konfliktus, ebből	246	422
Szülők közötti konfliktus	49	98
Szülő-gyermek konfliktus	95	187
Nevelési problémák	32	44
Bántalmazás	25	22
Egyéb: családi konfliktus	45	71
Családi életvitelben jelentkező problémák, ebből	53	84
Elhanyagolás	6	8
Betegség, fogyatékoság	14	21
Szülő külföldi munkavállalása, családba fogadás	2	2

Egyéb: családi életvitelben jelentkező problémák	31	53
Addiktológiai problémák, ebből	13	10
Addiktológiai problémák	13	10
Összesen	1970	2888

Csoportos szociális tevékenység

A foglalkozások elsősorban az általános prevenciót szolgálják. A csoportos tevékenységek témái: érzelmi intelligencia, empátia fejlesztése, érzékenyítés, szociális- és kommunikációs készségek fejlesztése, konfliktuskezelési technikák, iskolai erőszak megelőzése, bűnmegelőzés, biztonság a virtuális térben, önismeret, pályaorientáció, tanulástechnikák, társas kapcsolatok, párkapcsolat, kapcsolati erőszak megelőzése, függőségek, biztonságos szórakozás.

A csoportos foglalkozások módszerei az adott gyermekcsoport korához, szükségleteihez igazodók. Jellemzően interaktív foglalkozások, melyek a szociális csoportmunka eszközeit a mese, a kreatív technikák, társas- és drámajátékok, élménypedagógia eszközeivel ötvözve valósulnak meg. A foglalkozások szervezése során a segítő társszakmákkal (védőnő, rendőrség, pártfogók stb.) való együttműködésre törekszik.

3407 csoportfoglalkozásra került sor, összesen 66166 gyermek, 38 szülő és 962 pedagógus részvételével (halmozott adat). A 2021/22 tanév tavaszi félévében az ukrán gyermekek megjelenése a tervezetten felüli feladatokat róttak a segítőkre. A közösségbe való beilleszkedést érzékenyítő foglalkozásokkal segítették, továbbá a családsegítőkkal és civil szervezetekkel együttműködésben törekedtek a családok szociális juttatásokhoz, adományokhoz való hozzájutásában.

Közösségi szociális tevékenység

A közösségi munka keretében az óvodai- iskolai segítő támogatja, katalizálja a köznevelési intézményhez köthető közösségek szerveződését, fejlődését. A közösségi tevékenységek során jellemzően a köznevelési intézmény rendezvényeihez kapcsolódik a segítő, akár szervezési feladatokkal, akár saját programelemmel. A közösségi programok jellemző témái az egészség, a pályaorientáció, illetve egyéb évszakhoz köthető vagy kulturális esemény. Közösségi eseménynek számít továbbá a nevelőtestületi és szülői értekezlet is, valamint a diákönkormányzatok működésének támogatása.

A tanszünet idejére eső intézményi nyári napközi idején a szociális segítők részt vettek az oktatási-nevelési intézmények saját szervezésű programjaiban és szociális készségfejlesztő foglalkozásokat tartottak az általános iskolákban. A középiskolák gólyáknak szervezett közösségi eseményein csapatépítő foglalkozásokat tartottak.

A közösségi tevékenységek a járványügyi helyzet megszűnésével növekedő tendenciát mutatnak, 799 esemény megvalósult meg 67167 fő részvételével (halmozott adat).

Együttműködés a jelzőrendszer tagjaival, gyermekvédelmi jelzések

Az óvodai- és iskolai szociális segítők prevenciós tevékenységük mellett segítik a gyermekvédelmi jelzőrendszer működését. Együttműködnek a gyermek ügyében illetékes szakemberekkel, részt vesznek szakmaközi tanácskozásokon és esetkonferencián, egyéb szakmai fórumokon. Segítik a köznevelési intézmény jelzőrendszeri munkáját a probléma azonosításától kezdve a megfelelő gyermekvédelmi intézkedés kezdeményezéséig, majd segítik a folyó ügyben a különböző szakemberek együttműködését.

A pedagógusokkal jelzőrendszeri munkájának segítése érdekében 7855 szakmai konzultációra került sor.

Saját észlelést – jellemzően a gyermek által kezdeményezett egyéni szociális tevékenység során követően 39 esetben volt szükséges haladéktalanul gyermekvédelmi jelzés küldése, ebből 4 esetben súlyos bántalmazás miatt hatósági eljárást kezdeményeztünk.

Esetkonferencián 39 esetben vettünk részt.



Szünidei napközbeni gyermekfelügyelet

A napközbeni gyermekfelügyelet kialakítása 2018 őszén indult. A feladat keretében az intézmény óvodai- és iskolai szociális segítői a tanítási szünetekben felügyeletet biztosítanak az iskolás korú gyermekek számára. Az étkeztetést a Gazdasági Ellátó Központ biztosítja. 2019-ben 30, 2020-ban 51, 2021-ben 72, 2022-ben 58 család 72 gyermeke vette igénybe a szolgáltatást.

A 72 igénybevevő átlagosan heti 30 gyermeket jelentett a nyári időszakban, ebből 8 fő a szakértői bizottság határozata vagy gyermekpszichiátriai vélemény alapján nem integrálható, A korosztály 1-6 osztályig terjed. 19 fő rendszeres gyermekvédelmi kedvezményre jogosult (tehát legalább az egyik szülő nem dolgozik). A munkát ifjúsági közösségi szolgálatot teljesítő középiskolások segítették, csaknem minden héten. A szolgáltatás helyszíne a Krúdy Étterem, ami ennyi, korosztályi és egy speciális sajátosságok miatt differenciáltan kezelendő gyermek részére nem megfelelő helyszín.

Az integráltan nem nevelhető gyermekek jobb ellátása érdekében külön termet kértünk számukra. Valójában több gyermek is igényelte volna, hogy időnként elkülönülhessen: volt, aki reggel még aludt, volt, aki délután, illetve voltak olyan, többek között autista gyermekek, akiknek nagyon nehéz volt az egész napos összezártság a csoporttal.

A csupa üveg falú termet gyakorlatilag nem lehet szellőztetni, de a klímaberendezés működött. Az épület két mosdója kevés ennyi emberre, illetve felnőttek részére lett kialakítva. Az épületnek zárt udvara nincs.

Mindemellett a szolgáltatást olyan családok is igénybe vették, akiknél gyermek felügyelete megoldott lett volna: egyik vagy mindkét szülő inaktív.

A feladat tervezhetősége, gördülékeny megvalósítása érdekében szükséges lenne az igénybevétel feltételeinek pontosítása, a gyermekek korának, szükségleteinek, biztonságos felügyeletének megfelelő helyszín, tárgyi feltételek, személyi feltételek kialakítása.

Fejlesztési tervek

A következő évben fontos feladat a köznevelési szintűen prevenciós feladatokat ellátó egyéb szakemberekkel való együttműködés elmélyítése és a tevékenységek lehetőségek szerinti összehangolása. A szakmai módszertani útmutató a közreműködésünkkel elkészült, a 2023-as év feladata az ennek megfelelő munkafolyamatok és adminisztráció kialakítása.

2. Ukrajnából érkező családok támogatása a Család- és Gyermekjóléti Központ Győr feladatellátásában

Az Ukrajnában zajló háború hatására jelentős menekülthullám indult meg, mely az országot, azon belül városunkat is érintette. Az új helyzet komoly kihívás elé állította az egész magyar társadalmat, így a szociális és gyermekjóléti szolgáltatókat is. A segítő gyakorlat kialakulását nehezítette, hogy napról napra jelentek meg új szabályozók, folyamatosan alakult ki a koordinációs rendszer, és körvonalazódtak az ágazatokat érintő feladatok, valamint az eddigi szakmai munka során eddig még nem tapasztalt, nagyfokú kommunikációs akadályokba ütköztek a szakemberek.

A minél szélesebb körű segítségnyújtás érdekében mind a **négy területi iroda felkészítésre került a menekültekkel kapcsolatos ügyintézésre, az adományfelajánlások fogadására.** Ennek egységes kialakításához **munkacsoportot** hoztunk létre intézményen belül, valamint **kijelöltünk egy koordinátort**, aki korábban az intézményünk által – jogszabályi előírás alapján – biztosított menekültek és oltalmazottak integrációját elősegítő szolgáltatás nyújtásban részt vett. A koordinátor közvetlenül tartotta és tartja a mai napig a kapcsolatot minden olyan szervezettel, intézménnyel, akik a menekült személyek Magyarországon tartózkodásának eljárásainak lefolytatására jogosultak, vagy számukra szolgáltatást nyújtanak, ellátást biztosítanak stb. (Pl: Magyar Máltai Szeretetszolgálat, Magyar Vöröskereszt, egyházi szervezetek, Menedék Migránsokat Segítő Egyesülettel, Országos Idegenrendészeti Főigazgatóság, Országos Egészségbiztosítási Pénztár, Kormányablak, Anyakönyvi Hivatal, Győri Járási Hivatal, Utcáról Lakásba Egyesület, Magyar Helsinki Bizottság, BAH, egészségügyi szolgáltatók, helyi önkéntesek, stb.).

Intézményünk hetente vett részt a Győr területére érkező menekültszemélyek segítése céljából megalakult **helyi operatív törzs** egyeztetéseken.

A szociális igazgatásról és szociális ellátásokról szóló 1993. évi III. törvény (továbbiakban: Szt.) és a 1997. évi XXXI. törvény a gyermekek védelméről és a gyámügyi igazgatásról (továbbiakban: Gyvt.) személyi hatálya a menedékesekre nem terjed ki, így a család- és gyermekjóléti szolgáltatóknak jogszabályból levezethető módon nincs konkrét, kötelező érvényű feladata a menedékesek fogadása, elhelyezése és ellátása tekintetében, míg az Ukrajnából érkező ukrán-magyar kettős állampolgárokra kiterjed a két törvény személyi hatálya – mindez a mindennapi gyakorlatot nem befolyásolta. **Családsegítői tevékenységet biztosítottunk - elsősorban a feladatellátás jellegéből adódóan - minden a háború elől a városba érkező család számára, akiről tudomást szerzett intézményünk.**

Az Ukrajnából érkező családok segítése két, jól elhatárolható feladat köré csoportosult:

1. Karitatív és humanitárius civil szervezetek és helyi Önkormányzat által működtetett **Befogadó Állomásokon** (Likócsi Művelődési Ház, OSP, Bartók B.Á.I. majd Zrínyi u. kórházépület, majd HSSZ konténerlakások) **egyéni esetkezelés, ügyintézés – szervezett gyermekfelügyelet, gyermekfoglalkozás folyamatos biztosítása**
2. Győr város területén **magán kezdeményezésre szállást biztosító személyek/ családok és a hozzájuk beköltözők segítése, a munkásszállókra költöző családok segítése – szociális segítő munka**

Mindkét esetben a tevékenységek főbb köre az alábbiak szerint alakult:

- idegenrendészeti eljárásokhoz eljutásban segítségnyújtás
- óvodai, iskolai beiratkozások szervezése
- igénybe vehető támogatások ügyintézése
- alapvető egészségügyi szolgáltatásokhoz való hozzáférés elősegítése, biztosítási

jogviszony ügyintézés

- menekült gyermekek integrációjának támogatása kulturális és szabadidős programok szervezésén keresztül
- menekült család Magyarországon született gyermek – ügyintézés elősegítése
- foglalkoztatás elősegítése
- kísérő nélküli kiskorú esetén gyámügyi eljárásokhoz segítségnyújtás
- lakhatási lehetőségek feltérképezése
- adományok közvetítése
- menedékes státusz meghosszabbítás

A fenti feladatok a családsegítói tevékenységhez hasonló kompetenciaköröket foglalnak magukba, így intézményünk teljes családsegítói állományával vettünk részt ebben a speciális feladatellátásban. A tapasztalat azt mutatta, hogy a családok sok esetben eltérő státusszal/állampolgársággal érkeztek (akár családon belül is), papírok, iratok hiányában. Sok család csak rövid ideig tartózkodott a városban, tovább utaztak, sokszor meg sem várva a megkezdett ügyintézési folyamatokat. Akik tartósan maradtak, fokozott támogatást igényeltek a sikeres integráció elősegítése érdekében. A befogadó állomásokon tartózkodó családok mellett városi szinten 35 család 102 fő (felnőtt és gyermek) számára nyújtottunk segítséget valamely formában. Azonban a feladatvégzés nagyon sok esetben nem tudott volna megvalósulni önkéntes tolmács által nyújtott segítség nélkül.

2022. március 18-tól 2022. szeptember 20-ig heti rendszerességgel, heti 2, majd az őszi időszakban heti 1 alkalommal tartottak gyermekfoglalkozásokat tanácsadó és óvodai- és iskolai szociális segítő munkatársaink a 2022. február 24-én megtámadott Ukrajnából érkező, menekült családok gyermekei részére.

A menekültek támogatásával kapcsolatos feladatok koordinálását a térségben a Magyar Vöröskereszt Győr-Moson-Sopron megyei Szervezete és a Győr-Moson-Sopron megyei Katasztrófavédelemi Igazgatóság szakemberei vállalták, munkatársaink az ő irányításukkal végezték karitatív feladataikat.

Összesen 46 alkalommal került sor gyermekfoglalkozások megtartására, melyek mindig a menekült családok aktuális szálláshelyén, először a Zrínyi Kórházban, majd a Likócson kialakított átmeneti szálláson realizálódtak. A foglalkozásokon összesen kb. 1022 gyermek vett részt (halmozott adat), az adott alkalmak létszáma azonban változó volt és foglalkozáson belül is hullámzást mutatott.

A foglalkozások elsősorban szabadidős jellegű időtöltésekkel teltek, rengeteg kézműves és udvari, sporttevékenységre került sor, de alkalom nyílt egyszerűbb életmódbeli (pl. higiénés), viselkedési szabályok (pl. udvarias kommunikáció) megismertetésére is. A tanácsadók és segítők meghallgatták a gyermekeket, sokat beszélgettek velük és családtagjaikkal, időnként információkkal (pl. egészségügyi, ügyintézési) segítették eligazodásukat a helyi viszonyok között.

A foglalkozásokon részt vevő gyermekek különböző korcsoportokhoz tartoztak (0-18 év és néha a szülők, nagyszülők, felnőttek is csatlakoztak az aktuális tevékenységekhez), szinte mindannyian nagyon élénkek, impulzívok voltak, érezhetően nagy volt a szeretetigényük, és szívesen fogadták és igényelték a rájuk irányuló, személyes figyelmet. A programhoz csatlakozó munkatársakban mély benyomást keltettek, néhányuk között enyhe kötődés kialakulása is érzékelhető volt (pl. név szerint keresték, várták őket a foglalkozásra). Az átmeneti szállásról való elköltözést követően nincs tudomásunk a gyermekek és családjaik további útjáról, jelenlegi tartózkodási helyeikről.

3. Az intézmény 2022. évi pénzügyi beszámolója, a gazdálkodásának értékelése

Kiadások	Intézmény összesen	Kiadások megoszlása
	Ft-ban	%
Személyi juttatás	449.169.343	78,15
Járulékok	67.600.057	11,74
Dologi és dologi jellegű kiadások	51.274.749	8,91
Egyéb működési célú kiadások	2.193.362	0,40
Beruházási kiadások	4.364.378	0,80
felújítási kiadások	0	0,00
Kiadás összesen:	574.601.889	100,0

Bevételek	Intézmény összesen	Bevételek megoszlása
	Ft-ban	%
Működési bevétel	1.507.704	0,30
Felhalmozási bevétel	0	0,00
Finansz.bevét. irányító sz.nélkül	0	0,00
Működési támogatás ÁH belül	0	0,00
Felhalmozási támogatás ÁH-on belül	0	0,00
Felügyeleti sz. támogatás	573.625.928	99,70
Bevétel összesen	575.133.632	100,0

I. Bevételek alakulása

A „Győr Városi Drogstratégia megvalósítása” kiadási jogcím keretében 1.960.000.- Ft fenntartói támogatásban részesültünk.

WHO előirányzat terhére 560.000.- Ft támogatásban részesültünk.

Az intézménynél 2022. augusztus 31-ig ténylegesen teljesített és 2022. szeptember 1. - december 31. között várható személyi juttatások és munkaadókat terhelő járulékokkal kapcsolatos kiadások fedezésére 19.913.467.- Ft-ot kaptunk.

Intézményünk az év végi rezsitámogatáshoz 2.267.000.- Ft pótelőirányzatban részesült.

II. Kiadások alakulása

Az év végi az intézményi bérmaradvánnyal kiegészítve rezsitámogatásra összesen bruttó 9.200.000.- Ft összeget fordított az intézmény.

Az intézményi létszám tekintetében 2022.12.31-én üres álláshelyünk nem volt.

A Drogstratégia és a WHO előirányzat megvalósítására kapott fenntartói támogatást az alábbiakra fordítottuk:

- nyári napközis foglalkozások (belépőjegyek, utazási költségek, szolgáltatások, élelmiszerek)
- különböző tematikus foglalkozások (Alkotóköri, Alkalmi Színpad, Batyus Csoport, Bútorfestő workshop, Képességfejlesztő és iskolaelőkészítő programok, Sziget-kék Kert, Szupervízió) kiadásai.

Összességében megállapítható, hogy a fenntartó által biztosított dologi kiadások csak nagyon szigorú és takarékos költségvetés mellett nyújtott fedezetet a működésre.

Az év elejétől kezdve szigorú takarékoskodási intézkedések bevezetése vált szükségessé, így a meglévő szolgáltatásaink egy részét felére csökkentettük, intézményegységeken belüli takarékoskodási utasításokat adtunk ki, a beszerzéseket minimalizáltuk

2022-es évben a Köznevelési csoportunk új és korszerűbb helyre költözött a Virágpiac tér 3. szám alá, ahol az épület irodai jellege jobban szolgálja ki a szakmai munkát.





GYŐR MEGYEI JOGÚ VÁROS
9021 Győr, Városház tér 1.

14. napirendi pont

Dr. Pergel Elza alpolgármester előterjesztése

Javaslat

felnőtt háziiorvosi munkakör betöltésére

Győr, 2023. április 27.

Előterjesztő:

Dr. Pergel Elza
alpolgármester

Az előterjesztést véleményezte: Szociális, Egészségügyi és Lakásügyi Bizottság

Meghívásra javasolt: Dr. Posta-Janicsek Ingrid

Az előterjesztést látta:

Dr. Dézsi Csaba András
polgármester

Törvényességi véleményezésre bemutatva:

Nagyné dr. László Edit
jegyző

Az előterjesztést készítette: Humánszolgáltatási Főosztály/Intézményfenntartói Osztály

**Dr. Pergel Elza alpolgármester előterjesztése
Javaslat felnőtt háziiorvosi munkakör betöltésére**

Tisztelt Közgyűlés!

Az önálló orvosi tevékenységről szóló 2000. évi II. törvény szerint a háziiorvos, a házi gyermekorvos, és a fogorvos (a továbbiakban együtt: háziiorvos) önálló orvosi tevékenységet csak személyesen folytathat a kormányrendeletben meghatározott praxiskezelő által megállapított háziiorvosi körzetben, a praxisjogot engedélyező határozat jogerőre emelkedésétől. A praxisjog olyan, személyhez kapcsolódó vagyoni értékű jog, amely jogszabályban meghatározott feltételek fennállása esetén elidegeníthető és folytatható.

Az önálló orvosi tevékenységről szóló 2000. évi II. törvény végrehajtásáról szóló 313/2011. (XII. 23.) számú Korm. rendelet (a továbbiakban: kormányrendelet) 3. §-a kimondja, hogy önálló háziiorvosi tevékenységet végezni csak praxisengedély birtokában lehet, amelynek kiadása az Országos Kórházi Főigazgatóság hatáskörébe tartozik.

A kormányrendelet 4. § (3) bekezdés b) pontja alapján a praxisengedély iránti kérelemhez mellékelni kell a kérelmező és az önkormányzat által kötött előszerződést.

A Győr, Mécs László utca 2/B. szám alatti telephelyen működő 080090184 kódszámú felnőtt háziiorvosi alapellátási szolgálat jelenlegi háziiorvosa Dr. Lakatos Aranka nyugdíjba vonul, ezért praxisjogát el kívánja idegeníteni Dr. Posta-Janicsek Ingrid részére a praxisengedély megszerzése esetén.

Dr. Posta-Janicsek Ingrid 1985. március 15-én született. A Pécsi Tudományegyetem Orvostudományi Karán 2010-ben szerezte meg általános orvosi diplomáját, majd két évet dolgozott segédmunkatársként az egyetem Genetikai Intézetben.

A Háziiorvostan szakképzést 2012 novemberében kezdte meg, majd ezt 2015-2017 között GYED miatt szüneteltette. A képzést immáron Győrben 2017 májusában folytatta Dr. Lakatos Aranka mellett, majd 2018-ban sikeresen szakvizsgázott, azóta alkalmazott orvosként dolgozik Dr. Lakatos Aranka mellett.

Az elmúlt hat évben lehetősége nyílt megismernie a körzetet, jó kapcsolatot alakított ki a betegekkel, mindezen felül alkalmanként több praxisban is helyettesít.

Fentiekén túl a Magyar Honvédség győri alakulatánál dolgozik csapatorvosként.

A jövőben területi ellátási kötelezettséggel rendelkező felnőtt háziiorvosként kíván praktizálni Győrben.

Az Önkormányzat a praxisváltásra vonatkozó támogató véleményét az Országos Kórházi Főigazgatóság az Önkormányzat részére megküldte.

Az előzőek alapján javaslom a Tisztelt Közgyűlésnek, hogy Dr. Posta-Janicsek Ingrid személyét fogadja el, és vele az 1. sz. mellékletben található előszerződést kösse meg.

HATÁROZATI JAVASLAT

1. Győr Megyei Jogú Város Önkormányzatának Közgyűlése igazolja, hogy a Győr, Mécs László utca 2/B. szám alatti rendelőben működő 080090184 ágazati azonosító számú felnőtt háziorvosi alapellátási szolgálat betöltése ellátási érdekből indokolt.
2. A Győr Megyei Jogú Város Önkormányzatának Közgyűlése egyetért azzal, hogy a 080090184 kódszámú háziorvosi praxisban 2023. augusztus 1-jétől Dr. Posta-Janicsk Ingrid lássa el a felnőtt háziorvosi feladatokat a praxisjog megszerzése esetén.
3. A Közgyűlés felhatalmazza a Polgármestert az 1. sz. melléklet szerinti előszerződés megkötésére.

Felelős: polgármester

Határidő: azonnal

Győr, 2023. április 27.



Dr. Pergel Elza
alpolgármester

ELŐSZERZŐDÉS
EGÉSZSÉGÜGYI FELADATOK ELLÁTÁSÁRA

Mely létrejött Győr Megyei Jogú Város Önkormányzata, képviseli Dr. Dézsi Csaba András polgármester - a továbbiakban: Önkormányzat -, másrészről: Dr. Posta-Janicsek Ingrid között az alábbi feltételek szerint:

1. Szerződő felek kinyilvánítják azon szándékukat, hogy a Magyarország helyi önkormányzatairól szóló 2011. évi CLXXXIX. törvény 13. § (1) bekezdés 4. pontjában meghatározott és a területileg illetékes Győr Megyei Jogú Város Önkormányzatát terhelő egészségügyi alapellátási kötelezettség biztosítása érdekében az az egészségügyről szóló 1997. évi CLIV. törvényben, a kötelező egészségbiztosítás ellátásairól szóló 1997. évi LXXXIII. törvényben és annak végrehajtása tárgyában kiadott 217/1997. (XII. 1.) Korm. rendeletben foglaltak szerint együttműködnek.
2. Az Önkormányzat vállalja, hogy a Győr Megyei Jogú Város Önkormányzata Közgyűlésének Győr város területén egészségügyi alapellátási szolgálatok körzeteinek kialakításáról szóló 22/2005. (V. 10.) önkormányzati rendelet 1. mellékletének 17. pontjában meghatározott 080090184 praxisszámú felnőtt háziorvosi alapellátási körzetben Dr. Posta-Janicsek Ingridet háziorvosként foglalkoztatja az önálló orvosi tevékenységről szóló 2000. évi II. törvényben szabályozott praxisjog megszerzése esetén, a háziorvosi feladatok ellátására megkötött ellátási szerződés keretében, melynek időbeli hatálya határozatlan idejű.
3. A szerződéskötés további feltétele az egészségügyi szolgáltatói tevékenység végzéséhez szükséges hatósági engedélyek megléte.
4. Szerződő felek rögzítik, hogy a feladat ellátásának legkorábbi kezdő időpontja a .../2023 (V. 23.) Kgy. határozat szerinti 2023. augusztus 1.
5. Jelen szerződés 4 példányban készült és 1 számozott oldalt tartalmaz.

Szerződő felek kijelentik, hogy a jelen szerződésben foglaltakat elolvasták és azt, mint akaratukkal mindenben megegyezőt befolyástól mentesen, egységes értelmezés után írták alá, s a szerződés őket illető példányait egyidejűleg átvették.

Kelt:

Dr. Posta-Janicsek Ingrid

Győr Megyei Jogú Város Önkormányzata
részéről

Szakmai szempontból felülvizsgálva: Nagyné dr. László Edit
jegyző

Pénzügyileg ellenjegyzem:

Szerződést kapja:

1. sz. példány Irattár – Győr Megyei Jogú Város Polgármesteri Hivatala Humánszolgáltatási Főosztály Intézményfenntartói Osztály

2-3 sz. példány Szolgáltatást végző

4. sz. példány Egyesített Egészségügyi és Szociális Intézmény Győr, 9026 Győr, Kálóczy tér 9-11.



GYŐR MEGYEI JOGÚ VÁROS

9021 Győr, Városház tér 1.

.....**15.**.....napirendi pont

Dr. Pergel Elza alpolgármester előterjesztése

Javaslat

**a Győr Megyei Jogú Város Önkormányzatának fenntartásában működő óvodák
2023/2024. nevelési évben indítható csoportjai számának, a csoportok létszámainak,
valamint az óvodákban engedélyezett közalkalmazotti álláshelyek számának
meghatározására**

Győr, 2023. május 8.

Előterjesztő:

Dr. Pergel Elza
alpolgármester

Az előterjesztést véleményezte: Oktatási, Kulturális, Sport és Turisztikai Bizottság
Pénzügyi Bizottság

Meghívásra javasolt: -

Az előterjesztést látta:

Dr. Dézsi Csaba András
polgármester

Törvényességi véleményezésre bemutatva:

Nagyné dr. László Edit
jegyző *h.*

Az előterjesztést készítette: Humánszolgáltatási Főosztály/Intézményfenntartói Osztály *Városház tér 1.*

Dr. Pergel Elza alpolgármester előterjesztése

a Győr Megyei Jogú Város Önkormányzatának fenntartásában működő óvodák 2023/2024. nevelési évben indítható csoportjai számának, a csoportok létszámainak, valamint az óvodákban engedélyezett közalkalmazotti álláshelyek számának meghatározására

Tisztelt Közgyűlés!

A Magyarország 2023. évi központi költségvetéséről szóló 2022. évi XXV. törvény, valamint a nemzeti köznevelésről szóló 2011. évi CXCV. törvény (a továbbiakban: Nkt.) rendelkezik a fenntartó kötelezettségeiről és jogairól. Az Nkt. 83. § (2) bekezdés d) pontja szerint a fenntartó: „meghatározza az adott nevelési évben indítható óvodai csoportok számát, az adott tanítási évben az iskolában indítható osztályok, a kollégiumban szervezhető csoportok számát”. Továbbá az Nkt. 25. § (7) bekezdése szerint: „az óvodai csoportra, iskolai osztályra, kollégiumi csoportra megállapított maximális létszám a nevelési év, illetőleg a tanítási év indításánál a fenntartó engedélyével legfeljebb húsz százalékkal átléphető, továbbá függetlenül az indított osztályok, csoportok számától, akkor is, ha a nevelési év, tanítási év során az új gyermek, tanuló átvétele, felvétele miatt indokolt”.

Győr Megyei Jogú Város Polgármesteri Hivatala Humánszolgáltatási Főosztály Intézményfenntartói Osztálya a 2023/2024. nevelési évre vonatkozó óvodai beíratás (2023. április 20-21.) létszámadatait, valamint Győr Megyei Jogú Város Önkormányzata Közgyűlésének a Győr Megyei Jogú Város Önkormányzata által fenntartott Gyárvárosi Óvoda és a Győri Mosolyvár Óvoda átszervezéséről, alapító okiratainak módosításáról szóló 13/2023. (II. 21.) Kgy. határozatában foglaltakat figyelembe véve megállapította, hogy a 2023/2024. nevelési évben az óvodai csoportok száma összesen 171 lesz, amely a 2022/2023. nevelési évhez képest 2 óvodai csoporttal kevesebb.

Javasolom a Tisztelt Közgyűlésnek, hogy az Önkormányzat által fenntartott óvodákban a 2023/2024. nevelési évben az indítható csoportok számát az alábbiak szerint engedélyezze:

Ssz.	Óvoda neve	2023/2024
1.	Bartók Óvoda, 9024 Győr, Bartók B. u. 35/C.	4
2.	Bartók Óvoda Attila Utcai Tagóvodája, 9023 Győr, Attila u. 4.	4
3.	Bartók Óvoda Vackor Tagóvodája, 9024 Győr, Pásztor u. 21.	4
Bartók Óvoda összesen		12
4.	Bisinger Óvoda, 9022 Győr, Tarcsay V. u. 18-20.	8
5.	Bisinger Óvoda Belvárosi Tagóvodája, 9021 Győr, Árpád út 15.	4
Bisinger Óvoda összesen		12
6.	Erzsébet Ligeti Óvoda, 9023 Győr, Magyar u. 4.	11
7.	Erzsébet Ligeti Óvoda Szivárvány Tagóvodája, 9023 Győr, Kodály Z. u. 18.	9

8.	Erzsébet Ligeti Óvoda Vuk Tagóvodája, 9023 Győr, Kassák L. u. 14/A.	6
Erzsébet Ligeti Óvoda összesen		26
9.	Gyárvárosi Óvoda, 9027 Győr, Tinódi u. 3-5.	4
10.	Gyárvárosi Óvoda Tündé kert és Waldorf Tagóvodája, 9027 Győr, Vágóhíd u. 5.	5
Gyárvárosi Óvoda összesen		9
11.	Győri Mosolyvár Óvoda, 9023 Győr, Lehel u. 7.	4
12.	Győri Mosolyvár Óvoda Kismegyeri Tagóvodája, 9028 Győr, Arató u. 5.	2
Győri Mosolyvár Óvoda összesen		6
13.	Kovács Margit Óvoda 9024 Győr, Répce u. 8/A.	5
14.	Kovács Margit Óvoda Brunszvik Teréz Német Nemzetiségi Tagóvodája, 9024 Győr, Cuha u. 16.	5
15.	Kovács Margit Óvoda Mónus Illés Utcai Tagóvodája, 9024 Győr, Mónus Illés u. 39.	5
Kovács Margit Óvoda összesen		15
16.	Márvány Óvoda, 9025 Győr, Márvány u. 4.	2
17.	Márvány Óvoda Gyepszél Utcai Tagóvodája, 9025 Győr, Gyepszél u. 60.	3
18.	Márvány Óvoda Szigeti Tagóvodája, 9025 Győr, Radnóti M. u. 13.	2
Márvány Óvoda összesen		7
19.	Ménfőcsanaki Óvoda, 9012 Győr, Horgas u. 21.	4
20.	Ménfőcsanaki Óvoda Világosvár Tagóvodája, 9012 Győr, Horgas u. 38.	8
21.	Ménfőcsanaki Óvoda Manóvár Tagóvodája, 9012 Győr, Győzelem u. 12.	3
22.	Ménfőcsanaki Óvoda Gyirmóti Tagóvodája, 9019 Győr, Szent László út 35-37.	2
Ménfőcsanaki Óvoda összesen		17
23.	Nagybácsai Óvoda, 9030 Győr, Úttörő u. 1/C.	4
24.	Nagybácsai Óvoda Kisbácsai Tagóvodája, 9029 Győr, Kultúrház u. 71. és 9029 Győr, Boglárka u. 47.	4
25.	Nagybácsai Óvoda Bóbita Tagóvodája, 9026 Győr, Szövetség u. 16.	6
26.	Nagybácsai Óvoda Hédervári Úti Tagóvodája, 9026 Győr, Hédervári u. 6.	4
Nagybácsai Óvoda összesen		18
27.	Sün Balázs Óvoda, 9024 Győr, Örkény I. u. 4.	8
28.	Sün Balázs Óvoda Benedek Elek Tagóvodája, 9024 Győr, Cuha u. 32.	3

29.	Sün Balázs Óvoda Mesevár Tagóvodája, 9024 Győr, Répce u. 34.	4
Sün Balázs Óvoda összesen		15
30.	Szentiváni Óvoda, 9011 Győr, Kör tér 23.	6
31.	Szentiváni Óvoda Sugár Utcai Tagóvodája, 9011 Győr, Sugár u. 40-42.	7
32.	Szentiváni Óvoda Váci Utcai Tagóvodája, 9011 Győr, Váci u. 1-3.	3
Szentiváni Óvoda összesen		16
33.	Tárogató Óvoda, 9028 Győr, Tárogató út 19.	8
34.	Tárogató Óvoda Lepke Tagóvodája, 9028 Győr, Lepke u. 35-37.	6
35.	Tárogató Óvoda Móra Ferenc Tagóvodája 9028 Győr, Tárogató út 2.	4
Tárogató Óvoda összesen		18
Összes indítható csoport száma		171

Javasolom, hogy a Közgyűlés az Nkt. 25. § (7) bekezdésében foglaltak alapján az óvodai csoportokba felvehető gyermekek maximális létszámától való eltérést legfeljebb húsz százalékban – kizárólag az intézmény alapító okiratában rögzített férőhelyszám erejéig – engedélyezze!

Javasolom továbbá, hogy a Közgyűlés a 2023/2024. nevelési évre vonatkozóan a közalkalmazotti álláshelyek számát a Bartók Óvodában, a Bisinger Óvodában, az Erzsébet Ligeti Óvodában, a Gyárvárosi Óvodában, a Győri Mosolyvár Óvodában, a Kovács Margit Óvodában, a Márvány Óvodában, a Ménfőcsanakai Óvodában, a Nagybácsai Óvodában, a Sün Balázs Óvodában, a Szentiváni Óvodában és a Tárogató Óvodában 2023. szeptember 1-jétől az alábbi táblázatban foglaltak szerint engedélyezze:

Intézmény neve	Pedagógus munkakörök	Nevelő és oktató munkát segítő munkakörök	Egyéb munkakörök	Összesen
Bartók Óvoda	26	17	1	44
Bisinger Óvoda	25	18	1	44
Erzsébet Ligeti Óvoda	59,5	38	1	98,5
Gyárvárosi Óvoda	19	13	1	33
Győri Mosolyvár Óvoda	13	9	1	23
Kovács Margit Óvoda	33	22	1	56
Márvány Óvoda	15	10	1	26
Ménfőcsanakai Óvoda	36	23	1	60
Nagybácsai Óvoda	38	25	1	64
Sün Balázs Óvoda	54	21	2	77
Szentiváni Óvoda	34	22	1	57
Tárogató Óvoda	38	25	1	64
Összesen	390,5	243	13	646,5

Az átszervezésben, illetve csoportcsökkentésben érintett óvodák közalkalmazotti álláshelyei 2023. szeptember 1-jétől az Erzsébet Ligeti Óvodában 91 álláshelyről 98,5 álláshelyre, a Gyárvárosi Óvodában 36 álláshelyről 33 álláshelyre, a Győri Mosolyvár Óvodában 33 álláshelyről 23 álláshelyre változnak. Az Erzsébet Ligeti Óvoda közalkalmazotti álláshelyein belül a pedagógus álláshelyek között az Nkt. 61. § (3) bekezdése alapján új álláshelyként kerül beépítésre 0,5 óvodapszichológus álláshely, mivel az intézmény gyermeklétszáma a 2023/2024. nevelési évben meghaladja az 500 főt. A többi óvodában a közalkalmazotti álláshelyek számában a 2022/2023. nevelési évhez képest változás nem történik.

Kérem a Tisztelt Közgyűlést, hogy az alábbi határozati javaslatot szíveskedjen elfogadni!

HATÁROZATI JAVASLAT

1. Győr Megyei Jogú Város Önkormányzatának Közgyűlése az Önkormányzat által fenntartott óvodákban a 2023/2024. nevelési évben az indítható csoportok számát az alábbiak szerint engedélyezi:

Ssz.	Óvoda neve	2023/2024
1.	Bartók Óvoda, 9024 Győr, Bartók B. u. 35/C.	4
2.	Bartók Óvoda Attila Utcai Tagóvodája, 9023 Győr, Attila u. 4.	4
3.	Bartók Óvoda Vackor Tagóvodája, 9024 Győr, Pásztor u. 21.	4
Bartók Óvoda összesen		12
4.	Bisinger Óvoda, 9022 Győr, Tarcsay V. u. 18-20.	8
5.	Bisinger Óvoda Belvárosi Tagóvodája, 9021 Győr, Árpád út 15.	4
Bisinger Óvoda összesen		12
6.	Erzsébet Ligeti Óvoda, 9023 Győr, Magyar u. 4.	11
7.	Erzsébet Ligeti Óvoda Szivárvány Tagóvodája, 9023 Győr, Kodály Z. u. 18.	9
8.	Erzsébet Ligeti Óvoda Vuk Tagóvodája, 9023 Győr, Kassák L. u. 14/A.	6
Erzsébet Ligeti Óvoda összesen		26
9.	Gyárvárosi Óvoda, 9027 Győr, Tinódi u. 3-5.	4
10.	Gyárvárosi Óvoda Tündéerkert és Waldorf Tagóvodája, 9027 Győr, Vágóhíd u. 5.	5
Gyárvárosi Óvoda összesen		9
11.	Győri Mosolyvár Óvoda, 9023 Győr, Lehel u. 7.	4
12.	Győri Mosolyvár Óvoda Kismegyeri Tagóvodája, 9028 Győr, Arató u. 5.	2
Győri Mosolyvár Óvoda összesen		6

13.	Kovács Margit Óvoda 9024 Győr, Répce u. 8/A.	5
14.	Kovács Margit Óvoda Brunszvik Teréz Német Nemzetiségi Tagóvodája, 9024 Győr, Cuha u. 16.	5
15.	Kovács Margit Óvoda Mónus Illés Utcai Tagóvodája, 9024 Győr, Mónus Illés u. 39.	5
Kovács Margit Óvoda összesen		15
16.	Márvány Óvoda, 9025 Győr, Márvány u. 4.	2
17.	Márvány Óvoda Gyepszél Utcai Tagóvodája, 9025 Győr, Gyepszél u. 60.	3
18.	Márvány Óvoda Szigeti Tagóvodája, 9025 Győr, Radnóti M. u. 13.	2
Márvány Óvoda összesen		7
19.	Ménfőcsanaki Óvoda, 9012 Győr, Horgas u. 21.	4
20.	Ménfőcsanaki Óvoda Világosvár Tagóvodája, 9012 Győr, Horgas u. 38.	8
21.	Ménfőcsanaki Óvoda Manóvár Tagóvodája, 9012 Győr, Győzelem u. 12.	3
22.	Ménfőcsanaki Óvoda Gyirmóti Tagóvodája, 9019 Győr, Szent László út 35-37.	2
Ménfőcsanaki Óvoda összesen		17
23.	Nagybácsai Óvoda, 9030 Győr, Úttörő u. 1/C.	4
24.	Nagybácsai Óvoda Kisbácsai Tagóvodája, 9029 Győr, Kultúrház u. 71. és 9029 Győr, Boglárka u. 47.	4
25.	Nagybácsai Óvoda Bóbita Tagóvodája, 9026 Győr, Szövetség u. 16.	6
26.	Nagybácsai Óvoda Hédervári Úti Tagóvodája, 9026 Győr, Hédervári u. 6.	4
Nagybácsai Óvoda összesen		18
27.	Sün Balázs Óvoda, 9024 Győr, Örkény I. u. 4.	8
28.	Sün Balázs Óvoda Benedek Elek Tagóvodája, 9024 Győr, Cuha u. 32.	3
29.	Sün Balázs Óvoda Mesevár Tagóvodája, 9024 Győr, Répce u. 34.	4
Sün Balázs Óvoda összesen		15
30.	Szentiváni Óvoda, 9011 Győr, Kör tér 23.	6
31.	Szentiváni Óvoda Sugár Utcai Tagóvodája, 9011 Győr, Sugár u. 40-42.	7
32.	Szentiváni Óvoda Váci Utcai Tagóvodája, 9011 Győr, Váci u. 1-3.	3
Szentiváni Óvoda összesen		16
33.	Tárogató Óvoda, 9028 Győr, Tárogató út 19.	8
34.	Tárogató Óvoda Lepke Tagóvodája, 9028 Győr, Lepke u. 35-37.	6

35.	Tárogató Óvoda Móra Ferenc Tagóvodája 9028 Győr, Tárogató út 2.	4
Tárogató Óvoda összesen		18
Összes indítható csoport száma		171

2. A Közgyűlés a nemzeti köznevelésről szóló 2011. évi CXC. törvény 25. § (7) bekezdésében foglaltak alapján az óvodai csoportokba felvehető gyermekek maximális létszámától való eltérést legfeljebb húsz százalékban – kizárólag az intézmény alapító okiratában rögzített férőhelyszám erejéig – engedélyezi.

3. A Közgyűlés a 2023/2024. nevelési évre vonatkozóan az intézményenkénti munkaköröket és 8 órára átszámított közalkalmazotti álláshelyeket a Bartók Óvodában, a Bisinger Óvodában, az Erzsébet Ligeti Óvodában, a Gyárvárosi Óvodában, a Győri Mosolyvár Óvodában, a Kovács Margit Óvodában, a Márvány Óvodában, a Ménfőcsanakai Óvodában, a Nagybácsai Óvodában, a Sün Balázs Óvodában, a Szentiváni Óvodában és a Tárogató Óvodában 2023. szeptember 1-jétől alábbiak szerint engedélyezi:

Intézmény neve	Pedagógus munkakörök	Nevelő és oktató munkát segítő munkakörök	Egyéb munkakörök	Összesen
Bartók Óvoda	26	17	1	44
Bisinger Óvoda	25	18	1	44
Erzsébet Ligeti Óvoda	59,5	38	1	98,5
Gyárvárosi Óvoda	19	13	1	33
Győri Mosolyvár Óvoda	13	9	1	23
Kovács Margit Óvoda	33	22	1	56
Márvány Óvoda	15	10	1	26
Ménfőcsanakai Óvoda	36	23	1	60
Nagybácsai Óvoda	38	25	1	64
Sün Balázs Óvoda	54	21	2	77
Szentiváni Óvoda	34	22	1	57
Tárogató Óvoda	38	25	1	64
Összesen	390,5	243	13	646,5

Felelős: polgármester

Határidő: azonnal

4. A Közgyűlés felkéri a Polgármestert, hogy a 3. pontban foglalt döntés költségvetési rendeletben történő átvezetéséről gondoskodjon a rendelet soron következő módosításakor.

Felelős: polgármester

Határidő: a 2023. évi költségvetési rendelet soron következő módosításának időpontja

5. A Közgyűlés felkéri a Polgármestert, hogy a 3. pont szerint engedélyezett közalkalmazotti álláshelyekben bekövetkezett változások eredményeként gondoskodjon az érintett óvodák költségvetésében 2023. szeptember 1-jétől az alábbi előirányzat módosítások végrehajtásáról:

a) Erzsébet Ligeti Óvoda

Kiadások:

Személyi juttatások:	+ 11.742.351,-Ft
Munkaadókat terhelő járulékok és szociális hozzájárulási adó:	+ 1.526.506,-Ft
Dologi kiadások:	+ 2.501.613,-Ft

Bevételek:

Irányító szervei támogatás:	+ 15.770.470,-Ft
-----------------------------	------------------

b) Győri Mosolyvár Óvoda

Kiadások:

Személyi juttatások:	- 11.742.351,-Ft
Munkaadókat terhelő járulékok és szociális hozzájárulási adó:	- 1.526.506,-Ft
Dologi kiadások:	- 2.501.613,-Ft

Bevételek:

Irányító szervei támogatás:	- 15.770.470,-Ft
-----------------------------	------------------

c) Erzsébet Ligeti Óvoda részére a 0,5 óvodapszichológus álláshelyre

Kiadások:

Személyi juttatások:	+ 596.881,-Ft
Munkaadókat terhelő járulékok és szociális hozzájárulási adó:	+ 77.595,-Ft

Bevételek:

Irányító szervei támogatás:	+ 674.476,-Ft
-----------------------------	---------------

Az előirányzat biztosítása a „318013 Előre nem látható kiadásokra” tervezési alapegység terhére történik.

Felelős: polgármester

Határidő: a 2023. évi költségvetési rendelet III. negyedéves módosításával egyidejűleg

Győr, 2023. május 8.

Dr. Pergel Elza
alpolgármester



GYŐR MEGYEI JOGÚ VÁROS
9021 Győr, Városház tér 1.

16. napirendi pont

A Gazdasági és Tulajdonosi Bizottság előterjesztése

Javaslat
az önkormányzat tulajdonában álló gazdálkodó szervezetek működéséből származó
kötelezettségek, részesedések alakulásának elfogadására

Győr, 2023. május 17.

Előterjesztő:

Borsi Róbert
elnök

Az előterjesztést véleményezte: Pénzügyi Bizottság

Előterjesztést látta:

Dr. Dézsi Csaba András
polgármester

Szeles Szabolcs
alpolgármester

Törvényességi véleményezésre bemutatva:

Nagyné dr. László Edit
jegyző

Az előterjesztést készítette: Vagyongazdálkodási Főosztály/Vagyon-nyilvántartási Osztály

A Gazdasági és Tulajdonosi Bizottság előterjesztése

Javaslat az önkormányzat tulajdonában álló gazdálkodó szervezetek működéséből származó kötelezettségek, részesedések alakulásának elfogadására

Tisztelt Közgyűlés!

Az államháztartásról szóló 2011. évi CXCV. törvény 91. § (1) bekezdése szerint a jegyző által előkészített zárszámadási rendeletervezetet a polgármester terjeszti a képviselő-testület elé úgy, hogy az a képviselő-testület elé terjesztését követő harminc napon belül, de legkésőbb a költségvetési évet követő ötödik hónap utolsó napjáig hatályba lépjen. A hivatkozott törvény 91. § (2) bekezdés d) pontja szerint a zárszámadási rendeletervezet előterjesztésekor a képviselő-testület részére tájékoztatásul be kell mutatni a helyi önkormányzat tulajdonában álló gazdálkodó szervezetek működéséből származó kötelezettségeket, a részesedések alakulását.

A számvitelről szóló 2000. évi C. törvény (a továbbiakban: számviteli törvény) előírásai alapján a kettős könyvvitelt vezető, cégjegyzékbe bejegyzett vállalkozó köteles a jóváhagyásra jogosult testület által elfogadott éves beszámolót, egyszerűsített éves beszámolót, kötelező könyvvizsgálat esetén a könyvvizsgálói záradékot vagy a záradék megadásának elutasítását is tartalmazó független könyvvizsgálói jelentéssel együtt, valamint az adózott eredmény felhasználására vonatkozó határozatot az adott üzleti év mérlegfordulónapját követő ötödik hónap utolsó napjáig letétbe helyezni.

Az államháztartásról szóló 2011. évi CXCV. törvénynek eleget téve mellékelten bemutatásra kerül az önkormányzat tulajdonában álló gazdálkodó szervezetek elfogadott kötelezettségeinek és a részesedéseinek alakulása.

Fentiek alapján javasoljuk a Tisztelt Közgyűlésnek az alábbi határozati javaslat elfogadását:

HATÁROZATI JAVASLAT

Győr Megyei Jogú Város Önkormányzatának Közgyűlése tudomásul veszi az alábbiakban felsorolt tulajdonában álló gazdálkodó szervezetek működéséből származó kötelezettségeket és a részesedések alakulását.

Az önkormányzat tulajdonában álló gazdálkodó szervezetek megnevezése	Működésükből származó kötelezettségek 2022. dec. 31. (eFt)	Önkormányzat tulajdonában álló részesedések (%)
Esély Győri Rehabilitációs és Foglalkoztatási Közhasznú Nonprofit Kft.	26 669	100,00
GYŐR-SZOL Győri Közszolgáltató és Vagyongazdálkodó Zrt.	7 634 737	100,00
GYHG Győri Hulladékgazdálkodási Nonprofit Kft.	2 449 300	100,00
GYŐR PROJEKT Kft.	1 074 110	100,00
Xantus János Állatkert Közhasznú Nonprofit Kft.	58 612	100,00

Győri Térségfejleszt. és Projektmenedzsment Kft.	272 602	100,00
INNONET Innovációs és Technológiai Központ Nonprofit Kft.	29 357	84,74
„PANNON-VÍZ” Regionális Önkormányzati Víziközmű-szolgáltató Zrt.	6 671 743	61,87
Győr-Pér Repülőtér Kft.	318 348	38,70
Győri Vásár Kft.	n.a.	25,00
Mobilis Közhasznú Nonprofit Kft.	n.a.	20,00
GLOVITA Kesztyű Zrt.	176 195	2,52
GRÁCIA Kereskedelmi Zrt.	n.a.	0,4
Győr-Gönyű Kikötő Zrt.	n.a.	0,23
AMFORA Zrt.	n.a.	0,9

n.a. : nem áll rendelkezésre adat

Felelős: polgármester
Hatóridő: azonnal

Győr, 2023. május 17.

Borsi Róbert
elnök



GYŐR MEGYEI JOGÚ VÁROS
9021 Győr, Városház tér 1.

.....**17.** napirendi pont

A Gazdasági és Tulajdonosi Bizottság előterjesztése

Javaslat
ingatlan értékesítésére
(a győri 7893/1 hrsz.)

Győr, 2023. május 17.

Előterjesztő:

Borsi Róbert
elnök

Az előterjesztést látta:

Dr. Dézsi Csaba András
polgármester

Szeles Szabolcs
alpolgármester

Törvényességi véleményezésre bemutatva:

Nagyné dr. László Edit
jegyző

Az előterjesztést készítette:  
Vagyongazdálkodási Főosztály/Vagyonhasznosítási Osztály

A Gazdasági és Tulajdonosi Bizottság előterjesztése

Javaslat ingatlan értékesítésére (a győri 7893/1 hrsz.)

Tisztelt Közgyűlés!

Győr Megyei Jogú Város Önkormányzata (a továbbiakban: Önkormányzat) 1/1 arányú tulajdonában áll a győri 7893/1 hrsz.-ú, 385 m² területű, lakóház, udvar megnevezésű belterületi ingatlan, amely közigazgatásilag a Győr, Kossuth utca 32. szám alatt, a városközponttól mintegy 800 m-re található. Az épület három szintes: a pinceszint 83,71 m², a földszint 174,39 m² és az I. emelet 179,71 m², azaz a felépítmény összesen: 437,81 m² alapterületű.

Az ingatlant terheli az E.ON Észak-Dunántúli Áramhálózati Zrt. javára vezetékjogi bejegyzés, egyebekben tehermentes. Az ingatlan műemléki jelentőségű területen fekszik, régészeti szempontból védett. A műemléki védelem jelenleg az épület homlokzatára (ide értve a tetőt is), külső megjelenésére terjed ki.

Az ingatlan a telken belül villannyal, gázzal, csatornával ellátott. A külső nyílászárók nagyrészt befalazásra kerültek, a korabeli fa nyílászárók hiányosak. Az épület romos állagú, a belső terek teljesen amortizáltak, a lakások komfort nélküliek. Az épület egyes részei elbontásra kerültek így az emelet egy része megközelíthetetlen. A homlokzatomlás, a tetőszerkezet és a héjalás hibái, illetve a balesetveszélyes állapot miatt az épület körbe van kerítve.

A Győr-Moson-Sopron Megyei Kormányhivatal Építésügyi és Örökségvédelmi Főosztálya (a továbbiakban: Hatóság) építéshatósági jogkörében jókarbantartási munkálatok elvégzésére, örökségvédelmi jogkörében eljárva helyreállítási kivitelezési dokumentáció készítésére kötelezte az Önkormányzatot.

A Győr Megyei Jogú Város Önkormányzatának vagyonáról és a vagyon feletti tulajdonosi jogok gyakorlásáról szóló 20/2014. (IX. 12.) önkormányzati rendelet (a továbbiakban: Vagyonrendelet) 41. §-a szerint a hivatkozott munkálatok elvégzése az ingatlant működtető GYŐR-SZOL Zrt. kötelezettsége. Az előírt munkálatokat az elmúlt évek pandémiás helyzete, a jelenlegi háborús helyzet és gazdasági körülmények (szakember hiány, építőanyagok jelentős drágulása) miatt nem végezte el. A Hatóság a jókarbantartási munkálatok teljesítésének elmulasztása miatt végrehajtást rendelt el, amit a Nemzeti Adó- és Vámhivatal az Önkormányzat kérelmére 2024. január. 16. napjáig felfüggesztett.

Védettsége és utcaképi jelentősége, valamint a balesetveszélyes állapot mielőbbi megszüntetése miatt az ingatlan mielőbbi értékesítése indokolt.

A Győri Építési Szabályzatról (GYÉSZ-ről) és Győr Szabályozási Tervéről szóló 1/2006. (I. 25.) Ök. rendelettel jóváhagyott Győr város szabályozási terve (SZT) 103. §-a szerint: az ingatlan a 01021 számú Nagyvárosias lakóterület (Ln/U-T) övezetbe tartozik.

A nagyvárosias lakóövezet nagy lakósűrűségű terület, több rendeltetési egységet magába foglaló lakóépület elhelyezésére szolgál. A beépítés módja zártudvaros.

A GYÉSZ 97. § (6) bekezdése alapján a „T”-vel jelölt paraméterek esetében a GYÉSZ 20. §-ában meghatározott illeszkedés szabályai az irányadóak. Az érintett ingatlan esetében az illeszkedésről településképi véleményezési eljárás (Tervtanács) keretében születik döntés.

Az ingatlanforgalmi szakértői véleményt alapul véve az ingatlan forgalmi értéke nettó 59.500.000,- Ft, azaz ötvenkilencmillió-ötszázezer forint összegben került megállapításra.

A Vagyonrendelet 12. § (1) bekezdés c) pontja értelmében a vagyon átruházásáról szóló döntést nettó 50.000.001,- Ft vagyonértéktől a Közgyűlés jogosult meghozni.

Fentiek alapján kérem a Tisztelt Közgyűlést az alábbi határozati javaslat elfogadására.

HATÁROZATI JAVASLAT

Győr Megyei Jogú Város Önkormányzatának Közgyűlése hozzájárul a Győr, belterület 7893/1 hrsz.-ú, 385 m² területű, kivett lakóház, udvar megnevezésű, természetben a Győr, Kossuth utca 32. szám alatt található ingatlan versenyeztetési eljárás lefolytatásával történő értékesítéséhez. Az ingatlan kikiáltási ára nettó 60.000.000,- Ft, azaz hatvanmillió forint, amely az ingatlanforgalmi szakértői véleményen alapuló vételár költségekkel növelt összege.

Felelős: polgármester

Határidő: azonnal

Győr, 2023. május 17.



Borsi Róbert
elnök



GYŐR MEGYEI JOGÚ VÁROS
9021 Győr, Városház tér 1.

18.
..... napirendi pont

A Gazdasági és Tulajdonosi Bizottság előterjesztése

Javaslat
ingatlanok ajánlati árának módosítására
(a győri 11674/1 és a 11677 hrsz.)

Győr, 2023. május 17.

Előterjesztő:

Borsi Róbert
elnök

Az előterjesztést látta:

Dr. Dézsi Csaba András
polgármester

Szelés Szabolcs
alpolgármester

Törvényességi véleményezésre bemutatva:

Nagyné dr. László Edit
jegyző

Az előterjesztést készítette:  Vagyongazdálkodási Főosztály/Vagyonhasznosítási Osztály

A Gazdasági és Tulajdonosi Bizottság előterjesztése

Javaslat ingatlanok ajánlati árának módosítására (a győri 11674/1 és a 11677 hrsz.)

Tisztelt Közgyűlés!

Győr Megyei Jogú Város Önkormányzatának Közgyűlése a 117/2022. (VI. 28.) Kgy. határozatával jóváhagyta az Önkormányzat 1/1 arányú tulajdonát képező, természetben Révfalu városrészben elhelyezkedő, győri 11674/1 hrsz.-ú, kivett gazdasági épület, udvar megnevezésű, 2 ha 3947 m² területű, és a győri 11677 hrsz.-ú, kivett udvar megnevezésű, 1521 m² területű, a forgalomképes üzleti vagyon részét képező ingatlanok árverésen történő értékesítését. A kikiáltási ár 1.500.000.000,- Ft azaz egymilliárd-ötszázmillió forint összegben került megállapításra.

Az ingatlanok Győr, Révfalu településrész északi szélén a Galántai út, MOL benzinkút és Bálványosi csatorna által határolt területen helyezkednek el. Közúton a Körtöltés utca felől közelíthetők meg. Mindkét ingatlan szabálytalan alakú, sík, teljesen körbekerített. Felületük fás-ligetes zöldterület.

A győri 11674/1 hrsz.-ú ingatlanon 2 db hagyományos technológiával épült földszintes magastetős épület, 1 db acél vázszerkezetes csarnok és 2 db lapostetős tároló épület található. Az épületek elhanyagolt, romos műszaki állapotúak, működőképes gépészeti berendezéseik nincsenek, nyílászárók hiányosak, szerkezeti és szigetelési hibákkal. Az ingatlan jelenlegi műszaki állapota az értékesítést indokolja.

Győri Építési Szabályzatról (GYÉSZ-ről) és Győr Szabályozási Tervéről szóló 1/2006. (I. 25.) Ök. rendelettel jóváhagyott Győr város szabályozási terve (SZT) az ingatlanokat tartalmazó 02133 számú központi vegyes terület-felhasználású építési övezetbe sorolja. Beépítési módja szabadon álló beépítés, a használat intenzitása 1, a beépíthetőség legfeljebb 40 %, az építménymagasság legfeljebb 9 m, az építhető szintszám legfeljebb 3, a zöldterület megengedett legkisebb aránya 20%.

A tulajdonosi döntés óta az ingatlan jogi, nyilvántartási és fizikai jellemzőiben, hasznosítási szabályozásában nem történt változás. A jelenlegi világgazdasági és világpolitikai helyzet – a bizonytalan gazdaság, az építőanyag árak folyamatos növekedése és az építőiparra jellemző munkaerőhiány – az értékesítés szempontjából negatív változásokat mutat, mely alapján szükséges az ingatlan ajánlati árának csökkentése. Az értékesítési összeg az ingatlanforgalmi szakértői véleményt alapul véve, valamint a fent említett ingatlanpiaccal kapcsolatos információk figyelembevételével került megállapításra 1.198.000.000,- Ft azaz egymilliárd-kettőszázkilencvennyolcmillió forint összegben.

Az ingatlan értékének változása miatt az értékesítésről új tulajdonosi döntést kell hozni. Győr Megyei Jogú Város Önkormányzatának vagyonáról és a vagyon feletti tulajdonosi jogok gyakorlásáról szóló 20/2014. (IX. 12.) önkormányzati rendelet 12. § (1) bekezdés c) pontja értelmében a vagyon átruházásáról szóló döntést nettó 50.000.001,- Ft vagyonértéktől a Közgyűlés jogosult meghozni.

Fentiek alapján kérem a Tisztelt Közgyűlést az alábbi határozati javaslat elfogadására.

HATÁROZATI JAVASLAT

Győr Megyei Jogú Város Önkormányzatának Közgyűlése hozzájárul a győri 11674/1 hrsz.-ú, kivett gazdasági épület, udvar megnevezésű, 2 ha 3947 m² területű és a 11677 hrsz.-ú, kivett udvar megnevezésű, 1521 m² területű ingatlanok versenyeztetési eljárás lefolytatásával történő értékesítéséhez. Az ingatlanok kikiáltási ára 1.200.000.000,- Ft azaz egymilliárd-kettőszázmillió forint, amely az ingatlanforgalmi szakértői véleményen alapuló vételár költségekkel növelt összege.

Felelős: polgármester

Határidő: azonnal

Győr, 2023. május 17.



Borsi Róbert
elnök



GYŐR MEGYEI JOGÚ VÁROS

9021 Győr, Városház tér 1.

.....¹⁹ napirendi pont

Dr. Dézsi Csaba András polgármester előterjesztése

Tájékoztató a Győr városára vonatkozó energiaellátás fejlesztése tanulmányban foglaltakról

Győr, 2023. május 9.

Előterjesztő:



Dr. Dézsi Csaba András
polgármester

Az előterjesztést véleményezte: Városstratégiai Bizottság

Meghívásra javasolt: Kovács István, a KondiCAD Mérnökiroda Kft.
ügyvezetője

Az előterjesztést látta: 
Radnóti Ákos
alpolgármester

Törvényességi véleményezésre bemutatva:

Nagyné Dr. László Edit
jegyző

Az előterjesztést készítette: Településfejlesztési és Városstratégiai Főosztály



Dr. Dézsi Csaba András polgármester előterjesztése

Tájékoztató a Győr városára vonatkozó energiaellátás fejlesztése tanulmányban foglaltakról

Tisztelt Közgyűlés!

Az Önkormányzat elkészítette a Győr városára vonatkozó energiafejlesztési tanulmányt, melyben foglalt elvek, javaslatok mentén körvonalazható, hogy a jövőben milyen javasolt lépések alapján lehetséges az előrelépés.

A tanulmány célja a problémafeltárás, a fejlesztési irányok meghatározása, a lehetséges fejlesztési és megoldási javaslatok ismertetése, amelynek készítésekor kiemelt figyelmet kapott a megújuló energiatermelés lehetőségeinek meghatározása és a minél nagyobb százalékban való felhasználhatósága, a földgáz felhasználás és a CO₂ kibocsátás lehető legalacsonyabbra csökkentése. A dokumentum megírása során a KondiCAD Mérnökiroda Kft. szoros együttműködést valósított meg a helyi közműszolgáltatókkal és intézményekkel. Ezek alapján meghatározta a meglévősegeket és a lehetséges fejlesztési, módosítási, beavatkozási javaslatokat.

Megvizsgálásra kerültek Győr energiaellátásnak fejlesztési lehetőségei az alábbi főbb témakörök szerint:

- a napelemek telepítés lehetőségei, azokat hova, milyen megtérülési költségek mellett érdemes telepíteni,
- az Organic Rankine Cycle (szerves Rankine-ciklus) telepítési lehetőségei,
- a városi szennyvíztisztító biogáz alapú villamos- és hőenergia termelési lehetőségei,
- a városi hulladéklerakó esetében a depóniagázüzemű motorok létesítése,
- a távhőszolgáltatás jelenlegi helyzetének vizsgálata és javaslatok kidolgozása a rendszer hatékonyabb működése érdekében, így pl. az épületek hőszigetelése, nyílászárók cseréje, és ezzel párhuzamosan a fűtési rendszerek felújítása, szabályozhatóvá tétele, a lakások által felhasznált hő költségmegosztó mérése, valamint a szolgáltatói hőközpontok szétválasztása, helyettük épületenként felhasználói hőközpontok létesítése,
- a szennyvíz és a Mosoni-Duna vízének hőjét felhasználó hőszivattyús berendezések telepítési és felhasználási lehetőségeinek lehetőségei,
- energiaközösségek alakításának lehetőségei.

Az Önkormányzat intézményei és gazdasági társaságai számára kérdéslista került kiküldésre. Az intézményektől és a cégektől kapott válaszok alapján összesítésre került a létesítmények különböző energiafogyasztása, a fogyasztáshoz tartozó egyes költségek. Emellett listázásra került a fűtésre, hűtésre és melegvíz előállítására használt szolgáltatók és berendezések típusa, a jelen állapot. Ezek alapján megállapításra került, hogy az egyes épületeken történt-e valamilyen költségsökkentésre irányuló fejlesztés vagy beruházás. Láthatóvá vált intézményi és társasági szinten az egyes energiafogyasztások nagysága és hogy ahhoz mennyi költséghányad kapcsolódik. Egyértelműen megállapítható volt, hogy melyek azok az intézmények, ahol különösen nagy az energia fogyasztás vagy kiugróan magas költség látható. Ezeknél az intézményeknél és cégeknél módosítási és fejlesztési javaslat került elkészítésre.

A jövőre vonatkozólag mindig nehéz megállapításokat megfogalmazni, ugyanakkor valószínűsíthető, hogy a korábbi alacsony energiaárak már nem fognak visszatérni. Földgáz oldalon a kínálat szűkösége jelent korlátot az árcsökkenésnek, a kínálati szűköséget a kereslet csökkenése tompítja, de meg nem tudja szüntetni, ami az árak korigálását eredményezi. A kereslet csökkenésének részben lehet magyarázata a javuló energiahatékonyság és a takarékoskodás, ami pozitív fejlemény. Ugyanakkor a gazdaság lassulásával termelőegységek megszűnésével is csökkenhet az energia kereslet, ami összességében negatív kimenetel.

A villamosenergia piac a földgázpiactól erősen függ ezért árcsökkenés a korábbi szint mértékéig ott sem várható. Ezen felül, amennyiben a gázárak hatását nem is vesszük figyelembe a szén-dioxid költségek drasztikus emelkedése szintén viszonylag magas szinten tudja tartani az árakat. Az erőműbezárásoknak további ár növelő hatása lesz, kiváltképp a nukleáris kapacitások szűkítésének, hiszen nagy mennyiségű földgáztól és szén-dioxidtól független termelés tűnik el az európai energiapiacokról, amelyet fosszilis energiahordozókból pótolva további kvóta keresletet generálnak, amelynek további árfelhajtó hatása lehet.

Összességében kijelenthető, hogy a korábbi energiaárak visszatérésére nem lehet számítani, ebből kifolyólag teljesen új szemléletre és alkalmazkodásra van szükség az energiaellátó rendszereinknek. A tanulmány célja, hogy segítse ennek az új szemléletnek a formálódását Győr város esetében.

A „Győr városára vonatkozó energiaellátás fejlesztése tanulmány” az előterjesztés 1. sz. mellékletét képezi.

Fentiek alapján kérem, hogy a Tisztelt Közgyűlés fogadja el a határozati javaslatot.

HATÁROZATI JAVASLAT

Győr Megyei Jogú Város Önkormányzatának Közgyűlése a Győr városára vonatkozó energiaellátás fejlesztése tanulmányról szóló tájékoztatót elfogadja.

Győr, 2023. május 9.

Dr. Dézsi Csaba András
polgármester

AUDI ARÉNA ÉS AQUASPORT LÉTESÍTMÉNYEINEK GEOTERMIKUS TALAJSZONDÁVAL TÖRTÉNŐ HŐELLÁTÁSÁNAK ELŐZETES VIZSGÁLATA

A vizsgált 2 sportlétesítmény mindegyikének hőellátása földgázüzemű kazánokkal, használati melegvíztermelése is ezekről a gázkazánokról biztosított, míg komfort hűtési hidegenergia termelésüket villamos árammal működő folyadékhűtők biztosítják.

Mindkét létesítmény közvetlen közelében rendelkezésre áll olyan földterület, melyek magasépítési beépítésre alkalmatlanok, kiterjedt méretüknél fogva azonban jelentős mennyiségű geotermikus talajszonda telepítésére alkalmasak.

A geotermikus talajszondák cca. 125 m mélységű fúrt kutakba telepített csőpárt, körülöttük hőátadó, és a szondát biztonságosan tartó kitöltő anyaggal. Egy-egy szonda jó becsléssel 5-6 kW földhő kitermelésére alkalmas, gyakorlatilag állandó talajhőmérséklet figyelembe vétele mellett, teljesítménye tehát nem időjárásfüggő, a lefelé végtelen földréteg folyamatosan pótlódó energiáját hasznosítja. Jelzett 5-6 kW teljesítményű szondák egymástól való, egymás teljesítményét nem rontó távolsággrasztere 5*5 - 6*6 m, tehát 25-36 talajnégyzetméteren telepíthető el 1 talajszonda. Megépítése után kezelést nem igényel, elképzelhető a szondamező fölé parkolófelület, napelempark, vagy együtt mindkettő telepítése.

A talajszondák csoportba vannak rendezve, hidraulikailag egyenletes kiosztásban, és a talajhőt hasznosító víz/víz hőszivattyú gépházba csatlakoznak. A hőszivattyúk kiváló átalakítási hatásokkal állítanak elő a működésükhöz szükséges villamos áramból hideg, vagy melegenergiát, hűtő, vagy fűtővizet.

A hőszivattyúk szezonális teljesítmény-tényezőjét SCOP számmal jelölve, javasolt hőszivattyúk esetében ez az SCOP érték 4,0 kW/kWh, azaz egységnyi villamos energiából 4 egységnyi hideg, vagy meleg energiát készítenek.

Vizsgált létesítmények esetében fenti fajlagos árkülönbséget a földgázzal termel és elektromos árammal hajtott hőszivattyú között az energiahordozók mindenkori árának függvénye. Pillanatnyi vizsgált esetben Győr Projekt

320 Ft + ÁFA, bruttó 419,10 Ft/Nm³ áron veszi a földgázt, és

225 Ft + ÁFA, bruttó 285,75 Ft/kWh áron veszi az elektromos áramot.

Hőegyenértékre átszámolva 1 MJ gázzal termel hő: 13,70 Ft bruttó

(90 %-os kazánhatásfokot figyelembe véve)

1 MJ árammal termelt hő: 19,84 Ft bruttó

A Győrprojekt jelenlegi az energia beszerzési áraival kalkulálva látszik, hogy nem Éri meg elektromos energia segítségével hőszivattyút üzemeltetni.

Amennyiben a jelenlegi piacot jobban jellemző nettó 100 Ft/kWh. azaz bruttó 127 Ft/kWh elektromos energia árakkal kalkulálunk úgy a 1 MJ árammal termelt hő költsége a fenti adatokkal figyelembe vett hőszivattyú esetében, 8,82 Ft bruttó szemben a 13,70 Ft/bruttó gáz alapon termelt hővel.

Fontos különbség még a földgáz, vagy elektromos hőtermelés között a környezetet érő CO₂ kibocsátás, mely az elfogadott számítások szerint

földgáztüzelés esetében: 203 g/kWh

hőszivattyúval termelt hő esetében

(4,00 szezonális teljesítményt feltételezve): 91,25 g/kWh

Mindezen ismertetőik után a 2 sportlétesítmény megvalósításának becsült értékei az alábbiak:

ARÉNA SPORTKÖZPONT:

Beépített hőleadók, melyek közül egyik sem igényel a hőszivattyúval gazdaságos COP (4,0)-vel termelhető 60 C-foknál melegebb fűtővizet:

- radiátoros fűtőrendszer: 150 kW
- padlófűtő rendszer: 85 kW
- légfűtő rendszer: 1.280 kW
- hmv termelő rendszer: 300 kW
- Csúcs-hőigény: 1.515 kW

A Sportcsarnokok szellőzőrendszere végzi a terek hűtését, a pára elvitelét. A hidegenergiát 2 folyadékűtő termeli, együttes teljesítményük 1.010 kW hidegenergia.

- léghűtő rendszer: 1.010 kW

Ezt a teljesítményt a fűtő üzemmódra kiválasztott hőszivattyú rendszer is tudja, a kompresszoros folyadékűtőknél lényegesen jobb hatásfokkal!

Javasolt hőszivattyú teljesítménye gazdaságossági megfontolás alapján 1.000 kW, a csúcs igények kielégítésére a meglévő gázkazánokat is figyelembe vesszük, azonban azok üzemideje, éves gázfogyasztása minimális lesz, hiszen az üzemidő több mint 90 %-ban a hőszivattyú teljesítménye elegendő.

AQUA SPORTKÖZPONT:

Beépített hőleadók, melyek közül egyik sem igényel a hőszivattyúval gazdaságos COP (4,0)-vel termelhető 60 C-foknál melegebb fűtővizet :

- radiátoros fűtőrendszer: 59 kW
- padlófűtő rendszer: 140 kW
- légfűtő rendszer: 354 kW
- thermoventilátorok: 31 kW
- uszodatechnika: 1.250 kW
- hmv termelő rendszer: 450 kW
- Csúcs-hőigény: 1.834 kW

A Sportcsarnokok szellőzőrendszere végzi a terek hűtését, a pára elvitelét. A hidegenergiát 2 folyadékűtő termeli, együttes teljesítményük 1.010 kW hidegenergia.

- léghűtő rendszer: 240 kW

Ezt a teljesítményt a fűtő üzemmódra kiválasztott hőszivattyú rendszer legkisebb eleme, hőszivattyúja is tudja, a kompresszoros folyadékhűtőknél lényeges jobb hatásfokkal!

A javasolt hőszivattyú teljesítménye : 1.500 kW.

Talajszondás hőszivattyús rendszerek megvalósításának költségei:

	ARÉNA	AQUQSPORT
talajszondák:	210.000.000,- Ft + ÁFA	315.000.000,- Ft + ÁFA
hőszivattyú központ:	270.000.000,- Ft + ÁFA	405.000.000,- Ft + ÁFA
átalakítások (becsült):	96.000.000,- Ft + ÁFA	144.000.000,- Ft + ÁFA
MINDÖSSZESEN:	576.000.000,- Ft + ÁFA	864.000.000,- Ft + ÁFA
szondák területigénye	5.500 m²	6.600 m²

A talajszondák felett autóparkoló, afelett napelempark is telepíthető. 1 m²-en 400 W napelemteljesítmény helyezhető el, a talajszondák területét 0,75*-ös csökkentőszorzóval számoltuk.

Napelemek bekerülési fajlagos költsége : 450.000,- Ft/kW Bruttó

A szondamezők területe felett alábbi napelempark valósítható meg:

ARÉNA : max. 4.125 m² AQUASPORT : max. 4.950 m²

A napelem park teljesítményét úgy határoztuk meg, hogy a létesítmény a tervezett hőszivattyúval együtt felhasznált éves elektromos energia fogyasztását biztosítani tudja. Azt vettük figyelembe, hogy a napelem által termelt elektromos energia az éves fogyasztás energia mennyiségéig visszatáplálható a hálózatba, és a villamos energia átvételi ára megegyezik az eladási árával. Jelenleg ez a feltétel nem adott, de elképzelhető, hogy a jövőben erre ismét lehetőség lesz. Ezt a körülményt a beruházás döntéshozatalánál figyelembe kell venni.

A szükséges napelem park teljesítmény, 1.100 kWh/év/kW kihasználtsági számot figyelembe véve:

ARÉNA : 1.034 kW a szükséges felület: 2.584 m²

AQUASPORT : 1.813 kW a szükséges felület: 4.532 m²

Ezek a felületek rendelkezésre állnak az adott létesítményeknél.

A napelem parkok várható bekerülési költsége:

ARÉNA : 465.085.289 FT Bruttó AQUASPORT : 815.768.386 Ft Bruttó

A várható üzemeltetési költségeket a jelenlegi kiépítésben, hőszivattyús rendszernél és hőszivattyús rendszer napelem parkkal kombinálva az alábbi táblázatokban foglaltuk össze. Megjegyezzük, hogy a várható üzemeltetési költségek a rendelkezésünkre álló 2021, 2022-es energia fogyasztási adatok alapján lettek becsülve, a 2021 és 2022 évek fogyasztási adatai nem biztos, hogy mértékadók (a járvány miatti lezárások hatásait még nem küszöbölik ki teljesen), 2023-nak pedig még csak az elejénél tartunk.

Üzemeltetési költségek jelenlegi kiépítésben, jelenlegi energiaárakkal kalkulálva: (Földgáz bruttó 419,10 Ft/Nm ³ , elektromos áram bruttó 285,75 Ft/kWh)	AUDI Aréna	AQUA Sport	Egység
Éves gázenergia felhasználás 2021-es fogyasztással kalkulálva:	6 290 136	12 192 400	MI/év
Éves elektromos energia felhasználás 2021-es fogyasztással kalkulálva:	783 055	1 308 278	kWh/év
Éves gázenergia költség 2021-es fogyasztással kalkulálva, jelenlegi gázárakkal:	76 544 599 Ft	148 369 188 Ft	Bruttó Ft/év
	60 271 338 Ft	116 826 132 Ft	Nettó Ft/év
Éves elektromos energia költség 2021-es fogyasztással kalkulálva, jelenlegi áramdíjjal:	223 757 966 Ft	373 840 439 Ft	Bruttó Ft/év
	176 187 375 Ft	294 362 550 Ft	Nettó Ft/év
Éves üzemeltetési költség jelenlegi kiépítésben, jelenlegi energiaárakkal kalkulálva: (Földgáz bruttó 419,10 Ft/Nm ³ , elektromos áram bruttó 285,75 Ft/kWh)	300 302 565 Ft	522 209 627 Ft	Bruttó Ft/év
	236 458 713 Ft	411 188 682 Ft	Nettó Ft/év

Üzemeltetési költségek hőszivattyú beépítésével, jelenlegi gáz energiaárral és piac körüli elektromos energia árral kalkulálva: (Földgáz bruttó 419,10 Ft/Nm ³ , elektromos áram bruttó 127 Ft/kWh)	AUDI Aréna	AQUA Sport	Egység
Éves gázenergia felhasználás 2021-es fogyasztást alapul véve:	629 014	1 219 240	MI/év
Éves elektromos energia felhasználás 2021-es fogyasztást alapul véve:	1 136 875	1 994 101	kWh/év
Éves gázenergia költség 2021-es fogyasztással kalkulálva, jelenlegi gázárakkal:	7 654 460 Ft	14 836 919 Ft	Bruttó Ft/év
	6 027 134 Ft	11 682 613 Ft	Nettó Ft/év
Éves elektromos energia költség 2021-es fogyasztással kalkulálva, piac körüli elektromos energia árral kalkulálva: (elektromos áram bruttó 127 Ft/kWh)	144 383 144 Ft	253 250 764 Ft	Bruttó Ft/év
	113 687 515 Ft	199 410 050 Ft	Nettó Ft/év
Éves üzemeltetési költség hőszivattyú beépítésével, jelenlegi gáz energiaárral és piac körüli elektromos energia árral kalkulálva: (Földgáz bruttó 419,10 Ft/Nm ³ , elektromos áram bruttó 127 Ft/kWh)	152 037 604 Ft	268 087 682 Ft	Bruttó Ft/év
	119 714 649 Ft	211 092 663 Ft	Nettó Ft/év

Üzemeltetési költségek hőszivattyú beépítésével és napelem beépítésével, jelenlegi gáz energiaárral, amennyiben a napelem által termelt éves energia visszatáplálható a hálózatba, és a napelem ugyanannyi energiát termel, mint a felhasználás: (Földgáz ára bruttó 419,10 Ft/Nm ³)	AUDI Aréna	AQUA Sport	Egység
Éves gázenergia felhasználás 2021-es fogyasztást alapul véve:	629 014	4 950	MI/év
Éves gázenergia költség 2021-es fogyasztással kalkulálva, jelenlegi gázárakkal:	7 654 460 Ft	1 237 500 Ft	Bruttó Ft/év
	6 027 134 Ft	974 409 Ft	Nettó Ft/év
Éves üzemeltetési költség jelenlegi kiépítésben, hőszivattyú beépítésével és napelem beépítésével, jelenlegi gáz energiaárral, amennyiben a napelem által termelt éves energia visszatáplálható a hálózatba, és a napelem ugyanannyi energiát termel, mint a felhasználás: (Földgáz ára bruttó 419,10 Ft/Nm ³)	7 654 460 Ft	1 237 500 Ft	Bruttó Ft/év
	6 027 134 Ft	974 409 Ft	Nettó Ft/év

A fenti üzemeltetési költségekkel és várható bekerülési költséggel statikus gazdaságossági számítást végeztünk, aminek az eredményét az alábbi táblázatokban közöljük.

OLIMPIAI SPORTPARK

Megvizsgáltuk ennél a létesítménynél napelem park beruházásnak lehetőségét. A napelem park teljesítményét az előző létesítményeknél ismertetett módon határoztuk meg, annyi elektromos energiát termeljen, amekkora a létesítmény éves elektromos energia fogyasztása.

A létesítmény elektromos energia fogyasztása 2021-ben: 1 795 687 kWh
Ezt az energia mennyiséget egy kb. 1.600 kW teljesítményű napelem park tudja megtermelni.
A napelem park becsült beruházási költsége: Bruttó 740 000 000 Ft

A fenti napelem parkhoz szükséges alapterület: 4.100 m². Ezt meg kell vizsgálni, hogyan biztosítható. A meglévő tetőszerkezet nagy része nem alkalmas napelem telepítésre.

Itt jegyezzük meg, hogy ennél a létesítménynél a világítás felújítással jelentősen lehetne csökkenteni az energiafelhasználást, ebben az esetben kisebb teljesítményű napelem park beépítése szükséges.

Jelenlegi kiépítés napelem beépítésével, jelenlegi piac körüli elektromos energia árral kalkulálva, amennyiben a napelem által termelt éves energia visszatáplálható a hálózatba, és a napelem ugyanannyi energiát termel, mint a felhasználás: (elektromos áram bruttó 127 Ft/kWh)	Olimpai Sport Park	Egység
Éves elektromos energia felhasználás 2021-es fogyasztással kalkulálva:	1 795 687	kWh/év
Éves elektromos energia költség 2021-es fogyasztással kalkulálva, jelenlegi áramdíjjal:	228 052 249 Ft	Bruttó Ft/év
	179 568 700 Ft	Nettó Ft/év
Éves üzemeltetési költség jelenlegi kiépítésben, jelenlegi energiaárakkal kalkulálva:	228 052 249 Ft	Bruttó Ft/év
	179 568 700 Ft	Nettó Ft/év
Napelem rendszer beruházási költsége:	740 000 000 Ft	év
Metgérülési idő, statikus számítással (beruházási klt./megtakarítás évente). Támogatás nélkül.	3,24	év

Az említett napelemes rendszer megvalósulási ütemtervét a következő Gantt diagram mutatja. Az ütemtervben meghatározott időtartam az ideális folyamatot feltételezi, a valóságban az egyes tevékenységek időtartama változhat.

Olimpiai Sportpark napelem		Hónapok száma																											
Tevékenység	Időtartam (hónap)	1	2	3	4	5	6	7	8	9	10	11	12	13	14	15	16	17	18	19	20	21	22	23	24	25	26	27	28
Esetleg támogatás pályázati idő, előkészítés	4	■	■	■	■																								
Tervezés, engedélyeztetések	9					■	■	■	■	■	■	■	■	■	■														
Kivitelező pályázat	6									■	■	■	■	■															
Napelem beszerzés	9															■	■	■	■	■	■	■	■	■	■	■	■		
Munkaterület előkészítés, alapszerelések	6															■	■	■	■	■	■								
Napelem telepítés, csatlakozások, készreszerelés	3																										■	■	■
Beüzemelés	1																												■

Győr, 2023. 05.02.

Kovács István

KondiCAD Mérnökiroda Kft.

	Érték	Mértékegység
Tüzelési teljesítmény	29,41	MW
Beépített teljesítmény	25	MW
Csúskihasználás	2 667	h
Termelés	66 675	MWh
	240 030	GJ
Referencia földgáz ár	65	EUR/MWh
Szén-dioxid ár	95	EUR/t
Földgáz+CO2	84	EUR/MWh
Földgáz tüzelőhő	74 083	MWh
Évenkénti gázköltség	6 230 038	EUR
	2 492 015 167	HUF
Megtakarított CO2	14 891	t
Biomassza tüzelőhő	78 441	MWh
Biomassza hő ár	35	EUR/MWh
	3889	Ft/GJ
Évenkénti biomassza költség	2 745 441,18	EUR
	1 098 176 471	HUF
Évenkénti megtakarítás	3 484 597	EUR
	1 393 838 696	HUF
Főtechnológia	7 650 000	EUR
Kiszolgáló és segéd létesítmények	15 300 000	EUR

6 120 000 000

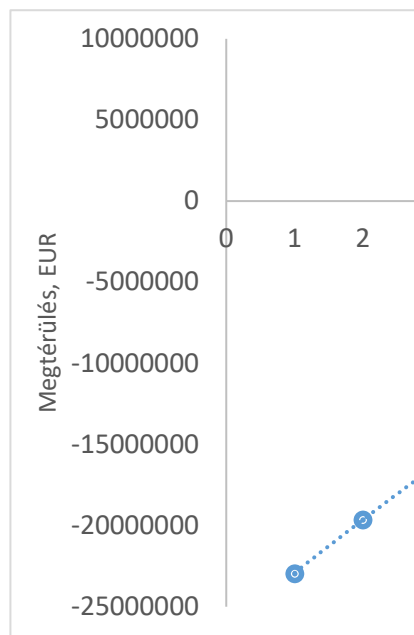

Megjegyzés
85%-os kazánhatásfokot feltételezve
2022. évi adatok alapján becsülve
EEX EUA DEC/2024
0.201 tCO2/MWh
90%-os kazánhatásfokot feltételezve
100 EUR/t (Lutro)
fajlagosan 306 EUR/kW
becsült érték a főtechnológia 200%-a

306

HUF/EUR 400
Kamat 5%

25 MW bi	
	C
0	- 22 950 000 EUR
1	3 484 597 EUR
2	3 484 597 EUR
3	3 484 597 EUR
4	3 484 597 EUR
5	3 484 597 EUR
6	3 484 597 EUR
7	3 484 597 EUR
8	3 484 597 EUR
9	3 484 597 EUR
10	3 484 597 EUR
IRR	8%
NPV	
Dinamikus megtérülés	

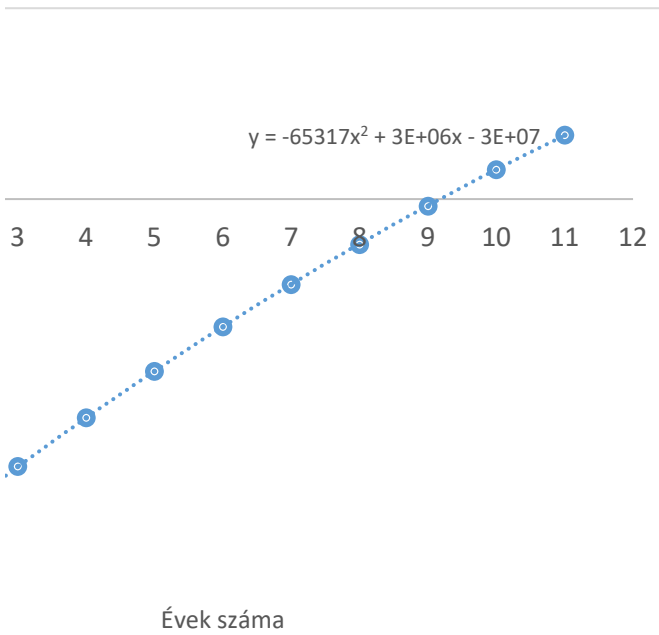

omassza kazán		
PV_C		
- 22 950 000 EUR	-22 950 000	
3 318 664 EUR	-19 631 336	-
3 160 632 EUR	-16 470 704	-
3 010 126 EUR	-13 460 579	-
2 866 786 EUR	-10 593 792	-
2 730 273 EUR	-7 863 520	-
2 600 260 EUR	-5 263 260	-
2 476 438 EUR	-2 786 822	-
2 358 512 EUR	-428 310	-
2 246 202 EUR	1 817 892	0,190682
2 139 240 EUR	3 957 132	0,849784
3 957 132 EUR		
		9,19 év

Megnevezés:	Érték	Mértékegység
Tüzelési teljesítmény	23,53	MW
Beépített teljesítmény	20	MW
Csúcskihasználás	2 840	h
Termelés	56 800	MWh
	204 480	GJ
Referencia földgáz ár	65	EUR/MWh
Szén-dioxid ár	95	EUR/t
Földgáz+CO2	84	EUR/MWh
Földgáz tüzelőhő	63 111	MWh
Évenkénti gázköltség	5 307 329	EUR
	2 122 931 556	HUF
Megtakarított CO2	12 685	t
Biomassza tüzelőhő	66 824	MWh
Biomassza hő ár	35	EUR/MWh
	3889	Ft/GJ
Évenkénti biomassza költség	2 338 823,53	EUR
	935 529 412	HUF
Évenkénti megtakarítás	2 968 505	EUR
	1 187 402 144	HUF
Főtechnológia	6 200 000	EUR
Kiszolgáló és segéd létesítmények	12 400 000	EUR

Megjegyzés
85%-os kazánhatásfokot feltételezve
2022. évi adatok alapján becsülve
EEX EUA DEC/2024
0.201 tCO2/MWh
90%-os kazánhatásfokot feltételezve
100 EUR/t (Lutro)
fajlagosan 310 EUR/kW
becsült érték a főtechnológia 200%-a

310

HUF/EUR 400
Kamat 5%

	C
0	- 18 600 000 EUR
1	2 968 505 EUR
2	2 968 505 EUR
3	2 968 505 EUR
4	2 968 505 EUR
5	2 968 505 EUR
6	2 968 505 EUR
7	2 968 505 EUR
8	2 968 505 EUR
9	2 968 505 EUR
10	2 968 505 EUR
IRR	10%
NPV	
Dinamikus megtérülés	

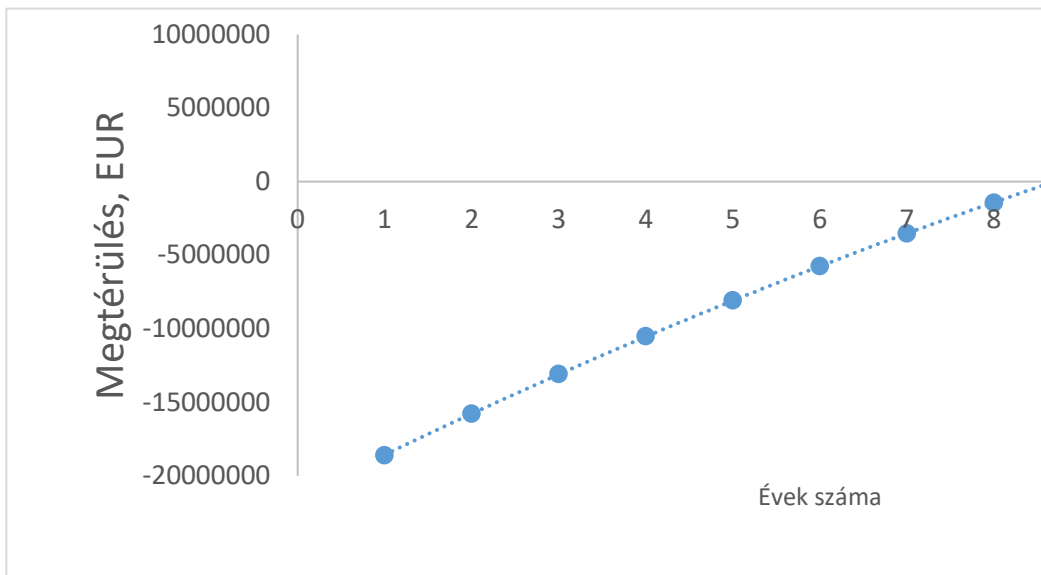

PV_C		
- 18 600 000 EUR	-18 600 000	
2 827 148 EUR	-15 772 852	
2 692 522 EUR	-13 080 330	-
2 564 307 EUR	-10 516 024	-
2 442 197 EUR	-8 073 827	-
2 325 902 EUR	-5 747 925	-
2 215 144 EUR	-3 532 781	-
2 109 661 EUR	-1 423 120	-
2 009 201 EUR	586 082	0,71
1 913 525 EUR	2 499 607	0,31
1 822 405 EUR	4 322 012	1,37
4 322 012 EUR		
8,71 év		0,71

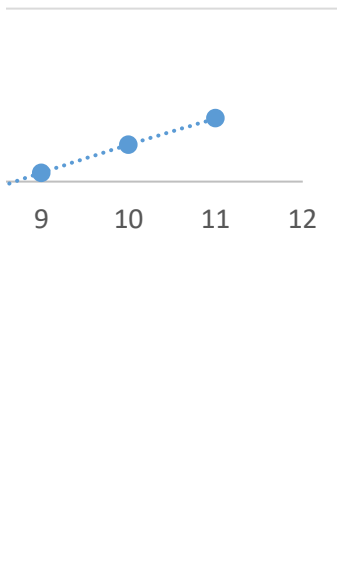

Megnevezés:	Érték	Mértékegység
Tüzelési teljesítmény	29,41	MW
Beépített teljesítmény	25	MW
Csúcskihasználás	2 667	h
Termelés	66 675	MWh
	240 030	GJ
Referencia földgáz ár	65	EUR/MWh
Szén-dioxid ár	95	EUR/t
Földgáz+CO2	84	EUR/MWh
Földgáz tüzelőhő	74 083	MWh
Évenkénti gázköltség	6 230 038	EUR
	2 492 015 167	HUF
Megtakarított CO2	14 891	t
Biomassza tüzelőhő	78 441	MWh
Biomassza hő ár	35	EUR/MWh
	3889	Ft/GJ
Évenkénti biomassza költség	2 745 441,18	EUR
	1 098 176 471	HUF
Évenkénti megtakarítás	3 484 597	EUR
	1 393 838 696	HUF
Főtechnológia	8 990 000	EUR
Kiszolgáló és segéd létesítmények	17 980 000	EUR

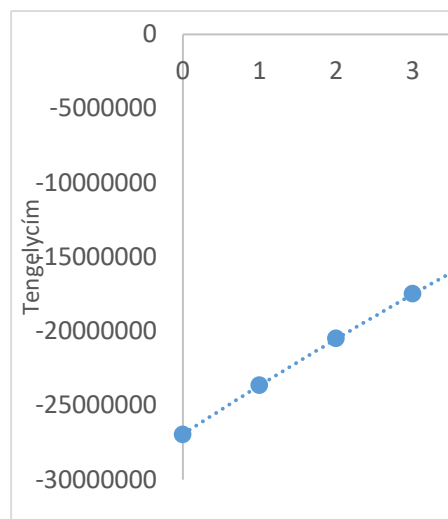

Megjegyzés
85%-os kazánhatásfokot feltételezve
2022. évi adatok alapján becsülve
EEX EUA DEC/2024
0.201 tCO2/MWh
90%-os kazánhatásfokot feltételezve
100 EUR/t (Lutro)
fajlagosan 306 EUR/kW
becsült érték a fűtechnológia 200%-a

360

HUF/EUR 400
Kamat 5%

	C
0	- 26 970 000 EUR
1	3 484 597 EUR
2	3 484 597 EUR
3	3 484 597 EUR
4	3 484 597 EUR
5	3 484 597 EUR
6	3 484 597 EUR
7	3 484 597 EUR
8	3 484 597 EUR
9	3 484 597 EUR
10	3 484 597 EUR
IRR	5%
NPV	
Dinamikus megtérülés	

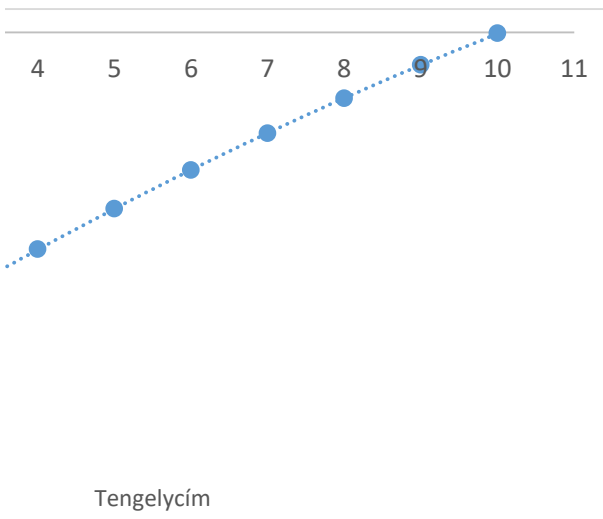

PV_C	
- 26 970 000 EUR	-26 970 000
3 318 664 EUR	-23 651 336
3 160 632 EUR	-20 490 704
3 010 126 EUR	-17 480 579
2 866 786 EUR	-14 613 792
2 730 273 EUR	-11 883 520
2 600 260 EUR	-9 283 260
2 476 438 EUR	-6 806 822
2 358 512 EUR	-4 448 310
2 246 202 EUR	-2 202 108
2 139 240 EUR	-62 868
- 62 868 EUR	
	#HIV!

Megnevezés:	Érték	Mértékegység
Tüzelési teljesítmény	29,41	MW
Beépített teljesítmény	25	MW
Csúcskihasználás	2 667	h
Termelés	66 675	MWh
	240 030	GJ
Referencia földgáz ár	65	EUR/MWh
Szén-dioxid ár	95	EUR/t
Földgáz+CO2	84	EUR/MWh
Földgáz tüzelőhő	74 083	MWh
Évenkénti gázköltség	6 230 038	EUR
	2 492 015 167	HUF
Megtakarított CO2	14 891	t
Biomassza tüzelőhő	78 441	MWh
Biomassza hő ár	35	EUR/MWh
	3889	Ft/GJ
Évenkénti biomassza költség	2 745 441,18	EUR
	1 098 176 471	HUF
Évenkénti megtakarítás	3 484 597	EUR
	1 393 838 696	HUF
Főtechnológia	23 200 000	EUR
Kiszolgáló és segéd létesítmények		

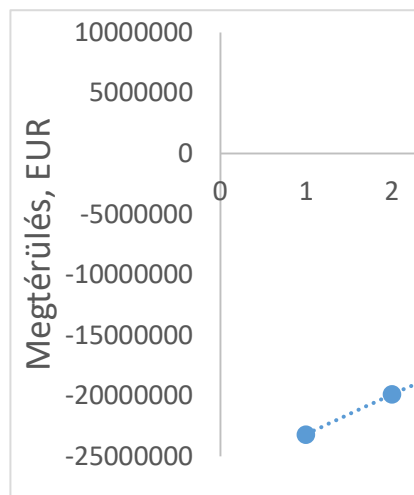

Megjegyzés
85%-os kazánhatásfokot feltételezve
2022. évi adatok alapján becsülve
EEX EUA DEC/2024
0.201 tCO2/MWh
90%-os kazánhatásfokot feltételezve
100 EUR/t (Lutro)
fajlagosan 928 EUR/kW

HUF/EUR 400
Kamat 5%

	C
0	- 23 200 000 EUR
1	3 484 597 EUR
2	3 484 597 EUR
3	3 484 597 EUR
4	3 484 597 EUR
5	3 484 597 EUR
6	3 484 597 EUR
7	3 484 597 EUR
8	3 484 597 EUR
9	3 484 597 EUR
10	3 484 597 EUR
IRR	8%
NPV	
Dinamikus megtérülés	

928

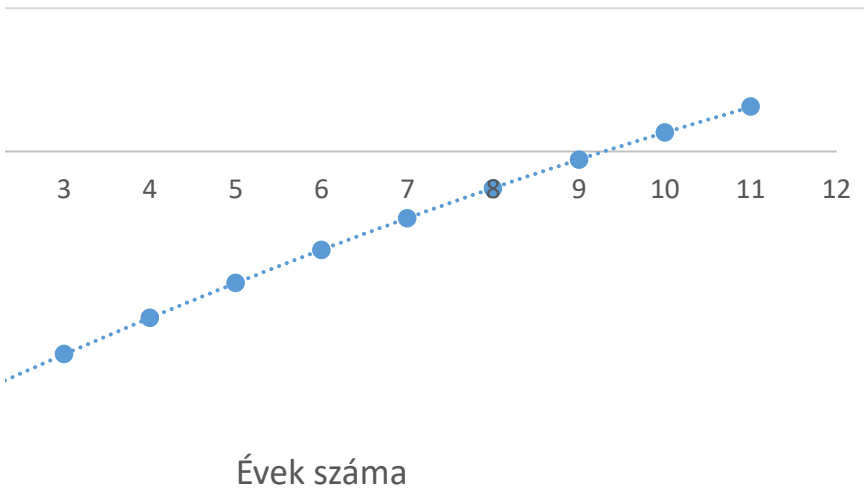

PV_C		
- 23 200 000 EUR	-23 200 000	
3 318 664 EUR	-19 881 336	-
3 160 632 EUR	-16 720 704	-
3 010 126 EUR	-13 710 579	-
2 866 786 EUR	-10 843 792	-
2 730 273 EUR	-8 113 520	-
2 600 260 EUR	-5 513 260	-
2 476 438 EUR	-3 036 822	-
2 358 512 EUR	-678 310	-
2 246 202 EUR	1 567 892	0,301981
2 139 240 EUR	3 707 132	0,73292
<hr/>		
3 707 132 EUR		
	9,30	

Megnevezés:	Érték	Mértékegység
Villamos teljesítmény	2,27	MW
Éves átlagos hatásszám (SPF)	5,50	-
Beépített hő teljesítmény	12,5	MW
Csúskihasználás	4 380	h
Termelés	54 750	MWh
	197 100	GJ
Villamosenergia ár	65	EUR/MWh
Szén-dioxid ár	95	EUR/t
Földgáz+CO2	84	EUR/MWh
Földgáz tüzelőhő	60 833	MWh
Évenkénti gázköltség	5 115 779	EUR
	2 046 311 667	HUF
Megtakarított CO2	12 228	t
Villamos energia	9 955	MWh
Villamos energiaár (energia+RHD)	150	EUR/MWh
	16667	Ft/GJ
Évenkénti villamosenergia költség	1 493 181,82	EUR
	597 272 727	HUF
Évenkénti megtakarítás	3 622 597	EUR
	1 449 038 939	HUF
Főtechnológia	26 250 000	EUR
Kiszolgáló és segéd létesítmények	5 000 000	EUR

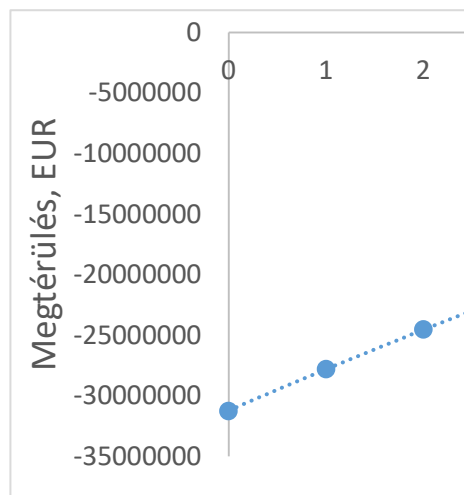

Megjegyzés
2022. évi adatok alapján becsülve
EEX EUA DEC/2024
0.201 tCO2/MWh
90%-os kazánhatásfokot feltételezve
fajlagosan 2100 EUR/kW
távhővezeték

2 100

HUF/EUR 400
Kamat 5%

	C
0	- 31 250 000 EUR
1	3 622 597 EUR
2	3 622 597 EUR
3	3 622 597 EUR
4	3 622 597 EUR
5	3 622 597 EUR
6	3 622 597 EUR
7	3 622 597 EUR
8	3 622 597 EUR
9	3 622 597 EUR
10	3 622 597 EUR
IRR	3%
NPV	
Dinamikus megtérülés	



PV_C	
- 31 250 000 EUR	-31 250 000
3 450 093 EUR	-27 799 907
3 285 803 EUR	-24 514 105
3 129 336 EUR	-21 384 769
2 980 320 EUR	-18 404 449
2 838 400 EUR	-15 566 049
2 703 238 EUR	-12 862 811
2 574 512 EUR	-10 288 299
2 451 916 EUR	-7 836 383
2 335 159 EUR	-5 501 224
2 223 961 EUR	-3 277 264
<hr/>	
- 3 277 264 EUR	
	#HIV!



**SZÍVÜGYÜNK
GYŐR**

Győr városára vonatkozó energiaellátás fejlesztése tanulmány

Készítette:

KondiCAD Mérnökiroda Kft.



KondiCAD MÉRNÖKIRODA KFT.

9023 GYŐR, ATTILA U. 28.

TELEFON +36 96/516-880 TELEFAX +36 96/516-893

E-mail: kondicad@kondicad.hu

Győr, 2023.

Tartalomjegyzék

1.	BEVEZETÉS	4
2.	GYŐR VÁROS ÁTTEKINTÉSE	5
3.	NEMZETKÖZI ÉS HAZAI ENERGIA HELYZET ISMERTETÉSE, KILÁTÁSOK, TÖREKVÉSEK	18
4.	KITEKINTÉS MÁS HAZAI ÉS KÜLFÖLDI NAGYVÁROSOK ENERGIA ELLÁTÁSÁNAK FEJLESZTÉSÉRŐL	19
5.	LEHETŐSÉGEK GYŐR ENERGIA ELLÁTÁSÁNAK FEJLESZTÉSÉRE	25
5.1.	TÁVHŐELLÁTÁS HATÉKONYSÁGÁNAK FEJLESZTÉSE	25
5.1.1.	<i>Alapvető megfontolások.....</i>	25
5.1.2.	<i>Energiafelhasználás csökkentése, épületek rekonstrukciója, felújítás hőszigetelés.....</i>	30
5.1.3.	<i>Biomassza.....</i>	35
5.1.4.	<i>Geotermikus energia felhasználásának fejlesztése</i>	56
5.1.5.	<i>Kapcsolt hő és villamosenergiatermelés gázmotorral.....</i>	65
5.1.6.	<i>Gázmotor-elektromos kazán üzemeltetése hálózat kiegyenlítésre.....</i>	67
5.1.7.	<i>Villamosenergia tárolása vízbontással (elektrolízis), H₂ formájában</i>	71
5.1.8.	<i>Közvetlen H₂ felhasználás vizsgálata a meglévő földgáztüzelésű kazánokban, gázmotorokban. A jelenlegi kazánok teljesítménynövelésének vizsgálata</i>	76
5.1.9.	<i>Ellátó hálózat felújítása, hőközpontok vezérlésének fejlesztése</i>	81
5.1.10.	<i>Öntanuló rendszer, mesterséges intelligencia</i>	84
5.1.11.	<i>Hőtárolás.....</i>	86
5.1.12.	<i>Napkollektor</i>	90
5.2.	SZENNYVÍZTISZTÍTÓBÓL KINYERHETŐ ENERGIA HASZNOSÍTÁSA GÁZMOTORRAL ÉS HŐSZIVATTYÚ BERENDEZÉSSEL....	91
5.3.	MOSONI DUNA VIZÉNEK HŐJÉT FELHASZNÁLÓ HŐSZIVATTYÚ BERENDEZÉS.....	98
5.4.	MEGÚJULÓ ALAPÚ VILLAMOSENERGIA TERMELÉS.....	101
5.4.1.	<i>Napelem telepítés.....</i>	101
5.4.2.	<i>Komplex energiátároló rendszerek, gyors teljesítményakkumulátorokból (Li-ion), nagykapacitású energia-akkumulátorokból (Nátrium-kén) és vízbontó H₂-üzemanyagcellákból.....</i>	105
5.4.3.	<i>ORC telepítés</i>	107
5.4.4.	<i>Városi hulladéklerakó depóniagázüzemű motorok létesítése villamos és hőenergia termelésre</i>	111
5.5.	ENERGIA POLITIKA, ENERGIA KÖZÖSSÉGEK, HÁLÓZAT BŐVÍTÉS	116
5.6.	KARBONLÁBNYOM, ÉLETCIKLUS ELEMZÉS	123
5.6.1.	<i>Különböző energia ellátási megoldások beruházási, működési költségének, fajlagos CO₂ kibocsátásának becslése a teljes életciklus figyelembevételével.....</i>	123
5.6.2.	<i>A meglévő energiatermelés során fajlagosan magas CO₂ kibocsátású folyamatok azonosítása és rangsorolása, javaslat tétele a javításra.</i>	128

6.	ÖSSZEFOGLALÓ	140
6.1.	MEGLÉVŐ RENDSZEREKEN MEGTEHETŐ BEAVATKOZÁSOK.....	140
6.2	TOVÁBBI BERUHÁZÁSOKKAL MEGVALÓSÍTHATÓ ENERGIAFEJLESZTÉSI JAVASLATOK.....	143
7.	FORRÁSJEGYZÉK	145
8.	MELLÉKLETEK.....	147

1. Bevezetés

A következő tanulmány, Győr Megyei Jogú Város Önkormányzatának megbízásából jött létre, amelyet a KondiCAD Mérnökiroda Kft. készít. A tanulmány címe „Győr városára vonatkozó energiaellátás fejlesztése tanulmány”. A monográfia célja a problémafeltárás, a fejlesztési irányok meghatározása, a lehetséges fejlesztési és megoldási javaslatok ismertetése. A tanulmány készítésekor kiemelt figyelmet kap a megújuló energiatermelés lehetőségeinek meghatározása és a minél nagyobb százalékban való felhasználhatósága. Ezen kívül nagy hangsúlyt kap a földgáz felhasználás és a CO₂ kibocsátás lehető legalacsonyabbra csökkentése. A dokumentum megírása során a KondiCAD Kft. szoros együttműködést végzett a helyi közműszolgáltatókkal és intézményekkel. Ezek alapján meghatározta a meglévősegeket és a lehetséges fejlesztési, módosítási, beavatkozási javaslatokat.

A tanulmány első fejezetében rövid áttekintést nyújtunk Győr Megyei Jogú Város, valamint a városban működő közüzemi szolgáltatók múltjáról. Ezen kívül a város kezelésébe tartozó különböző intézményeket és azok energiaköltségeit határoztuk meg. Ezt követően kitekintést végeztünk más hazai és nemzetközi nagyvárosban. Ebből látható, hogy más városokban milyen energiát érintő problémák vannak jelen. Ezekre milyen megoldásokat dolgoztak ki és hogy azok milyen hatékonysággal működnek a valóságban.

Az elvárásoknak megfelelően meghatároztuk Győr energiaellátásnak fejlesztési lehetőségeit. Megvizsgáltuk a napelem telepítés lehetőségét. Azokat hova, milyen megtérülési költségek mellett érdemes telepíteni. Ezt követően részletesen bemutatjuk az Organic Rankine Cycle (röviden ORC) működését és telepítési lehetőségeit. Kitértünk a városi szennyvíztisztító biogáz alapú villamos- és hőenergia termelésre. Vizsgálatokat végeztünk a városi hulladéklerakónál is, ahol a depóniagázüzemű motorok létesítését analizáltuk. A depóniagázüzemű motorok villamos- és hőenergia termelésére ideálisak. Emellett megvizsgáltuk a Győri Távhő szolgáltató jelenlegi helyzetét, és javaslatokat dolgoztunk ki a rendszer hatékonyabb működése érdekében. Ebben a fejezetben részletesen beszéltünk a biomassza, hőszivattyú alkalmazási lehetőségeiről, a megtermelt energiák különböző tárolási lehetőségeiről. Ezen kívül az ellátó hálózat és a hőközpontok vezérlésének lehetőségeit tárgyaltuk, a mesterséges intelligencia vizsgálatával. A tanulmány során analizáltuk a szennyvíz és a Mosoni Duna vizének hőjét felhasználó hőszivattyús berendezések telepítési és felhasználási lehetőségeit. A monográfia továbbá kitér a karbonlábnyom és az életciklus elemzésére is. Ennek a keretén belül meghatározzuk a fajlagos CO₂ kibocsátás mértékét beruházási, működési költségek figyelembevételével a teljes életciklusra.

2. Győr város áttekintése



1. ábra Győr városháza 1938

Győr alapadatai, lakossága, alapterülete, kilátások

Győr (régiben Arrabona) megyei jogú város Magyarországon, Győr-Moson-Sopron vármegye és Győri járás székhelye, illetve a Nyugat-Dunántúli régió központja. Dinamikusan fejlődő város, gazdasági, egyetemi és kulturális központnak is hívják. Bécs-Pozsony-Budapest tengelyén fekszik, ebből következően a közlekedési lehetőségei a városnak kiemelkedőek. 1989-ben elnyerte az Európa Nostra-díjat, melyet a barokk belváros rekonstrukciója elismerése képen kapott meg a város. Győrt a folyók városának is szokás nevezni, mivel három folyó torkolatánál helyezkedik el, melyek a Mosoni-Duna, a Rába és a Rábca.

Alapterületét tekintve 174 km², tengerszint feletti magassága 108 méter. Lakossága 2023-as évi adat alapján 129 063 fő. Napközben ez a szám jelentősen megnőhet a napi agglomeráció miatt. Az egy km²-en lakók száma 761 fő [1].

Győr energia felhasználása

Győr város energia felhasználása villamosenergiából, gáz- illetve távhő energiából adódik össze. A villamosenergia ellátást az E.ON Áramszolgáltató Zrt. végzi, míg a gáz energiát az ÉGÁZ (ma MVM) vállalat és a Győrszol együttesen végzi. A távhő ellátást a Győri Hőszolgáltató Kft. végzi. A hőszolgáltató a városi önkormányzat tulajdonában van.

Energia ellátása Győrben (múltja és jelene)

Gázellátás

A gázellátás Győrben az 1800-as évekre vezethető vissza. Eleinte a gázfelhasználás nagy részét a közvilágítás tette ki. Az első gázüzemű közvilágítási lámpák 1816-ban helyezték el Győrben. Ám a szolgáltatásról szóló szerződés a város és a gázszolgáltató között csak 1868-ban kötött meg. A légszeszvilágítás megindulása nagy jelentőségű esemény volt a város életében, mivel a petróleum és olajlámpák fényéhez képest a légszesz lámpák fénye jelentősen erősebb volt. Szintén ebben az évben megkezdődött a gázmű építése is. A gázalapú világítás Győrött egy évvel később 1869-ben indult meg. Az 1880-as években a villamos világítás elterjedésével komoly verseny alakult ki a gáz és villany alapú világítás között. Az izzókörtés elektromos világítótesttel a lepkeéggős légszeszlámpákhoz képest jóval nagyobb fényerőt tudtak biztosítani. A város 1912-ben megvásárolta a gázműveket és a város kezelésébe került a gázmű. A gázmű megvétele jó döntésnek bizonyult, mivel a gondos gazdálkodásnak köszönhetően a város „zászlóshajójának” volt tekinthető [2].

Az iparosodással a város nagy fejlődésnek indult, ezáltal korszerűsítési munkákat tudott elvégezni a közvilágítás fejlesztésében és a csőhálózat bővítésében is. Az 1927-es év végére a gáztermelés megközelített a 2 millió köbmétert, a napi csúcsteljesítmény pedig elérte a 7000 köbmétert. Ezekben az években a győri gázműnek 2700 fogyasztója volt. Az 1944-es évben a második világháború alatt Győrt is bombázások érték, mely során a gázgyár jelentős része is megsemmisült. Egy évvel később megkezdték a gyár helyre állítását. A helyreállítás során modernizációt is végrehajtottak, mivel a horizontális kemencét, hatkamrás vertikális kemencére cserélték. 1971-től az Égáz vette át a gázszolgáltatást Győrben [2].



2. ábra Korabeli gázgyár területe

Távfűtés (térkép, adatok)

A távhő kezelését eleinte az ÉGÁZ vállalat végezte, ám az ÉGÁZ a tiszta gázprofil létrehozására törekedett, ezért a győri hőszolgáltató üzemegységet nem kívánja megtartani. 1969. július 1-től megalakult az önálló távfűtő vállalat, melynek felügyeletét a Győr Város Tanácsa VB. Építési és Közlekedés Osztálya végezte. A távfűtő vállalat életre hívásának célja olyan távhő ellátást biztosító szervezet kialakítása, amely képes a meglévő és kiépítendő termelőegységek zavartalan üzemeltetésére. Célja a különböző fogyasztók (ipari, lakossági, intézményi) változó szükségleteihez igazodva, az igényeket maradéktalanul kielégíteni. A vállalat „tiszta profilú” szolgáltató jellegű vállalat. A szervezet megalakításakor a központi fűtőművek 30 MW teljesítménnyel bírtak. A megalakuló szolgáltató szervezet a Győri Hőszolgáltató Vállalat elnevezést kapta. A vállalat tevékenysége a hőenergia termelése, elosztása, értékesítése fűtési és melegvíz szolgáltatási és ipari célra, hőtermelő, hőelosztó és hőfelhasználó berendezések létesítése, fenntartása és javítása, hővezetékek kiépítése. A vállalat illetékessége Győr város egész területe és később meghatározandó egyéb települések. A hőszolgáltató vállalat a fűtési idény alatt teljes kapacitással üzemel, fűtési idényen kívül a technológia hőt szolgáltat [3].

1977-ben a vállalat üzembe helyezte a központi karbantartó épületet és a hozzá tartozó fejépületet. Folyamatosan elkezdték kialakítani a távhőellátásba bevont épületek és lakótelepek hőenergiával történő ellátásához szükséges gépészeti berendezéseket, távhővezetéseket és a hőközpontokat. Kiépítették a primer forróvízes távvezetékét a belvárosban, melynek köszönhetően számtalan belvárosi épület kapcsolódott a távhőellátásra. 1980-as években a hőtermelői kapacitás 232 MW teljesítményű volt. Ezt a teljesítményt a folyamatosan növekvő igények miatt a fűtőművet bővítették. Ezt követően a kazántelesítmény 348 MW lett. 1983-ban a kazánteles tüzelőanyag-diverzifikálása mellett döntött a vállalat. Ennek értelmében a kazántelespre be lett vezetve a földgáz, tehát a fűtőolaj tüzelése helyett az üzemvitel földgázzal történt. Földgáz bevezetését követően alternatív gáz- és olajtüzelés valósult meg. Fűtőolaj tüzelésre energiagazdálkodási szempontok alapján, a csúcshőigény kielégítése érdekében került sor. Ennek köszönhetően a társaság rugalmasan tudott alkalmazkodni a tüzelőanyag árváltozásaira a mérsékeltebb fogyasztói árak érdekében [3].

1993-ban egyszemélyes korlátolt felelősségű társasággá alakult Győri Hőszolgáltató Kft. (röviden Győrhő Kft.), mely a győri önkormányzat tulajdonába került. Ezzel egyidejűleg megszűnt Győr városában az átalánydíjas szolgáltatás, helyette áttért a cég a tényleges fogyasztást jobban megközelítő, a hőközponti hőmennyiség mérésén alapuló elszámolásra. Ebben az időszakban végeztek el fejlesztéseket is, melynek értelmében áttértek a primer oldali változó tömegáramú, programozható mikroprocesszoros hőközponti hőmérséklet szabályozásra. Ennek eredménye a villamos energia költsége csökkenésében jelentkeztek. Fejlesztés történt a fogyasztói hőközpontok berendezésein is, ahol lemezes hőcserélők beépítésére került sor [3].

2002-ben a Győrhő gázmotoros erőművet épített, mely 30%-kal alacsonyabb költségek

mellett képes előállítani a hőt és az áramot. 2008-ban 172 lakásban önkormányzati támogatás mellett alakították át a régi fűtési rendszert. Önálló hőközpontokat telepítettek stranszabályozást, termosztatikus radiátor szelepeket és radiátoronként költségmegosztókat építettek be [3].

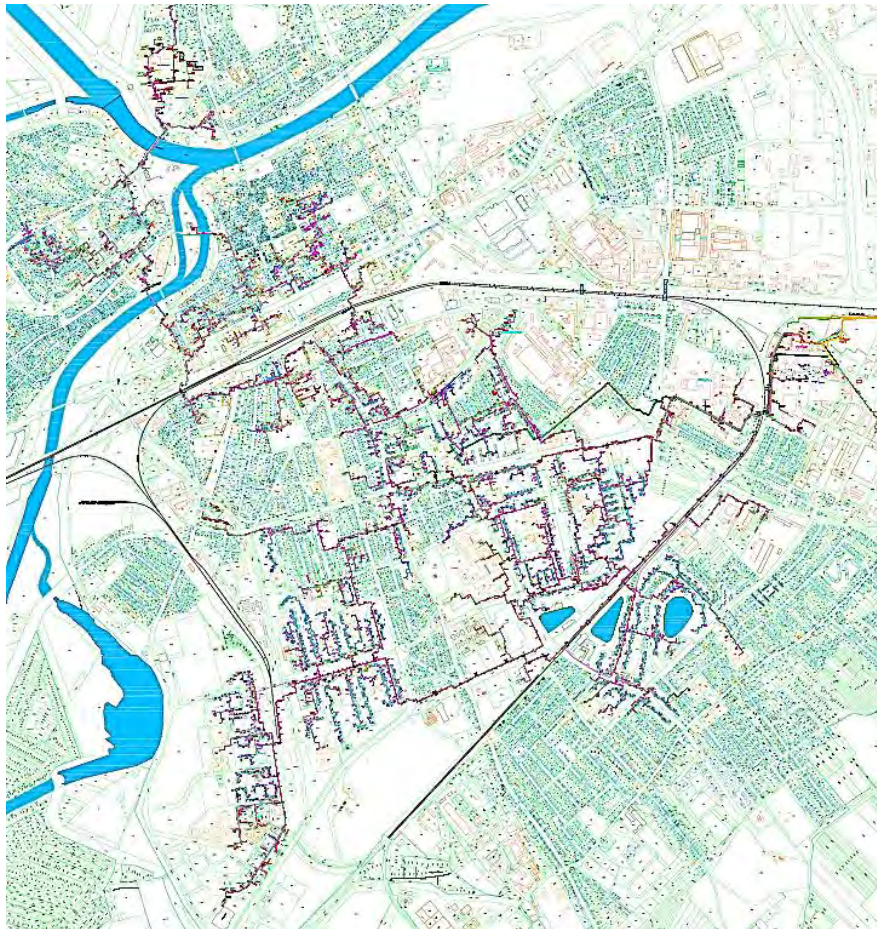

3. ábra Távhő ellátási térkép

Vízellátás, szennyvízelvezetés, szennyvíztisztítás regionális ismertetése

Vízellátás

Győr városának vízszükségletét a város lakóinak kezdetekben, a pincében-, vagy a házak udvarában ásott kutakból, köztéren lévő kutakból látták el. Az 1700-as években 120 ásott kutat tartottak nyilván. 100 évvel ez a szám 160-180-ra tehető. A „vizes talyigások” más néven „lajtosok” nagy szerepet játszottak a város vízellátásában. Korabeli szekereikkel (talyigákkal) járták a várost és mosásra és ivásra alkalmas vizet szolgáltatottak a város polgárai számára. A szolgáltatott víz minősége nem mindig volt megfelelő, néha mosásra és ivásra is alkalmatlan volt [4].

Kiskúton 1883-ban vízművet építettek, ahol a fenékvíz megfelelő mennyiségben és minőségben rendelkezésre állt. A vizet kutakban összegyűjtve gépi erő alkalmazása mellett a

városba vezették. Ezzel megkezdődött az ivóvíz szolgáltatás. Az egy személyre eső korabeli fogyasztás 170 liter volt. Ez a számításokat jelentősen felül múlta, mivel a kalkulált fogyasztás 60 liter volt személyenként. Ebből látható, hogy a bekapcsolt települések víz igénye a többszöröse volt, mint a számított érték. A hosszú ideig tartó nyári szárazságok és a fogyasztók számának növekedésével a vízszolgáltatásban folyamatos zavarok jelentkeztek. Az első tíz évben a csőhálózat 10%-át, a következő 4 évben pedig 2%-át fejlesztette a szolgáltató. 1899-ben a város tulajdonába került a vízvezetéki mű. 1903. október 1.-re elkészült egy próbakút a mai révfalusi telep helyén. A kút 32 m mély és 390 mm átmérőjű volt. Ezzel négy vízátadó réteget nyitott meg. A kutat 1908-ban tovább bővítették és új csővezetékeket fektettek le. 1910-ben elkészült a révfalusi víztorony [4].

1980-ban beüzemelésre került a szőgyei Vízmű. A vízmű tisztítókapaacitása 20 000 m³/d volt az első ütemnek megfelelően. A Dunából származó víz egy természetes tisztítórendszeren keresztül érkezik meg a kutakba. Ezen folyamat alatt sok fizikai, kémiai és biológiai átalakulás zajlik le, aminek eredményeként ivóvíz minőségű vizet nyerhetünk. [pannon víz oldala]

A városi vízhálózatot folyamatosan korszerűsíti a Pannon-Víz, igazodva az útfelújítások ütemezéséhez. Korszerű csőbéleléses technológiával újítják fel, a főnyomó vezetékeket és a folyók alatti átvezetéseket. A XXI. század elején elmondható, hogy Győr vízellátása, a szolgáltatás, a vízbázisok védelme a kor szakmai színvonalának megfelelő [4].

Szennyvízelvezetés

A szennyvízelvezetés Győr városában gravitációs szennyvízelvezető rendszerrel történik. 620 db köztéri szennyvízátemelőt működtet a Pannon-Víz a sík terepviszonyoknak köszönhetően. A kényszeráramoltatású szennyvízrendszerek üzemeltetése miatt gyakran szükség van hibaelhárításra, amely többnyire légtelenítés, úszókapcsoló elakadás vagy vákuum szelep hiba [5].

Győrben a régebbi építésű városi csatornák egyesített rendszerűek. Erre a rendszerre a 1970-es évektől folyamatosan csatlakoztak a környező települések, a peremkerületek. A szennyvizet a kapcsolódott településeken már elválasztott rendszerben gyűjtik. Győrbe 15 település szennyvize érkezik. Speciális eljárást igényel az egyesített rendszerbe kerülve az elválasztott rendszerekben összegyűjtött szennyvíz. Ehhez biofilteres légszűrőket és csatorna léglefúvatást alkalmaznak. A csatorna vezetékeit és az átemelőket műanyag bevonatú béleléssel látják el, a megfelelő korrózió elleni védelem érdekében. A gyakran tartósan magas belvízszint miatt több súlyos csatorna meghibásodást szenvedett a rendszer. Tervezhető csatorna felújításokat az önkormányzati útrekonstrukciós programhoz igazítják. 2018-ban csatorna gerinc vezetékain 714 db utcai csatorna dugulást, bekötő vezetékeken pedig 939 db bekötő vezeték dugulást hárítottak el a szakemberek [5].

Szennyvíztisztítás

A Pannon-Víz környezettudatos megoldásokat alkalmaz a szennyvíztisztítás terén. Szennyvíztelepeiken mechanikai tisztítás után kis és nagyterhelésű eleveniszapos tisztítási technológiát működtetnek, amely nitrogén és foszfor eltávolítással üzemel. A szennyvizet többféle baktérium segítségével tisztítják meg az eleveniszapos medencékben. A baktériumoknak légbefúvással oxigént biztosítanak. A keletkező szennyvíziszapot fél éves tárolást és víztelenítést követően a mezőgazdaság hasznosít, amely által a tápanyagok a talajba kerülnek [5].

Összesen 17 db szennyvíztelepet működik Győrben. A legnagyobb kapacitású, szennyvíztisztító telep Győrben 95%-os tisztítási hatáffokkal rendelkezik. Többségében szennyvíztisztító energia felhasználását biogázzal fedezik. A megfelelően megtisztított szennyvíz végül természetes vizeinkbe kerül vissza [5].



4. ábra Pannon-Víz víztározója [5]

Győr Önkormányzati Intézményei

A tanulmány megírása során felmértük a győri önkormányzati intézmények, az önkormányzati óvodák és az egyesített bölcsődei intézmények aktuális helyzetét. A megvizsgált intézmények a következők voltak.

1. Intézmények:

- Családi és Gyermejjóléti Központ és kezelésébe tartozó intézmények (10 db)
- Dr. Kovács Pál Könyvtár és Közösségi Tér és kezelésébe tartozó intézmények (12db)
- Egyesített Egészségügyi és Szociális Intézmény és kezelésébe tartozó intézmények (51db)

- Gazdasági Működtető Központ
- Generációk Művelődési Háza
- Győr Megyei Jogú Város Gyermektábora
- Győr Megyei Jogú Város Levéltára és kezelésébe tartozó telephely (1db)
- Győri Balett és kezelésébe tartozó intézmények (2db)
- Győri Filharmonikus Zenekar
- Győri Művészeti és Fesztiválközpont
- Győri Nemzeti Színház és műhelyháza (1db)
- Hajléktalanokat Segítő Szolgálat Győr
- Molnár Vid Bertalan Művelődési Központ és kezelésébe tartozó intézmények (7db)
- Rómer Flóris Művészeti és Történeti Múzeum (18db)
- Újvárosi Művelődési Ház és kezelésébe tartozó intézmények (2db)
- Vaskakas Bábszínház
- Xantus János Állatkert és Füles Bástya
- Esély Kft.
- Győr Projekt Kft. és kezelésébe tartozó intézmények (8db)
- Győr Térségfejlesztési és Projektmenedzsment Kft.
- Innonet Kft. és Technonet Kft.

2. Önkormányzati Óvodák:

- Bartók Óvoda és tagóvodái (2db)
- Bisinger Óvoda és tagóvodái (1db)
- Erzsébet Ligeti Óvoda és tagóvodái (2db)
- Gyárvárosi Óvoda és tagóvodái (2db)
- Győri Mosolyvár Óvoda és tagóvodái (2db)
- Kovács Margit Óvoda és tagóvodái (2db)
- Márvány Óvoda és tagóvodái (2db)
- Ménfőcsanak Óvoda és tagóvodái (3db)
- Nagybácsai Óvoda és tagóvodái (3db)
- Sün Balázs Óvoda és tagóvodái (2db)
- Szentiváni Óvoda és tagóvodái (3db)
- Tárogató Óvoda és tagóvodái (2db)

3. Egyesített bölcsődei Intézmények:

- Báthori Úti Bölcsőde
- Cuha utcai Bölcsőde
- Jósika utcai Bölcsőde
- Kassák Lajos utcai Bölcsőde

- Kígyó utcai Bölcsőde
- Kisdobos utcai Bölcsőde
- Kiskúti úti Bölcsőde
- Kodály Zoltán utcai Bölcsőde
- Mónus Illés utcai Bölcsőde
- Örkény István utcai Bölcsőde
- Szelényi Imre Rudolf utcai Bölcsőde
- Türr István utcai Bölcsőde
- Zöld utcai Bölcsőde

A felsorolt intézmények számára készítettünk egy kérdés listát. Az intézményektől kapott válaszok alapján összesítettük, a létesítmények különböző energiafogyasztásait, a fogyasztáshoz tartozó egyes költségeit. Emellett listáztuk az intézmények fűtésére, hűtésére és melegvíz előállítására használt szolgáltatók és berendezések típusát. Valamint kérdéseket fogalmaztunk meg az intézmények jelen állapotával kapcsolatban. Ezek alapján megállapítottuk, hogy az egyes épületeken történt-e valamilyen költségcsökkentésre irányuló fejlesztés vagy beruházás. Összesítettük az egyes intézmények szabályozhatósági lehetőségeit is.

Ezek alapján láthatóvá vált intézményi szinten az egyes energia fogyasztások nagysága és hogy ahhoz mennyi költséghányad kapcsolódik. Illetve egyértelműen megállapítható, hogy melyek azok az intézmények, ahol különösen nagy az energia fogyasztás vagy kiugróan magas költség látható. Ezeknél az intézményeknél módosítási és fejlesztési javaslatokat adtunk.

Energia költségek alakulása az utóbbi években

Az energiaköltségek növekedése az elmúlt év legkomolyabb gazdasági kihívása volt. Történetileg visszatekintve az elmúlt évekre, egy enyhe növekedés villamosenergiaárban már tapasztalható volt [6]. A villamosenergia árának növekedését, részben az ETS rendszerben (szén-dioxid kvóta) létrehozott piacstabilitási tartalék miatti árnövekedés eredményezte. A növekedést a járvány elleni védekezés miatti gazdasági leállás és keresletcsökkenés fordította meg egy rövid időre. Ezt követően érezhető árnövekedés volt tapasztalható világszerte, a koronavírus járvány utáni gazdasági felívelés hatására. Ennek magyarázata, hogy a járvány alatti beszűkült termelőkapacitások újranyitása nem tudott lépést tartani a gazdasági igények növekedésével. Sajnos természeti katasztrófa is hozzájárult az energiaár növekedéséhez (pl.: Kína egyes tartományaiban jelentős mennyiségű szénbánya állt le a heves esőzések miatt [7])

Ebben a globális energiapiaci környezetben Európát egy regionális válság is elérte: a vezetékes földgázszállítás mennyisége elkezdett csökkenni (részben az Északi-Áramlat 2 körül kialakult nézeteltérések miatt), ami valószínűsíti az árrobbanást eredményezett a földgáz piacokon.

Volatile Market

Gas prices rebound but are still near lowest since July

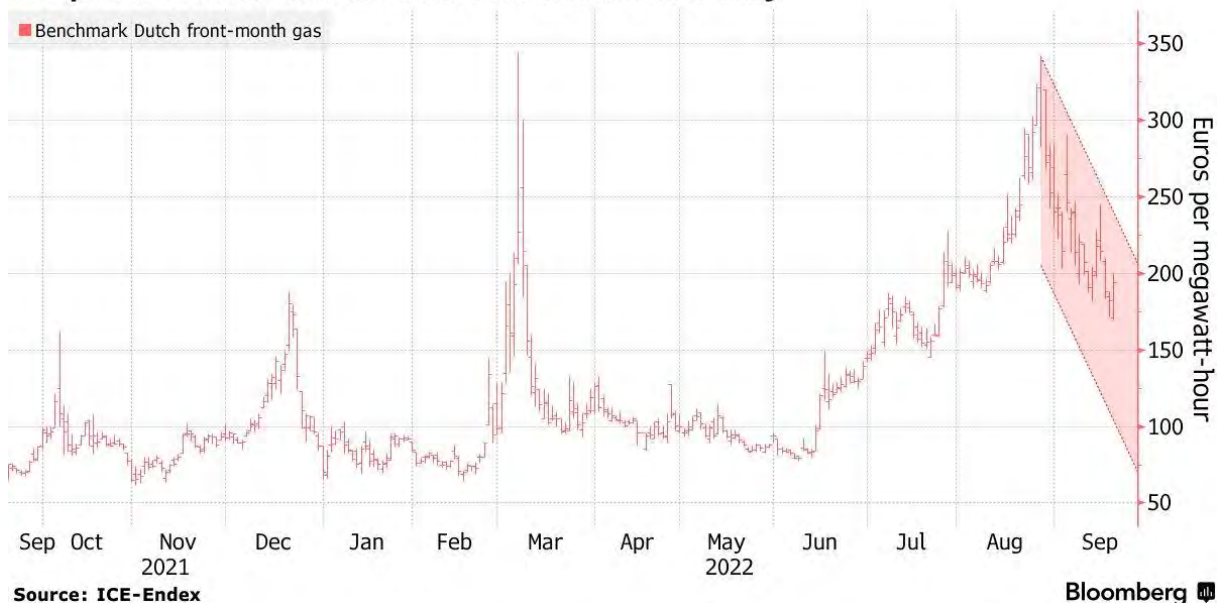

5. ábra Gázárak alakulása az elmúlt évben [8]

A gázár robbanás nagyon nehéz helyzetbe hozott számos gázkereskedőt, mivel nem tudták kigazdálkodni a megnövekedett gázárak fedezetét. További gondot jelent, hogy a gáz ára beépül a villamosenergia árába is, így a villamosenergia piacokon is többszörösére nőttek az energiaárak. Ennek magyarázata, hogy a villamosenergia piacon ún. „merit order” árszabás érvényesül, amelynek lényege, hogy a piaci árat a legmagasabb áron termelő egység szabja meg. Ezek ilyen árkörnyezetben egyértelműen a földgáztüzelésű erőművek lettek, amelyek gáz és szén-dioxid költségei is az egekbe emelkedtek és ezt a villamosenergia árában is érvényesítették. Mivel az összekapcsolt európai piacokon nincs elegendő földgáztól független villamosenergia termelő egység, a gázerőművek megkerülhetetlen részét képezik a rendszernek. Ebből kifolyólag az árfelhajtó hatásuk is érvényesül. A földgáz és a villamosenergia árnövekedése a gazdaságaink működőképességét veszélyezteti. Ebből kifolyólag számos elképzelés született a piaci folyamatokba történő beavatkozásra (pl.: tőzsdei ármaximálás vagy ársapka stb.) Azonban mostanáig nem történt beavatkozás, hiszen féltő, hogy a piaci folyamatokba történő beavatkozás energiahiányt is okozhat. Egy egyszerű példával élve, ha a villamosenergia piacon olyan ármaximumot vezetnének be, amelynél a gázerőművek tüzelőhő és szén-dioxid költsége már nem tud érvényesülni, akkor az a gázerőműveket leállásra kényszerítené és a villamosenergia ellátás kerülne veszélybe. A fenti problémára nyújthat megoldást az ún. Ibériai modell, amely estén a gázerőműveket kárpótolnák az ármaximáláson elszenvedett veszteségeikért, így azok üzemben maradhatnak. Ennek a modellnek a teljes európai piacra történő alkalmazhatósága azonban továbbra is kérdéses. Azonban, mint minden piaci beavatkozás ez is magában hordozza a veszélyét annak, hogy csökken a piaci kínálat és ezzel a válság csak tovább növekszik.

A jövőre vonatkozólag mindig nehéz megállapításokat megfogalmazni, ugyanakkor azt

teljes bizonyossággal kijelenthetjük, hogy **a korábbi alacsony energiaárak már nem fognak visszatérni**. Földgáz oldalon a kínálat szűkössége jelent korlátot az árcsökkenésnek, a kínálati szűkösséget a kereslet csökkenése tompítja, de meg nem tudja szüntetni. Ami az árak korigálását eredményezi. A kereslet szűkülésének részben lehet magyarázata a javuló energiahatékonyság és a takarékoskodás, ami pozitív fejlemény. Ugyanakkor a gazdaság lassulásával termelőegységek megszűnésével is csökkenhet az energia kereslet, ami összességében negatív kimenetel.

A villamosenergia piac a földgázpiactól erősen függ ezért árcsökkenés a korábbi szint mértékéig ott sem várható. Ezen felül, amennyiben a gázárak hatását nem is vesszük figyelembe a szén–dioxid költségek drasztikus emelkedése szintén viszonylag magas szinten tudja tartani az árakat. Az erőműbezárásoknak további árnövelő hatása lesz, kiváltképp a nukleáris kapacitások szűkítésének, hiszen nagymennyiségű földgáztól és szén–dioxidtól független termelés tűnik el az európai energiapiacokról, amelyet fosszilis energiahordozókból pótolva további kvóta keresletet generálnak, amelynek további árfelhajtó hatása lehet.

Összességében kijelenthető, hogy a korábbi energiaárak visszatérésére nem lehet számítani, ebből kifolyólag teljesen új szemléletre és alkalmazkodásra van szükség az energiaellátó rendszereinknek. A tanulmányunk célja, hogy segítsük ennek az új szemléletnek a formálódását Győr város esetében.

Önkormányzati Intézmények energiaellátásnak fejlesztése

Felmértük az önkormányzati intézmények energia felhasználását és ellátását, amit a mellékelt táblázatban összesítettük és diagrammokkal jelölve szemléltettünk. A felmérés részletes adatait az 1. mellékletben mutatjuk be.

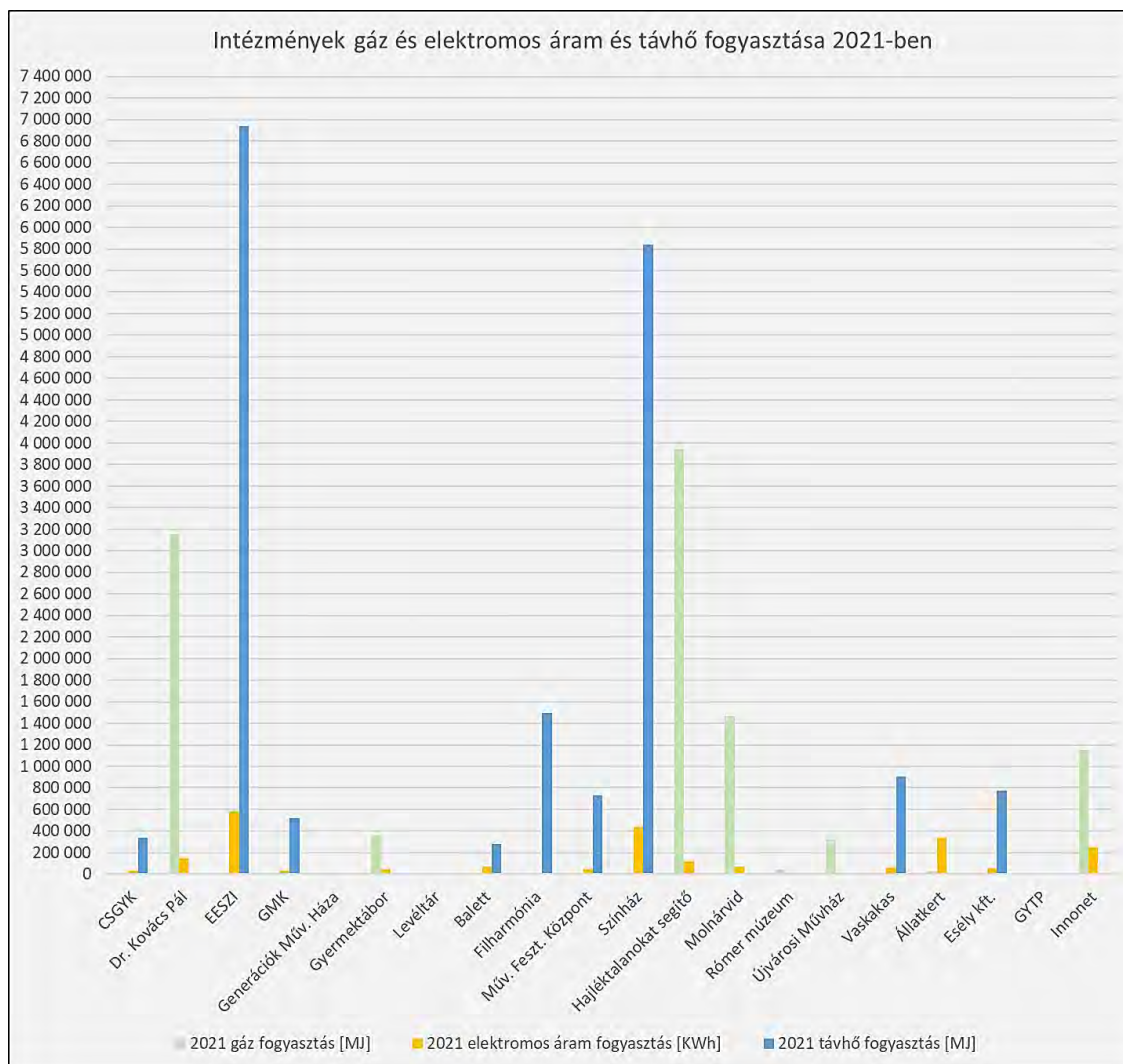

6. ábra Intézmények fogyasztási adatai

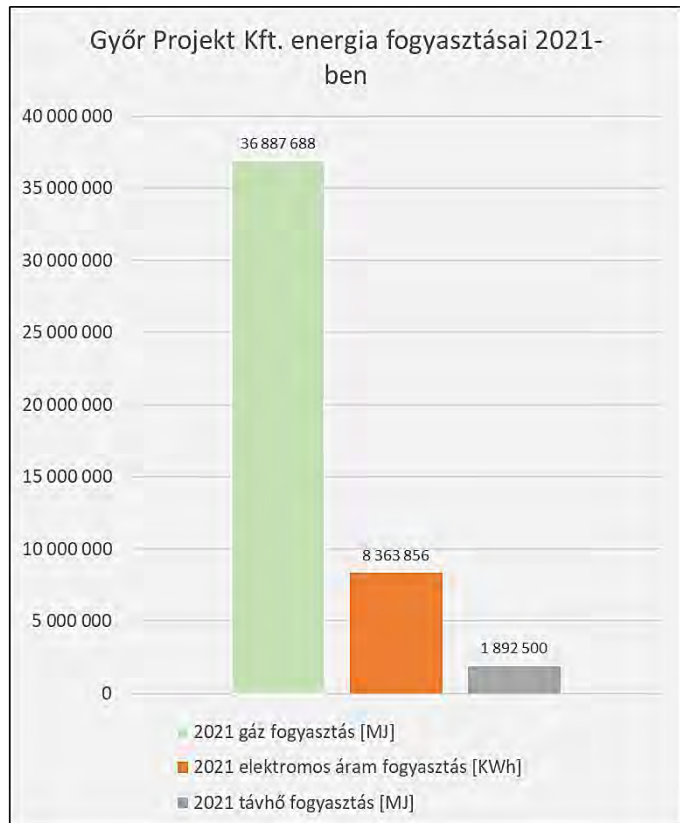
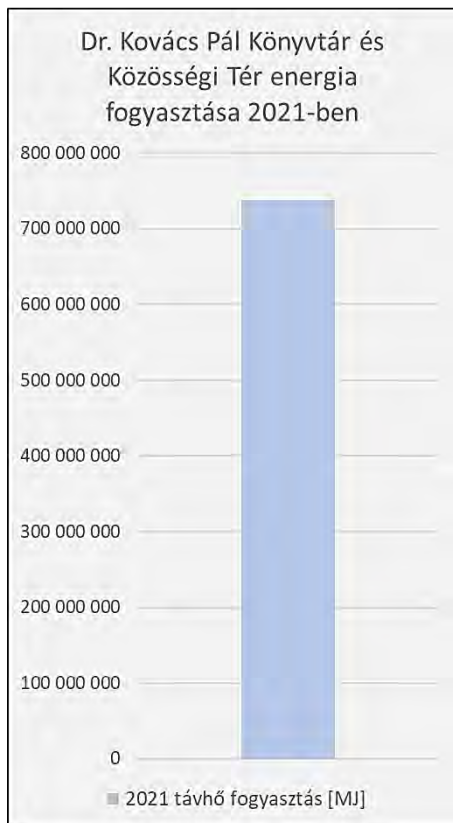

7. ábra Intézmények fogyasztási adatai

Ennek alapján a következő javaslatot tesszük egyes önkormányzati intézmények kedvezőbb energia felhasználásának átalakítására, felújítására. Javaslatunkban némely intézmény esetében decentralizált megújuló energiaellátást javasolunk, víz-levegő vagy víz-víz (geotermia) hőszivattyú és/vagy napelem alkalmazásával. A felújítást úgy kell kialakítani, hogy a meglévő hőellátó rendszer elemek felhasználhatók legyenek, és csak ez energia termelése legyen kiegészítve. Javaslatunk megfontolása esetén létesítményről létesítményre kell megvizsgálni, hogy abban mely megújuló energiatermelés jöhet szóba. Tájékoztató értéként közöljük, hogy egy cca. 100 kW névleges teljesítményű víz-víz hőszivattyú meglévő rendszerbe csatlakoztatásáig mintegy 35 millió Ft beruházással oldható meg, víz-levegő hőszivattyú ennél mintegy 20%-kal alacsonyabb költségből valósítható meg. Ezen hőszivattyúk alkalmazása esetén, a következő éves hatékonysági mutatók érhetőek el: víz-víz hőszivattyúk alkalmazásakor $4,5 \text{ kWh}_{\text{hő}}/\text{kWh}_{\text{áram}}$, víz-levegő esetében ez az érték $3,5 \text{ kWh}_{\text{hő}}/\text{kWh}_{\text{áram}}$. A hőszivattyúval egész évben használati melegvíztermelés is biztosítható, illetve igény esetén meg tudják oldani az adott létesítmény nyári hűtési energia biztosítását. Az intézmények geotermikus energiával történő fejleszhetőségét az 5.1.4-es fejezetben ismertetjük részletesen.

Az intézmények energia fogyasztási adatai alapján, javasolnánk az Audi Aréna és az Olimpiai sportpark lokális talajszondás geotermikus energiával történő ellátását. Ezen két intézmény esetén, a telepítési hely is adott, melyet a következő térképen szemléltetünk.



8. ábra Audi Aréna talajszondás geotermia telepítési helyszíne



9. ábra Olimpiai Sportpark talajszondás geotermia telepítési helyszíne

3. Nemzetközi és hazai energia helyzet ismertetése, kilátások, törekvések

Az energia árának növekedése egy átfogó meghatározás, sajnos a korábbi energiaválságokkal ellentétben (olajválságok, szénhiányok stb.) a jelenlegi energiaválság szinte minden energiahordozót érint. Az árrobbanás (európai viszonylatban) a földgáz esetén a legjelentősebb, ugyanakkor a kőolajból előállított termékek, és az összes tőzsdén kereskedett szénfajta (feketeszén, barnaszén és a kokszolható szén) ára is igen jelentősen megemelkedett. Ilyen helyzetben az olyan energiahordozók kerülnek előtérbe, amelyeknek a tőzsdei kereskedelme nem lehetséges az alacsony energiasűrűség (nehezen szállítható) illetve a tárolhatóság miatt. Ilyen energiahordozó szinte az összes megújuló energiaforrás. Ebből kifolyólag nemzetközi és hazai szinten is új lendületet kapott a megújuló termelők létesítése, amely városi és fogyasztóközeli szinten is jelentős fejlesztési potenciállal bír. Azonban nem lehet megfedkezni az időjárásfüggő termelők rendszerbe illesztési nehézségeitől. Az időjárás változékonysága okozta termelés ingadozásáról sem. Ezeket a korlátokat alaposan megismerve és hozzájuk alkalmazkodva számos esetben további térnyerés biztosítható a megújuló energiaforrások számára. Nemzetközi összevetésben a megújuló források kiaknázásán túl a saját termelésű fosszilis termelés fokozásával is válaszolnak a válságra. Természetesen az egyes régiók egymással merőben eltérő természeti adottságokkal és műszaki lehetőségekkel bírnak. Egy város energiastratégiájának kialakítása során pedig mindig a helyi adottságokhoz történő minél jobb alkalmazkodás a cél.

A földgáztól eltérő hő és villamosenergia termelő egységek helyettesítésénél a legnagyobb kihívás a magas beruházási költségek jelentik. Iparági gyakorlat szerint egy azonos teljesítményű földgáz kazán és egy biomassza kazán között háromszoros árkülönbség van. Ezért ezeket a rendszereket magas kihasználtsággal igyekeznek üzemeltetni. A jelenlegi árkörnyezetben azonban hatalmas árelőnye van egy olyan termelőnek, amely a gáz és a széndioxid kvóta áringadozásaitól függetlenül tud termelni.

Hasonló nehézség a távhőrendszerek fejlesztésének és bővítésének magas beruházási költség igénye. Amennyiben az egyedi fűtési rendszerek számára nem áll rendelkezésre olcsó földgáz felértékelődik a távhőrendszerek szerepe. A távhőrendszerek méretükből kifolyólag alkalmasak olyan energiahordozók gazdaságos és környezetbarát hasznosítására, amelyek egyedi fűtési rendszerek esetén nem lennének elérhetőek. Tipikus példa erre a geotermia, különböző hulladékok vagy ipari hulladék hő, de ide sorolható a kapcsolt (hő és villamosenergia) termelésből előállított hő is, amely primerenergia megtakarítás révén jelentős gazdasági és környezetvédelmi előnnyel jár, a közvetlen energiatermeléshez képest. Háztartási méretben ugyan léteznek kapcsoltan termelő egységek, azonban ezek gazdaságossága megkérdőjelezhető.

4. Kitekintés más hazai és külföldi nagyvárosok energiaellátásának fejlesztéséről

Ebben a fejezetben nemzetközi kitekintést teszünk más városok energiaellátási rendszereinek felépítésére, megvalósult és tervezett fejlesztéseinek bemutatására.

Az energiaátmenetben a hagyományos fosszilis energiahordozóktól való fokozatos elszakadás, mint alapvető célkitűzés van definiálva. Ennek megvalósítása a helyi adottságokhoz igazodva kezdődött meg szerte Európában. Adottságoktól függetlenül megállapíthatjuk, hogy a távhőrendszerek az energiaátmenetben kulcsszerepet töltenek be, hiszen számos olyan megújuló energiahordozót vagyunk képesek távhőrendszeren keresztül hasznosítani, amelyre nem lenne gazdaságosan lehetőség szétaprózódott egyedi hőellátási esetekben. Ilyen megújuló energiahordozó lehet a biomassza, a válogatott és kezelt hulladékból előállított tüzelőanyagok, a geotermia illetve különböző alacsony hőmérsékletű hulladék hőforrásokból hőszivattyúval kinyert hőenergia. További előnye a távhőrendszereknek, hogy a kapcsolt (hő és villamosenergia) termelésből előállt hőenergiát gazdaságosan képesek továbbítani a fogyasztók számára. A kapcsolt termeléssel elért primerenergiamegtakarítás pedig fosszilis tüzelőanyag esetén csökkenti az üvegházhatású gázkibocsájtást, míg megújuló pl.: biomassza esetén a kapcsolt termeléssel, jóval nagyobb arányban lehetséges hasznosítani a rendelkezésre álló (adott esetben szűkös) biomassza készleteket.

Bécs

A bécsi távhőrendszer egy kifejezetten fejlett nagyvárosi távhőrendszer, amely számos fejlesztési koncepcióhoz szolgál alapul. A bécsi távhőrendszernek köszönhetően, Ausztria éves szinten 1,5 millió tonna szén-dioxid kibocsájtást kerül el [9]. Összehasonlításképpen Magyarország teljes kibocsájtása, nagyjából 50 millió tonna.

Annak ellenére, hogy a bécsi távhőrendszer jelentősen nagyobb a győrinél, (a bécsi rendszerben ~440 000 háztartás kerül ellátásra, Győr esetében ~25 000) számos olyan műszaki megoldás található benne, amely kisebb méretben implementálva előnyös lenne a győri rendszer számára is. Az egyik legnagyobb előnye a bécsi rendszernek a nagykiterjedésű hálózat nyújtotta kooperációs lehetőség. Egyrészt az összekapcsolt rendszer miatt csökken szükséges tartalék kapacitás nagysága, másrészt több termelő termelhet ugyan arra a rendszerre, így nincs monopolhelyzete egyik szereplőnek sem. További előnye a bemutatott rendszernek, hogy több betáplálási pont van, amely kedvezőbb hidraulikai és a rendszerveszteségi szempontból.

A több típusú hőtermelő rendszerbe integrálása stabilitást is tud adni változékony energiapiaci körülmények között. (Ahogyan ez Győr esetében is látható a gáz és a geotermia alkalmazásával).

A bécsi rendszer egyik legnagyobb előnye forrás oldalon a hulladék hasznosító művek jelenléte. A hulladék hasznosító művek nagyon szigorú környezetvédelmi normák mellett háztartási hulladékból állítanak elő távhőt és villamosenergiát kapcsoltan. A hulladék és a hulladékokból előállított másodlagos tüzelőanyagok (SRF, RDF) energetikai hasznosítása

bevett gyakorlat Európában (Magyarország esetében a budapesti HUHA az egyetlen, amely csak és kizárólag hulladékkal üzemel, azonban minden hazai szilárdtüzelésű erőmű hasznosít hulladékból előállított tüzelőanyagot kisebb nagyobb részarányban). Több füstgáztisztító berendezés üzemel ezeken a létesítményeken, amelyek segítségével az erőművet elhagyó füstgáz nem okoz környezeti kárt. A körkörös gazdaság kialakítása szempontjából előnyös is, mivel az anyagában már nem hasznosítható hulladékok másképpen nem tudnának hasznosulni. Jelen gazdasági környezetben, az anyagában már nem hasznosítható hulladékokból előállított hő gazdasággal olcsóbb, mint a földgáz alapon termelt hő.



10. ábra Bécsi távhő körgyűrű elvi sémája a kapcsolódó erőművekkel [10]

Graz:

A grazi távhőrendszer méretét tekintve közelebb áll Győr városához, előbbi 40 000 lakást lát el hővel plusz intézményi fogyasztók, míg a győri 25 000 lakást és intézményi fogyasztókat. A grazi rendszerben lévő fejlesztések meglehetősen sokrétűek. Ebből kifolyólag sok ötlet is lehet implementálni az ottani tapasztalatok alapján.

Megépítették Ausztria legnagyobb teljesítményű **napkollektor parkját**, amely a távhőrendszerre termel rá. A síkkollektorok összes felülete meghaladja a 8000 m²-et. Névleges teljesítménye 5,7 MW_{th}. Egy ilyen rendszer alapvetően gázkazánokat képes tehermentesíteni, napos időben csökkenthető a telephely földgáz igénye. A gázkazánok jól szabályozhatók, ezért le tudják teljesítményükkel követni a nap járását és az időjárásból adódó ingadozásokat. Mivel

síkkollektorok, ezért csak meleg időben tudnak melegvizet szolgáltatni (ellentétben a vákuumcsöves kollektorokkal, ahol a konvektív hőveszteség a duplafalú csőben lévő vákuum miatt nem jelentkezik, így fagyos, de napsütéses időben is képes termelni). Mindemellett fontos látni, hogy a napkollektorok a nyári HMV üzemben tudják a legtöbb termelést nyújtani. Ebben az esetben a Győri rendszert nagyarányú geotermia felesleg jellemzi (ezt a vonatkozó fejezetben részletesen be is mutatjuk). Azaz a napkollektorok alkalmazásának csak olyan rendszerekben van tényleges hozzáadott értéke, ahol gázkazánokat (és nem geotermiát) vált ki.

Gössendorfban megépítettek egy **villamos kazánt** (power to heat). Ez a technológia hazai környezetben is elterjedőben van (Csepeli Erőmű, Észak-Budai Fűtőerőmű). Alapvetően a villamos kazán tartalékban áll, viszont kiegyenlítő szolgáltatást nyújt a hálózatnak, amelyért rendelkezésre állási díjat kap az üzemeltető (RÁD). Abban az esetben, ha a hálózaton túltermelés van a villamoskazánt üzembe veszik és a túltermelést (negatív irányú kiegyenlítő energia) befűtik a hálózatba, rendkívül kedvező áron. Magyarországon a napelemek rohamos terjedése miatt megsokszorozódott a MAVIR kiegyenlítő energia költsége, a kiegyenlítő kapacitások szűkösek. Logikus lépés ilyen egységeket létesíteni, hiszen javítják a rendszer kiegyensúlyozását és közvetve megújuló energiát is táplálnak a távhő hálózatba. A gössendorfi példa egy 10 MW teljesítményű blokkot jelent, amely a hazai gyakorlattal szinkronban szintén negatív irányú kiegyenlítő energiát hasznosít, azaz a rendszerirányító utasítása alapján lép működésbe. A vonatkozó fejezetben részletesen elemezzük egy ilyen rendszer megvalósíthatóságát.



11. ábra Elektromos kazán felépítése Gössendorfban: forrás [11]

Hőszivattyúk alkalmazása is előtérbe került az utóbbi időben. Hőszivattyúzás esetén valamilyen hulladékhő forrás kerül felhasználásra, amelynek hőmérséklete nem teszi lehetővé a közvetlen hőcserélőkön keresztül történő alkalmazást. A hőszivattyú villamos áram segítségével a hulladékhő hőmérsékletét megemeli, hogy az hasznosítható legyen. Ezen rendszerek a Győrben történő alkalmazására külön fejezeteket szenteltük és részletesen

bemutatjuk. A grazi példa esetében egy vasműben $\sim 60\text{ }^{\circ}\text{C}$ keletkező hulladékhő hasznosítása történt meg (Marienhütte). A beépített két darab $5,75\text{ MW}_{\text{th}}$ teljesítményű hőszivattyú $95\text{ }^{\circ}\text{C}$ előremenő hőmérséklete szolgáltat hőt a helyi ipari igények kielégítésére és a távhőrendszer számára. A távhőrendszerek ipari környezetbe történő kiterjesztésének nagy előnye, hogy becsatornázhatók különböző hulladékhő források a rendszerbe.



12. ábra Az egyik $5,75\text{ MW}$ teljesítményű hőszivattyú [11]

Lienz:

A lienzi távhőrendszer jelentősen kisebb a győri rendszernél. Csúcsterhelése mindössze 25 MW (13. ábra). Viszont számos technológiát felsorakoztat az energiamixben. A rendszer alapterhelését egy biomassza hőbevitelű ORC rendszer alkotja (14. ábra). A rendszer előnye, hogy kis teljesítményen is viszonylag jó hatásfokot biztosít. A hivatkozott tanulmány szerint $14\text{--}18\%$, terheléstől és környezeti paraméterektől függően. Egyszerűen telepíthető, nem igényel külön vízlágyító berendezést (mivel nem hagyományos gőzkörfolyamatot hajt végre). Hátránya a magasabb beruházási költség.

A tartamdiagrammról megállapítható (8. ábra), hogy a napkollektoros termelés (lilával jelölve) nem számottevő. A rendszer alap hőigényét az ORC termeli kapcsoltan (hő és villany). Ezt követően lép üzembe egy közvetlen biomassza forróvíz kazán, a csúcsigényekre (és tartaléknak) pedig földgáztüzelésű forróvíz kazánok vannak.

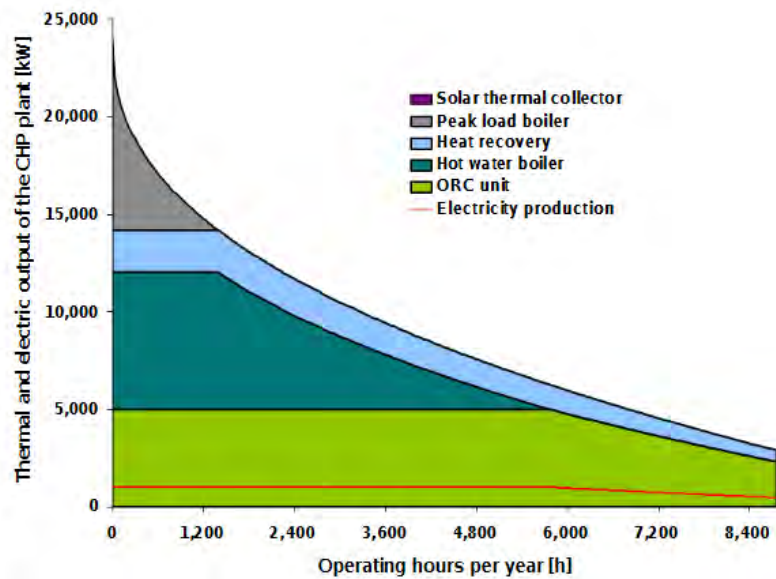

13. ábra : Lienz távhőrendszerének tartamdiagramja [12]

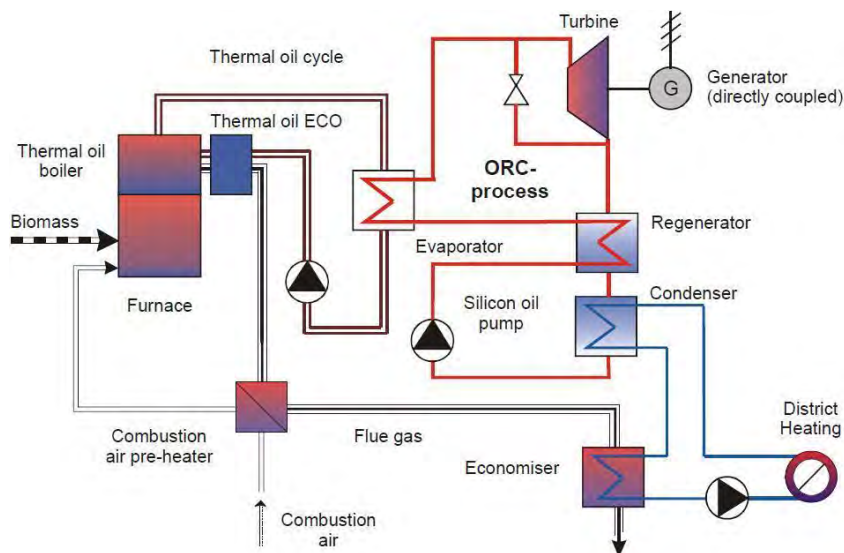

14. ábra Lienz biomassza ORC fűtőerőmű [12]

Skieve:

Skieve egy dániai kisváros, melyben 8500 távfűtött lakás található. A távfűtés megújuló alapú ellátására egy biomassza elgázosítót létesítettek. A bemenő biomassza pelletből fejlett elgázosítási technológiával gázmotorok számára is elegendő szintézisgázt állítanak elő. A rendszer 6 MW villamos és 11,5 MW hő teljesítménnyel rendelkezik, továbbá rendelkeznek még szintézisgáz tüzelésű forróvízkazánokkal a csúcshőigények kielégítésére. A rendszer villamos hatásfoka mintegy 30,7%, ami majdnem duplája, mint a Lienzi ORC-nek. Ezek rendkívül kedvező energetikai mutatók, ilyen alacsony egységteljesítményen. A biomassza egy környezetbarát, de korlátozott mennyiségben rendelkezésre álló energiahordozó. Ezért ezek a rendszerek kifejezetten előnyösek gazdaságossági és fenntarthatósági szempontból, hiszen egy

korlátosan rendelkezésreálló energiahordozót hasznosítanak, jó villamos és hő hatásfokkal.



15. ábra Korszerű nyomás alatti biomassza elgázosító Skieveben [13]



16. ábra A skieve-i elgázosítós fűtőerőmű látképe [14]

5. Lehetőségek Győr energia ellátásának fejlesztésére

5.1. Távhőellátás hatékonyságának fejlesztése

5.1.1. Alapvető megfontolások

Győr távhő ellátásának egy energia termelő-ellátó központja van, Győr-Szol Zrt. Rozgonyi úti fűtőműve. A fűtőmű az alábbi hőtermelő berendezésekből áll:

Forróvízes kazánház:

Forróvíz kazánok	Névleges hőteljesítmény [MW]	Üzembe-helyezés éve	2021-es év üzemórái [óra]
Dorogobuzsszkij PTVM-50-2, földgáz	58,15	1972	55
Dorogobuzsszkij PTVM-50-2, földgáz	58,15	1971	146
Dorogobuzsszkij PTVM-50-2, földgáz	58,15	1975	1574
Dorogobuzsszkij PTVM-50-2, földgáz	58,15	1976	3276
Dorogobuzsszkij KGVM-100, földgáz	116,3	1983	735
Összes beépített kazánteljesítmény:	348,9 MW		

1. táblázat Forróvízes kazánok

Megjegyzés: 2023. január 1-től az 1. sz. PTVM forróvíz-kazán üzemem kívül lett helyezve, a 2.sz. PTVM kazán bemenő hőteljesítményét 50 MW alá lett csökkentve (a kazán max. kiadható hőteljesítménye 44,34 MW-ra csökkent), melyre a szigorodó környezetvédelmi normák, valamint a forrás hiány miatt került sor.

Gázmotoros erőmű:

Gázmotorok	Névleges hőteljesítmény [MW]	Üzembe-helyezés éve	2021-es év üzemórái [óra]
Wärtsilä Finland Oy, 18V34SG, földgáz	5,88	2002	5387

	Wärtsilä Finland Oy, 18V34SG, földgáz	5,88	2002	4193
	Wärtsilä Finland Oy, 18V34SG, földgáz	5,88	2003	5112
Összes beépített hőteljesítmény:		17,7 MW		

2. táblázat Gázmotoros erőmű

Gőzkazánok:

Gőzkazánok	Névleges hőteljesítmény [MW]	Üzembe- helyezés éve	2021-es év üzemórái [óra]
Láng Gépgyár HLG 4/12, földgáz	2,6	2002	3764
Láng Gépgyár HOK 12/12, földgáz	7,8	1981	2387
Láng Gépgyár HLG 12/16, földgáz	7,9	1989	2590
Vulcan HOK 12/12, földgáz	7,8	1980	üzemen kívül
Összes beépített kazánteljesítmény:		26,1 MW	

3. táblázat Gőzkazánok

Geotermikus hőellátás

PannErgy az általa létesített és üzemeltetett geotermikus kutakból biztosít hőenergiát Győr-Szol Zrt. részére. Három termelő kút van Böny térségében, -ahol a hőközpont is található-, a két visszasajtoló kutak Péren vannak. A geotermia szekunder lágyvizes rendszerén keresztül kb. 1.115 m³/h 94°C paraméterű fűtővíz kapacitás áll rendelkezésre. Elosztásából szerződéses partnerei közül, az AUDI Hungária Zrt. mintegy 0-480 m³/h térfogatáramú 94 °C hőmérsékletű fűtővizet kap. Ezzel szemben a Győr-Szol Zrt. a fennmaradó cca. 635 m³/h, 94°C fűtővizet, és ehhez hozzá keverve a maximum 450 m³/h mennyiségű, fűtési szezonban átlagosan 70-74 °C hőmérsékletű Audi Hungária Zrt. által már lehűtött, úgynevezett visszatérő hőmérsékletű fűtővizet kap. Győr-Szol Zrt.-be vezetett fűtővíz mennyiségének/hőmérsékletének szabályozását a Hűtőház közelében található elosztóaknába telepített programozható automatikus keverőszelep végzi az adott időjárási, pillanatnyi fogyasztás és a hőigényeknek megfelelően.

Minden év november 30-ig az Operatív hőszolgáltatási szerződésben kerül rögzítésre a következő évi várható geotermikus hőátadás, hőátvétel. A Hosszú távú hőenergia szállítási szerződés 2022 évi módosítása - a hőátvétel prioritási sorrendjében a geotermikus energia első helyre került, és így a teljes nyári hőigényt a geotermikus energia szolgálja ki. A 2022. évi

Operatív hőszolgáltatási szerződésben rögzített értékeket a következő táblázat mutatja:

HÓNAP	GJ
2022. január	70000
2022. február	63000
2022. március	75000
2022. április	55000
2022. május	34000
2022. június	25000
2022. július	24000
2022. augusztus	24000
2022. szeptember	29000
2022. október	75000
2022. november	77000
2022. december	78000
Összesen:	629000

4. táblázat 2022.évi hőátvétel

A névleges beépített teljesítmény: 45 MWth

Az átvehető teljesítmény függ a keringtetett tömegáramtól és a hőcserélőben áramló közegek közti hőmérsékletkülönbségtől. Az AUDI Hungaria Zrt. hőelvételének hatása már bele van foglalva az érkező vízhőmérsékletben.

A szerződés szerinti vállalás, hogy min. 45 l/s térfogatáramot biztosítanak számunkra minden időben.

Győr-Szol Zrt. hőforrásainak éves energia termelését az alábbi táblázatban és diagramban szemléltetjük. Illetve a diagramban előre vetítjük a jövőbeli energiatermelés várható változásait.

Év	A fűtőerőműből a fogyasztók felé kiadott forróvíz	Geotermikus forrású, távhőrendszerbe táplált hő (GJ)	Geotermikus forrású, távhőrendszerbe táplált hő aránya a teljeshez képest (%)	Gázmotorokkal termelt távhőrendszerbe táplált hőenergia (GJ)	Gázmotorokkal termelt távhőrendszerbe táplált hőenergia aránya a teljeséhez képest (%)	Kazánokkal termelt, forróvízes távhőrendszerbe táplált hőenergia (GJ)	Kazánokkal termelt forróvízes távhőrendszerbe táplált hőenergia aránya a teljeshez képest (%)
2020	1 204 738	470 644	39%	120 398	10%	613 696	51%
2021	1 283 555	528 917	41%	214 204	17%	540 434	42%
2022	1 130 128	665 180	59%	418	0,04%	464 530	41%

17. ábra Győr-Szol Zrt. hőforrásainak éves energia termelése

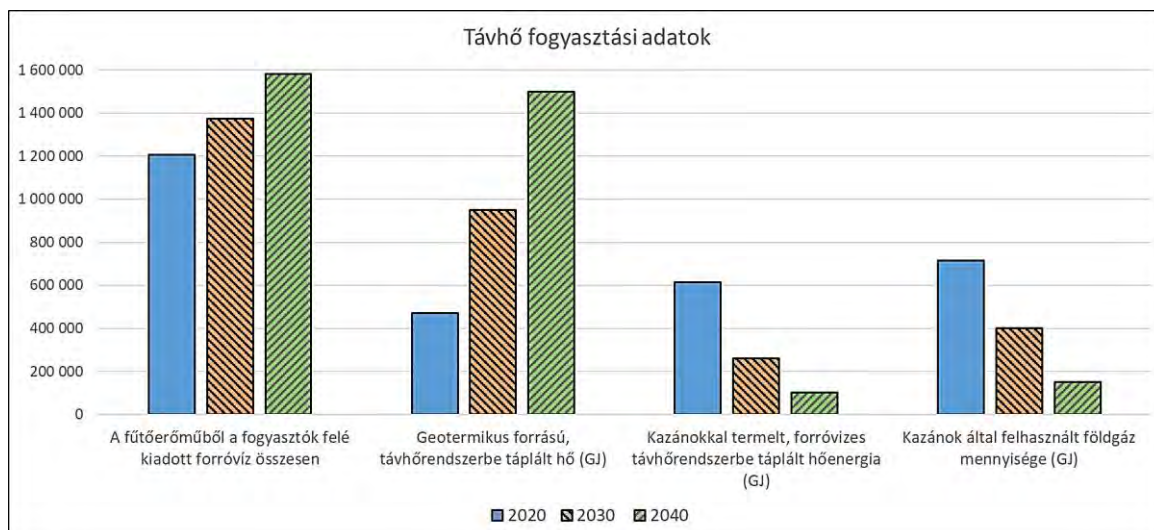

18. ábra Győr-Szol Zrt. hőforrásainak éves energia termelése

Az alábbi táblázatban mutatjuk Győr-Szol Zrt, Miskolci és budapesti távhőellátó rendszerek primer energia átalakítási tényezőjét és megújuló energia részarányát.

Hőszolgáltató megnevezése	Primer energia átalakítási tényező	Távhőellátás megújuló energia részaránya
Győr-Szol Zrt. Távhőszolgáltatási Igazgatóság 2023.január.10 adatok (2022-ra vonatkoznak)	0,5394	0,5857
MIHŐ Miskolci Hőszolgáltató Kft Primer átalakítási tényező és megújuló energia részaránya 2022. évi adatok alapján		
Belvárosi terület	0,3678	0,5811
Avasi terület	0,3634	0,6509
A budapesti távhőellátó rendszerek primerenergia-átalakítási tényezőjének és megújuló energia tartalmának meghatározása – 2020. évi adatszolgáltatás		
Észak-Pest – Újpalota egyesített hőkörizet	0,747	0,111
Észak-Budai Hőkörizet	1,055	0,001
Dél-Pesti hőkörizet	0,727	0
Dél-Budai Hőkörizet	0,76	0
Csepeli Hőkörizet	0,962	0
Zuglói Hőkörizet	0,931	0,001
Rákoskeresztúri Hőkörizet	0,893	0,001
Rózsakerti Hőkörizet	1,115	0,001

19. ábra Győr-Szol Zrt. hőforrásainak éves energia termelése

A táblázatból látható, hogy a győri távhőszolgáltatás alacsony primer átalakítási tényezővel és magas megújuló energia részarányal rendelkezik, ami mindenképpen azt a kedvező helyzetet tükrözi vissza, hogy a távhő előállításban a geotermia, mint megújuló energiaforrás részaránya magas.

A távfűtés hatékonyság javítására az alábbi lehetőségeket vizsgáltuk meg:

1. Az épületek hőigényének csökkentése utólagos hőszigeteléssel, nyílászáró cserével, az épületeken belüli fűtési rendszerek felújításával, annak érdekében, hogy a fűtési rendszerek szabályozhatóak, a fűtési energia mérhető legyen. Ennek köszönhetően a felhasználók ösztönözve legyenek az energia takarékosagra.

2. Távfűtési hőközpontok korszerűsítésével, jobb szabályozhatóság, felügyelet és energia hatékonyság növelése érdekében.

3. A megújuló energiaforrások, például napenergia, biomassza, vagy hidrogén felhasználás bevezetése, a geotermikus energia növelése a fosszilis tüzelőanyagoktól való függőség csökkentése érdekében.

4. Az ipari folyamatokból, energiatermelésből származó hulladékhő vagy természetben rendelkezésre álló hő felhasználása a távfűtési rendszer kiegészítésére. Amennyiben a hulladékhő magas hőmérsékleten, a távfűtési rendszer hőmérsékletének megfelelő hőmérséklet szinten rendelkezésre áll, akkor annak a távfűtésbe történő betáplálása közvetlenül megvalósulhat. Amennyiben a hulladékhő alacsonyabb hőmérsékleten áll rendelkezésre, mint a távfűtés hőmérséklet szintje, abban az esetben hőszivattyú berendezéssel, elektromos energiafelhasználással a távfűtés hőmérséklet szintjére kell emelni, és így táplálható be a távfűtésbe.

5. Elektromos hálózat kiegyenlítés céljából, az elektromos rendszer irányítója által vezérelt módon történő elektromos hálózatba be és kitáplálás a meglévő gázmotorok üzemeltetésével és új elektromos kazánok beépítésével. Az elektromos hálózat kiegyenlítésére kedvező gazdasági megállapodások köthetők az elektromos energia kereskedőkkel, ennek köszönhetően nagyon kedvező áron valósulhat meg ezekkel a berendezésekkel az energiatermelés.

Itt jegyezzük meg, hogy geotermikus szolgáltatóval érvényes szerződés értelmében, elsődleges hőellátó forrás a geotermia, új hőforrások bevitelét egyeztetni kell a geotermia szolgáltatóval.

6. Távfűtési hálózat bővítése, rugalmasságának növelése, új, alacsony hőmérsékletű fogyasztók távfűtésre történő csatlakoztatásával, új hőtermelő berendezések kiépítésével.

7. Korszerű vezérlőrendszerek alkalmazása a rendszer működésének optimalizálása és az energiafogyasztás csökkentése érdekében. A terheléskezelés optimalizálása a hőigény és a hőellátás összehangolása érdekében. Intelligens mérés és a fejlett analitika felhasználása a

rendszer általános teljesítményének javítása érdekében. Itt szeretnénk kiemelni a távfűtési rendszer előremenő hőmérsékletének csökkentését, aminek köszönhetően növekszik a megújuló energiaforrások felhasználásának lehetősége.

Célként javasoljuk a távfűtési rendszer energia termelésének fosszilis energiától történő függetlenségét, megújuló energiával való kiváltását.

Fenti javaslatainkat az alábbiakban részletezett megoldásokkal látjuk megvalósíthatónak.

5.1.2. Energiafelhasználás csökkentése, épületek rekonstrukciója, felújítás hőszigetelés

Az épületek hőszigetelésével kapcsolatban az alábbi adatszolgáltatást kaptuk a Győr-Szol Zrt.-től:

<i>Lakóépületek saját hőközpontról ellátva:</i>	<i>771 db</i>
<i>Ebből szigetetlen:</i>	<i>446 db</i>
<i>A szigetetlen lakóépületek tervezői hőigénye:</i>	<i>93 864 kW</i>
<i>Teljes szigetelés utáni hőigény:</i>	<i>61 012 kW</i>

<i>Lakóépületek idegen hőközpontról ellátva:</i>	<i>51 db</i>
<i>Ebből szigetetlen:</i>	<i>13 db</i>
<i>A szigetetlen lakóépületek tervezői hőigénye:</i>	<i>2 122 kW</i>
<i>Teljes szigetelés utáni hőigény:</i>	<i>1 379 kW</i>

<i>Összes távhőről ellátott lakóépület:</i>	<i>822 db</i>
<i>Ebből szigetetlen:</i>	<i>459 db</i>
<i>A szigetetlen lakóépületek tervezői hőigénye:</i>	<i>95 986 kW</i>
<i>Teljes szigetelés utáni hőigény:</i>	<i>62 391 kW</i>

Az épületek teljes szigetelése utáni hőigényt az eredeti tervezői hőigény 65 %-ával vettük figyelembe. A győri távhőellátási rendszerre ezen kívül jelentős számú közületi felhasználó (oktatási, egészségügyi intézmények, irodaházak, ipari létesítmények stb.) csatlakozik, ezeket az adatszolgáltatásnál nem vettük figyelembe.

A Győr-Szol Zrt. tulajdonában lévő hőközpontok között megkülönböztetünk több, egymástól független épületet (létesítményt) ellátó, ún. szolgáltatói hőközpontot, illetve a csak egy épület hőenergia- ellátását biztosító felhasználói hőközpontot.

Azon hőközpontok, amelyek nincsenek a Szolgáltató tulajdonában (idegen tulajdonú hőközpontok), felhasználói hőközpontként üzemelnek.

A Győr-Szol Zrt. tulajdonában lévő hőközpontok fűtési körei esetében minőségi szabályozás valósul meg, a fűtővíz hőmérsékletét a külső hőfok függvényében DDC szabályozók állítják be, jellemzően 75/60 °C-os hőfoklépcsővel a leghidegebb időben.

Felhasználói hőközpontról ellátott épületek a saját hőközpontjaikról közvetlenül kapnak ellátást, a szolgáltatói hőközpontokról ellátott, ún. kapcsolt épületek viszont a hőközpontból kiinduló szekunder vezetékhalózatra az épületük hőfogadójával csatlakoznak. A hőfogadókban statikus módon, beszabályozó ferdeszelepekkel állítható be az adott épület szükséges fűtési vízmennyisége, és itt történik az épületek költségmegosztó hőmennyiségmérése is.

A fűtőkorszerűsítésen átesett épületek esetén a felhasználók a hőleadók elé beépített termosztatikus radiátorszelepekkel saját igényeiknek megfelelő helyi szabályozást valósíthatnak meg.

Újabb, eleve korszerű fűtési rendszerrel létesült épületek esetén gyakran lehetőség van az épületrészenkénti (lakás, üzlet) szabályozásra is, termosztátról működtetett zónaszelepek révén.

A 90-es évek közepétől létesített új épületek már vízszintes elrendezésű fűtési rendszerrel és a fűtési hőfelhasználást mérő, egyedi, költségmegosztó hőmennyiségmérővel valósultak meg.

A távhőrendszerre kapcsolódó hőközpontok tulajdon szerinti megoszlása:

Összes hőközpont:	459 db
Szolgáltatói hőközpontok:	101 db (22 %)
Saját tulajdonú felhasználói hőközpontok:	164 db (35 %)
Idegen tulajdonú felhasználói hőközpontok:	194 db (43 %)

A távhőrendszerről kiszolgált épület- és lakásállomány megoszlása:

Ellátott összes épület:	1120 db
Ellátott lakóépület:	822 db
Költségmegosztóval felszerelt lakóépület:	372 db (45 %)
Egyedi hőmennyiségmérővel felszerelt lakóépület:	78 db (9 %)

Ellátott összes lakás:	25 173 db
Költségmegosztóval felszerelt lakás:	10 658 db (42 %)
Egyedi hőmennyiségmérővel felszerelt lakás:	2114 db (9 %)

A lakóépületek utólagos hőszigetelésével, amennyiben az nyílászáró cserével és fűtőkorszerűsítéssel párosul, az utóbbi években már összességében kb. 50 %-os fűtési energia megtakarítás érhető el. Amennyiben az utólagos hőszigetelés fűtőkorszerűsítés nélkül valósul meg, megtakarítás gyakorlatilag nem jelentkezik, csupán a belső hőmérséklet lesz 2-3 °C-kal magasabb.

A hőközponti fűtési menetrendet – ami a méretezési külső hőmérsékletnél jellemzően 75/60 °C-os hőfoklépcső – a felhasználó (az épület tulajdonosi közössége) kérésére módosítja a szolgáltató. Szolgáltatói hőközpont esetében ehhez az egy fűtési hőcserélő blokkról ellátott

felhasználók 70%-nak egyetértése szükséges.

Azon szolgáltatói hőközpontok esetén, ahol az egy fűtési blokkról ellátott épületek közül nem mindegyikben történt meg az energetikai korszerűsítés, a még korszerűsítésen át nem esett épület megfelelő fűtése érdekében nincs is erre lehetőség. A fűtési menetrend megváltoztatása akkor sem feltétlenül indokolt, ha a felhasználói hőközpontról ellátott épületben, vagy a szolgáltatói hőközpont egy fűtési blokkjáról ellátott valamennyi épületben megvalósul az energetikai korszerűsítés, ugyanis a változatlan menetrenddel biztosítható, hogy minden lakó a számára megfelelő (akár a korábbinál magasabb) belső hőmérsékletet állíthassa be a termosztatikus radiátorszelepekkel.

Javaslat:

1. Épületek hőszigetelése, nyílászáró cseréje, és ezzel párhuzamosan a fűtési rendszer felújítása, szabályozhatóvá tétele, a lakások által felhasznált hő költségmegosztó mérése, egyedi hőmennyiségmérőkkel, vagy hőleadónként teljeskörűen felszerelt elektronikus költségmegosztókkal. Ennek az intézkedésnek következtében jelentősen csökkenhet a fogyasztók hőfelhasználása. Ehhez pályázati források biztosítása, valamint az Önkormányzat további ösztönző kiegészítő támogatása (korábbi gyakorlat szerint) lenne szükséges.

2. A szolgáltatói hőközpontok szétválasztása, helyettük épületenként felhasználói hőközpontok létesítése. A korszerűtlenné vált, az építésükkel egy idős (40-50 éves) szekunder csőhálózat kiváltásaként, az új, épületenkénti hőközpontokat ellátó, előszigetelt primer csőhálózat létesítése. A felhasználói hőközpontokkal megvalósítható az épületenkénti szabályozhatóság, csökken a fűtési és melegvízrendszerek keringtetésére fordítandó villamosenergia, ugyanakkor az előző pontban javasolt intézkedés következtében megvalósulhat a csökkenő hőigénynek megfelelő hőenergia ellátás. Az előszigetelt, közvetlenül földre fektethető primer távhővezetékek létesítésének köszönhetően csökken a hálózati hőveszteség, a rendszer üzembiztonsága pedig növekszik. A távhőrendszeren jelenleg üzemelő 101 db szolgáltatói hőközpont szétválasztására vonatkozó, Szolgáltató által becsült beruházási költség jelenértéken: nettó 14-15 milliárd Ft. A finanszírozásnál pályázati források is figyelembe vehetők, amennyiben az ahhoz szükséges önerő is rendelkezésre áll.

Kormányhatározat van egycsöves távfűtési rendszer átalakításáról, amely szerint a távhőszolgáltató kötelezett ennek a munkának a leszervezésre. 7 milliárd Forint van elkülönítve erre a célra, az ilyen jellegű távfűtéses lakások számát figyelembe véve, 300-350.000 Forint összeg áll rendelkezésre egy lakásra, ebből az összegből sajnos nem valósítható meg ez az átalakítás. További pályázatok és társasház közösségek hozzájárulása szükséges egy-egy épület, vagy lépcsőház fentebb jelölt modernizálásához.

Az alább szemléltetett rekonstrukcióra van már megvalósított pilot projekt, egy többszintes ház teljeskörű strang cseréje jól szervezett módon 1 napon belül biztosítható volt. Fűtőkorszerűsítés esetén alapvető elvárás a hőleadónkénti szabályozhatóság és a költségosztás

lehetőségének megteremtése. Az említett kormányrendeleti kötelezettség minimális beavatkozásra vonatkozik.

Alábbi ábrákon egy nagyon kedvező, lakásonként önállóan szabályozható, mérhető fűtési rendszert, az úgynevezett etázsűtést ábrázoltunk. A 90-es évektől már alapvetően hasonló elv szerint készültek a távfűtéses lakások fűtési rendszerei.

Séma a padlóban vezetett fűtés-ágvezetékek esetén

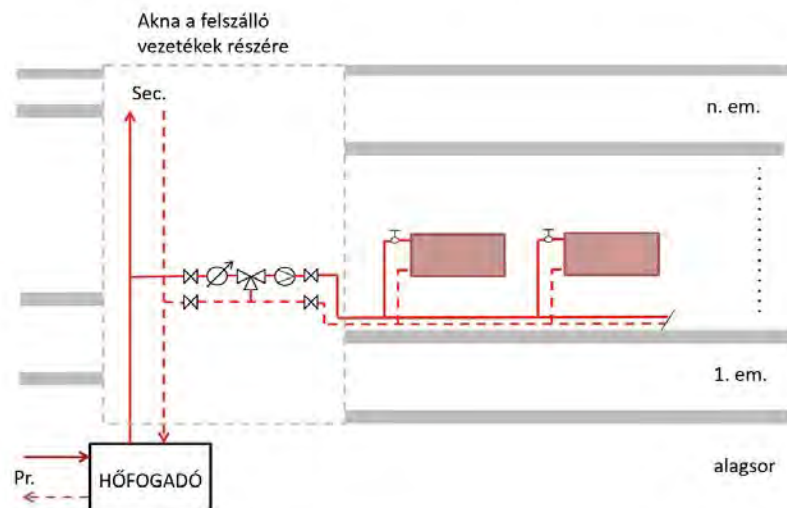

20. ábra Etázsűtés

Séma a mennyezetén vezetett fűtés-ágvezetékek esetén

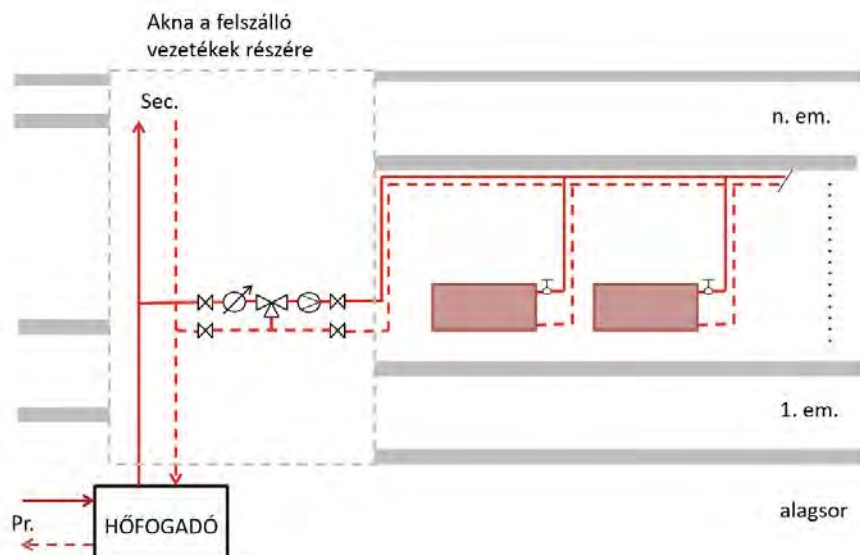

21. ábra Etázsűtés

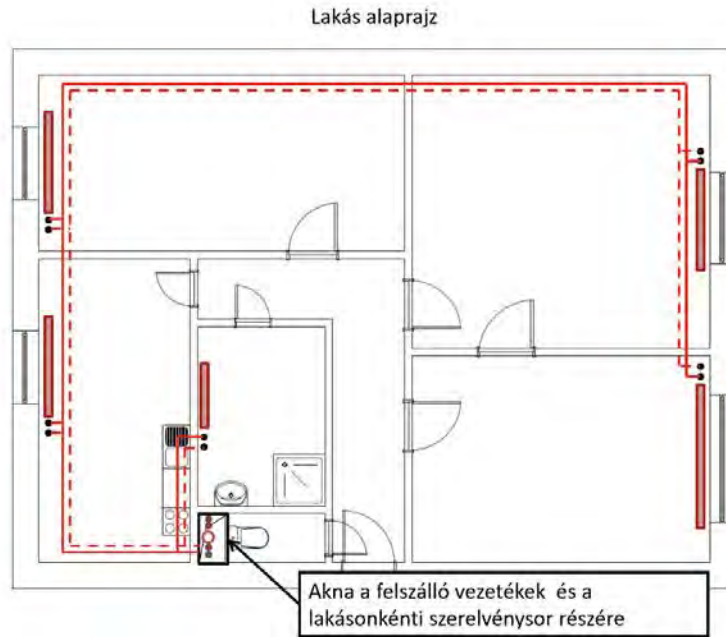

22. ábra Etázsűtés



23. ábra Etázsűtés strang

A fogyasztói hőközpont modernizálása, felújítása során egyszerűbb és olcsóbb módon is megvalósítható a lakások szabályozhatósága és teljesítmény mérése, a meglévő strangok megmaradásával, egycsöves rendszer kormányhatározat szerinti átalakításával, fűtőtestenkénti átkötőszakasz, termostatikus szabályzószelap és elektronikus költségmegosztó beépítésével. Megvalósulás esetén, a megfelelő hely és terület felmérése szükséges.

Amennyiben a fent részletezett valamelyik rekonstrukció megvalósul, akkor csökken az

34

épületek hőigénye, a meglévő távhőrendszer teljesítmény igénye, ezáltal csökkenthető az előremenő vízhőmérséklet és a jelenlegi fosszilis tüzelőanyaggal, földgázzal üzemelő kazánok által termelt hőmennyiség, növelhető a geotermia fűtés részaránya, további megújuló energiaforrások felhasználásának a lehetősége.

1. Az épület hőigényének csökkenését a hővédelem fokozása, a szabályozhatóság megteremtése és a felhasználói szokások esetleges változása együttesen befolyásolja. Ezek közül a szabályozhatóság megteremtése csak kis hőigény csökkenést eredményez.

2. A fűtési rendszerek szekunder hőmérsékletét az elvárt komfortszint, a módosult hőigény, valamint a rendelkezésre álló fűtőfelület határozzák meg. A Győr-Szol Zrt. munkatársainak tapasztalatai szerint, a fűtőkorszerűsítésen átesett épületek esetében az előremenő fűtési menetrend 2-3 °C-kal csökkenthető. Nagyobb fűtőfelület alkalmazásával a fűtővíz hőmérséklete tovább csökkenthető lenne, de ez jelentős többletköltséget eredményezhet a felhasználói oldalon.

3. Az alacsonyabb hőmérsékletű primer fűtővíz alkalmazhatóságánál a hőközponti elemek, primer hálózat, hőtermelés közös üzemi elemeinek alkalmasságát is vizsgálni kell.

5.1.3. Biomassza

A biomassza közkeletű definíciója: biológiai úton előállt szervesanyag-tömeg. A biomassza tehát egy gyűjtőfogalom, minden biológiai eredetű anyag ide tartozik. Halmazállapotuk szerint megkülönböztetünk szilárd, folyékony és gáznemű biomasszát. Ezen biomasszák energetikai hasznosítása nélkülözhetetlen eleme az energiaátmenetnek. A gáznemű biomasszák hasznosítását (pl.: depónia-gáz, biogáz) külön fejezetekben tárgyaljuk. A folyékony biomasszák előállítása költségesebb és elsődlegesen a közlekedésben használják (bioetanol, biometanol). A folyékony biomasszákkal ezen okokból kifolyólag jelen tanulmány nem foglalkozik.

Energetikai szempontból nagy jelentősége van a szilárd biomasszáknak, amelyeket elsődlegesen tüzelés útján hasznosítanak, de léteznek biomassza elgázosítók is, ahol a szilárd biomasszából gázt fejlesztenek. Ennek előnye, hogy az éghető gázokat jóval egyszerűbb kedvező energetikai hatásfokkal hasznosítani.

A biomasszák égetése során kibocsájtott szén-dioxid nem tartozik az ETS hatálya alá. Így a biomasszák jelentős árelőnyben részesülnek a fosszilis tüzelőanyagokhoz képest. Szokás a biomasszákat „jogilag karbonsemlegesnek” is nevezni. A karbonsemlegesség magyarázata, hogy az elégetésükkor a légkörbe kijutó szén-dioxid nem fokozza az üvegházhatást, hiszen a légkörbe emittált szén-dioxid korábban (amikor a biomassza termelődött) szintén a légkörből lett megkötve. Természetesen, mint minden energetikai rendszer a biomasszák is komplex rendszerszerű szemléletmódot igényelnek. Alkalmazása során csak akkor tekinthető a biomassza megújuló energiaforrásnak, amennyiben a kitermelés mértéke nem haladja meg a visszatermelődés mértékét (fenntarthatóság). A fenntarthatóság azonban a legtöbb biomassza esetén biztosítható.

A növényi eredetű biomasszát fitomasszaként, míg az állati eredetű biomasszát zoomasszaként említi a szakirodalom. Megkülönböztetünk továbbá első-, másod-, és harmadlagos biomasszákat. Elsődleges biomassza a természetes vegetáció során előállt növények, termények tömege. Másodlagos biomassza az állatvilág és az állattartás során keletkezett főtermékek. Harmadlagos biomassza pedig a biológiai eredetű anyagokat felhasználó iparok melléktermékei és hulladékai. Fenntarthatósági szempontból a legkedvezőbb a harmadlagos biomasszák felhasználása, amely a többi (nem energetikai) iparágak számára nem hasznosítható hulladék. Azonban számos esetben elsődleges biomasszák kerülnek felhasználásra mennyiségi és minőségi okokból. Erre tipikus példa a kukoricából előállított bioetanol, amely ugyan elsődleges biomassza (amely egyéb célokra is hasznosítható) azonban megfelelő minőségű bioetanol előállítására is alkalmas. Fontosnak találjuk megjegyezni, hogy az elsődleges biomasszák energetikai hasznosítása sem kerülendő, hiszen felhasználás által támasztott kereslet jótékonyan hathat az elsődleges biomasszák termelésébe való befektetésre is, amely végső soron erősíti a fenntarthatóságot és segíti a körforgásos gazdaság kialakulását.

A szilárd biomassza hasznosítása történhet közvetlen (csak hő vagy villamosáram) energiatermeléssel. Illetve a hatékonyabb kapcsolt (hő és villamosenergia) termeléssel. A kapcsolt energiatermelés primerenergia megtakarítással jár, így energetikai szempontból kedvezőbbnek mondható. Azonban a szilárd biomasszára elérhető kapcsolt energiatermelési technológiák magas bekerülési költséggel rendelkeznek. További kérdés a kapcsolt termelés esetén a geotermia szerepe. Mivel a kapcsolt termelés megvalósítása tőkeintenzív beruházást igényel, csak úgy lehet gazdaságos, ha minél jobb kihasználtságot érünk el. Ez azonban csak a geotermia háttérbe szorításával érhető el. Ebből kifolyólag elsődlegesen a közvetlen hőtermelést vizsgáltuk fűtőművi kivitelben, amely a geotermikus forrást kiegészítené a fűtési időszakban, amikor a geotermikus forrás minőségi (hőmérséklet) és mennyiségi (teljesítmény) szempontból nem elégséges.

A biomassza fűtőművi koncepció egy (vagy több) biomassza tüzelésű forróvíz kazán beépítését vetíti előre. A koncepció egyik előnye az alacsony fajlagos beruházási költség és az, hogy a jelenlegi geotermikus hőforrást jól kiegészítheti tovább növelve a megújuló energia részarányát az energiamixben.

A jelenlegi hőtermelés során a geotermia, mint alap hőforrás áll rendelkezésre. Azonban a geotermikus hőforrás mind mennyiségében (energia), mint minőségében (hőmérséklet) nem elégséges a külső hőmérséklet csökkenésével. A külső hőmérséklet csökkenésével egy előre meghatározott menetrend szerint növelni kell a rendszerben az előremenő hőmérsékletet. Abban az esetben, ha a geotermiáról már nem lehet biztosítani a szükséges előremenő hőmérsékletet egy csúcshőforrás segítségével növelik tovább a forróvíz hőmérsékletét. Ezt az elrendezést nevezzük alap és csúcshőforrások soros kooperációjának. Ez a csúcshőforrás jelenleg földgáztüzelésű forróvíz kazánokat jelent, de ezek (részben) kiválthatók egy biomassza forróvíz kazánal is.

Fontos szempont egy új hőtermelő rendszerbe illesztésének a vizsgálatokor, hogy a rendszerben lévő többi termelő közül melyeket szorítja háttérbe. Erre a kérdésre

legegyszerűbben a hőtermelő által biztosítható hőmérséklet szintek összehasonlításával kaphatunk magyarázatot. Mivel a biomassza forróvíz kazánokkal akár 130–140°C-os előremenő hőmérséklet is elérhető, ezért ezek elsősorban a hasonló előremenő hőmérséklet biztosítására alkalmas földgázkazánokat váltják ki.

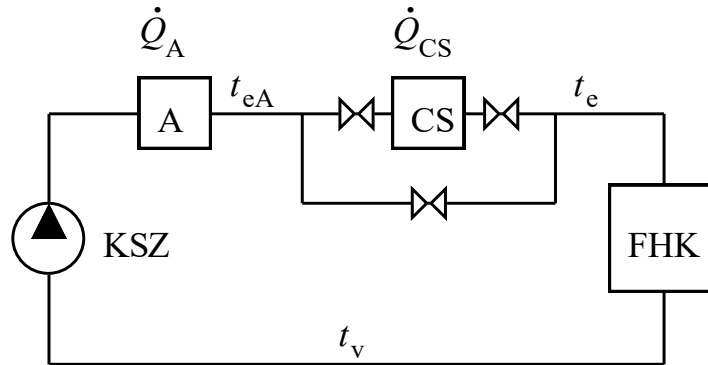

24. ábra Hőtermelők soros kooperációja [15]

Az 24. ábrán látható kapcsolásban „A” jelű az alap „CS” jelű a csúcshőforrás. Látható, hogy a csúcshőforrás szükség esetén kiszakaszolható a rendszerből. Ebben az esetben a fűtési hőkörzet (FHK) csak az alap hőforrás látja el. A soros kooperáció alapvető mérlegegyenleteit az alábbiakban mutatjuk be:

$$\dot{Q}_f = \dot{Q}_A + \dot{Q}_{CS} \quad (6)$$

ahol:

- \dot{Q}_f : a teljes fűtési hőteljesítmény igény [MW]
- \dot{Q}_A : az alap hőforrás hasznos hőteljesítménye [MW]
- \dot{Q}_{CS} : a csúcshőforrás hasznos hőteljesítménye [MW]

Amennyiben csak az alap hőforrás üzemel (azaz fennáll $t_e = t_{eA}$)

$$\dot{Q}_f = \dot{Q}_A = \dot{m} \cdot \bar{c}_p \cdot (t_{eA} - t_v) \quad (7)$$

ahol:

- \dot{m} : a távhőrendszerben keringő hőhordozó tömegárama [kg/s]
- \bar{c}_p : a hőhordozó átlagos fajlagos hőkapacitása [kJ/(kg K)]
- t_{eA} : az alap hőforrás előremenő hőmérséklete [K]
- t_v : a távhőrendszerben visszatérő hőhordozó hőmérséklete [K]

Amennyiben az alap hőforrás előremenő hőmérséklete már nem elegendő, azt a csúcshőforrás üzembehelyezésével növelik tovább (azaz fennáll $t_e > t_{eA}$).

$$\dot{Q}_f = \dot{Q}_A + \dot{Q}_{CS} = \dot{m} \cdot \bar{c}_p \cdot (t_{eA} - t_v) + \dot{m} \cdot \bar{c}_p \cdot (t_{eCS} - t_{eA}) \quad (8)$$

ahol:

- t_{eCS} : a csúcshőforrásból kilépő (előremenő) közeg hőmérséklete [K]

Nyári HMV üzemben a keringtetett tömegáram alacsonyabb ezért a teljesítmény egyenlet

is módosul kis mértékben.

$$\dot{Q}_{HMV} = \dot{Q}_A = m_{f,nyár} \cdot \bar{c}_p \cdot (t_{eA} - t_v) \quad (9)$$

ahol:

- $m_{f,nyár}$: a nyári üzemben keringtetett tömegáram [kg/s]

A szabályozási diagramok (állandó tömegáramú szabályozást feltételezve) a 25. ábrán láthatók. Tisztán állandó tömegáramú szabályozás esetén fűtés indításkor maximális tömegáram kerül keringtetésre és a fűtési teljesítmény változása az előremenő (és a visszatérő) hőmérséklet növelésével nő. A gyakorlatban sose tisztán állandó tömegáramú szabályozást valósítanak meg. Az egyszerűbb érthetőség kedvéért viszont ezt az ábrázolásmódot választottuk. Az ábrán látható módon a külső hőmérséklet csökkenésével az előremenő hőmérséklet igény nő, egészen t_{1A} külső hőmérsékleti pontig, ahol már nem tudja az alap hőforrás kielégíteni az igényeket (ebben az esetben csak minőségi – hőmérséklet – és nem mennyiségi – teljesítmény – okokból). Amennyiben a külső léghőmérséklet t_{1A} pontra alá csökken üzembe lép a csúcshőforrás. Az ábrázolás annyiban tér el a geotermikus alap hőforrás esetétől, hogy a t_{eA} hőmérséklet t_{1A} pont után is nő, ez viszont geotermikus esetben nem igaz, hiszen a geotermia hőmérséklete állandó. A győri rendszer sajátossága miatt a geotermia hőmérséklete kismértékben csökken is. Hiszen egyre kevesebb élesvizet tudnak a távhő fele szolgáltatni és egyre inkább nő az ipari park által lehűtött geotermia bekeverési aránya, mivel az elsődleges hőfogyasztó az ipari park.

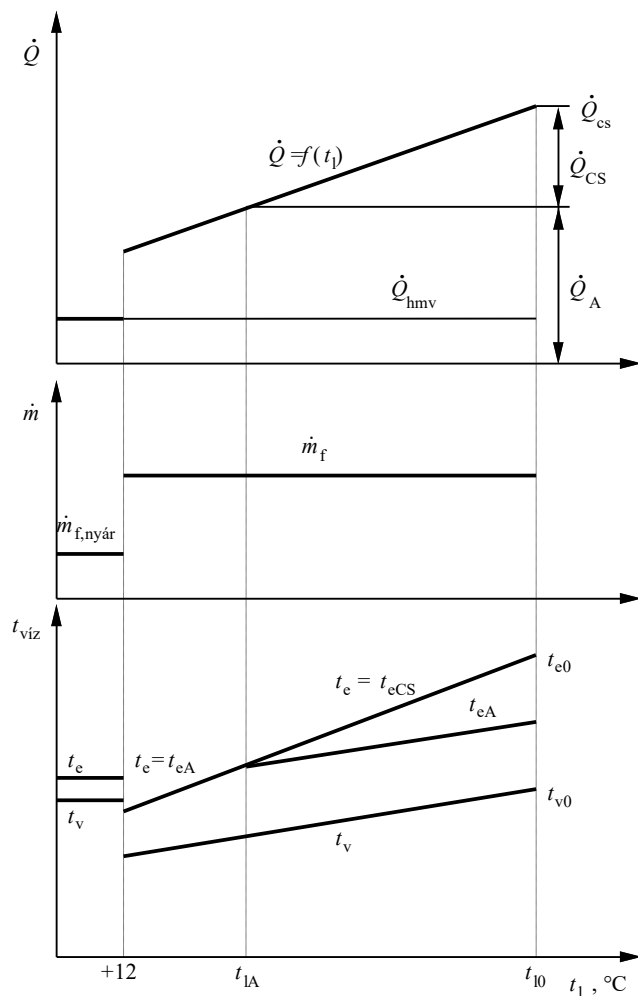

25. ábra Szabályozás diagramok [15]

Az imént bemutatott tapasztalatokból kiindulva olyan csúcshőforrást kerestünk, amely a geotermiát kiegészítve, megújuló forrásból képes távhőt termelni. Ilyen csúcshőforrás a biomassa tüzelésű forróvíz kazán, amelyre két gyártótól érkezett ajánlat. Ezeket az alábbiakban mutatjuk be részletesen.

Polytechnic

A polytechnic egy ausztriai székhelyű kazángyártó, amely kifejezetten fűtőművi célokra gyárt biomassa tüzelésű forróvíz kazánokat. A szállítás során a kazánok kiszolgáló berendezéseit is biztosítja úgy, mint a többfokozatú füstgáztisztítók, léghevítők valamint a tüzelőanyag előkészítő rendszer. A cég jelenleg épülő referenciákkal rendelkezik Kecskeméten, Kaposváron, de több kazánt helyeztek már üzembe, Ausztriába és Romániába (pl.: Kolozsvár) is.

A tüzelőanyag ellátó rendszer egyik első eleme az éklétrás biomassa apríték továbbító. Az éklétrás alapanyag továbbító feladata, hogy a tároló bunkerből kiemelje a tüzelőanyagot és azt a kazán adagoló rendszere fele továbbítsa.

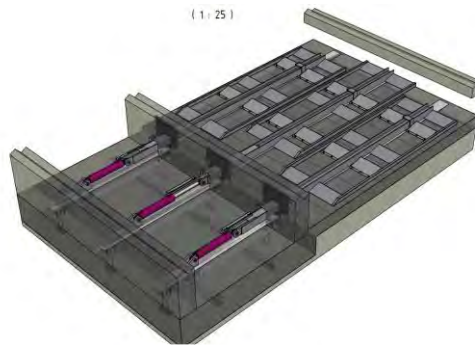

26. ábra Éklétrás biomassza apríték továbbító



27. ábra Éklétrás tüzelőanyag továbbító hidraulikus hajtású

A tüzelőanyagot az éklétrás alapanyag kihordó után kaparóláncokkal (rédler) továbbítják a kazán adagoló rendszere felé.



28. ábra Tüzelőanyagellátó rendszer felépítése

Az adagoló rendszer a tüzelőberendezésbe adagolja a tüzelőanyagot. A tüzelőberendezés rostélytüzelésű, ún.: előtoló vagy lépcsőrostély tüzelés. Az előtoló rostélynál a magasan ötvözött (minimálisan 27% króm tartalmú) rostély elemeken ég ki a tüzelőanyag miközben

mozgatják előre az égő szemcséket és végül a hátramaradt salakot. A rostély vízűtéssel rendelkezik, amelynek hűtése gravitációs elven is megoldott (áramszüneti leállás esetére). A rostély 4 zónára van felosztva (szárító, elgázosító, égető és kihamuzási zónák). A zónák felett szintérezékelők helyezkednek el, amely a tüzelőanyag adagolórendszerét szabályozza.

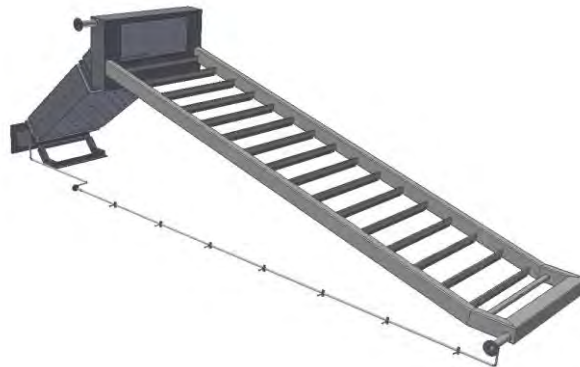

29. ábra Előtóló rostély felépítése

A rostélyt körülvevő tüzelőberendezés adiabatikus, azaz nincs hőelvonás. Így biztosítható a tüzelőanyag magas hatásfokú kiégése. A teljesíti a 2 másodperces szabályt (azaz a füstgáz legalább 2 másodpercig 850°C-on marad, ezzel biztosítva a szén-monoxid kiégését).

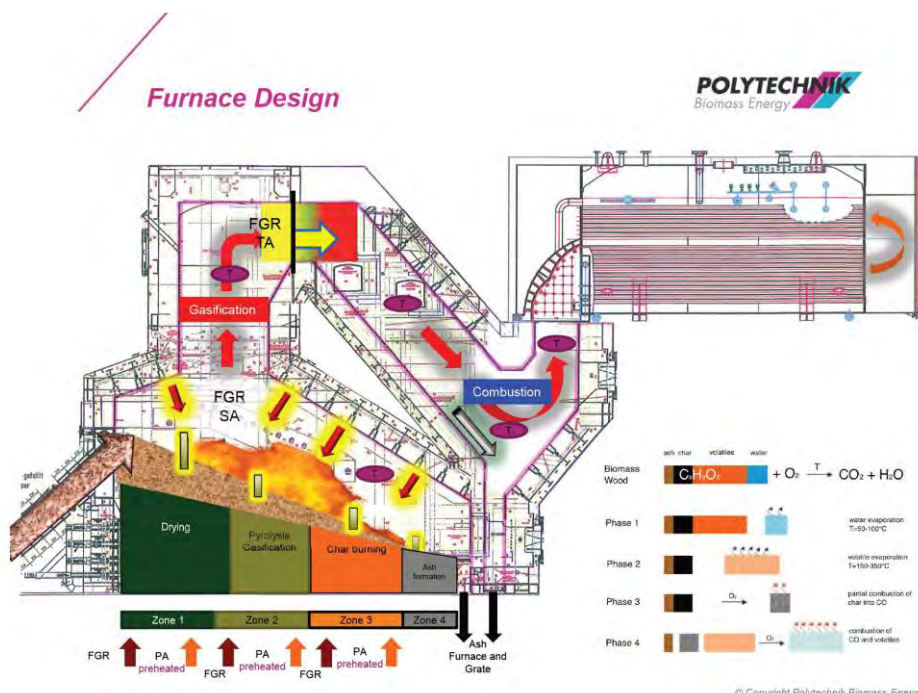

30. ábra Tüzelőberendezés és hőhasznosító berendezés

A kazán samott téglafalazattal van ellátva, amely segít a minél jobb tüzelési hatásfok elérésében. A tüztér nem rendelkezik hőhasznosítással (nem hűtött), csak a rostélyoknál. A tüzelőberendezésből kilépő füstgáz hőhasznosítása egy különálló konvektív hőhasznosítóban történik. A konvektív hőcserélő blokk tisztítása üzem közben sűrített levegővel megoldott, ami

biztosítja a kazán hatásfokának a szinten tartását folyamatos üzemben. A hőcserélőkről lefűvatott korom a kazánba hullik vissza és a salak-pernye útvonalon távozik.

A hőcserélő blokk füstcsöves kivitelű, méretezési hőmérséklete maximum 108°C-os előremenő hőmérsékletet enged meg, 110°C-nál leállítja az automatika a kazánt. A méretezési nyomása PN16. **Ez a hőmérsékletszint a győri rendszerhez nem minden üzemállapotban elegendő**, a további tervezés során érdemes lehet a gyártótól olyan hőhasznosítót kérni, amely képes 130 °C-os előremenő hőmérséklet biztosítására (ekkor a kazántestnek nagyobb nyomást is el kell viselnie, amely füstcsöves kialakítású esetben nehezebben biztosítható, érdemes lehet vízcsöves hőhasznosító alkalmazása).

A kazán füstgáztisztítása kétlépcsős porleválasztásból áll. A többi szennyezőanyag esetén (CO, NO_x, stb. primer intézkedéssel – amely a szennyezőanyag keletkezését gátolja – kell elérni a hatályos jogszabályok betartását). A kétlépcsős füstgáztisztító első eleme egy multiciklon, amely a por jelentős részét leválasztja a füstgázból. A multiciklon után egy elektrosztatikus porleválasztó helyezkedik el. A multiciklon rendszer az elektrosztatikus porleválasztót tehermentesíti. Két lépcsőben a kezdeti 500 mg/Nm³ portartalmat először 150 mg/Nm³-re majd a jogszabályban előírt 20 mg/Nm³-re csökkentik. Ez a portartalom a kibocsájtott füstgázban már szabad szemmel egyáltalán nem látható.

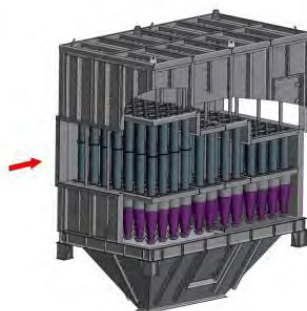

31. ábra Porleválasztó multiciklon (előleválasztó)

A jobb kazánhatásfok érdekében égési levegő előmelegítő rendszerrel is rendelkezik a kazán, amely a kilépő füstgáz hőjét tovább hasznosítja a belépő égési levegő előmelegítésére. Így a kazánt elhagyó füstgáz mintegy 150 °C-ig csökkenthető a gyártói adatok alapján, miközben az égési levegő 80-90 °C kerül hevítésre. Az égési levegő előmelegítés nemcsak a kazán hatásfokát javítja (ezzel csökkentve a szükséges tüzelőanyag mennyiséget), hanem adott esetben nedvesebb tüzelőanyagot is környezetbarát módon tud hasznosítani a berendezés. A nedvesebb, kevésbé jó minőségű tüzelőanyag sok esetben jelentősen olcsóbb. Ezáltal a berendezés gazdaságossága tovább javítható. Egyrészt a jobb hatásfok miatt kevesebb tüzelőanyag kell, másrészt az a kevesebb tüzelőanyag fajlagosan olcsóbb is.

A lakossági szilárd tüzelésű kazánok sem égésilevegő előmelegítővel sem porleválasztással nem rendelkeznek. Ezek az ipari berendezések nagyságrendekkel jobb emissziós értékekkel rendelkeznek és gazdaságosabban működtethetők.



32. ábra Porleválasztó elektrofilter



33. ábra Levegő előmelegítő (LUVO)



34. ábra Égési levegő bevezetések

Fent ismertetett berendezés besült beruházási költsége:

20 MW hasznos hőteljesítmény 6 200 000 EUR

25 MW hasznos hőteljesítmény 7 650 000 EUR

Előzetes megtérülés számításokhoz megbecsültük az adott kazánteljesítményekkel elérhető csúcskihasználási óraszámot. Ez az óraszám minél nagyobb a kazán annál jobb megtérülést mutat, hiszen nagyobb a gép kihasználtsága. Mindemellett a csúcskihasználási óraszámot a hőigények és az egyéb már rendszerben lévő termelők is befolyásolják. A modellezéshez a 2022. évi termelési adatokat vettük figyelembe. A modellezés során a biomassza kazánt úgy feltételeztük, hogy teljes egészében a földgáz forróvíz kazánok kiváltására alkalmazzuk, tehát a geotermia elsődlegessége nem sérül, még akkor sem, ha a biomasszával esetlegesen kedvezőbb hő árat lehet elérni. A modellezések során a kazán 30-100% teljesítmények között tudott üzemelni. Természetesen ezen értékeket a lehetséges beszállítókkal később pontosítani szükséges. A vizsgált év sok szempontból különleges volt, amely a modellezésbe bizonytalanságokat visz be. Egyrészt a gázmotorok egyáltalán nem üzemeltek, másrészt kifejezetten enyhe időjárás volt jellemző. Az enyhe időjárás és a gázmotorok üzemszünete miatt, továbbá a geotermiához illesztett üzemvitel okán a geotermia jóval nagyobb részarányt hasított ki a teljes energiamixből, mint korábban. Ezekből kifolyólag feltételezhető, hogy a biomassza fűtőmű kihasználtságát (és ezzel megtérülését) alul becsüljük. Ugyanis hidegebb telek esetén a geotermiáról kiadható hőteljesítmény visszaesik, és így nagyobb kihasználtságot tud elérni a biomassza kazán. A kihasználtság esetén további vizsgálatokat igényel a napi teljesítmény változás lekövetésének a képessége. Amennyiben az éjszakai órákban a távhőigény a hőközponti lekapcsolások miatt nagymértékben lecsökken, a biomassza kazánt is le kellhet terhelni, amelynek korlátait (terhelésváltoztatási képesség) a

44

kazán gyártója tudja megadni. Alapvetően kedvezőtlennek tekintjük az éjszakára esetlegesen visszaterhelt geotermia és biomassza kapacitásokat, ha azt a reggeli csúcsigényeknél földgázzal kell pótolni.

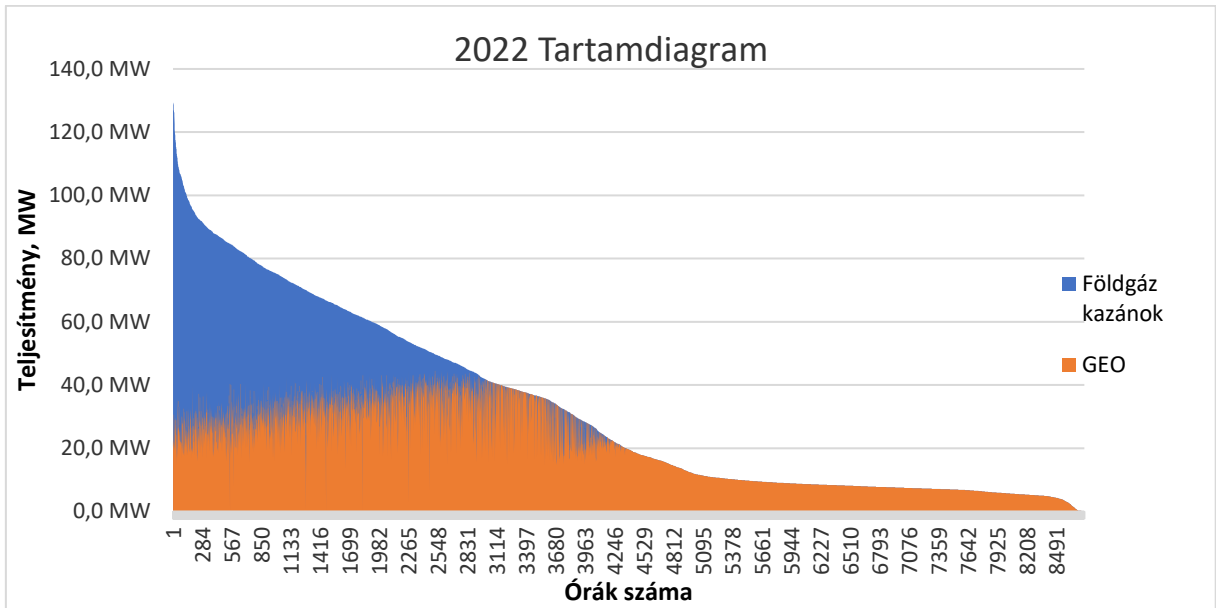

35. ábra 2022 Tartamdiagram

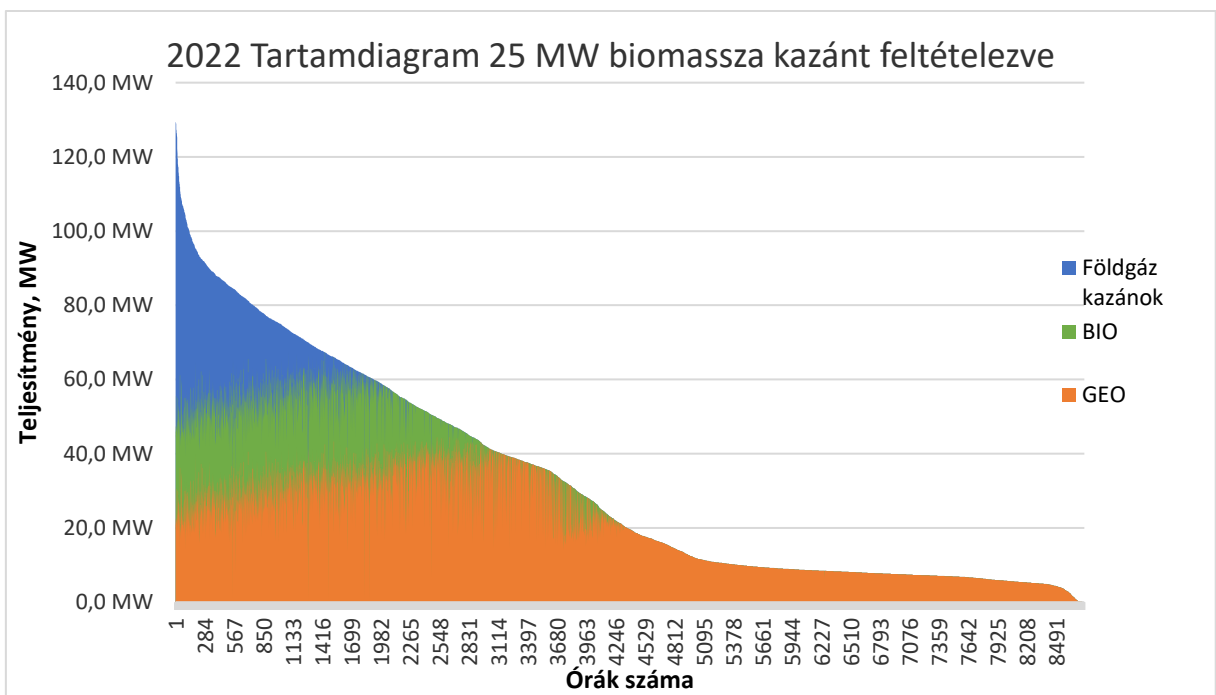

36. ábra 2022 Tartamdiagram 25 MW biomassza kazán esetén

A biomassza kazán csúcskihasználási óraszámában ebben az esetben **2667 h**-ra adódott, amely 30%-os kihasználtságnak felel meg. A termelt megújuló alapú távhő mennyisége 240,03 TJ (66 675 MWh). Az elkerült fosszilis eredetű szén-dioxid kibocsájtás 14 891 t

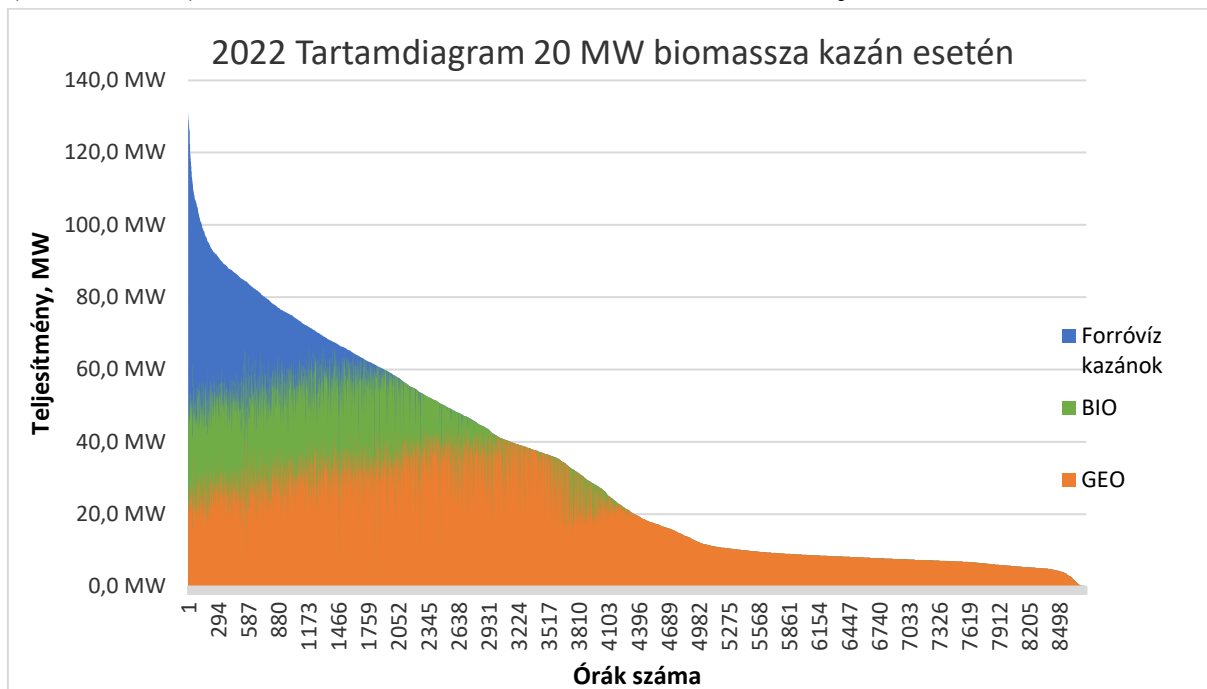

37. ábra 2022 Tartamdiagram 20 MW biomassza kazán esetén

A biomassza kazán csúcskihasználási óraszámában ebben az esetben **2840 h**-ra adódott, amely 32%-os kihasználtságnak felel meg. A termelt megújuló alapú távhő mennyisége 204,480 TJ (56 800 MWh). Az elkerült fosszilis eredetű szén-dioxid kibocsájtás 12 685 t.

A megtérülés számításánál a legnagyobb bizonytalanságot a kiváltott földgáz költsége jelentette. Ebben az esetben is igyekeztünk alul becsülni a várható megtakarítást és viszonylag alacsony (65 EUR/MWh) gázárát vettük figyelembe. A beruházási költségeknél a főtechnológiára rendelkezünk indikatív (nem kötelező érvényű) ajánlatokkal, ugyanakkor a fűtőmű létesítése során számos további költség jelentkezik: telephely, építészeti, csővezeték fektetés, esetlegesen villamos csatlakozás kiépítése stb. Ezeket a járulékos költségeket a főtechnológia árának 50%-ával vettük figyelembe. A megtérülésszámítás során dinamikus megtérülést vettünk figyelembe 5%-os kamatláb mellett. **Az így kapott megtérülési adatok tájékoztató jellegűek. Mindazonáltal alkalmasak a megtérülési számok arra, hogy különböző technológiák (biomassza, hőszivattyú stb.) közül kiválasszuk a fejlesztésre érdemeseket.**

Megnevezés:	Érték	Mértékegység	Megjegyzés
Tüzelési teljesítmény	29,41	MW	85%-os kazánhatásfokot feltételezve
Beépített teljesítmény	25	MW	
Csúskihasználás	2 667	h	2022. évi adatok alapján becsülve
Termelés	66 675	MWh	
	240 030	GJ	
Referencia földgáz ár	65	EUR/MWh	
Szén-dioxid ár	95	EUR/t	EEX EUA DEC/2024
Földgáz+CO2	84	EUR/MWh	0.201 tCO2/MWh
Földgáz tüzelőhő	74 083	MWh	90%-os kazánhatásfokot feltételezve
Évenkénti gázkiadás	6 230 038	EUR	
	2 429 714 788	HUF	
Megtakarított CO2	14 891	t	
Biomassza tüzelőhő	78 441	MWh	
Biomassza hő ár	35	EUR/MWh	100 EUR/t (Lutro)
	3792	Ft/GJ	
Évenkénti biomassza költség	2 745 441,18	EUR	
	1 070 722 059	HUF	
Évenkénti megtakarítás	3 484 597	EUR	
	1 358 992 729	HUF	
Főtechnológia	7 650 000	EUR	fajlagosan 306 EUR/kW
Kiszolgáló és segéd létesítmények	15 300 000	EUR	becsült érték a főtechnológia 200%-a

5. táblázat Megtérülés számítás adatok

25 MW biomassza kazán			
Évek	Pénzáram	Jelenérték	Kumulált jelenérték
0	-22 950 000 EUR	-22 950 000 EUR	-22 950 000
1	3 484 597 EUR	3 318 664 EUR	-19 631 336
2	3 484 597 EUR	3 160 632 EUR	-16 470 704
3	3 484 597 EUR	3 010 126 EUR	-13 460 579
4	3 484 597 EUR	2 866 786 EUR	-10 593 792
5	3 484 597 EUR	2 730 273 EUR	-7 863 520
6	3 484 597 EUR	2 600 260 EUR	-5 263 260
7	3 484 597 EUR	2 476 438 EUR	-2 786 822
8	3 484 597 EUR	2 358 512 EUR	-428 310
9	3 484 597 EUR	2 246 202 EUR	1 817 892
10	3 484 597 EUR	2 139 240 EUR	3 957 132
IRR	8%		
NPV		3 957 132 EUR	
Dinamikus megtérülés			~9,19 év

6. táblázat Nettó jelenérték számítás

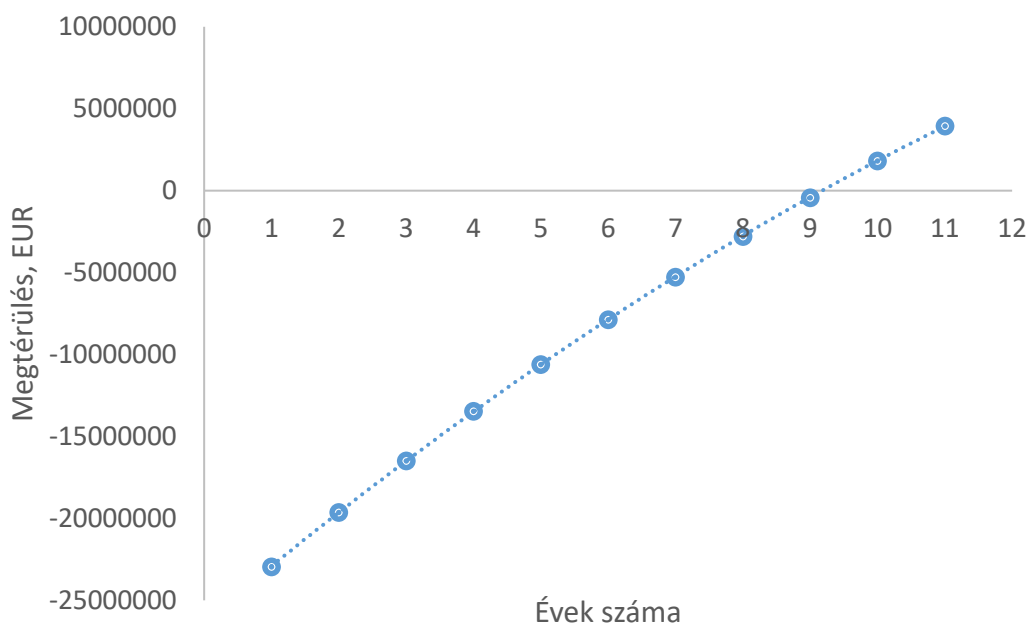

7. táblázat Dinamikus megtérülés

Megnevezés:	Érték	Mértékegység	Megjegyzés
Tüzelési teljesítmény	23,53	MW	85%-os kazánhatásfokot feltételezve
Beépített teljesítmény	20	MW	
Csúskihasználás	2 840	h	2022. évi adatok alapján becsülve
Termelés	56 800	MWh	
	204 480	GJ	
Referencia földgáz ár	65	EUR/MWh	
Szén-dioxid ár	95	EUR/t	EEX EUA DEC/2024
Földgáz+CO2	84	EUR/MWh	0.201 tCO2/MWh
Földgáz tüzelőhő	63 111	MWh	
Évenkénti gázköltség	5 307 329	EUR	90%-os kazánhatásfokot feltételezve
	2 069 858 267	HUF	
Megtakarított CO2	12 685	t	
Biomassza tüzelőhő	66 824	MWh	
Biomassza hő ár	35	EUR/MWh	100 EUR/t (Lutro)
	3792	Ft/GJ	
Évenkénti biomassza költség	2 338 823,53	EUR	
	912 141 176	HUF	
Évenkénti megtakarítás	2 968 505	EUR	
	1 157 717 090	HUF	
Főtechnológia	6 200 000	EUR	fajlagosan 310 EUR/kW
Kiszolgáló és segéd létesítmények	12 400 000	EUR	becsült érték a főtechnológia 200%-a

8. táblázat Előzetes megtérülés számítás összesítő

20 MW biomassza kazán			
Évek	Pénzáram	Jelenérték	Kummulált jelenérték
0	-18 600 000 EUR	-18 600 000 EUR	-18 600 000
1	2 968 505 EUR	2 827 148 EUR	-15 772 852
2	2 968 505 EUR	2 692 522 EUR	-13 080 330
3	2 968 505 EUR	2 564 307 EUR	-10 516 024
4	2 968 505 EUR	2 442 197 EUR	-8 073 827
5	2 968 505 EUR	2 325 902 EUR	-5 747 925
6	2 968 505 EUR	2 215 144 EUR	-3 532 781
7	2 968 505 EUR	2 109 661 EUR	-1 423 120
8	2 968 505 EUR	2 009 201 EUR	586 082
9	2 968 505 EUR	1 913 525 EUR	2 499 607
10	2 968 505 EUR	1 822 405 EUR	4 322 012
IRR	10%		
NPV		4 322 012 EUR	
Dinamikus megtérülés			8,71 év

9. táblázat 20 MW biomassza kazán megtérülése

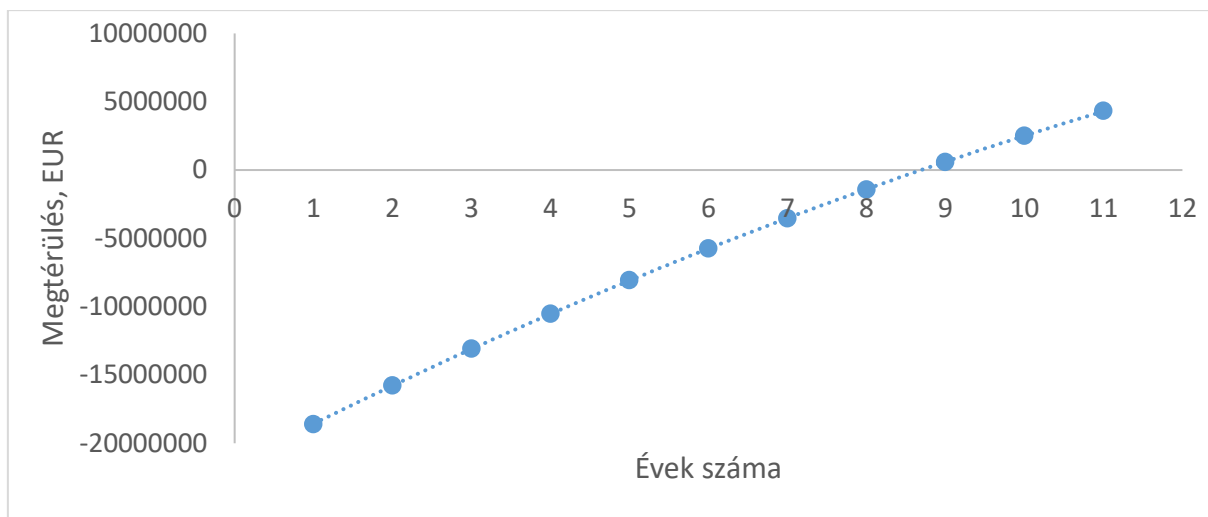

38. ábra Dinamikus megtérülés

Terület igény:

A gyártó közlése szerint 2 db 20 MW teljesítményű kazánt egy 58x91 m telekterületre helyeztek el korábban. **Ez alapján közelítőleg 1 db 20 MW kazánhoz 29x45,5 m szükséges, ami 1320 m²-nek felel meg.**

A 25 MW-os kazán esetén arányosítva 1584 m² terület igény adódna.

KPA Unicon

A KPA Unicon egy finnországi kazángyár, központjuk Tampareben található. Az általuk megajánlott biomassza kazán névleges hasznos hőteljesítménye 25 MW_{th}. A tüzelőberendezés típusa buborékos fluidágyas. Ez a technológia merőben eltér a hagyományos rostélytüzeléstől. Legtöbbször kvarchomokot alkalmaznak ágyanyagul. Ez a homokágy levegő hatására fluidizált állapotba kerül. Az üzem indulásakor a fluidágyas gázzal (vagy egyéb indító égővel) felhevítik a tüzelőanyag gyulladási hőmérséklete fölé és a szilárd tüzelőanyag a fluidágyba adagolva ég ki. A fluidizációs technológia alapvetően jó NO_x és CO kibocsájtási értékeket tud elérni. A tüzelési hatásfok is kedvező a jó keveredés miatt a tüzelőanyag és az égési levegő között. Mindemellett a technológia drágább is, viszont adott esetben könnyebb vegyestüzelést megvalósítani egy fluidágyas kazánban.

A jelenlegi ajánlat 100% faapríték tüzelőanyagra szól, melynek nedvesség tartalma akár 50 %-os lehet. A tüzelőanyag mérete P63 (ISO17225-1:2014 szabvány szerint). Az ajánlatban az alábbi emissziós értékeket vállalják:

- NO_x: 300 mg/Nm³ (határérték 300 mg/Nm³)
- SO₂: 200 mg/Nm³ (biomassza tüzelőanyagra nem releváns)
- CO: 375 mg/Nm³ (határérték 1500 mg/Nm³)
- por: 20 mg/Nm³ (határérték 20 mg/Nm³)

Az ajánlati emissziós értékek a jogszabályi kritériumnak megfelelő 6% maradó oxigéntartalom esetén érvényesek.

A kazán vízcsöves elrendezésű tervezési nyomása 16 bar(g). Üzemi nyomása 10 bar(g). Tervezési hőmérséklet szintje 140/90°C. A kazán egy zárt rendszerben gőzt termel, amely gőz/forróvíz hőcserélőn keresztül fűti a távhőrendszert 130/70°C hőmérséklet szinttel, amely túlmutat a győri rendszer igényein, így azokat (hőmérséklet tekintetében) teljes mértékben ki tudja szolgálni.



39. ábra Buborékos fluidizációs gőzkazán felépítése

A kazán jelenlegi ajánlatban csak apríték tüzelésére alkalmas, azonban lehetséges lehet RDF vegyestüzelése is a nemzetközi gyakorlatnak megfelelően. Ehhez szükség lenne a Győrben termelt RDF elemi analizisének adataira. Ennek segítségével meg lehet tervezni a megfelelő füstgáztisztító rendszert, amely a környezetvédelmi előírásokat maradéktalanul teljesíti. Az RDF előnye, hogy hasznosításával megvalósítható a körforgásos gazdaság a már anyagában nem hasznosítható hulladéktípusok esetére is. A nemzetközi tapasztalatok alapján 10–25 m/m % RDF tüzelés lehet reális, így csökkentve a szükséges biomassa mennyiséget. Mivel az RDF ára negatív ezért a bemenő tüzelőanyag mix hő ára a biomassa hő ára alá csökkenhet. Viszont a kazán és a füstgáztisztító rendszer bekerülési költsége is magasabb. Jelenleg Magyarországon az összes szilárdtüzelésű erőműben történik RDF hasznosítás, ahogy ez már Nyugat-Európában is bevett gyakorlat, ezzel javítva a hulladékgazdálkodás fenntarthatóságát és csökkentve a lerakásra kerülő hulladék mennyiségét. Természetesen egy ilyen hasznosítási lehetőség kialakítása minden esetben alapos előkészítést és engedélyezést von maga után, azonban jelenlegi ismereteink szerint ennek a bevett gyakorlatnak a helyi alkalmazására elvi akadály nincsen.

Az szállítási határokat részletesen leírják az ajánlat 1-es mellékletében, amelyet jelent tanulmányhoz is csatoltunk. Alapvetően a fűtőművi építészeti munkákat és a tüzelőanyag előkészítő rendszert, vízkezelő üzemet nem tartalmazza az ajánlat, amely további jelentős költségekkel bír.

Az indikatív ár ezek alapján 8 990 000 EUR.

A kötelező érvényű árajánlathoz további egyeztetésre és felmérésre van szükség. Kiváltképp a lehetséges telephelyet illetve az alkalmazandó tüzelőanyagokat tekintve.

Megnevezés:	Érték	Mértékegység	Megjegyzés
Tüzelési teljesítmény	29,41	MW	85%-os kazánhatásfokot feltételezve
Béépített teljesítmény	25	MW	
Csúcskihasználás	2 667	h	2022. évi adatok alapján becsülve
Termelés	66 675	MWh	
	240 030	GJ	
Referencia földgáz ár	65	EUR/MWh	
Szén-dioxid ár	95	EUR/t	EEX EUA DEC/2024
Földgáz+CO2	84	EUR/MWh	0.201 tCO2/MWh
Földgáz tüzelőhő	74 083	MWh	
Évenkénti gáz költség	6 230 038	EUR	90%-os kazánhatásfokot feltételezve
	2 429 714 788	HUF	
Megtakarított CO2	14 891	t	
Biomassza tüzelőhő	78 441	MWh	
Biomassza hő ár	35	EUR/MWh	100 EUR/t (Lutro)
	3792	Ft/GJ	
Évenkénti biomassza költség	2 745 441,18	EUR	
	1 070 722 059	HUF	
Évenkénti megtakarítás	3 484 597	EUR	
	1 358 992 729	HUF	
Főtechnológia	8 990 000	EUR	fajlagosan 306 EUR/kW
Kiszolgáló és segéd létesítmények	17 800 000	EUR	becsült érték a főtechnológia 200%-a

10. táblázat Előzetes megtérülés számítás adatok

Évek	Pénzáram	Jelenérték	Kumulált jelenérték
0	-26 970 000 EUR	-26 970 000 EUR	-26 970 000
1	3 484 597 EUR	3 318 664 EUR	-23 651 336
2	3 484 597 EUR	3 160 632 EUR	-20 490 704
3	3 484 597 EUR	3 010 126 EUR	-17 480 579
4	3 484 597 EUR	2 866 786 EUR	-14 613 792
5	3 484 597 EUR	2 730 273 EUR	-11 883 520
6	3 484 597 EUR	2 600 260 EUR	-9 283 260
7	3 484 597 EUR	2 476 438 EUR	-6 806 822
8	3 484 597 EUR	2 358 512 EUR	-4 448 310
9	3 484 597 EUR	2 246 202 EUR	-2 202 108
10	3 484 597 EUR	2 139 240 EUR	-62 868
IRR	5%		
NPV		-62 868 EUR	
Dinamikus megtérülés			—

11. táblázat Nettó jelenérték számítás

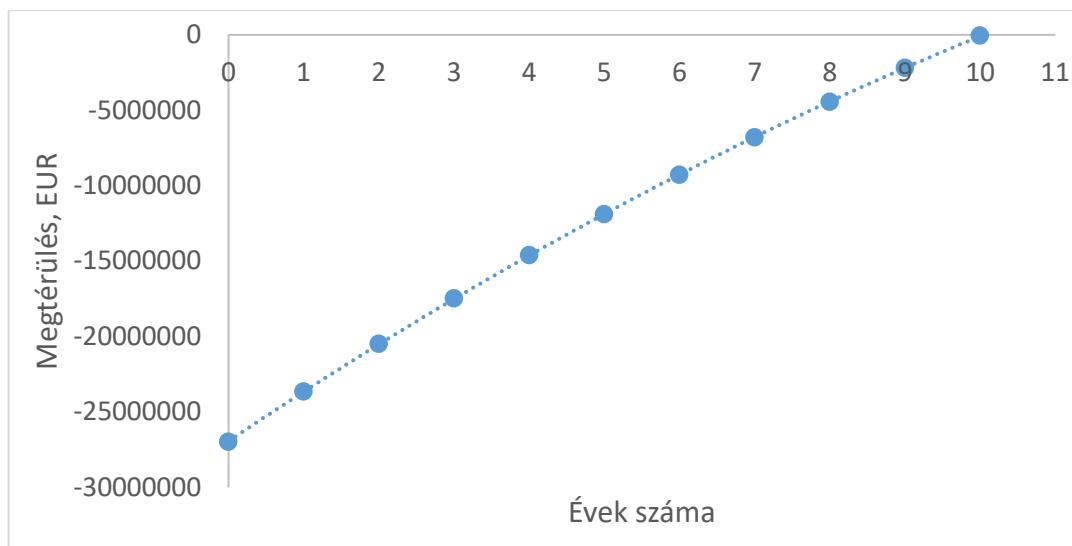

40. ábra Dinamikus megtérülés

A közelítő megtérülés számítás alapján ez a koncepció nem térülne meg 10 éves időtávon támogatás nélkül 5%-os kamatláb mellett, valamint a vizsgált gáz és CO2 árakat figyelembe véve.

Megjegyzendő, hogy a számítások során a megtérülést nehezítő körülményeket vettünk figyelembe (alacsony kazán kihasználtság, viszonylag alacsony gázárak, magas biomassza tüzelőhő ár).

Terület igény:

A gyártó közlése szerint a kazán és a kiszolgáló berendezések számára 20x35 m területre van szükség. Továbbá a tüzelőanyag tárolás és előkészítés számára 20x50 m területre. **Azaz összesen, közelítőleg 1700 m² telekterületet igényelne.**

Duro Daković

A Duro Dakovic egy horvátországi nehézipari vállalat, amely biomassza kazánokat is tervez. Az ajánlatuk annyiba különbözik az előző kettő ajánlattól, hogy tartalmazza az építészeti munkák egy részét is, valamint a kazán összes kiszolgáló berendezését. A kazán alkalmassá tehető szalmatüzelésre is, ez viszont többlet beruházási költséggel jár, amelynek megtérülése további vizsgálatokat igényel. A kazán technológiáját tekintve rezgő rostélyos. A megkapott rajzok alapján 5 huzamú dobos gőzkazán. A kazán tervezési üzemállapotban 130/70 °C-os előremenő, illetve visszatérő hőmérséklettel rendelkezik, amely alkalmas a győri távhőrendszerhez való illesztésre. A hasznos hőteljesítmény ebben az esetben is 25 MW.

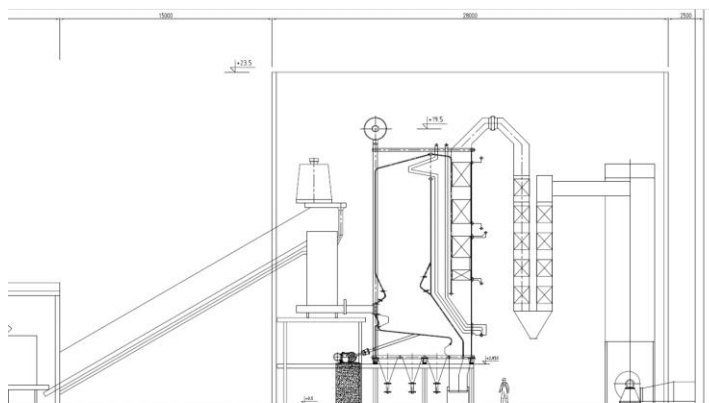

41. ábra Rezgőrostélyos kazán felépítése (5 huzamú)

Az árajánlat összehasonlíthatóságát nehezíti, hogy a megajánlott ár építészeti munkákat is tartalmaz, azonban a főtechnológia árát nem különítették el a teljes vállalási ártól.

Ezen feltételek mellett az indikatív ár faapríték tüzelésre 23 200 000 EUR

Amely további beruházásokkal szalmatüzelésre is alkalmassá tehető, ennek költsége: 4 730 000 EUR

Mivel ez esetben a projekt beruházási költsége jelentősen magasabb a megtérülés a vizsgált feltételekkel nem adott.

Megnevezés:	Érték	Mértékegység	Megjegyzés
Tüzelési teljesítmény	29,41	MW	85%-os kazánhatásfokot feltételezve
Beépített teljesítmény	25	MW	
Csúskihasználás	2 667	h	2022. évi adatok alapján becslülve
Termelés	66 675	MWh	
	240 030	GJ	
Referencia földgáz ár	65	EUR/MWh	
Szén-dioxid ár	95	EUR/t	EEX EUA DEC/2024
Földgáz+CO2	84	EUR/MWh	0.201 tCO2/MWh
Földgáz tüzelőhő	74 083	MWh	
Évenkénti gázköltség	6 230 038	EUR	90%-os kazánhatásfokot feltételezve
	2 429 714 788	HUF	
Megtakarított CO2	14 891	t	
Biomassza tüzelőhő	78 441	MWh	
Biomassza hő ár	35	EUR/MWh	100 EUR/t (Lutro)
	3792	Ft/GJ	
Évenkénti biomassza költség	2 745 441,18	EUR	
	1 070 722 059	HUF	
Évenkénti megtakarítás	3 484 597	EUR	
	1 358 992 729	HUF	
Főtechnológia	23 200 000	EUR	fajlagosan 928 EUR/kW

12. táblázat Megtérülés számítás adatok

5.1.4. Geotermikus energia felhasználásának fejlesztése

Erre a fejlesztésre az alábbi javaslataink vannak:

1. Meglévő rendszer kihasználásának növelése üzemvitel módosításával
2. Meglévő rendszer kihasználásának növelése hőtároló beépítésével
3. Meglévő geotermia rendszer kihasználásának növelése magashőmérsékletű hőszivattyú beépítésével
4. Meglévő geotermia bővítése, új geotermikus energia központ létesítése

1. Meglévő rendszer kihasználásának növelése üzemvitel módosításával

A meglévő geotermikus betáplálásnak a sémáját az alábbi ábra mutatja. A geotermikus energia felhasználását fűtési szezonban, egy jellemző időszakban az alábbi diagram mutatja.

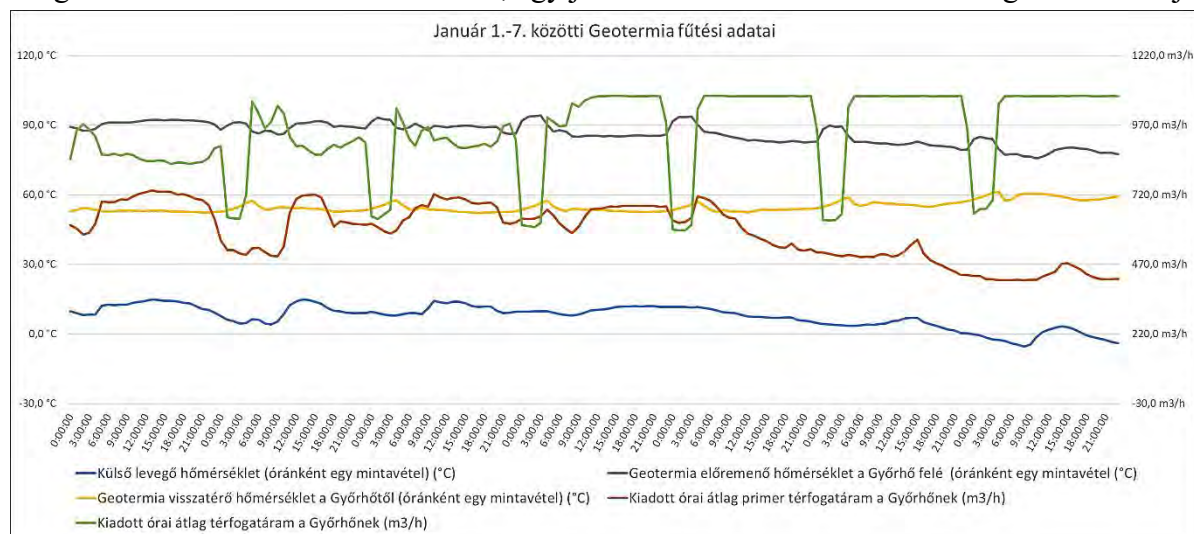

42. ábra Meglévő geotermikus betáplálás sémája

Győrben a távfűtés teljesítménye éjszaka minimális, mert az épületek döntő többségében, megállapodás értelmében lekapcsolják a távfűtést. Az ábrán látható, hogy a geotermikus energia felhasználása az éjszaka órákban jelentősen lecsökken, mivel a fűtési igény is minimális ebben az időben. A hajnali fűtés újra induláskor a szükséges csúcsteljesítményt a gázkazánok biztosítják. A reggeli felfűtés okozta csúcsteljesítmény igény csökkenthető, amennyiben éjszaka nem lenne leállítva a távfűtés. Ennek következtében a geotermia nagyobb hőmennyiséget tudna a rendszerbe éjszaka is betáplálni, aminek köszönhetően a gázkazánok által szükséges energia bevitel csökkenne. Mivel éjszaka is üzemelne a fűtés, az összes energiafelhasználás kis mértékben növekedne, de a megújuló részaránya jelentősen növekedne, ami által a gázkazánok energia felhasználása pedig csökkenne, nagy valószínűséggel összességében egy gazdaságosabb üzemvitel valósulna meg.

Az alábbi diagram szemléltetésre szolgál, szematikusan ábrázolja miként változik a folyamatos fűtés következtében az energiafelhasználás.

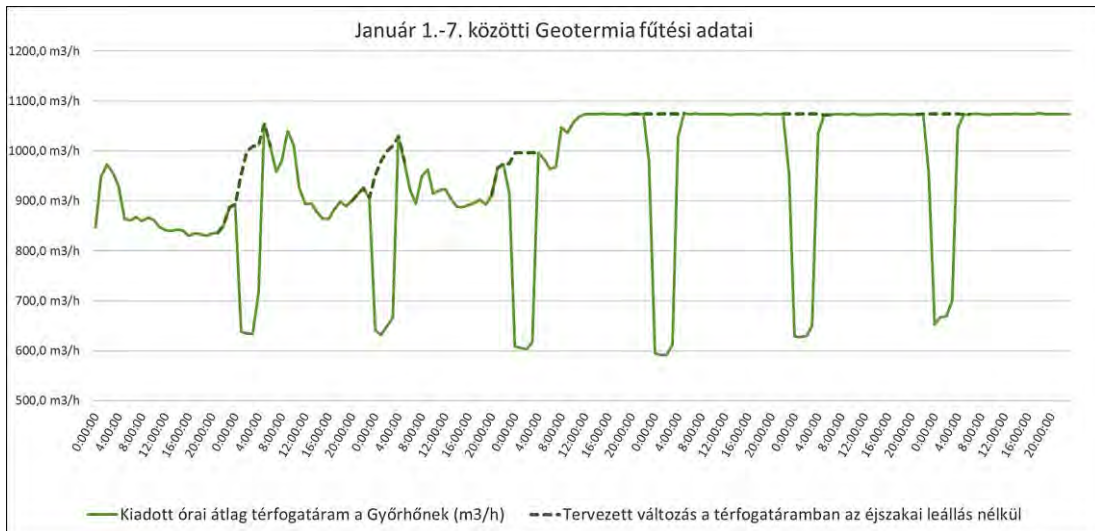

43. ábra Folyamatos fűtés esetén várható térfogatáram változás

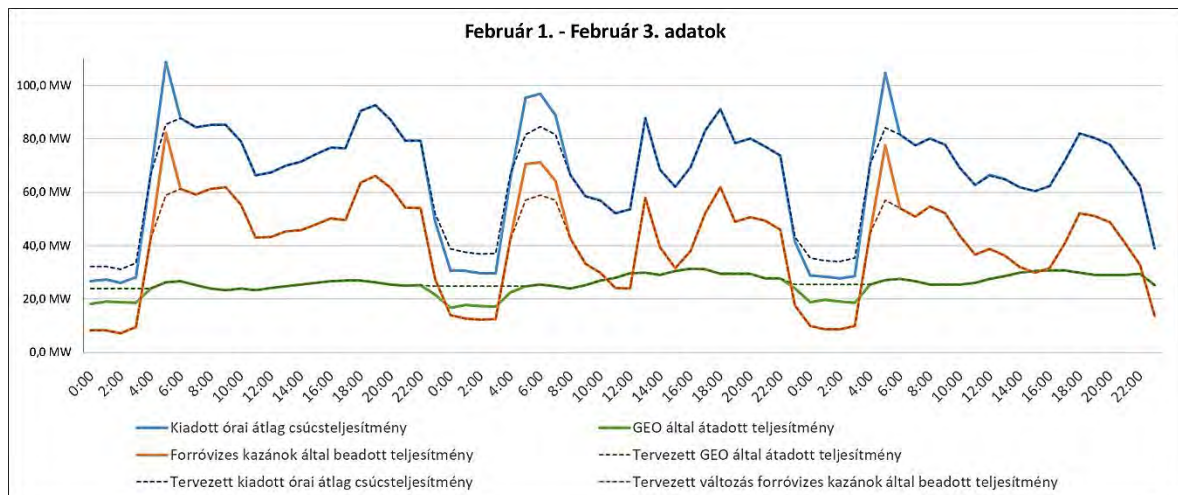

44. ábra Folyamatos fűtés esetén várható teljesítmény változások

Ezt a változtatást a fűtési költség elszámolásban is követni kell. Ki kell dolgozni egy olyan elszámolási rendszert, aminek következtében a fogyasztók nem fizetnek azért többet, mert a folyamatos fűtés miatt az összes hőfelhasználás kissé több lesz, mint azelőtt volt, hiszen a távfűtés a nagyobb arányú geotermia és a kisebb kazán kihasználtság miatt összességében gazdaságosabban működtethető. Amennyiben jogilag megoldható, be lehetne vezetni például kedvezményes éjszakai hődíjat, aminek elszámolhatóságához, a meglévő hőmennyiség mérőket ki kellene egészíteni data-loggerekkel (adatgyűjtőkkel). Ezek a berendezések meghatározott, például órás bontásban rögzítik a hőmennyiségmérő állását, így mérhető külön a nappal és éjszaka elfogyasztott hőmennyiség.

2. Meglévő rendszer kihasználásának növelése hőtároló beépítésével

Az éjszakai fűtés leállás következtében kihasználatlan geotermia bekapcsolására a fűtési rendszerbe egy másik lehetőségként mutatkozik napi hőtároló beépítése. Javaslatunk, hogy a

városból érkező fűtési visszatérő ágához egy hőtároló berendezés lenne csatlakoztatva a hőszolgáltató területén. Éjszaka a geotermia rendelkezésre álló felesleges kapacitása a hőtároló felfűtésére lenne kihasználva, majd az így betárolt hő a nappali fűtési időszak folyamán lenne hasznosítva. Hőtárolóként szolgálhatnának például akár a meglévő, használaton kívüli olajtartályok is. A meglévő olajtárolók felújítása, kiegészítő hőszigetelése, belső korrózió védelme, belső vízelosztó hálózattal történő kiegészítése után, szekunder vízhálózattal lennének feltöltve, és azok így üzemelni tudnának, mint hőtárolók. A tartályokban tárolt víz, egy új hőcserélő állomáson keresztül leválasztva lenne a távfűtési rendszertől. Egy új hőátadó állomás lenne kiépítve a hőtároló Győr-Szol Zrt.-be beérkező távfűtési visszatérő vezeték között. A hőtároló a geotermikus hőátadóval párhuzamosan üzemel, a távfűtési visszatérőt melegíti elő nappali időszakban, amikor a tároló kisütése történik.

Az olajtartály állapotát tervezés során felül kell vizsgálni, hogy az szilárdságilag, statikailag és a tartály falának minősége még megfelelő-e.

A fenti javaslat megvizsgálására az alábbi számítást végeztük el:

Felvett adatok:		
Geotermia átlagos vízhőmérséklet éjszaka		82,0 °C
Geotermia-Tároló hőcserélőn hőmérséklet különbség		2,0 °C
Hőtároló fűtés vízkör előremenő hőmérséklet		80,0 °C
Hőtároló hőmérséklete kisütés után, felfűtés előtt		65,0 °C
Hőtároló hőmérséklet változása felfűtés-kisütés alatt		10,0 °C
Hőtároló hőmérséklete felfűtés után		75,0
Távfűtés visszatérő átlagos hőmérséklete nappal		55,0 °C
Távfűtés-Tároló hőcserélőn hőmérséklet különbség		2,0 °C
Tároló belépő hőmérséklet kisütéskor		57,0 °C
Hőtároló üzeme		150 nap
Eredmény		
Hőtároló által betárolt napi hőmennyiség		94 248 767,14 kJ
		94,25 GJ/nap
Hőtároló átlagos teljesítménye:		5,0 MW
		107,9641731 GJ/nap
Éves betárolt hőmennyiség		14 137,32 GJ/év
Geotermia hődíja		6250 HUF/GJ
Geotermia éves költségnövekedése		88 358 219,19 HUF/év
		3927,031964
Földgáz+CO2 hődíja		84 Euro/MWh
		33 600,00 Ft/MWh
		9333,33 HUF/GJ
Megtakarított földgáz+CO2 költség:		131 948 274,00 HUF/év
Megtakarítás		43 590 054,80 HUF/év
Távhő éves energia kiadása 2022-ben:		1 130 128 GJ/év
Geotermikus forrású, távhőrendszerbe táplált hő 2022-ben		665 180 GJ/év
Geotermikus hőforrás részaránya az éves energia kiadásban		58,86%
Geotermikus forrású, távhőrendszerbe táplált hő növekedése hőtároló alkalmazásával		679 317 GJ/év
Geotermikus forrású, távhőrendszerbe táplált hő növekedése hőtároló alkalmazásával		2,13%
Geotermikus hőforrás részaránya az éves energia kiadásban hőtároló esetén		60,11%
Becsült beruházási költség		300 000 000 HUF
Becsült megtérülés		6,88 év

45. ábra Hőtároló beépítésére végzett számítások

Amennyiben a meglévő olajtartályok ilyen jellegű felhasználása nem megoldható, lehetséges még önálló, konténerekbe épített, nagyteljesítményű, fázis váltós hőtároló berendezések telepítése is.

3. Meglévő geotermia rendszer kihasználásának növelése magashőmérsékletű hőszivattyú beépítésével

A geotermia télen átlagosan kb. 80°C-os hőmérsékletű fűtővizet biztosít a Győr-Szol Zrt.-nek. Ez a fűtővíz egy hőcserélőn keresztül adja át a hőt a távfűtésnek, így a geotermiával előfűtött távfűtési hőmérséklete ennél alacsonyabb, körülbelül 75°C hőmérsékletű lesz. A távfűtés előremenő víz hőmérséklete teljesítmény igénytől függően 110-90°C télen. Ez természetesen időjárásfüggő. Az érvényes primer menetrend szerint üzemel a Győr-Szol Zrt., amely magasabb primer előremenő hőmérsékletet is előír. Erre a hőmérsékletre a gázkazánok képesek felfűteni az előremenő vizet. A geotermia jobb kihasználása lehetséges a geotermia visszatérőjéről ellátott magashőmérsékletű hőszivattyú berendezéssel. A geotermia Győr-Szol Zrt.-től visszatérő hőmérséklete átlagosan 56°C, térfogatárama 1000 m³/h. Ebből a vízből, azt még 10°C-al, azaz kb. 46°C-ra lehűtve, további kb. 11,6 MW fűtési teljesítmény nyerhető ki. Azonban ez a teljesítmény ilyen alacsony hőmérsékleten nem táplálható be a távfűtésbe, de egy magas hőmérsékletű hőszivattyú telep ezt a hőenergiát, elektromos energiafelhasználás által a távfűtési rendszer előremenő hőmérséklet szintjére képes emelni, ami már betáplálható a távfűtési rendszerbe. A hőszivattyú berendezés jósági foka (COP) 2,4. A rendelkezésre álló 11,6 MW geotermia visszatérőből kinyert hőenergiából, kb. 8,1 MW elektromos energiafelhasználás segítségével képes kb. 20 MW fűtési energiát biztosítani 110°C hőmérséklet szinten. Ilyen mértékű elektromos teljesítmény gyakorlati rendelkezésre állásának kialakítása jelentős többlet költség, mivel a Rozgonyi úti jelenlegi erőáramú rendszer ennek kiszolgálására nem alkalmas, a megtáplálást a jelenlegi nagyfeszültségű rendszertől független módon kell kialakítani. Sajnos jelenleg ritkaságnak számítanak az ilyen magas hőmérsékletű hőszivattyú berendezések, magas hőmérséklet miatt nagy nyomáson üzemelnek, áruk extrém magas. Mivel a hideg és a meleg oldal közötti nagy hőfoklépcsőt kell, hogy átemeljenek így a hatékonyságuk alacsony, viszonylag nagy elektromos teljesítmény felvételével képesek fűteni. A bevitt elektromos energiának csak 2,4 szerese mennyiségű hőenergiát képesek szolgáltatni. A helyzetet tovább rontja, hogy nem hulladékhőből, hanem geotermikus hőenergiából nyerik az energiát, aminek szintén hődíja van. Végeztünk gazdaságossági számítást, ami alapján egyértelműen megmutatkozik, hogy ez a fajta fejlesztés nem gazdaságos, így nem javasoljuk.

4. Meglévő geotermia bővítése, új geotermikus energia központ létesítése

Mint előzőekben bemutatásra került, Győr távhőellátása mintegy 58%-ban geotermikus energiával biztosított. Nagyon szerencsés adottsága a térségnek, hogy rendelkezik kitermelhető "földhővel", és Győr Városának, hogy hosszútávú szerződése van a kitermelést végző PannErgy-vel. A kitermelés Pér térségben történik, és távvezetéken jut Győr-Szol Zrt. telephelyére, korábbiakban ismertetett paraméterekkel.

Tanulmány készítése során előzetes egyeztetést folytattunk PannErgyvel, főbb megállapítások az alábbiak:

A geotermia szekunder lágyvizes rendszerében cca. 1.115 m³/h cca. 94°C paraméterrel rendelkezik. Elosztásából szerződéses partnerei közül AUDI AHM mintegy 480 m³/h 94°C hőmérsékletű fűtővizet kap, míg Győr-Szol Zrt. a fennmaradó cca. 635 m³/h 94°C fűtővizet, és ehhez hozzá keverve a max. 450 m³/h mennyiségű AHM által már lehűtött, úgynevezett visszatérő hőmérsékletű fűtővizet kap. Győr-Szol Zrt.-be vezetett fűtővíz mennyiségének/hőmérsékletének szabályozását a Hűtőház közelében található elosztóaknába telepített programozható automatikus keverőszelep végzi, az adott időjárási, pillanatnyi fogyasztás és a hőigényeknek megfelelően.

A meglévő geotermikus kutak fűtési szezonban maximális kapacitással működnek.

Felmerült -teljesítmény növelési/bővíthetőségi kérdésre válaszolva- PannErgy azon véleményét jelezte, mely szerint igény esetén, természetesen geológiai vizsgálatokkal együtt, a jelenlegi térségből újabb kútfúrással több geotermikus energia is kitermelhető lenne, azonban ehhez előzetesen lekötött felhasználói teljesítményigények is kellene. Egy újabb hasonló dimenziójú kútpár megvalósítása – éves szinten- minimum 3-400 TJ hőpiac megteremtését teszi szükségessé.

A városi energiaellátás fejlesztése tanulmány készítése során előzőekben bemutattuk, miként lehet a meglévő távhőellátó rendszert energetikailag kedvezőbbé tenni. Legfontosabb távlati fejlesztésnek azt látjuk, hogy közbenső rész-fejlesztésekkel alacsonyabb (max. 90°C-fok előremenő távfűtővíz hőmérséklet) értékűre kell hozni a távfűtővizet, és akkor már lehetőség nyílna akár 100 % geotermikus energiahasználatra a rendszerben.

A geotermikus energia kinyerésének és energetikai hasznosításának az engedélyezési és felügyeleti hatásköreit a Szabályozott Tevékenységek Felügyeleti Hatósága (SZTFH) végzi. Győrben is megtartott (2023.02.10) rendezvény sorozatukon bemutatták, Győr térségében milyen földtani rétegek, és azokban milyen prognosztizált geotermikus energia kivételi lehetőségek találhatók. A városi távfűtő rendszerbe integrálható vízhőmérséklet célszerűen a magasabb vízhőfokot adó, a porózus réteg alatti ún. repedésből lenne kinyerhető, mint pl. a péri kutak esetében is. Ennek SZTFH megtalálásához SZTFH -tól kutatási jogot kell szerezni, és az előadáson elhangzottak szerint hatalmas adatállományuk alapján ők területi javaslatokat is tudnak ehhez adni.

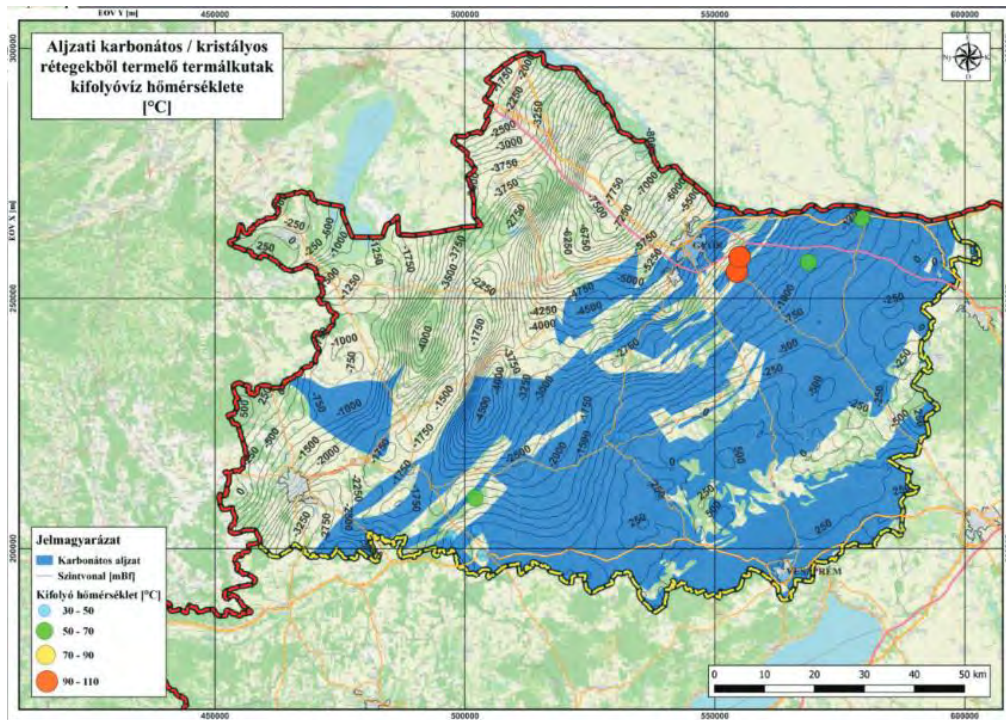

46. ábra Aljzati kristályos rétegekből termelő termálkutak kifelővíz hőmérséklete

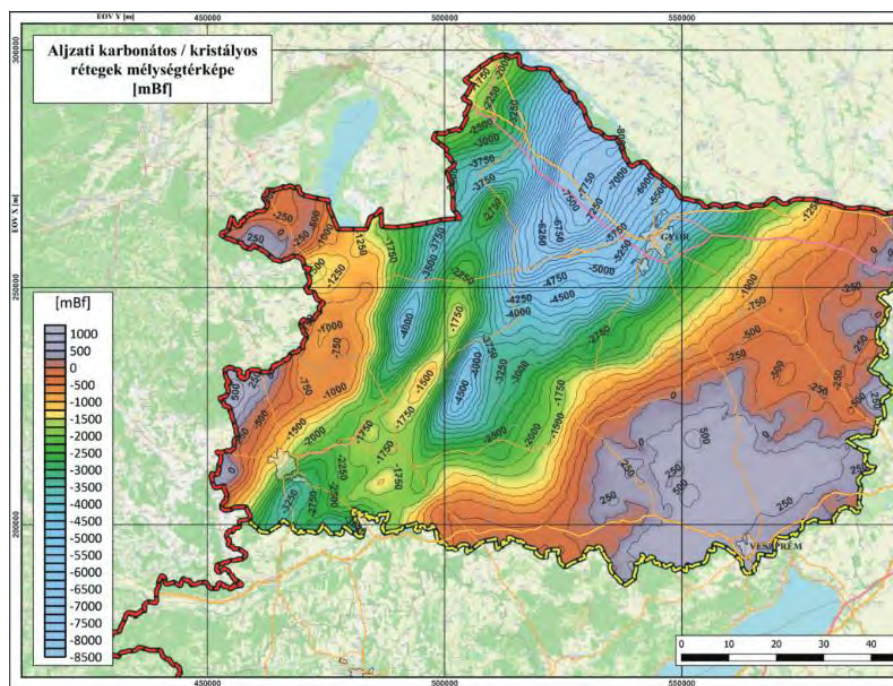

47. ábra Aljzati kristályos rétegek mélységtérképe

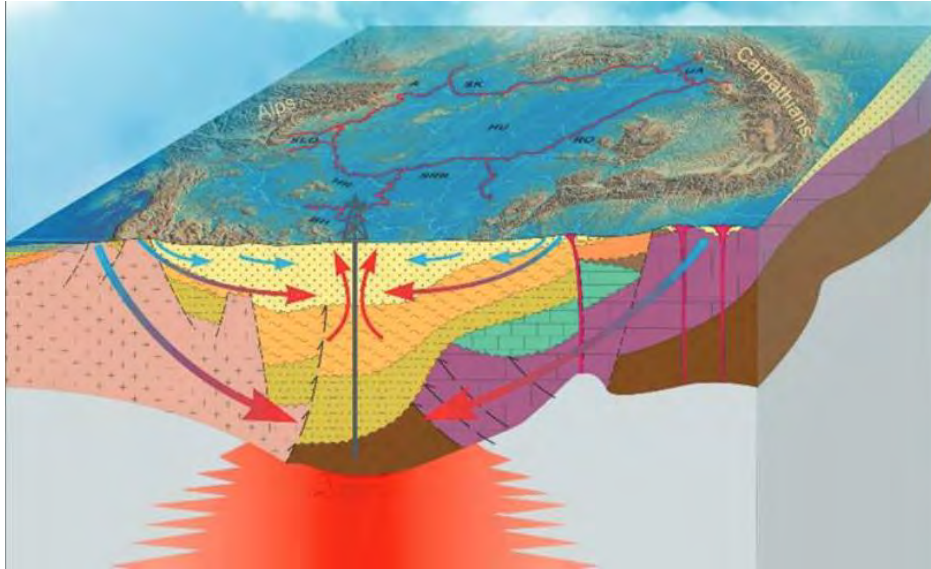

48. ábra Aljzati karbonátok rezervoárok

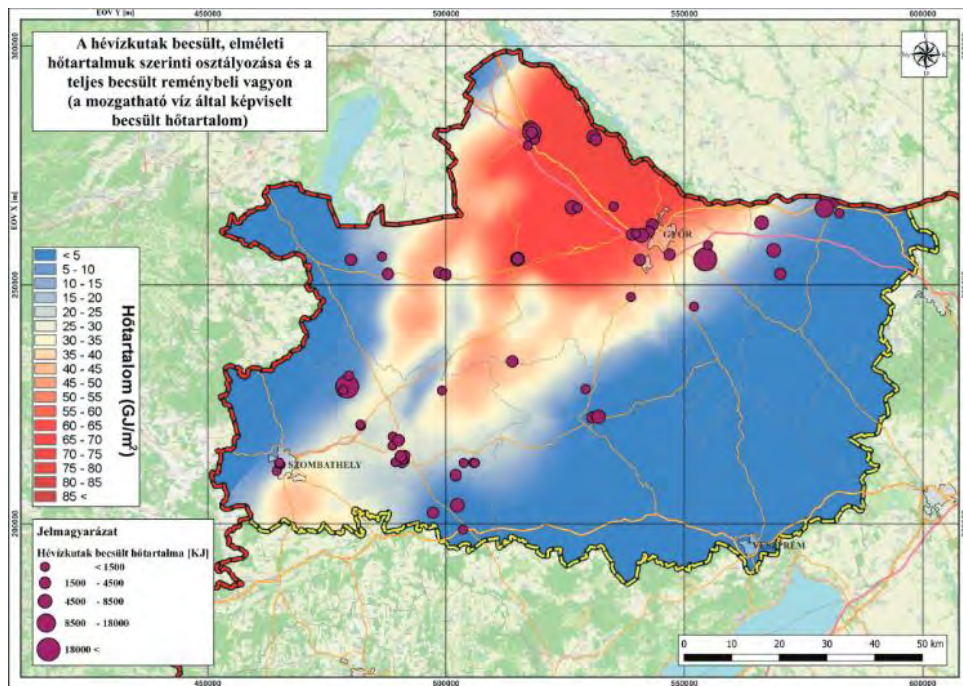

49. ábra Kitermelhető geotermikus potenciál

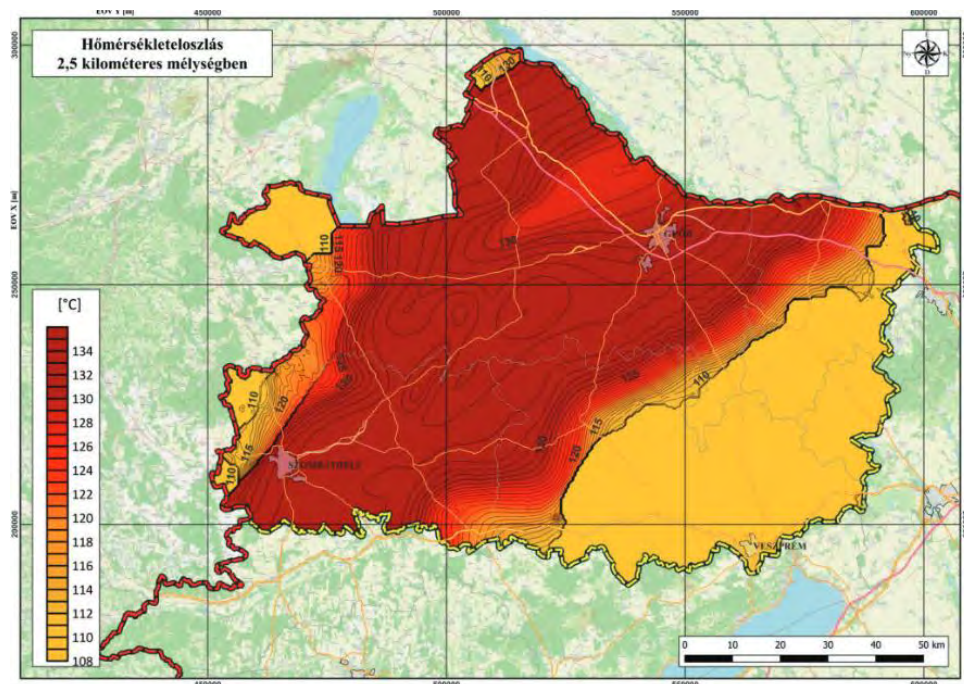

50. ábra Hőmérsékleteloszlás 2,5 km mélységben

Ezt az adatbázist kellene Városnak felhasználnia úgy, hogy az újabb geotermikus energia kitermelés helyét minél jobban a meglévő távfűtési hálózat topológiájához tudja illeszteni.

Jelenleg ez a távfűtési topológia sugaras rendszerű, mely hidraulikailag determinálja a hőtranszport irányát és nagyságát. Ezen javasolunk az újabb geotermikus energiabetáplálás helyének megválasztásával javítani. Legjobb lenne a Város körül egy körvezeték kialakítása, melybe való betáplálási pont alábbi ábra szerint lenne elképzelhető:

1. változat: Szigetköz felől
2. változat: K-i irányból
3. változat: Meglévő Péri kút irányából

Valamennyi változat esetén megoldódna a távfűtési körvezeték, több-kevesebb új távvezeték építési, illetve a meglévő végzett átalakítással-átkötéssel-áthurkolással.

Valamennyi változat esetén biztonságosabban ellátható lenne a meglévő távvezetékkel fűtött terület lefedettsége, és az épületszigetelések, hőközpont felújítások során biztosított alacsonyabb távfűtési előremenő hőmérséklettel való távfűtés.

Ehhez a körvezetékről megtáplált, jelenlegi sugaras rendszer hidraulikai modellezését feltétlenül el kell végeztetni. A jelenlegi primer távhővezeték hálózat méretezése forróvíz rendszeri paraméterek figyelembevételével történt. Névleges hőmérséklet lépcső (145/75°C). Ennek tükrében a tisztán melegvíz hőmérséklet paraméterekkel (max 90°C) történő hőszolgáltatás jelenleg erősen korlátos. Ezen javíthat az épületek hővédelem fokozásából adódó hőtéljesítmény igény csökkenés, de mindenképpen részletes hidraulikai vizsgálatot igényel a megfelelőség igazolása, ugyanakkor feltételezhető, hogy a hálózat jelentős nyomvonalhossza mentén az alacsonyabb hőmérséklet szint által meghatározott dimenziónövelés válik

szükségessé.

Ez pedig már azt jelentené, hogy további geotermiát lehetne városi távfűtő rendszerbe táplálni, jelentősen növelve a Város távfűtöttségi lefedettségét, mindezt földgázkiváltással, megújuló energiaforrással, karbonsemlegesség növeléssel és a távfűtés díjának csökkenthetőségével!

Újabb geotermikus kút megvalósításának becsült időtartama 2–4 év,
megvalósításának becsült költségei:

Kútfúrás cca. 2 Mrd Ft

Geotermia átalakító-elosztó, visszatápláló központ cca. 4 Mrd Ft,

Távvezeték építésbecsült költsége a városi távvezeték gyűrűbe táplálása cca. 4–6 Mrd Ft.

Geotermikus energia használatának további lehetősége a talajszondával kinyerhető földhő kitermelés.

Ez max. 135 m mélységű szondák fúrását, és abban hőátadó közeg keringtetését, a felhozott talajhő hőszivattyúzás által való magasabb hőfok szintre emelését jelenti, alábbi szemléltető ábra szerint:

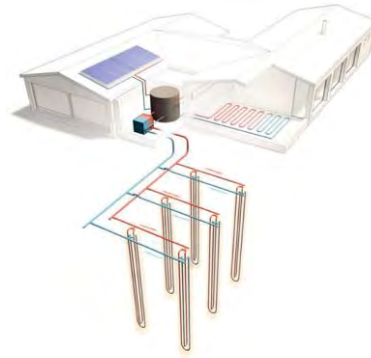

51. ábra Talajszondás hőszivattyú

Ökösabályként egy-egy 100 m mélységű szondával mintegy 5 kW földhő kitermelése biztosítható, a szondák egymáshoz való telepítésének minimális távolsága 6 m.

Fenti adatokkal cca 750 m² területről 100 kW hő nyerhető ki, és emelhető hőszivattyúzással magasabb fűtővíz hőmérsékletre. Az így nyert geotermia nagyszerűen felhasználható a vizsgált Intézmények, Önkormányzati kezelésben lévő létesítmények megújuló energiával történő hőellátására, a meglévő fűtőrendszereikbe integrálására.

Egy 100 kW egység teljesítményű talajszondás, hőszivattyúzott energiatermelés becsült megvalósítási költsége cca 35 mFt, csatlakozáskész állapotban a létesítmény ellátó rendszerére.

Szellőztető-légfűtő rendszereknél nem okozhat gondot a geotermikus fűtővíz városi távfűtővíznél alacsonyabb hőfoklépcsője, konvekciós, sugárzó fűtőrendszereknél esetenként vizsgálni kell a meglévő hőleadó felületek növelését, vagy a hőszigeteléssel biztosítani a meglévő fűtőfelületek alkalmazhatóságát az alacsonyabb fűtővízhez.

Az Intézmények vizsgálatát tartalmazó táblázatunkat kiegészítettük azzal, mely létesítmények esetében javasolt és alkalmazható a decentralizált geotermikus energiahasználat.

A javaslat elfogadása esetén intézményenként meg kell vizsgálni megvalósításának lehetőségét. Leginkább a nem távfűtött, egyedi gázenergiára alapozott intézményeknél/létesítményeknél látjuk a javaslat elfogadását!

Nem elhanyagolható szempont talajszondás hőszivattyúzás esetén a felhozott talajhő fűtési időszakon kívüli hűtésre, klimatizálásra történő alkalmazhatósága.

A hőtermelő rendszer (hőszivattyú) nyáron a téli fűtőenergiával közel azonos hidegenergia termelését is biztosítani tudja, ezzel a létesítmény hűtési rendszerébe integrálható, vagy általa kiépíthető a létesítmény eddig nem volt hűtési rendszere!

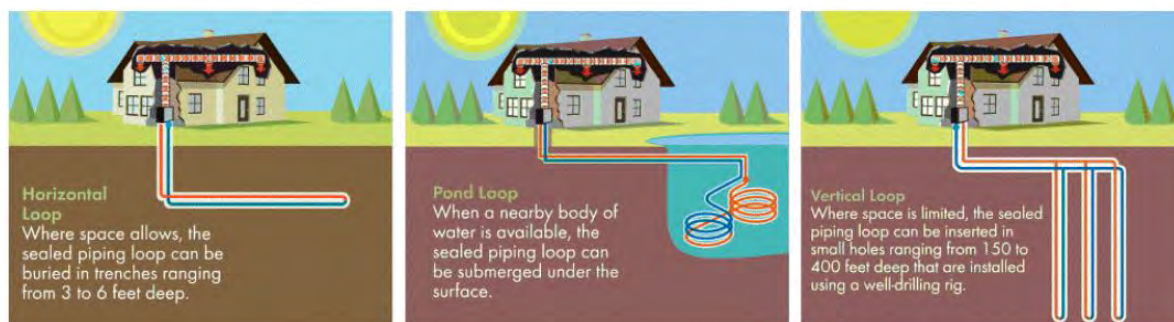

52. ábra Talajszondás hőszivattyú telepítési változatai

5.1.5. Kapcsolt hő és villamosenergiatermelés gázmotorral

A kapcsolt termelés során 1 technológiával (pl.: gázmotor) állítanak elő 2 terméket (hő és villamosenergia). A termelés költségeit így két termékre kell elosztani. A legegyszerűbb költségfelosztási módszer, amelyet a gyakorlatban is alkalmaznak a maradvány költség módszere. Ezen módszer során az egyik terméket kiválasztva, a kapcsolt termelés teljes hasznát a kiválasztott terméken érvényesítjük. Gázmotorok esetében ez a termék a hő. A kérdést onnan is meg lehet közelíteni, hogy gázmotorral olcsóbb vagy gázkazánnal olcsóbb egységnyi hő előállítása. Az eljárás során a gázmotor termelési költségeit (döntően földgáz és CO₂ kvóta) csökkentjük a termelt villamosenergián elért bevétellel és az így kiadódott maradványköltséget osztjuk fel a termelt hőre. Szélsőséges esetben a maradvány költség negatív is lehet (azaz hőhasznosítás nélkül, tisztán a villamosenergián elért árbevételen megéri üzemeltetni a motort). Viszont bizonyos esetekben a villamosenergián elérhető árbevétel annyira csekély a gáz és szén-dioxid költségekhez képest, hogy a hőre jutó maradványköltség összességében nagyobb hőárat eredményez, mintha a hőt forróvíz kazánban termeltük volna meg. Az alábbiakban erre mutatunk be 1-1 példát.

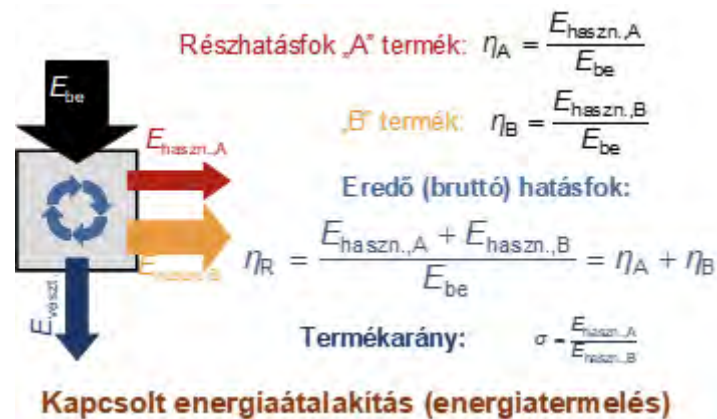

53. ábra Kapcsolt energiaátalakítás energia sémája

Közvetlen hőtermelés változó költsége földgáztüzelésű forróvíz kazánal:
ahol,

- az előállított hő fajlagos költsége, EUR/MWh
- a földgáz tüzelőhő ára, EUR/MWh
- a szén–dioxid kibocsájtás ára, EUR/t
- a kazán hatásfoka, -
- a földgáz egységnyi energiatartalmára jutó szén–dioxid kibocsájtás, t/MWh

A földgáz alapú gázmotoros kapcsolt termelés gazdaságosságát alapvetően a földgáz és a villamosenergia piaci árának egymáshoz viszonyított aránya adja meg. Minél közelebb van a gáz és a villamosenergia ára egymáshoz annál kevésbé gazdaságos a kapcsolt termelés (elvégre annál több maradvány költség jut a hőre). Minél nagyobb a gáz és a villamosenergia ára közti különbség annál gazdaságosabb a kapcsolt termelés (szélsőséges esetben akár nulla vagy negatív is lehet).

Ezek alapján a kapcsolt termelés fajlagos, egyszerűsített költsége az alábbiak szerint alakul, ahol:

- az előállított hő fajlagos költsége, EUR/MWh
- a földgáz tüzelőhő ára, EUR/MWh
- a szén–dioxid kibocsájtás ára, EUR/t
- a villamosenergia értékesítési ára, EUR/MWh
- a gázmotor elektromos részhatásfoka, -
- a földgáz egységnyi energiatartalmára jutó szén–dioxid kibocsájtás, t/MWh
- fajlagos villamosenergia termelés, -

Az alábbiakban bemutatunk olyan gáz és villamosenergia piaci eseteket, amikor a gázmotoros, illetve a forróvíz kazános hőtermelés a gazdaságosabb. Természetesen ezek napi tőzsdei árak, amelyek hosszabb távú szerződések nem követnek le, valamint nem tartalmazzák a kereskedői jutalékot és egyéb díjakat. Azonban jól jelzi azokat a lehetőségeket, amiket a kapcsolt energiatermelés nyújthat.

Dátum	Földgáz	CO ₂ ,	Áram	Hő ár forróvíz kazán	Hő ár gázmotor
	EUR/MWh	EUR/t	EUR/MWh	EUR/MWh	EUR/MWh
2023.02.14	55,75	90	160,48	81,94	14,63
2023.01.29	110	90	147,64	142,22	149,39

54. ábra Energia árak piaci értékei

5.1.6. Gázmotor-elektromos kazán üzemeltetése hálózat kiegyenlítésre

Magyarországon régóta használnak kombinált ciklusú – azaz elektromos és hőenergiát előállító berendezés – erőműveket. A KÁT (kötelező átviteli tarifa) rendszere kedvezett a gázmotoros erőműveknek, melyek klasszikusan távhők számára települtek. A termelt hőenergiát a helyi távhő fűtésre és melegvíz előállításra felhasználta, a villamos energia pedig értékesítésre került. A KÁT rendszer kivezetésével a gázmotoros erőművek üzemeltetésének profitrátája csökkent.

A villanykazánok kapcsán általános megállapítás volt, hogy drága az üzemeltetésük, hiszen a villany ára ökölszámokkal duplája a földgáz árának. Így a villanykazánok létjogosultsága kisebb teljesítményeknél, illetve a gyér egyéb infrastruktúra esetén érhette meg.

A villanykazánok és a gázmotorok üzeme Magyarországon újra előtérbe került. A miért megértéséhez hátrébb kell lépnünk egyet és a hazai villamos hálózat adottságait kell megvizsgálnunk. A villamos hálózat üzemeltetőjének feladata az energiatermelés és az energiafogyasztás közötti egyensúly fenntartása. Ha egy lakásban felkapcsolunk egy LED lámpát, vagy egy ipari fogyasztónál elindítunk egy komplett gyártósort, akkor mindegyiket ki kell szolgálnia a rendszer irányítójának, azaz egy erőmű teljesítőképességét meg kell növelni. Míg egy nagy ipari fogyasztónál akár tudhatnánk is, hogy mikor indul be a gyártás, addig, a lakossági fogyasztás hektikussága, azaz képletesen mikor kapcsolja be a villamos fogyasztóit a majdnem 10.000.000 lakos, azt nem tudhatjuk előre. A teljes rendszer fogyasztói szokásai egy komplex feladatot generálnak a rendszerirányítók számára, hogy a hálózat a megfelelő paraméterekkel tudjon üzemelni. Amennyiben a termelés és a fogyasztás egyensúlya felborulna, akkor az ellátási gondokat tudna okozni, mely a szolgáltatás szüneteltetésében nyilvánulna meg, vagy a villamos berendezések károsodnának. A rendszerirányító alapvetően az erőművek teljesítményszintjeinek változtatásával hozta mindig egyensúlyba a rendszert. Azért ez sem egyszerű feladat, hiszen egymástól független erőművek termelését kell folyamatosan szinkronban tartani a vásárolt importárammal együtt.

A két legnagyobb hazai villamos energiatermelő erőművünk a Paksi Atomerőmű a 2.000 MW névleges teljesítményével, illetve a lignit alapú Mátrai Hőerőmű 950 MW teljesítménnyel. Ezek az erőművek lassan szabályozhatóak, Magyarországon alaperőműnek számítanak. A rendszer mások oldala az időjárásfüggő erőművek sokasága. Az M1-es autópálya mellett, Győrtől nem messze épült pár szélerőműpark. Folyamatosan felmerül a kérdés, hogy egy ennyire tiszta energiaforrás miért nem tudott elterjedni egy jó adottságú területen, mikor a

szomszédban, Ausztriában gomba mód épültek a szélérőművek. A valós ok, hogy a hálózatunk nem volt kész arra, hogy ezen erőművek hektikusságát le tudja kezelni. Az elmúlt években Magyarország a környezetvédelmi vállalásai miatt a napelemes rendszereket kezdte el támogatni. Ezen vonzó energiatermelés a lakossági és a nagyobb, ipari vonalon is kezdett elterjedni. Oly mértékben megnőtt a hazai naperőművek csúcsteljesítménye, hogy kedvező időjárási körülmények között meghaladta a termelő teljesítményük a Paksi Atomerőmű teljesítményét, sőt a 3.000 MW-ot is. Az egyrészt öröndetes tény, hogy megújuló energiatermelésünk potenciálja kilőtt, de a befogadó rendszert üzemeltetők számára hatalmas erőfeszítéseket generált az eddig taglalt termelői-fogyasztói egyensúly fenntartása kapcsán.

Ezt az egyensúlyt az úgynevezett kiegyenlítő energiával lehet megoldani. Ezt a kiegyenlítő energiát szolgáltatásként adják magyarországi cégek, mint például az E.On Energiatermelő Kft. vagy az Alteo Kft. (a jövőben pedig a MOL). A MAVIR, mint rendszerirányító különböző tendereket ír ki, melyeken a szolgáltatók a teljesítménypotenciáljukat fel tudják ajánlani. A szolgáltatók erőművi portfóliókkal rendelkeznek, melyben például akkumulátorok, gázmotorok vagy akár villanykazánok is szerepelnek. Mit keres a portfólióban egy fogyasztó berendezés, egy villanykazán is? A hálózatban nem csak deficit keletkezhet, mely esetén további erőműveket kell a rendszerbe bekapcsolni, hanem túltermelés is. A naperőművek elterjedése ezt a problémát erősítette fel. Lakossági vonalon a telepített kiserőművek (HMKE – háztartási méretű kiserőművek) semmilyen teljesítményszabályozással nem rendelkeztek, az országos hálózatot használják pufferként. Túltermelés ellensúlyozására célszerű lenne akkumulátorok használata. A műszaki megoldás adott, de a gazdasági relevancia gátat szab az elterjedésének. Például az ELMŰ-ÉMÁSZ beruházásaként Soroksáron egy 1,5 milliárd Forintos beruházás keretében egy 6 MWh kapacitású, 8 MW teljesítmény leadására képes villamos tároló valósult meg 2019-ben. Látható, hogy az akkumulátorok fajlagos bekerülési költsége (Ft/leadható teljesítmény vagy Ft/tárolókapacitás) borzasztóan sok.

A MAVIR a kiegyenlítő áram termelő szolgáltatónak folyamatosan egy teljesítményszintet határoz meg, melyet bizonyos időintervalumon belül követni kell. A portfólióban lévő erőművek egymástól független helyen is lehetnek, érdekesség, hogy a kiegyenlítő áram megtermelésének lokációja irreleváns, azaz adott szolgáltató rendelkezhet erőművel például Győrben és Debrecenben is egyszerre is. Azt, hogy mely erőművel hogyan állítja elő az előírt teljesítményszintet a szolgáltató, azt a saját gazdasági döntései határozzák meg. A gázmotoroknak eltérő pozitív tulajdonságai vannak, lehet nagyon gyorsan felterhelhető vagy például konstans teljesítményen jó hatásfokkal üzemeltethető. A rendszer működésének logikájából az következik, hogy a berendezések kumulált üzemét a szolgáltatón keresztül a MAVIR határozza meg áttételesen.

A villamos kazánok egy viszonylag egyszerű megoldást kínálnak a hálózatban keletkező túltermelések kezelésére. Egyszerűen hőenergia termelésre fordítható a „fölösleges” villamos energia.

Műszaki megoldás kiegyenlítő áram termelésére

A kiegyenlítő áram termelést nem végezheti bárki az országban, ehhez jogosultságok szükségesek. A MAVIR többféle aukciót végez, melyek között akár napi is van. Ez azt jelenti,

hogy a szolgáltatás mértékét – tipikusan a teljesítményt – flexibilisen lehet kezelni. A szolgáltató ezeken a tendereken azt vállalja, hogy igény esetét mekkora teljesítményt tud a rendszerbe betáplálni, vagy elfogyasztani. Tehát itt még csak teoretikus kapacitásokról beszélünk. Itt fog belépni a már említett MAVIR jel, melyet a szolgáltatónak követnie kell. Tehát a változó teljesítményszint kiszolgálásával fognak ténylegesen megjelenni az erőművek, melyek a biztosítják a termelés és a fogyasztás közötti kilengések kiegyenlítését

A távhő szolgáltatók rendelkeznek Magyarországon a legkiszámíthatóbb hőigénnyel, így az ő rendszerükbe erőművek által termelt hő bizonyos feltételekkel betáplálható. Tipikusan gázmotoros és villanykazános rendszerekkel lehet a kiegyenlítő áram szolgáltatást biztosítani. A gázmotorok áram deficit esetén villamos energiát táplálnak a rendszerbe, a villanykazánok pedig a túltermelést tudják „elfogyasztani”. Két gondolkodásmód szokott lenni a villanykazánok teljesítményének meghatározásánál. Azokon a távhős telephelyeken, ahol nincs diverzifikált ellátás – több, alternatív hőforrás – ott a teljes HMV igényre szokták a teljesítményt belőni. Ezzel elkerülhető a hő pufferolása és viszonylag kisebb 1-5 MW teljesítményben lehet gondolkodni. A győri távhő egy sokkal komplexebb rendszer, ahol a meglévő gázkazánok és gázmotorok számottevő hőteljesítménye mellett megjelenik a vásárolt geotermia is. A tapasztalatok alapján egy villanykazánt éves szinten a teljes üzemidő 5-7%-ban hívják be termelni, azaz alap hőellátó berendezésként nem lehet rá számítani. A villanykazánt azért kell prioritaként kell kezelni, hiszen azáltal termel profitot, hogy rendelkezésre áll a MAVIR számára, mint lehetséges villamos fogyasztó. Műszakilag a nyári hőigénytől jócskán eltérő teljesítményű kazánt két módon lehet lekezelni:

1. A megtermelt hőenergia pufferolása a fogyasztói igényekhez igazodva
2. A villanykazán teljesítményét nyári és átmeneti időszakban nem ajánlja fel egyáltalán, vagy csak részteljesítménnyel az aukción a szolgáltató

A másik, kevésbé elegáns megoldás a vészhűtők telepítése. Ebben az esetben amennyiben a termelt hő nem használható fel a távhőrendszerben, akkor a hő a hűtőkön keresztül a szabadba távozik. Alapvetően ez a módszer nem környezetbarát, de rendszerszemlélettel nézve minden kiegyenlítő energia szolgáltatás további megújuló erőművek (nap, szél) telepítésén segíti elő. Ezáltal mégis környezetbarát megoldásnak számíthat.

Villanykazánok típusai

A kisebb 1-2 MW egységteljesítményű kazánok egy-két 40 lábas konténerbe is elhelyezhetőek, így viszonylag könnyen telepíthetőek a telephely nem használt külterületeire.



55. ábra Ecotherm melegvizes elektromos kazán

(Forrás: <https://ecotherm.com/en/products/electric-boilers/electric-hot-water-boiler/>)

Ezeknek a kazánoknak nagy előnye, hogy nincs standby villanyfogyasztás, a rugalmasságuk ennek ellenére rendkívül jó. A szabályozhatóságuk általában 15-20 kW egységenként megoldható, így viszonylag finoman lehet a MAVIR alapjelet követni velük. Az egyetlen probléma a kazánokkal, hogy viszonylag alacsony, maximum 6 bar nyomást bírnak, így tipikusan hőcserélővel le kell őket választani a távhőrendszer többi részéről. Ennek egyik oldalról többletköltsége van, viszont a vízkémiában nem kell kompromisszumokat kötni a többi berendezés előírásaival. Ezeknek a kazánoknak többsége 0,4 kV teljesítményszinten üzemel, így általában BHTR (betonházas transzformátor) állomást, állomásokat kell telepíteni. A BHTR-ek előnye az engedélyeztetési eljárásoktól mentesség, azonban jelentősen megnövelik a beruházási költséget. A kazánok beszerzése a jelenlegi helyzetben előnyös, kb. 6 hónap alatt legyártásra kerülnek.

A nagyobb, 10-20 MW teljesítményű kazánok tipikusan 10 vagy 20 kV-on üzemelnek, méretük jelentősen nagyobb és általában álló kivitelben készülnek.



56. ábra Melegvizes elektromos kazán

(Forrás: <https://www.auxilien.cz/en/large-electric-boilers/>)

A méretükből adódóan legalább egy könnyűszerkezetes épület szükséges a telepítésükhöz, további hátrányuk pedig a folyamatos standby villamos fogyasztás, ami egy 20 MW-os kazán esetén megközelíti az 50 kW-ot. Jelenleg a szűk piacon ezeknek a kazánoknak a beszerzése problémás, legalább egy év szállítási idővel kell számolni.

Gazdaságossági adatok

A villanykazán Győr város számára saját beruházásban és szimpla hőtermelő egységként egy pozitív hozzáadékkal kecsegtethet csupán, ez pedig a fosszilis energiahordozóktól való függőség csökkentése. Amennyiben feltételezzük az energiapiac normalizálódását, akkor a villamos energia ára mindig meg fogja haladni a földgáz árát, így gazdaságilag nem lesz megtérülő egy 1-1,5 milliárd Ft-os beruházás a távhő oldaláról.

Azonban a kiegyenlítő energiával kombinálva, mint hővételezést fel lehet ajánlani külső partnerek számára, akik már végeznek jelenleg is kiegyenlítő energia szolgáltatást. Számukra a távhő 3 db 6 MW teljesítményű gázmotorjai és egy új villanykazán megfelelő alap tud lenni egy hőszolgáltatáshoz. Ezen szolgáltatók a terület bérlése mellett a jelenlegi gazdasági helyzetben (a kormány extraprofit adóját is figyelembe véve) a villamos rendszer fel- és szabályozásával tudnak olyan nyereséget termelni maguknak, hogy a villanykazán beruházást akár 5-8 év alatt ki tudják gazdálkodni egy bizonyos mértékű, távhőszolgáltató számára adott hődíjkezdvezménnyel együtt.

A Győr-Szol Zrt.-től kapott információk alapján a Győr-Szol Erőmű a KÁT 2011. évi megszűnése óta részt vesz az országos villamos rendszer kiszabályozásában. Jelenleg is részt vesz a kiszabályozásban egy villamosenergia kereskedő által üzemeltetett szabályozó központon keresztül. Javasoljuk a továbbiakban is folytatni ezt a tevékenységet. Ezt érdemes lehet kiegészíteni villanykazánnal, ami a hálózatról kedvező áron tud túltermelés esetén elektromos energiát vételezni, amit fűtésre lehet felhasználni.

Fontos megemlíteni, hogy a távhő meglévő infrastruktúrája – kiemelten a gázmotorok transzformátorai – a kiegyenlítő áram termelésnek egyik alappillére. A villanykázán fogyasztása és a gázmotorok áramtermelését külön meg kell tudni mérni és a cél a meglévő, gázmotorok számára kiépített elektromos kábel használata lenne. Ebből adódóan a gázmotorok és a telepítendő villanykázán párhuzamos üzeme nem megoldható, de nem is szükséges.

Egy létesítendő elektromos kazán megtáplálását a többi rendszertől független módon lehet csak elképzelni, az ehhez szükséges transzformátorokkal, védelmekkel együtt, ugyanakkor a meglévő elektromos rendszerhez való illesztésük gondos tervezés alapján valósulhat meg.

5.1.7. Villamosenergia tárolása vízbontással (elektrolízis), H₂ formájában

A villamos energia felhasználása gáznemű tüzelőanyagok előállítására a kémiai energiátárolás egy formája. Egy ilyen Power to Gas technológia a vízbontással történő hidrogén termelés, melynek során a tárolni kívánt villamos energia az elektrolízis folyamatában alakul át kémiai energiává. A folyamat közben a vízmolekulák alkotóelemeikre, hidrogénre és oxigénre bomlanak. Az elektrolizáló cellában a pozitív és negatív elektródák (anód és katód) ionvezető elektrolitban helyezkednek el, ami általában lúgos oldat (alkáli) vagy polimer membrán (PEM), ritkább esetben szilárd oxid, azaz kerámia (SOEC). A lúgos oldat rendszerint kálium hidroxid (KOH) 30%-os vizes oldata, ez a régebb óta fejlesztett technológia. A PEM elektrolizálóban a protoncserélő membrán képezi az elektrolitot, ez egy újabb megoldás, de ma már ez is piacérett technológia, viszont az előbbinél drágább anyagok szükségesek hozzá. A harmadik technológia a magas hőmérsékletű szilárd oxidos elektrolízis, ahol a villamos áram mellet hőbefektetés is szükséges a folyamathoz, ez ma még kevésbé elterjedt. Mindhárom esetben a katód felületén hidrogén, az anódon oxigén termelődik, a folyamat fenntartásához szükséges energiát a két elektróda között folyó egyenáram biztosítja.

A hidrogén termelés növelésének eléréséhez elemi elektrolizáló cellákat kapcsolnak össze, modulokat képeznek. Ilyen modulokból állítható össze a kívánt hidrogéntermelési kapacitásra alkalmas berendezés. Az elektrolizálók ma már széles teljesítménytartományban elérhetők, a piacon számos gyártó terméke jelent meg az elmúlt években, a fejlesztések folyamatosan zajlanak. A vegyiparban évtizedek óta működnek több tíz MW villamos teljesítményű lúgos elektrolizálók, de a PEM technológiára épülők közül is van már egy 20 MW-os egység Kanadában és egy 10 MW-os Németországban. A szilárd oxidos elektrolizáló modulok egyenlőre kisebb egység teljesítményűek (~1MW), de gyorsan fejlődnek az utóbbi időben. A három különböző technológia jellemzőit a következő táblázat foglalja össze. (forrás: IEA (2019), The Future of Hydrogen: Seizing today's opportunities, OECD, Paris Cedex 16)

Technológia	Alkalikus	PEM	SOEC
elektromos hatásfok [%]	63-70	56-60	74-81
üzemi hőmérséklet [°C]	60-80	50-80	650-1000
üzemi nyomás [bar]	1-30	30-80	1
élettartam [1000 h]	60-90	30-90	10-30
beruházási költség (USD/kW)	500 -1400	1100-1800	2800-5600
flexibilis üzem	nem	igen	nem

14. táblázat Elektrolizáló cellák összehasonlítása

A termelt hidrogén fűtőértékének és a felhasznált villamos energiának a hányadosa értelmezhető hatásfokként. Ez jelenleg a SOEC technológiánál a legmagasabb, ráadásul a tervek szerint további fejlesztésekkel később elérheti a 90%-ot. Ez azért lehet ilyen magas, mert ennél a technológiánál a befektetendő energia egy részét hőként kell bevezetni, és az nincs beleszámítva a hatásfokba. Hátránya, hogy élettartama elmarad az alkalikus és PEM elektrolizálókétól, és beruházási költségek is nagyobbak. Emellett magas hőmérsékleten kell őket üzemeltetni, ami csak akkor lehet gazdaságos, ha ezt sikerül hulladékhővel megvalósítani.

A napelemek és szélturbinák gyorsan változó üzeme miatt kialakuló villamos energia túltermelések levezetésére a PEM elektrolizálók lehetnek a legalkalmasabbak, mivel ezek képesek a gyors indításra/leállításra és terhelésük is gyorsan változtatható. A másik két típus csak folyamatos üzemben tud jól termelni. A hatásfokok alapján következtetni lehet a technológiák által előállítható fajlagos H₂ mennyiségekre is. A hidrogén gáz fűtőértéke 10,783 MJ/Nm³.

A hatásfok és ebből a fajlagos hidrogéntermelés:

$$\eta_e = \frac{F_{H_2} \cdot \dot{V}_{H_2}}{P_e} \rightarrow \frac{\dot{V}_{H_2}}{P_e} = \frac{\eta_e}{F_{H_2}} \left[\frac{Nm^3/s}{MW} \right] \text{ és } \frac{\dot{V}_{H_2}}{P_e} = 3600 \cdot \frac{\eta_e}{F_{H_2}} \left[\frac{Nm^3/h}{MW} \right]$$

ahol $\eta_e \left[\frac{MW}{MW} \right]$ elektrolizáló hatásfoka

$F_{H_2} \left[\frac{MJ}{Nm^3} \right]$ hidrogén fűtőérték

$\dot{V}_{H_2} \left[\frac{Nm^3}{s} \right]$ hidrogén térfogatáram

$P_e [MW]$ villamos teljesítmény

Ennek megfelelően 1 MW villamos teljesítménnyel az alkalikus elektrolizálók esetében a legjobb jelenlegi hatásfok mellett 233,7 Nm³/h, a PEM típusúakkal 200,3 Nm³/h, a SOEC technológiával pedig 270,4 Nm³/h hidrogén gáz állítható elő. Ezekből a fajlagos termelési kapacitásokból a napi villamos áram túltermelés trendjének ismeretében meghatározható a szükséges tárolóméret.

Az előállított hidrogén gáz tárolása és szállítása nem egyszerű feladat, mivel ebből a szempontból van néhány kedvezőtlen tulajdonsága. Sűrűsége fizikai normál állapotban (0 °C, 101325 Pa) mindössze 0,0899 kg/Nm³, ezért atmoszférikus nyomáson csak kis energiasűrűséggel lehet tárolni. A kis molekulaméret miatt komoly feladat a tárolóterek és csővezetékek megfelelő tömítettségének kialakítása is. Ugyanezen tulajdonsága miatt a hidrogén képes beépülni a fémek rácsszerkezetébe, megváltoztatva azok mechanikai tulajdonságait (hidrogén ridegedés jelensége).

Egy ideális energiahordozó tároló a következő tulajdonságokkal rendelkezik:

- belső terében a nyomás és a hőmérséklet a környezeti közelében van
- a tárolt anyag töltése és ürítése gyorsan végezhető
- nagy a tárolt anyag térfogati energiasűrűsége a tárolási körülmények között
- minimális a tűz és robbanásveszély
- költséghatékony
- az élettartam alatt megvalósítható feltöltési és kisütési ciklusszám magas

Sajnos a hidrogén gáz fentebb említett kedvezőtlen tulajdonságai miatt a valóságban alkalmazható tárolók a kompromisszumok miatt nagyon távol állnak az ideálistól. Eddig négy az iparban is alkalmazható technológia alakult ki gázok tárolására, ezek a geológiai, a fizikai, az adszorpció és a kémiai tárolás.

Nagy mennyiségű hidrogén költséghatékony tárolására a geológiai formációkban történő tárolás a legalkalmasabb. Olyan földfelszín alatti képződmények ezek, amelyeket alacsony gázáteresztőképesség jellemez. Magyarországon a víztartó rétegek és a kimerült és a kimerült földgázmezők jöhetnek szóba, mint földfelszín alatti hidrogéntárolók. A víztartó rétegek esetében a porózus kőzetekbe zárt víz működik gázzárként, mivel a hidrogén vízdoldhatósága igen alacsony. Ennél még kézenfekvőbb a kimerült földgázmezők alkalmazása, hiszen azok a kitermelés előtt hosszú évmilliókig képesek voltak a bent lévő gázt magukban tartani. Földgáz és széndioxid geológiai szerkezetekben történő tárolásával kapcsolatban már komoly tapasztalatok vannak, hidrogénnel viszont még szerények az ismeretek.

A fizikai tárolás rendszerint sűrített gázként vagy cseppfolyós halmazállapotban tartályokban, palackokban történik. A gáz nyomását jellemzően 200, 300 és 700 bar nyomásig növelik kompresszorok segítségével. A tároló tartály anyaga általában valamilyen nagy szakítószilárdságú speciális kompozit. A cseppfolyós halmazállapotban történő tárolás előnye a sűrített gázhoz képest a sokkal magasabb térfogati energiasűrűség és nincs szükség nagy nyomásra. Hátránya viszont, hogy a folyékony halmazállapot eléréséhez a hidrogént le kell hűteni -253 °C-ra és kondenzáltatni. A tárolás során is fenn kell tartani ezt az alacsony hőmérsékletet, ezért nagyon komoly tartályszigetelésre van szükség. Ez a tárolási módszer nagyon energiaigényes és gazdaságtalan, főleg, ha hosszú távú tárolásra van szükség.

A nagy fajlagos felületű anyagokon történő fizikai megkötés, vagyis az adszorpció a hidrogén tárolásának egy másik lehetséges módja. Az adszorbensek gázmegkötő képessége

javítható a nyomás növelésével és a hőmérséklet csökkentésével. Ez a technológia azonban jelenleg csak laboratóriumi és félüzemi körülmények között áll rendelkezésre.

A kémiai tárolás esetében a hidrogén molekulákat megfelelő kémiai reakciók segítségével olyan tárolóvegyületekké alakítják, melyek stabilabbak, biztonságosabban és gazdaságosabban tárolhatóak, könnyebben kezelhetőek és amelyekből később a hidrogén vagy a vegyületben tárolt kémiai energia könnyen kinyerhető. Az egyik ilyen tároló vegyület csoport a hidridek. A legfontosabbak a magnézium- és alumínium-hidrid, valamint a fémhidridek. Előnyük, hogy segítségükkel környezeti nyomáson tárolható a hidrogén, viszont a kémiai folyamatok nagyon lassúak, és a hidrogén felszabadításához magas hőmérsékletre kell őket hevíteni. Viszont jelenleg ezek sem alkalmasak a nagy volumenű ipari hidrogéntárolás megvalósítására. Erre a célra megfelelőbbek azok a vegyületek, amelyeket az iparban elterjedten és nagy mennyiségben használnak. Ilyen az ammónia, a metanol vagy a hangyasav. Ezek tárolására már megvannak a megfelelő eszközök. Ugyan ezekből sem egyszerű a hidrogén visszanyerése, de sokszor ez nem is cél, mert az ammónia és a metanol is közvetlenül felhasználható energiatermelésre, így a tárolt energia visszanyerhető.

A hidrogén szállítására is felmerülhet az igény, ha a benne tárolt energiát nem a termelés helyén szeretnénk felhasználni. A földgázéhoz hasonló távvezetékek hazánkban jelenleg nem állnak rendelkezésre, csővezetéken történő szállításra csak az iparterületeken belül találhatunk példát. A nagyobb távolságokra történő szállítás közúton vagy vasúton szállított tárolótartályok és palackok segítségével történhet, amelyekbe sűrített vagy cseppfolyós állapotú gázt töltenek.

A hidrogénben tárolt energia visszanyerésére több technológia is alkalmas lehet. Ha villamos energia termelése a cél, akkor a tüzelőanyagcellák, gázmotorok és a gázturbinák jönnek számításba. A tüzelőanyagcellák közvetlenül villamos energiát állítanak elő a hidrogén felhasználásával, de vannak típusok, amelyek metanollal, ammóniával vagy hangyasavval is működnek. Az átalakítási folyamat közben járulékosan hő is keletkezik. Felépítésüket tekintve hasonlóak az elektrolizálókhöz, fő részei az anód, katód és köztük lévő elektrolit, de esetükben fordított folyamat játszódik le. Az anódon oxidáció (elektronleadás), a katódon redukció (elektronfelvétel) történik. Az elektronok az anódról a katódra az összekötő fémes vezetőkön keresztül jutnak el, ide kapcsolható be az elektromos fogyasztó. Az elektrolizálókhöz hasonlóan itt is többféle technológia létezik eltérő tulajdonságokkal, esetükben is az az alkalmazott elektrolit alapján különböztetik meg őket. Így beszélhetünk alkalikus (AFC), protoncserélő membrános (PEMFC), foszforsavas (PAFC), olvadékkarbonátos (MCFC) és szilárd oxidos (SOFC) tüzelőanyagcellákról. A proton cserélő membrános technológia alváltozatai a direkt metanolos (DMFC), direkt etanolos (DEFC) és a direkt hangyasavas (DFAFC). A relevánsabb technológiák tulajdonságait a következő táblázat foglalja össze. A táblázatban szereplő adatok természetesen csak tájékoztató jellegűek, a fejlesztések folyamatosan zajlanak, elsősorban a hatásfok növelésének érdekében. A hatásfok itt a termelt elektromos teljesítmény és a tüzelőanyaggal befektetett teljesítmény hányadosa.

Technológia	Üzemanyag	Üzemi hőmérséklet [°C]	Hatásfok [%]	Élettartam [1000 h]
AFC	H ₂	60-90	60-70	40
PEMFC	H ₂	70-220	50-70	60
DMFC	metanol	50-120	20-30	
PAFC	H ₂ , CH ₄ , metanol, biogáz, szintézisgáz	160-220	50-60	30-60
MCFC	H ₂ , CH ₄ , metanol, biogáz, szintézisgáz	600-700	55-65	20-40
SOFC	H ₂ , CH ₄ , metanol, biogáz, szintézisgáz	700-1000	60-70	90

15. táblázat Tüzelőanyagcellák összehasonlítása

Ha a hidrogén technológia alkalmazásával a célunk valóban a villamos energia időszakos eltárolása, akkor érdemes megvizsgálni, hogy ez milyen összhatásfokkal történik. Ha a folyamathoz használt elektrolizáló hatásfoka 60%, a tüzelőanyagcelláé szintén 60%, akkor a visszanyert villamos energia nem lehet több mint az eredeti mennyiség 36%-a ($0,6 \cdot 0,6 = 0,36$). Ezt természetes tovább rontja a hidrogén tárolás energiaigénye, ez azonban nagyon technológiától függő. Az energiaigényesebb megoldásokkal nagyon alacsony összhatásfok is adódhat, ami megkérdőjelezheti a tárolási technológia gazdaságosságát. Ezért is folynak olyan intenzív kutatások a környezeti körülmények között történő hidrogéntárolás lehetőségeinek területén, és természetesen az elektrolizálók és tüzelőanyagcellák hatásfokának javítása érdekében. A hatásfok szerepét persze csökkenti az a körülmény, ha nagyon olcsón termelhető villamos energia tárolásáról van szó, ekkor még az alacsony hatásfok ellenére is megérheti.

A hidrogén, vagy a tároló vegyületek hőerőgépekben is eltüzelhetők. Ekkor a tüzelőanyagban tárolt energia előbb hő- majd mozgási energiává alakul, végül egy generátoron villamos energiává. A gázmotorokat és gázturbinákat eredetileg jellemzően földgázra tervezték, hidrogén felhasználása ezekben általában csak kisebb-nagyobb arányú bekeveréssel történhet. Az elmúlt években azonban intenzív kutatások indultak a tisztán hidrogénnel üzemeltethető gázmotorok és gázturbinák fejlesztésének területén, és már vannak is ilyen berendezések. A ilyen berendezések kifejlesztése során nyert tapasztalatokat hasznosítják a régi gépek hidrogénes üzemre való átállításának megvalósításánál.

Ha a tárolást követően a hidrogént nem villamos, hanem tisztán hőenergia termelésre kívánjuk felhasználni, akkor kazánokban is eltüzelhető. Ezen a területen is folynak a fejlesztések, a háztartási kazánok területén már megjelentek a tisztán hidrogénnel üzemelő berendezések. A nagy ipari méretű régin kazánok esetében az átállítás nehézkes, a hidrogén

fizikai és tüzeléstechnikai tulajdonságai nagyon különböznek az eredeti földgáz tüzelőanyagétól, és rendszerint nem elegendő az kazánégő egyszerű lecserélése.

Intenzív kutatások folynak arra vonatkozólag, hogy az elektrolízissel nyert hidrogén szén-monoxid (környezeti levegő bontásából nyerhetően) hozzákeverésével olyan szintetikus gázt állítsanak elő, melyek a meglévő földgáz üzemű hőtermelőkbe károsodás nélkül földgázhoz hasonló hatásfokkal felhasználható legyen. A kutatások jelenlegi eredményei alapján jó esélyek mutatkoznak ennek a technológiának a megvalósulására, mely esetében például Győr-Szol Zrt. földgáz üzemű hőtermelő berendezési is alkalmasak ennek fogadására és megújuló, karbonsemleges energiával történő üzemeltetésére. A cél elérését a legnagyobb autógyártók érdeke, és szerepük a kutatás eredményességében garantálja.

A hidrogénben történő tárolás, és a hidrogén alkalmazása tüzelőanyagként napjainkban az egyik legfontosabb területe az energetikának, az eszközök fejlesztése gyorsan történik, jelentős támogatásokkal. A későbbiekben várható, hogy ez is, mint minden eddigi próbálkozás a fenntartható energiagazdálkodás területén be fog épülni a mindennapjainkba.

5.1.8. Közvetlen H₂ felhasználás vizsgálata a meglévő földgáztüzelésű kazánokban, gázmotorokban. A jelenlegi kazánok teljesítménynövelésének vizsgálata

A hidrogén gáz felhasználása történhet közvetlenül, vagy különböző konverziós eljárásokat követően kémiailag összetettebb és kedvezőbb fizikai és tüzeléstechnikai tulajdonságú anyagként (pl.: metán, metanol). Az átalakítás természetesen energiabefektetéssel jár, és a legkedvezőbb a közvetlen felhasználás. Viszont ezt nehezíti, hogy a hidrogén tulajdonságai jelentős eltéréseket mutatnak a többi elterjedten használt éghető gázhoz, például a metánhoz képest, ami a földgáz fő összetevője (1. táblázat). Ezért olyan berendezéseket, amelyeket földgáz tüzelésre terveztek általában nem lehet tisztán hidrogénnel üzemeltetni, legfeljebb annak valamilyen arányú bekeverése mellett.

Jellemző	metán	hidrogén
Fűtőérték (MJ/kg)	46,72	119,7
Fűtőérték térfogatra vonatkoztatva (MJ/m ³)	32,97	10,22
Sztöchiometrikus keverék fűtőértéke (MJ/m ³)	3,13	3,02
Sűrűség normál állapotban (kg/m ³)	0,67	0,08
Moláris tömeg (kg/mol)	16,04	2,02
Alsó és felső gyulladási határ (V/V %)	5,3-15,0	4,0-75,0
Lamináris lángterjedési sebesség (m/s)	0,38	2,65-3,25
Öngyulladás hőmérséklet (K)	813	858

Adiabtikus lánghőmérséklet (K)	2224	2379
Minimális gyulladási energia (mJ)	0,28	0,02
Lángkioltási távolság (mm)	2,03	0,64

16. táblázat A metán és a hidrogén gázok jellemzői

A táblázat adataiból látszik, hogy a hidrogén sűrűsége nagyon alacsony környezeti nyomáson. Ebből következik, hogy míg a tömegegységre vonatkoztatott fűtőértéke több mint kétszerese a metánénak, de a térfogategységre vonatkoztatott csak kevesebb, mint harmada. Ebből következik, hogy azonos tüzelési teljesítmény megvalósításához több, mint háromszor akkora térfogatáram szükséges hidrogénből. A különbség a tüzelőanyagvezetékek méretezésénél is jelentkezik. A következő jelentős különbség a gyulladási határokból mutatkozik, a hidrogén levegővel keverve jóval szélesebb koncentrációtartományban gyulladóképes. Ez a lángstabilitásra például pozitív hatással bír. A hidrogént az égéséhez szükséges levegőmennyiséggel elkeverve, és a keveréket egy ponton meggyújtva a kialakuló lángfront sebessége nyolc és félszer akkora, mint metán esetében. Ha stabil tüzelést akarunk létrehozni, akkor a gáz levegő keverék sebességének egyensúlyban kell lennie a lángterjedési sebességgel, azaz hidrogén esetében nyolc és félszer akkora áramlási sebességre van szükség. A hidrogén minimális gyulladási energia mennyisége igen kis érték, azaz nagyon könnyen begyűjthető. Ez egyrészt előny, mert kisebb teljesítményű szikra elegendő a gyújtáshoz, viszont a széles gyulladási koncentrációhatárokkal kiemelten nagy a nem kívánt égési reakció valószínűsége a többi gázhoz képest. A motoroknál fontos gyulladási késedelem értéke hidrogén esetén alacsonyabb, más tüzelőanyagba való bekeverésével a késedelem csökkenthető. A lángkioltási távolság értéke megmutatja, hogy a hideg fémfelületekhez milyen közel tudnak lejátszódni égési reakciók. Ez tulajdonképpen egy reakció nélküli réteg, ami bevonja az égést határoló fémfelületeket. Ennek a rétegnek a vastagsága hidrogén esetében harmada a metánhoz képest.

Győr városában számos földgáz üzemű energetikai nagyberendezés működik, forróvízkazánok, gázmotorok és gőzkazánok (2-4. táblázatok). Amennyiben közvetlen hidrogénfelhasználást szeretnénk megvalósítani valamelyik berendezéssel, részletesen meg kell vizsgálni annak tüzelőrendszerét.

	Forróvíz kazánok	Tüzelőanyag	Névleges hőteljesítmény [MW]	Üzembehelyezés éve
1.	PTVM-50-2 (12 oldalégő)	földgáz	58,15	1972
2.	PTVM-50-2 (12 oldalégő)	földgáz	58,15	1971
3.	PTVM-50-2 (4 fenékégő)	földgáz	58,15	1975
4.	PTVM-50-2 (4 fenékégő)	földgáz	58,15	1976
5.	KGVM-100 (3 oldalégő)	földgáz	116,3	1983

17. táblázat Forróvízkazánok

Gázmotorok		Tüzelőanyag	Névleges hőteljesítmény [MW]	Üzembehelyezés éve
1.	Wärtsilä Finland Oy, 18V34SG	földgáz	5,88	2002
2.	Wärtsilä Finland Oy, 18V34SG	földgáz	5,88	2002
3.	Wärtsilä Finland Oy, 18V34SG	földgáz	5,88	2003

18. táblázat Gázmotorok

Gőzkazánok		Tüzelőanyag	Névleges hőteljesítmény [MW]	Üzembehelyezés éve
1.	Láng Gépgyár HLG 4/12	földgáz	2,6	2002
2.	Láng Gépgyár HOK 12/12	földgáz	7,8	1981
3.	Láng Gépgyár HLG 12/16	földgáz	7,9	1989
4.	Vulcan HOK 12/12	földgáz	7,8	1980

19. táblázat Gőzkazánok

A forróvízkazánok közül egy PTVM-50 a 12 eredeti Veiki oldalégővel, a másik kettő négy új Oilon fenékégővel, a KWGM-100 szintén az eredeti három oldalégőjével működik. 2019-ben új égők kerültek beépítésre. A PTVM kazánok oldalégői rendkívül egyszerű szerkezetek (8. ábra), a levegő egy perdítőelemen keresztül érkezik a keverőtérbe, ahová az éghető gáz az elosztógyűrű belső felületén lévő furatokon át, merőlegesen áramlik be.

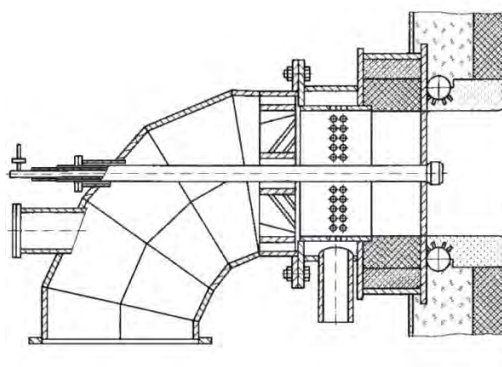

57. ábra PTVM-50 forróvízkazán eredeti oldalégője

Az égőt saját, állandó fordulatszámú ventilátor látja el levegővel, a tüzelési teljesítmény nem változtatható, a kazán összes tüzelési teljesítménye égők kikapcsolásával csökkenthető. A hidrogén-levegő keverékben a lángterjedési sebesség nyolcszorosa a földgáz(metán)-levegő keverékben mérhető értéknek, ezzel kellene egyensúlyt tartania a keverék kiáramlási sebességének. Viszont ennél az égőnél a gáz-levegő keverék sebessége nem változtatható, állandó érték. Ha a lángterjedési sebesség a nagyobb a hidrogénbekeverés miatt, akkor a láng visszaül az égőbe, már a gázbefűvő furatoknál megjelenik az égés, ami túlzott hőterhelést jelent az égő szerkezeti elemeinek. Tehát az oldalégős PTVM kazánok átalakítás, égőcsere nélkül nem alkalmasak a hidrogénes üzemre. A KWGM-100 kazánról is, annak a tüzelőrendszere felépítését és működését tekintve azonban eltér egymástól.

A másik két PTVM-50 kazán nemrégiben lett felújítva, tüzelőrendszerét teljesen átalakították. Az eredeti oldalégőket kiszerezték, a beépítési helyüket a kazán falán megszüntették. A kazán alján alakították ki az új Oilon gyártmányú fenékégők csatlakozását a kazánhoz. A gyártó ezirányban történt fejlesztéseinek köszönhetően ezeknél az égőknel a hidrogén bekeveréses tüzelés technikai megvalósítása már kidolgozott. Már az alapkvitelű égő esetén is megengedett 4 tf% hidrogénbekeverés. Ennél magasabb arány már a speciális égők alkalmazását teszi szükségessé.

Azonban további megvizsgálandó kérdések is felmerülnek. A hidrogén bekeveréssel megváltozik a kazán tűzterében lejátszódó hőfelszabadulás térbeli eloszlása, a láng sugárzóképesége, és ezáltal a tűztéri hőcsere folyamata. A különböző fűtőfelületek (tűztér, I. és II. konvektív felület) hőterhelése is megváltozik, ez hatással lehet a kazán hatásfokára. Tehát a hidrogénfelhasználás hatásainak előzetes megítéléséhez szükséges elvégezni egy átfogó hőtechnikai számítást is a hőhasznosításra.

Egy másik kérdés a biztonsági rendszerek megfelelő működésének biztosítása hidrogénfelhasználás mellett is. A hidrogén alsó és felső gyulladási határkoncentrációja széles tartományt ölel fel. Nem várt égési reakciók kialakulása elkerülhető, ha a tüzelőanyag-levegő koncentráció az égőképes tartományon kívül van. Az ilyen nem várt reakciók kialakulását, néhány kivételes esettől eltekintve a tüzelőanyag-levegő koncentráció alsó gyulladási határ alatt tartásával oldják meg. Tüzelőberendezések indítása, vagy újra indítása csak abban az esetben folytatható, ha a tűztérben és a kapcsolódó füstgáz járatokban nincs égőképes keverék. Emiatt minden tüzelőberendezés induláskor előszellőztetést végez. Az előszellőztetés akkor tekinthető megfelelőnek, ha a tűztér és kapcsolódó füstgáz járatok egyetlen pontján sem éri el a tüzelőanyag koncentráció az alsó gyulladási határ 25%-át. Ez a gyulladási határ megváltozik, ha hidrogén bekeverés történik, így változik az előszellőztetéshez szükséges idő is, ami a kazán automatikájának átprogramozását teszi szükségessé. A hidrogén megjelenése a kazánház vésszellőző rendszerét is érinti. A biztonsági rendszernek a tüzelőberendezésekben használt gázra vonatkozó alsó gyulladási határérték 20%-ának elérésekor működésbe kell lépnie és el kell indítania a vésszellőztető berendezéseket.

Hidrogéntüzelés esetén mindig számolni kell a fémek ridegedésének jelenségével. Az égés során magas hőmérsékleten a hidrogén molekulákból hidrogén atomok keletkeznek, amik kis méretüknél fogva könnyen be tudnak lépni a fémek rácsszerkezetébe, ott diffundálódnak, felhalmozódnak. A fémek mechanikai tulajdonságai megváltoznak, rideggé válnak, ami könnyen töréshez, repedéshez vezet. Ezt is figyelembe kell venni hidrogénfelhasználás esetén.

A három földgázüzemű gázmotor mind azonos típusú, Wärtsilä 18V34SG, melyek gyárilag alkalmasak 3 tf% hidrogénbekeveréssel működni, de 15 tf%-ig vannak megoldásaik, ahhoz azonban átalakításokra is szükség van. Jelenleg minden gázmotor gyártó intenzíven foglalkozik a tisztán hidrogénüzemű gázmotorok fejlesztésével, és a hidrogén földgázba történő bekeverésével történő üzemeltetés megvalósításával. Emellett igyekeznek megoldásokat találni a régebbi gázmotorok hidrogénes üzemeltetésére is. A régi motoroknál általában változtatni kell a motor gázellátó rendszerét, a gázkeverőt, valamint a gyújtás-rendszert. A műszaki biztonság

érdekében meg kell oldani a szívócsőbe történő visszagyulladás lehetőségének kizárását.

A belsőégésű motorok teljesítményét, hatásfokát és károsanyag kibocsátását a bevezetett tüzelőanyagok égési folyamatai alapvetően befolyásolják. Az égési folyamatok alakulását pedig nagyban meghatározza az alkalmazott tüzelőanyag fajtája és fizikai állapota. A hidrogén és a metán tulajdonságai közötti különbségeket már az 1. táblázat kapcsán láttuk. A gyulladási határok szélesedése kedvező a nagy légfeleslegű motoroknak, mivel azok még nagyobb légfelesleg mellett üzemeltethetők. A gyulladási késedelem, ami a gyújtás és az égéskezdet között eltelt idő intervallum a hidrogén bekeverésével lecsökken. Hidrogén bekeverés hatására az égési folyamat időtartama számottevően lerövidül, megnő a hőfelszabadulási sebesség a hengerben, ami teljesítmény és hatásfok növekedést eredményez. A hidrogén bekeverés nagyobb égési sebességet és nagyobb csúcsnyomásokat (nagyobb termikus és mechanikus terhelést) eredményez, erre megoldás lehet a kompresszióviszony csökkentése vagy a légfelesleg növelése.

Az emissziós határértékek betartása érdekében a motorokat optimalizálni kell a hidrogénes, vagy hidrogén bekeveréses üzemre. A nagyobb alkalmazható légfelesleg miatt a hidrogén bekeveréses motoroknál kisebb NO_x emissziók érhetők el, mint földgázüzemű motorok esetén. Az elégetlen szénhidrogén (C_xH_y) emisszió elsősorban a hideg felületek (henger, dugattyú, hengerfej) közelében szokott képződni, mivel ott az égési reakciók befagynak. Hidrogén bekeverés esetén, a megnövekedett láng hőmérséklet és a kisebb kioltási távolság miatt a fal közeli, reakció nélküli határreteg vékonyabb, így kevesebb C_xH_y keletkezik. Továbbá a keverék szén (C) tartalma is kisebb, hiszen a tüzelőanyag egy részét hidrogénnel cseréltük, ez szintén csökkenti a C_xH_y emissziót. A megnövekedett égési hőmérséklet nem csak az elégetlen szénhidrogén, hanem a keletkező szénmonoxid mennyiségét is csökkenti. Összességében a hidrogén bekeverés csökkenti a gázmotorok károsanyag emisszióját.

A négy földgáz tüzelésű gőzkazán esetében a hidrogén alkalmazása hasonló problémákba ütközik, mint a forróvízkazánok esetében. Az eredeti égő nem alkalmas a módosított tüzelőanyaggal való üzemre, azt vagy át kell alakítani, vagy le kell cserélni. Ugyanez igaz a gázvezetékekre és gázszerelvényekre is.

A kazánok teljesítménynövelésének kérdésével kapcsolatban először meg kell vizsgálni, hogy milyen mértékű teljesítménynövelés lenne szükséges, és miért. Jelenleg a beépített forróvíz kazánok közül az 1. számú PTVM kazán üzemem kívül van helyezve, a 2. számú pedig csökkentett teljesítménnyel (58 MW helyett 44,34 MW) üzemel. Ez a két kazán az eredeti 12 oldalégős kialakítású, és a névleges teljesítményén nem tudja teljesíteni az 50 MW feletti tüzelőberendezésekre vonatkozó jelenleg (2022. december 31-től) érvényes NO_x kibocsátási határértéket. A másik két PTVM kazán már át lett alakítva fenékégős kialakításúra, ezek rendben teljesítik az emissziós elvárásokat, ahogy a KVG 100 kazán is. Ezek teljesítménynövelését problémássá teszi, hogy az ezzel járó lánghossznövekedés következtében az égési reakciózóna bekerülne a konvektív felületek közé, ami nem tervezett hőterhelést jelentene. A láng rövidítését a nagyobb tüzelési teljesítményen csak az égő módosításával lehet megvalósítani. A gőzkazánok közül a legrégebbi (1980), a Vulcan HOK 12/12 típusú is jelenleg üzemem kívül van. A többi gőzkazán 20 és 40 év közötti korú, teljesítménynövelésük nem

kockázatmentes. Amennyiben a kazánpark maximálisan megvalósítható hőteljesítményének növelésére van szükség célszerűbbnek tűnik valamelyik régebbi kazán cseréje, vagy speciális magas hőmérsékletű hőtároló alkalmazása a csúcsgények kiszolgálására.

5.1.9. Ellátó hálózat felújítása, hőközpontok vezérlésének fejlesztése

A Győr-Szol Zrt. által üzemeltetett város távfűtési hálózatban megkülönböztetünk primer és szekunder vezetékrendszert, a primer rendszer a távhőszolgáltató telephelyétől a hőközpontokig tart, a szekunder hálózat pedig a szolgáltatói hőközpontok mögött üzemelnek. A primer hálózat nyomvonalhossza kb. 52 km, a fűtési és használati melegvíz szekunder hálózatoké pedig mindegyik kb. 29,6 km. A vezetékek egy része, szabadon, térszint felett vezetett szigetelt vezetékek, másik része föld alatt vezetett csövek. Az utóbbiak közül a régebbiek vasbeton védőcsatornában szerelt szigetelt vezeték, az újabbak pedig földbe fektetett előszigetelt csővezetékek. A régi vasbeton csatornában vezetett csőhálózat hőszigetelése elöregedett, sérült, jelentős hővesztéssel bírhatnak, a modern előszigetelt csővezetékekkel ellentétben, ez a megállapítás főként a szekunder hálózatra jellemző.

Az alábbi táblázatokban vannak összefoglalva a Győr-Szol Zrt. üzemeltetésében lévő szekunder használati melegvíz, primer és szekunder fűtési hálózat csővezeték hosszai:

Győr-Szol üzemeltetésében lévő AKTÍV, SZEKUNDER HMV VEZETÉKEK 2022 év végi állapot (fm)													
Technológia	DN15	DN 20	DN 25	DN 32	DN 40	DN 50	DN 65	DN 80	DN 100	DN 125	DN 150	DN 200	ÖSSZESEN
Hagyományos, VB-csatornában szerelt	69	142	1147	1436	3269	6931	2596	4721	272	0	255		20839
Hagyományos, szabadon szerelt (bakon, oszlopon v épületben vezetett)	76	102	920	2623	5876	9645	4473	4602	45				28362
Előszigetelt, VB csatornában szerelt					31	33	23	26					113
Előszigetelt, szabadon szerelt (bakon, oszlopon, épületben vezetett)					9	9							18
Előszigetelt, Földbefektetett			132	230	420	241	279	289					1591
Összesen	145	244	2199	4289	9604	16860	7373	9638	317	0	255	0	50924
Nyomvonalhossz (m):	29604 fm.												

58. ábra Győr-Szol Zrt. üzemeltetésében aktív szekunder HMV csővezeték hosszai

Győr-Szol üzemeltetésében lévő AKTÍV, PRIMER VEZETÉKEK 2022 év végi állapot (fm)																			
Technológia	DN 25	DN 32	DN 40	DN 50	DN 65	DN 80	DN 100	DN 125	DN 150	DN 200	DN 250	DN 300	DN 350	DN 400	DN 450	DN 500	DN 600	DN 700	ÖSSZESEN
Hagyományos, VB-csatornában szerelt	0	21	40	509	664	1 083	4 003	5 868	5 288	4 295	7 606	3 394	3 294	1 220	35	3 465	1 423	617	42 825
Hagyományos, szabadon szerelt (bakon, oszlopon v épületben vezetett)	0	0	0	0	0	0	0	0	0	0	0	0	0	0	0	0	0	0	
Hagyományos, szabadon szerelt (bakon, oszlopon v épületben vezetett)	13	140	438	978	669	700	1 212	810	337	26	1 428	438	3 668	523	886	1 478	1 142	4 849	19 733
Előszigetelt, VB csatornában szerelt	0	130	34	185	43	109	321	104	620	201	1 296	272	204	93	0	162	7	83	3 864
Előszigetelt, szabadon szerelt (bakon, oszlopon, épületben vezetett)	0	0	1	283	29	164	10					294							781
Előszigetelt, Földbefektetett	337	544	2 928	6 454	5 939	3 601	5 628	3 612	3 521	3 572	1 658	1 701	1 331	289	0	384	140	0	41 640
Összesen	350	835	3 441	8 410	7 344	5 656	11 175	10 394	9 766	8 094	11 988	6 098	8 497	2 125	920	5 489	2 712	5 549	108 843
Nyomvonalhossz (m):	52 094																		

59. ábra Győr-Szol Zrt. üzemeltetésében lévő primer fűtési hálózat csővezeték hosszai

Győr-Szol üzemeltetésében lévő AKTÍV, SZEKUNDER FÜTÉS VEZETÉKEK 2022 év végi állapot (fm)																				
Technológia	DN20	DN 25	DN 32	DN 40	DN 50	DN 65	DN 80	DN 100	DN 125	DN 150	DN 200	DN 250	DN 300	DN 350	DN 400	DN 450	DN 500	DN 600	DN 700	ÖSSZESEN
Hagyományos, VB-csatornában szerelt	0	20	141	264	1 106	1 738	3 390	4 032	6 471	6 314	557	284	0	0	0	0	0	0	0	24 316
Hagyományos, szabadon szerelt (bakon, oszlopon v épületben vezetett)	45	106	16	167	881	2 912	7 297	7 682	9 152	3 900	0	0	0	0	0	0	0	0	0	32 157
Előszigetelt, VB-csatornában szerelt						5	151	73	0	51										281
Előszigetelt, szabadon szerelt (bakon, oszlopon, épületben vezetett)						45	18													64
Előszigetelt, földbefektetett				90	185	346	31	482	311	977										2 424
Összesen	45	125	157	521	2 172	5 046	10 888	12 269	15 934	11 243	557	284	0	0	0	0	0	0	0	59 242
Nyomvonalhossz (m):	29604 fm.																			

60. ábra Győr-Szol Zrt. üzemeltetésében lévő szekunder fűtési hálózat csővezeték hosszai

Iparági tapasztalat, hogy a modern előszigetelt, földbe fektetett távfűtési csővezeték hővesztesége körülbelül 30-45 %-a régi, vasbeton védőcsatornába fektetett, már előregedett, részben elázott, esetleg sérült szigetelésű csővezeték hőveszteségéhez képest.

Az alábbi táblázat mutatja a Győr-Szol Zrt. által kiadott és értékesített hőmennyiséget, a kettő különbségét, ami a hálózati veszteség, és veszteség éves költségének becsült gázzal történő számítását tartalmazza.

Év	Fűtőműből kiadott hő		Hálózati veszteség		Gáz+CO2 díj		Geotermia díja	Hődj kevert	Veszteség
	GJ	Hőközpontokból an átadott hő GJ	GJ	%	Euro/MWh	HUF/GJ	HUF/GJ	HUF/GJ	HUF/év
2022	1 130 128	996 363	133 765	11,84%	82	9 111	6250	7 394	989 117 861
2021	1 283 332	1 133 965	149 367	11,64%	82	9 111	6250	7 394	1 104 485 983
2020	1 204 738	1 059 731	145 007	12,04%	82	9 111	6250	7 394	1 072 246 206

61. ábra Győr-Szol Zrt. által kiadott és értékesített hőmennyiség

Látható, hogy a hálózati veszteség a kiadott hő 11-12 %-a. Ez az érték jelentősen, akár felére-harmadára is csökkenthető a régi, nagy hőveszteségű, vasbeton védőcsatornába szerelt csővezetékek, új előszigetelt, alacsony hőveszteségű vezetékre történő cseréje esetén.

Az alábbi táblázat a felhasznált pótvíz mennyiségét és költségét mutatja.

betáplált pótvíz [m ³], havi jelentések szerint			
dátum	2020	2021	2022
jan	1580	437	667
feb	1445	576	513
márc	1719	726	1644
ápr	1386	428	610
máj	1509	875	44
jún	792	875	366
júl	1071	761	847
aug	2135	1137	413
szept	1138	1985	181
okt	874	1246	226
nov	750	916	304
dec	361	874	515
Σ éves	14760	10836	6330
Pótvíz éves költsége	50 184 000 Ft	36 842 400 Ft	58 033 900 Ft
Pótvíz díjak:			
2022.03.31-ig	3400 Ft/m ³		
2022.09.30-ig	8300 Ft/m ³		
2022.12.31-ig	26800 Ft/m ³		

62. ábra Felhasználható pótvíz mennyisége és költségei

Régi vezetékek esetén jelentős szivárgás képzelhető el, csőtörés, átépítés esetén is jelentős vízpótlással kell számolni, új, tömör vezetékek esetén a szivárgás nincsen, így vízpótlás igénye sem jelentkezik.

Előzetes becslésünk szerint a meglévő, vasbeton védőcsatornában lévő vezetékek cseréje jelenlegi árakkal kalkulálva kb. 10-15 év alatt megtérülő beruházást jelent. Ellátásbiztonság miatt mindenképp szükséges az előregedett csőhálózat cseréje.

Ahogy a távhő rendszer felújításokkal foglalkozó fejezetben 5.1.2 fejezetben is írtuk, javasoljuk a több épületet ellátó szolgáltatói hőközpontok megszüntetését, és helyettük az épületenként felhasználói hőközpontok kialakítását, amiken keresztül az épületenként fűtési teljesítmény szabályozás megoldható lesz. A hőmennyiségmérést adatgyűjtéssel kiegészítve lehetőség lenne a geotermia jobb kihasználását segítő éjszakai hődíj elszámolásra.

5.1.10. Öntanuló rendszer, mesterséges intelligencia

Manapság egyre több szó esik a mindennapi életben a mesterséges intelligencia használatáról, ez a technológia az energetikában is megjelent.

A mesterséges intelligencia felhasználható a távfűtési rendszerekben a hatékonyság javítására és az energiafelhasználás optimalizálására. Például mesterséges intelligencia által vezérelt algoritmusok segítségével megjósolható a hőigény, és ennek megfelelően módosítható a hőtermelés. Ez segíthet az energiafelhasználás és a költségek csökkentésében. A mesterséges intelligencia a rendszer működésének optimalizálására is használható, például a fűtővíz keringtetésének szabályozásával a rendszeren keresztül, vagy a víz hőmérsékletének a kiszolgált épületek igényeihez igazításával. Emellett a mesterséges intelligencia használható a rendszer hibafigyelésére és a karbantartás szükségességének előrejelzésére is.

A világ számos városában alkalmaztak mesterséges intelligenciát a távfűtési rendszerekben.

Az egyik példa erre a finnországi Espoo, ahol a város távfűtési rendszere mesterséges intelligenciát használ a hőigény előrejelzésére és a termelés ennek megfelelő beállítására. Ez 2-3%-os energiafogyasztás-csökkenést és mintegy 5%-os CO₂-kibocsátás-csökkenést eredményezett.

Egy másik példa a dániai Koppenhágában található, ahol a város távhőszolgáltatója, a Hofor mesterséges intelligenciát használ a rendszer működésének optimalizálására. Ennek eredményeképpen az energiafogyasztás akár 6%-kal, a CO₂-kibocsátás pedig mintegy 4%-kal csökkent.

A harmadik példa a svédországi Stockholmban található, ahol a város távhőszolgáltatója, a Fortum Stockholm mesterséges intelligenciát használ a rendszer karbantartási igényeinek nyomon követésére és előrejelzésére. Ez segített csökkenteni a nem tervezett leállások számát és javítani a rendszer általános megbízhatóságát.

A mesterséges intelligencia felhasználható a távfűtési rendszerekben az előremenő víz hőmérsékletének minimalizálására. Az olyan tényezőket, mint a külső hőmérséklet, az épületek hővesztesége és a rendszer hőtárolási kapacitása figyelembe vevő algoritmusok segítségével a mesterséges intelligencia képes az előremenő víz hőmérsékletét a tényleges hőigényhez igazítani. Ez segíthet az energiafelhasználás csökkentésében, mivel a rendszer nem emeli magasabbra a hőmérsékletet, mint amennyire szükséges.

A távfűtésnél az előremenő víz hőmérsékletének csökkentése számos előnnyel járhat, esetünkben a következőket emelnénk ki:

1. Csökkentett hőveszteség: Az előremenő víz hőmérsékletének csökkentése csökkentheti az elosztóhálózat hőveszteségét, ami kevesebb hőveszteséget eredményez.

2. Kompatibilitás a megújuló energiaforrásokkal: Az előremenő víz hőmérsékletének

csökkentése növelheti a távfűtési rendszerek kompatibilitását a megújuló energiaforrásokkal, például a geotermikus energiával és a hőszivattyúkkal.

Konkrét példa erre a norvégiai Trondheim városa, ahol a Trondheim Energi távhőszolgáltató cég a mesterséges intelligenciát használta a rendszer előremenő víz hőmérsékletének optimalizálására. Ennek eredményeképpen az előremenő víz hőmérséklete mintegy 6°C-kal csökkent, ami az energiafogyasztás mintegy 3%-os csökkenéséhez vezetett.

Egy másik példa az ausztriai Bécs városában található, ahol a Wien Energie távhőszolgáltató vállalat a mesterséges intelligencia segítségével optimalizálta rendszere előremenő víz hőmérsékletét. Ennek eredményeképpen az előremenő víz hőmérséklete mintegy 3°C-kal csökkent, ami az energiafogyasztás mintegy 2%-os csökkenését eredményezte.

Számos vállalat kínál mesterséges intelligencia alapú megoldásokat távfűtési rendszerekhez.

Ilyenek például az OptiWatti, egy finn vállalat, és Vattenfall, egy európai energetikai vállalat, Danfoss, dán vállalat, amelyek mesterséges intelligencia alapú optimalizáló szoftvert kínálnak távfűtési és távhűtési rendszerekhez. Szoftverük gépi tanulási algoritmusokat használ a hőigény előrejelzésére és a termelés ennek megfelelő beállítására, a rendszer működésének optimalizálására, ami segíthet az energiafogyasztás és a költségek és CO₂ kibocsátás csökkentésében.

Ez csak néhány példa, és vannak más vállalatok is, amelyek mesterséges intelligencia megoldásokat kínálnak távfűtési rendszerekhez.

A mesterséges intelligencia távfűtési rendszerekben történő alkalmazásához szükséges hardver a konkrét megoldástól és a rendszer méretétől függően változik. Néhány általános hardverkomponensre azonban szükség lehet:

-Érzékelők: A rendszer vezérléséhez és optimalizálásához szükséges hőmérsékletre, áramlási sebességre és egyéb paraméterekre vonatkozó adatok gyűjtése.

-Adatnaplók: Az érzékelőkből származó adatok tárolására és továbbítására a vezérlőrendszer felé.

-Vezérlőrendszer: Az érzékelőktől származó adatok feldolgozása és a rendszer beállítására vonatkozó döntések meghozatala. Ez magában foglalhat egy programozható logikai vezérlőt (PLC) vagy egy számítógépet speciális szoftverrel.

-Aktorok: A rendszer beállításainak elvégzése a vezérlőrendszer által hozott döntések alapján.

-Kommunikációs eszközök: Az adatok továbbítása a vezérlőrendszer, az érzékelők és az aktuátorok között.

-Tápegység: Az érzékelők, az adatgyűjtők, a vezérlőrendszer és a működtetők energiaellátása.

-Biztonsági tápegység: Áramkimaradás esetén a rendszer további működésének biztosítása érdekében.

-Kiberbiztonsági intézkedések: A rendszer védelme a jogosulatlan hozzáféréstől és az adatok sértetlenségének biztosítása.

E hardverkomponensek mellett szükség lehet speciális szoftverekre is az adatok elemzéséhez és a döntések meghozatalához. Az AI-algoritmusok, például a gépi tanulási modellek, a konkrét megvalósítástól függően futtathatók felhőszervereken vagy helyben lévő szervereken.

5.1.11. Hőtárolás

Az energiatárolás kedvező megoldást nyújt olyan esetekben, amikor az energia rendelkezésre állása és az energiaigény eltérő időben jelentkeznek. Az energiatermelés fejlődésével párhuzamosan az energiatárolásra alkalmas technológiák is folyamatosan fejlődtek, mára az energia minden megjelenési formájára vannak tárolási megoldások, igaz a hatásfokuk az eltérő mértékű veszteségek miatt nagyon különböző. A következő néhány fejezet hő- és villamosenergia tárolási technikákat mutat be.

Hőtárolási technológiák paraffinnal

Az elmúlt időszakban a magas földgáz árak miatt egyre növekedett az érdeklődés az olcsó hőenergia iránt. A probléma sokszor azonban az, hogy ezek termelődése térben és/vagy időben eltér a felhasználás igényeitől. Ilyenkor a legkézenfekvőbb megoldás a hőtárolás. A hő tárolásához olyan hőfelvevő folyamatra van szükség, ami később visszafelé, reverzibilis módon is lejátszódik és a hő visszanyerhető.

Minden anyag képes hőt felvenni oly módon, hogy annak hőmérséklete emelkedik. Az így felvett hő az érzékelhető vagy szenzibilis hőmennyiség, az 1°C hőmérsékletváltozáshoz tartozó értéke az anyag fajhőjétől függ. Erre a típusú tárolásra általában a víz a legalkalmasabb, mivel fajhője igen magas 4,2 kJ/(kg·°C). Az ilyen tárolókat igen elterjedten használják, előnyük, hogy a hőtároló közeg olcsó, nem gyúlékony, nem mérgező és nem kell a tárolóba hőcserélő felületet építeni (a hőtároló közeget és a hőszállító közeget nem szükséges elválasztani, mivel mindkettő víz). Hátrányuk, hogy kicsi a tárolási energiasűrűség, a hőmérsékletváltozás mértékének alacsonyan tartásához nagymennyiségű hőtároló közeg szükséges, így nagy lesz a tárolóméret.

Egy másik hőfelvétellel és hőleadással járó jelenség a fázisátalakulás (vagy fázisváltozás) illetve a halmazállapotváltozás. A kettő közül a fázisátalakulás a tágabb fogalom, mivel az nem feltétlenül jár halmazállapotváltozással. A fázisátalakulások jellemzője, hogy a folyamat közben a fizikai jellemzők megváltoznak, valamint a kiindulási és végállapotban az anyag energiaszintje eltérő. Ha a folyamat közben halmazállapotváltozás is történik, akkor szilárd-folyadék (olvadás vagy fagyás), folyadék-gőz (párolgás vagy kondenzáció) vagy szilárd-gőz (szublimáció vagy deszublimáció) átmeneteket tapasztalhatunk. A halmazállapotváltozás nélküli fázisváltozások többsége szilárd halmazállapotban valósul meg, ilyenek például az anyagszerkezet megváltozásával járó folyamatok. A fázisátalakulások során rendszerint az

anyag hőmérséklete nem változik, legfeljebb csak kis mértékben, ezért a mellette létrejövő energiáttranszportot látens hőnek nevezik. Ez a látens hő egyes anyagoknál tömegegységre vetítve akár több száz vagy ezer kJ is lehet. Bár a folyadék-gőz és a szilárd-gőz halmazállapotváltozásoknál jelentkezik a legnagyobb látenshő értékek, a hőtárolás szempontjából mégis a folyadék-szilárd átmenetek a kedvezőbb folyamatok. A gőz megjelenésével ugyanis nagyon nagy térfogatok válnak szükségessé a tároláshoz, mivel a térfogatváltozás akár ezerszeres is lehet. Nagy nyomáson ez elkerülhető, így viszont a tároló falának szilárdsága okoz problémát. A folyadék-szilárd halmazállapotváltozásoknál is van térfogatváltozás, de az kezelhető mértékű. A hőtároló anyagok térfogata általában csökken fagyás közben, egyedül a víz esetében tapasztalható térfogatnövekedés.

A fázisátalakulás vagy halmazállapotváltozás folyamata a magas látenshő értékeivel alkalmas hőenergia tárolásra, ráadásul a szenzibilis hőtároláshoz képest sokkal nagyobb energiasűrűséget biztosít, így azonos mennyiségű hőenergia tárolásához kisebb tárolóra van szükség. A szakirodalom az ilyen folyamatokban hőt tárolni képes anyagokat nevezi fázisváltó anyagoknak (Phase Change Material - PCM). A különböző paraffinok, telített zsírsavak, cukor alkoholok és sóhidrátok is alkalmasak lehetnek hőtároló anyagnak. A megfelelő fázisváltó anyag kiválasztásához számos szempontot kell figyelembe venni.

Az első és legfontosabb a hőforrás hőmérséklete, ehhez kell megfelelő fázisváltási hőmérsékletű anyagot választani. Ennek illeszkednie kell a fűtési rendszer igényeihez is. Egyes fázisváltó anyagok esetén a folyadék-szilárd átmenet nem egy fix hőmérsékleten, hanem egy hőmérséklettartományon játszódik le. Például a paraffinok olvadása közben a hőmérséklet 2-3°C-ot emelkedik. Emellett a fordított folyamatnál, a fagyásnál egyes fázisváltó anyagok esetén tapasztalható az aláhülés jelensége is. Ez azt jelenti, hogy alacsonyabb hőmérsékleten kezdődik el a megszilárdulás, mint amilyen az olvadás befejeződött. Ez egy hiszterézis jelenség. Következésképpen, hogy az eltárolt hőt nem lehet a betárolás hőmérsékletén visszanyerni, csak annál alacsonyabb hőfokszinten. Ez kedvezőtlen a tárolás szempontjából, tekinthetjük veszteségnek. A hő itt nem mennyiségileg, hanem minőségileg romlik.

A fázisváltó anyagok alkalmazásának hátránya, hogy a töltéshez és kisütéshez hőcserélő felületet kell építeni a tárolóba, ami elválasztja a fázisváltó anyagot a hőszállító közegtől. Ez azt eredményezi, hogy töltés közben a fűtőközeg hőmérsékletének szükségszerűen magasabbnak kell lennie (körülbelül 5°C-al) a fázisátalakulási hőmérsékletnél, a kisütés során viszont a hőt elszállító közeg annál csak alacsonyabb hőmérsékletű lehet (szintén körülbelül 5°C-al). A hőmérsékletkülönbségekre azért van szükség, mert az a hőáramlás hajtóereje, a hőcserélő okozta hőfoklépcső miatt az eltárolt hőt nem lehet a betárolás hőmérsékletén visszanyerni, tehát előáll ugyanaz a probléma, mint a fentebb említett aláhülés jelenségénél.

Egy másik nehezítő körülmény, hogy a fázisváltó anyagok általában alacsony hővezető képességgel rendelkeznek szilárd halmazállapotban, így abban a hő terjedése nagyon lassú folyamat. Ez lerontja a tároló dinamikus viselkedését, alacsony lesz a töltési és kisütési teljesítmény. A hő áramlását a fázisváltó anyagban szintén gátolja, hogy a fázisváltozás állandó hőmérsékleten meg végbe. Amikor a közeg már elérte a fázisátalakulási hőmérsékletet az anyag belső rétegeiben megszűnik a hőáramlás hajtóereje a hőmérsékletkülönbség. Hőáramlás ekkor

csak a külső rétegben van, ahol a fázisátalakulás zajlik. A hőáramlás javítására számos ígéretes megoldást sikerült már kidolgozni. Az egyik ilyen, amikor a folyadék állapotban lévő fázisváltó anyaggal feltöltenek egy jó hővezető képességű, üreges belső térszerkezettel rendelkező szilárd anyagot. Történtek már próbálkozások dróthálóból és fémszövetből készült struktúrákkal, szénszálakkal, grafit- és fémhabokkal. A feladat itt a hordozó és a fázisváltó anyag optimális tömegarányának megtalálása, előbbi részarányának növelésével javítható a hőáramlás, de a hőtároló képesség csökken. Egy másik jó megoldás a fázisváltó anyag kapszulákba töltése, ez igen nagy hőcserélő felületet biztosít. A fő problémája, hogy a töltet ciklikus fagyása és olvadása intenzív mechanikai igénybevételnek teszi ki a kapszulák anyagát. Az anyagfáradás okozta repedéseken pedig kijuthat a hőtároló közeg.

Egy következő tulajdonság, amit figyelembe kell venni a fázisváltó anyag kiválasztásánál az olvadáshő. Ennek értékétől függ az egységnyi tömegű anyaggal eltárolható hőmennyiség. Az anyagok sűrűsége pedig az egységnyi térfogatban megvalósítható energiatárolás mértékét befolyásolja. A döntés során még meghatározó lehet az anyagok stabilitása, aminek fenn kell állnia többszöri olvadási és fagyási ciklus lejátszódása után is. Sajnos a fázisváltó anyagok mindegyike degradálódik különböző folyamatok által. A paraffinok és a telített zsírsavak hosszú molekulálancái idővel eltöredeznek, a cukoralkoholok bomlásnak indulnak, a sóhidrátok alkotóelemei szeparálódnak a ciklikus fagyás és olvadás során. Egyes anyagok korrozívak is lehetnek a tárolóhoz használt szerkezeti anyagokra nézve, ez leginkább a sóhidrátokra jellemző. A tűzvesélyesség kérdése is felmerül a paraffinok, telített zsírsavak és cukoralkoholok esetében. Ezek éghető anyagok, nagy mennyiségben történő felhalmozásuk biztonsági kockázatot rejt magában. A különböző fázisváltó anyagcsoportok előbb felsorolt tulajdonságait foglalja össze a következő táblázat.

Tulajdonság	Paraffinok	Telített zsírsavak	Cukor alkoholok	Sóhidrátok
Olvadási hőmérséklet	0 - 120	20 - 65	90 - 170	30 - 110
Olvadáshő [kJ/kg]	180 - 220	150 - 200	180 - 400	150 - 300
Hővezetési tényező [W/mK]	0,2 - 0,27	0,15 - 0,29	0,3 - 0,8	0,5 - 2
Sűrűség (szilárd) [kg/m ³]	800 - 970	950 - 1200	1400 - 1600	1400-1900
Aláhűlés	nem	nem	igen	igen
Degradáció	igen	igen	igen	igen
Tűzvesélyesség	igen	igen	igen	nem
Korrozivitás	nem	nem	igen	igen

20. táblázat Fázisváltó anyagok tulajdonságai

Hőenergia tárolására a szorpciós folyamatok is alkalmasak lehetnek. Az adszorpció esetében egy gáz vagy gőz halmazállapotú anyag kötődik meg egy szilárd anyag felületén, miközben a megkötődő anyag párolgáshőjétől, a két anyag közötti kötési energiától és a

megkötődés és kiűzés hőmérsékletkülönbségétől függő hőmennyiség szabadul fel. Ez tulajdonképpen a tároló kisütési folyamata. A feltöltés során hőbevezetés hatására a gáz vagy gőz felszabadul a kötésből, elvezethető a szilárd anyag felületéről. Ez tulajdonképpen a megkötő anyag regenerálása. A szilárd anyagot elzárva a környezetétől a tároló hosszú időn át feltöltve tartható. Az adszorpciós tároló méretének csökkentésére nagy fajlagos felületű szilárd anyagot használnak, ilyenek például a zeolitok és a szilikagél. A megkötött anyag rendszerint vízgőz. A két adszorbens anyag jellemző tulajdonságait mutatja a következő táblázat.

Adszorbens	Fajlagos felület [m ² /kg]	Maximális lekötés [kg víz/kg adszorbens]	Adszorpciós hő [kJ/kg víz]	Fajlagos energiasűrűség [kJ/kg adszorbens]
Zeolit 13X	800 - 1200	0,32	3470	1110
Szilikagél	500 - 800	0,37	2730	1010

21. táblázat Adszorbens anyagok tulajdonságai

A másik szorpciós folyamat az abszorpció, melynek során a gáz vagy gőz egy folyadékban oldódik, miközben hő szabadul fel. Az oldáshőben történő hőtárolás nemigen elterjedt, a technológia azonban jól ismert, például az abszorpciós hűtőberendezések működése az ammónia vízben történő oldódási és kiűzési folyamatán alapszik.

Reverzibilis kémiai folyamatok is számításba vehetők hőenergia tárolás céljára. A tároló térfogatának szempontjából a szilárd és folyékony, illetve a folyékony anyagok közötti reakciók előnyösek. A töltési folyamat rendszerint egy anyag hőbefektetéssel járó bontása, a kisütés pedig hőfelszabadítás a bontás során kapott komponensek reakciója által. A hő reakcióenergiában történő tárolása esetén nincs hőveszteség, és hosszú idejű tárolás is megvalósítható. Ez az eddig említettek közül a legnagyobb energiasűrűségű hőtárolási forma. Hátránya, hogy bonyolult a technikai megvalósítás, magasak a beruházási költségek és a gyakorlati alkalmazáshoz még további kutatás és fejlesztés szükséges.

Mint láttuk nagyon sokféle jelenség és nagyon sokféle anyag lehet alkalmas a hőtárolásra, választani közülük a konkrét feladat körülményeinek megfelelően lehet. Példaként a paraffinnal megvalósított hőtárolást vizsgáljuk meg részletesebben egy konkrét feladathoz kapcsolódóan. Legyen egy olyan ipari folyamatunk, ami 300 kW állandó hőteljesítménnyel ad ki hulladékhőt 60°C hőmérsékletű hűtővíz formájában napi 8 órán keresztül. Emellett legyen egy hőfogyasztó, ami egész nap folyamatosan 100 kW hőteljesítményt használ fel. A feladat, hogy egy megfelelő méretű hőtároló segítségével az ipari folyamat biztosítani tudja a hőfogyasztó igényeit, azaz képes legyen a napon belüli hőtárolásra.

A hőtároló két legfontosabb jellemzőjét a tárolt hőmennyiséget és a töltési-kisütési teljesítményt a következőképpen lehet meghatározni. Az ipari folyamat működése közben a tárolót 200 kW hőteljesítménnyel lehet tölteni, miközben 100 kW hőteljesítménnyel a fogyasztót is ellátja. A 8 órás üzemidő alatt $8 \cdot 200 = 1600$ kWh hőmennyiséget kell eltárolni. Paraffinnal való hőtárolás esetén hőcserélő felületre van szükség a hőszállító és hőtároló közeg

közötti hőcsere megvalósításához. Ezért a hőforrás, és ezáltal a hőszállító közeg hőmérsékletének legalább 5°C-al kell magasabbnak lennie, mint a hőtároló közeg olvadási hőmérséklettartománya. Ennek a feltételnek a MOL FR DWC 5456 jelű paraffinja megfelel (olvadási hőmérséklettartomány 54-56°C). Sajnos az olvadáshő és sűrűség értékeiről nincs elérhető információ a termék műszaki adatlapján, így a számításoknál az olvadáshő 200 kJ/kg, a sűrűség 800 kg/m³ értékkel lesz figyelembe véve. Az eltárolandó hőmennyiség 1600 kWh, ami kilojoule-ban $3600 \cdot 1600 = 5760000$ kJ. Ha csak az olvadáshőben történik a hő tárolása, akkor ehhez $5760000/200 = 28800$ kg paraffinra van szükség, ennek térfogata $28800/800 = 36$ m³. Mivel a hőcsere a hőszállító és hőtároló közeg között a tárolón belül kell megvalósítani, így a hőtároló tartályban helyet kell biztosítani a hőszállító közegnek és a hőcsere felületeknek is. A paraffinok hővezetési tényezője nagyon alacsony ezért a hőcsere felületeknek minél jobban be kell hálózniuk a tárolóteret. A különböző megoldások (bordás csöves hőcsere, spirálcső, kapszulából képzett töltet) esetén jellemző térfogatarány a fázisváltó anyag és a hőtároló tartály között igen széles tartományon változik. Ez az arány egyaránt befolyásolja a megvalósítható töltési és kisütési teljesítményt és a hőtároló méretét. Az optimális megoldások érezhetően a 0-0,5 értékű térfogatarány tartományon keresendők. Ebből látszik, hogy a vizsgált esetben a hőtároló mérete legfeljebb $36/0,5 = 72$ m³ lesz. Ez lehet egy 4,5 m átmérőjű 4,5 m magas hengeres tartály. Ebben az esetben az oldalfal és a tartály tetejének összfelülete 79,5m², ezt a felületet kell hőszigetelni a veszteségek csökkentése érdekében. A hőtároló a kisütés során a hőszállító közeget körülbelül 50°C-ra tudja felmelegíteni a hőcsere alkalmazása miatti hőfoklépcsők következtében. A fűtési rendszer 100 kW fűtési teljesítményigényét a hőtermelő folyamat 16 órás üzemszünetében a tároló szolgálja ki a benne lévő 1600 kWh hőmennyiségből, ezalatt teljesen lemerül. A fűtési rendszernek a hőtároló sajátosságai miatt tudnia kell üzemelni 50 és 60°C-os előremenő hőszállító közeg hőmérséklet mellett is, miközben a teljesítménynek állandó értéken kell maradnia. A hőfelhasználó rendszert ennek megfelelően kell kialakítani.

A hőtárolás kapcsán érdemes még szót ejteni egy további lehetőségről is. Ezek a tárolók lehetnek fix telepítésűek is, de kialakíthatóak mobil hőtárolók is. Ezzel a megoldással olyan helyekre is elszállíthatóvá válik az olcsó hulladék, ahol nincs kialakítva távhő hálózat. Egy közepes épület fűtését több napra meg lehetne oldani egy szállítható konténerben kialakított hőtárolóval. Ez a megoldás jelenleg még kutatás-fejlesztési fázisban van, de már található néhány megvalósított berendezés is.

5.1.12. Napkollektor

A napkollektorok napsütéses időben, magasabb külső hőmérséklet esetén termelnek számottevő hőenergiát, ebben az időszakban azonban a távfűtési hőigény jelentősen kisebb, így azt a rendelkezésre álló geotermális energia teljes mértékben ki tudja szolgálni, emiatt a napkollektoros termelés a földgáz felhasználást nem csökkenti, hiszen a napkollektorral elérhető hőmérséklet szinten a geotermia bőséges forrása rendelkezésre áll.

5.2. Szennyvíztisztítóból kinyerhető energia hasznosítása gázmotorral és hőszivattyú berendezéssel.

Győr Város szennyvizének kezelése koncentráltan a Bácsai úton található Szennyvízkezelő Állomáson valósul meg. A szennyvízkezelő állomás hosszú fejlesztés eredményeként 1999-ben kezdte meg működését. Telepítésénél, technológiájánál figyelembe vették a környezetvédelmi követelményeket, lakott létesítményektől való távolságát (de a lakóházak egyre közelebb húzódnak a szennyvíztisztítóhoz), a széljárás irányát, mely várostól elviszi a kibocsátott szagokat.

Városban több helyen folyik szennyvízgyűjtés, melyektől helyi szennyvízátemelők viszik egyre koncentráltabban a szennyvizet, illetve -ahonnan megengedett- az egyesített csatornába jutó csapadékvizet. Végül 2 nagy szennyvízgyűjtő állomás marad, egyik a Nádorvárosi oldal és a Belváros összegyűjtött szenny- és csapadékvizeit, a másik Győr Nyugati és Révfalui városrészeitől agglomerátumaitól gyűjtött szennyvizet nyomja a szennyvíztisztító állomás felé.

Az un. Nádorvárosi átemelő a Városrét K-i végében található, és $Q_1=16.800 \text{ m}^3/\text{h}$ szennyvizet nyom át Duna alatt az un. „B” aknáig, a másik a Petőfi téri átemelő, ahonnan Dunát keresztezve, annak bal partján halad, és cca. $7.200 \text{ m}^3/\text{h}$ szennyvizet nyom ugyancsak a „B” aknáig, ahol a szennyvizek egyesülnek, és napi $24.000 \text{ m}^3/\text{nap}$ mennyiséggel jutnak a Szennyvíztisztító telepre.

A szennyvíz napi mennyisége fenti értékkel állandónak tekinthető, az esőzések ezt meghaladó vize nem terheli.

Az érkező szennyvíz hőmérséklete stacioner állapotban $+16^\circ\text{C}$ -fok körüli, ennél hidegebb csak intenzív hóolvadás esetén fordul elő. Fontos határhőmérséklet a szennyvíztisztítóban lejátszódó biológiai folyamat (nitrifikáció) szempontjából, hogy a szennyvízhőmérséklet ne essen tartósan $+11^\circ\text{C}$ -fok alá.

A szennyvíztisztítás során lejátszódó technológiai folyamatok a következők: a szennyvíz tisztítása és lebontása baktériumok segítségével. Ezek a baktériumok nitrifikáló baktériumok, melyek megfelelő fejlődése érdekében oxigénnel táplálják őket. Az oxigént kör alakú membránokon keresztül történik. A membránokon belül lézerrel vágott kis lyukakon keresztül áramlik át az oxigén $0,5 \text{ bar}$ nyomással, ahonnan a baktériumok felveszik a nekik megfelelő mennyiségű oxigént. Ezek a baktériumok rendkívül kényesek főleg az alacsony hőmérsékletre. Túl alacsony hőmérsékleten megfagynak és nem képesek a szennyvíz tisztására.

A szennyvíz tisztítása homokfogóval kezdődik, ahol a szerves nehézsanyagoktól tisztítják meg a vizet. Ennek következtében a víz zsírtartalma kicsapódik. A kicsapódott zsírt kiszedik és a hulladéklerakóba viszik, mivel ez a zsír nem komposztálható.

Homokfogó után homogenizálják a szennyvizet, a fölös iszapot leválasztják, amely szintén a hulladéklerakóba kerül.

Az így előszűrt szennyvíz ezt követően az üleptető medencékbe kerül, ahol a vízhez vas

szulfátot adnak. Ennek hatására a vízben hidroxid pelyhek képződnek, melyek a kicsapás során felszívják a szennyeződések. Az így kialakult vizet egy kotrórendszer és egy szivattyú segítségével folyamatosan forgatják.

Ezt követően a biológiai tisztító műtárgyakba folytatódik a szennyvíztisztítás, ahol a baktériumok, és az intenzív alsó befűvésű levegőztetés hatására tisztul elfogadható, élővízbe vezethető „tisztított szennyvízzé”, és választódik le a felesleges iszap.

A homogenizáló medencében a felesleges iszapot távolítják el. Az így kialakult anyaghoz hozzákevernek nyers iszapot. Az összekevert anyag rothasztó toronyba kerül 36°C-on és gázzá bomlik. A kialakult gáz 70%-ban kén-hidrogénből és metánból áll. Fontos a kénhidrogén kicsapátása a gázmotorba juttatás előtt. Ezt a környezetvédelmi és technológiai paraméterek megkövetelik. Ha a kicsapátás nem történik meg az erőművet 30.000 üzem óránként takarítani kell, amely nem rentábilis.

A tartályokban keletkezett gázt puffertartályban gyűjtik és gázmotorokat működtetnek velük. 2 db Jenbacher típusú gázmotort használnak, névleges teljesítményük 250 kW/gázmotor. Működésük során a keletkező hulladékhőt, egyrészt a torony fűtésére, másrészt pedig a telepen lévő épület fűtésére használják.

A gázmotorok működése -folyamatosan termelődő gázhoz igazodva- folyamatos. A nyári állapotban a technológia fenntartásához nem szükséges „hulladékhőt” egy víz levegő hűtő (lemezes hőcserélő ventilátorokkal) segítségével „elhűtik”.

A keletkező, és megtisztított szennyvíz 24.000 m³/nap mennyisége a szennyvíztisztítást követően időben egyenletesen, tehát 1.000 m³/h tömegárammal, gravitációs csatornában vezetve folyik a Mosoni-Duna élővíz befogadóba.

A bevezetett víz mérése, valamint a befogadási paraméterek folyamatos ellenőrzése, a telep laboratóriumában megtörténik, és annak pozitív eredményéről állandó adatközlés történik.

A szennyvíztisztító telep pontos működését, a Pannon-Víztől kapott 2. mellékletben tekinthetjük meg.

Energetika szempontból ez az 1.000 m³/h +16°C-fokos szennyvíz érdekes. Mivel tisztítás után a baktériumoknak fontos 11°C-foknál nem alacsonyabb távozó szennyvízhőmérséklet már alacsonyabb is lehet, javaslatunk szerint a kapcsolási sémán és helyszínrajzon jelölt helyen névleges értékben:

A hőszivattyú teljesítménykategóriák -és üzembiztonsági szempont miatt sem ajánlott- a feladat nem oldható meg egy egység hőszivattyúval, javaslatunk 6 db alábbi egységteljesítményű hőszivattyú telep építése.

Szennyvíz tömegáram m ³ /h	1.000	m ³ /h
Szennyvíz hőfoklépcső C-fok	+15/+5	°C-fok
Termelt fűtővíz hőfoklépcső C-fok	+35/+50	°C-fok
hőszivattyú fűtőteljesítménye kW	2152	kW
Hőszivattyú COP száma	4,378	kW _(hő) /kW _(áram)
Hőszivattyú áramfelvétele	492	kW

Áramdíj	60	Ft/kWh
Termelt hődíj (földgáz+CO2 kvóta)	32,8	Ft/kWh

22. táblázat Hőszivattyú adatai

Fenti adatokkal rendelkező 6 db hőszivattyú beépítésével az éves megtermelhető

- hő mennyisége : 12,91 MW
- működéséhez szükséges áramfogyasztása : 2,95 MW
- Becsült csúcskihasználási éves óraszám : 4 380 h
- működéséhez szükséges áram díja : 387 630 000 Ft/év
- ugyanez az energia hődíja földgázzal megtermelve : 1 854 702 240 Ft/év
- hőszivattyú-telep beruházásának becsült költsége : 10 500 000 000 Ft

Távvezeték építési költsége a felhasználási helytől függ.

A hőszivattyú teleppel termelt hőenergia felhasználható fűtési- és használati melegvíztermelési célokra. Az „un” alacsony fűtővíz hőfoklépcső (méretezési ismertetésben 50/35°C-fok, de akár 30/60°C-fok is elképzelhető) kiválóan alkalmas új létesítésű épületek fűtésére (pl. Városrét). Alkalmas új és meglévő légfűtésekre (Pl. Városrét, ETO Stadion és Sportlétesítmények, Színház légfűtés stb...), időjárástól függő teljesítményelvétellel, illetve egész évben alkalmas használati melegvíztermelésre, mind új, mind meglévő épületek esetében.

Amennyiben mindezekre felhasználjuk, a telep beépített maximális kapacitása (12,91 MW) éves átlagban mintegy 50%-ban kihasználható. Ezzel a kihasználtsággal, fenti fajlagos költséggel és becsült beruházási költséggel a szennyvíztelep hőszivattyúzásának megtérülési mutatója kb. 7 év.

A hőszivattyúk fűtési üzemidőn kívül felhasználhatók hidegenergia, hűtöttvíz előállítására is, de össze kell hasonlítani az azonos célt kitűző Mosoni Duna vízének hidegenergia termelésére készült fejezettel, mert ellátási területük ugyanaz lenne.



63. ábra Szennyvíztelepen tervezett hőszivattyú telepítési helye

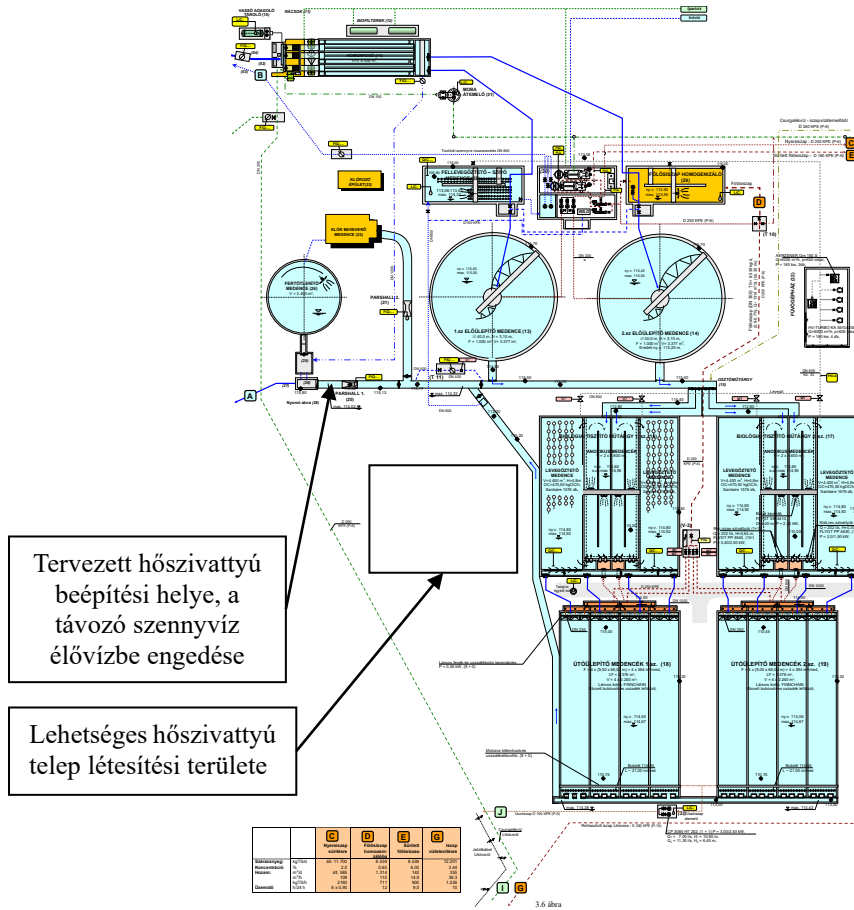

64. ábra Tervezett hőszivattyú telep sémája

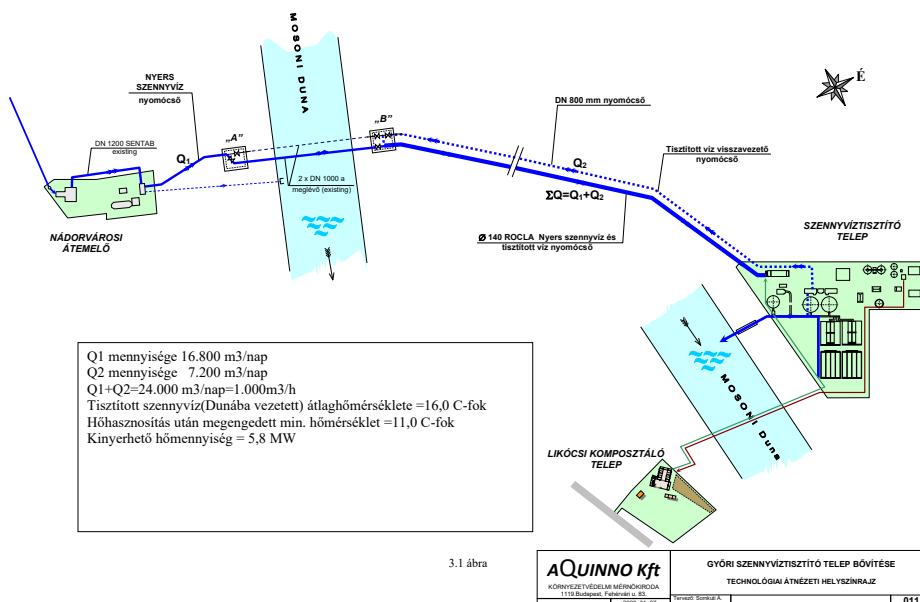

65. ábra Szennyvíztisztítótelep

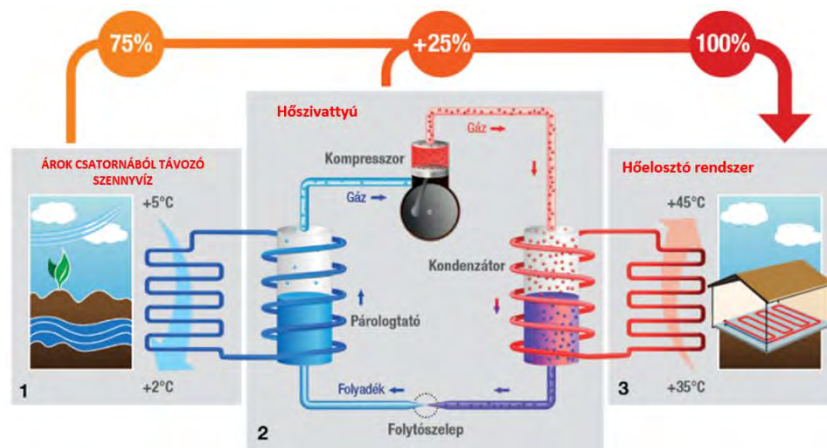

66. ábra Víz/víz Hőszivattyú melegenergia termelés séma

A beruházás megvalósításához max. 500 m² telekterületre lenne szükség, alap infrastruktúra hálózattal (víz-áram-szennyvíz-csatorna-út).

A hőszivattyú telep teljesen automatikus szabályozású-vezérlésű, állandó felügyeletet nem igényel. A tisztított szennyvíz kivétele az ábrán jelölt szakaszon, Mosoni Dunába vezető nyílt, gravitációs csatornából történne és hőszivattyúzás után ugyanebbe a gravitációs csatornába lenne bevezetve, és a Mosoni Dunába engedve.

A Mosoni Duna átlagos hozama: 3,0 m³/s, a szennyvíztisztítóból bevezetett víztömegáram: 0,238 m³/s, a folyóvíz tömegáramának 7,9%-a. A bevezetett tisztított szennyvíz hőmérséklet 5,0°C-fok körüli, mely rövid (100-200 m) távolságon összekeveredik a folyóvízzel. Annak hőmérsékletét Dunavíz mindenkori hőmérsékletéhez képest elhanyagolható mértékben emeli vagy csökkenti.

A tisztított szennyvíz hőszivattyúzás nélkül is a Mosoni Dunába folyik, hőmérséklete min. 16°C-fok, vagy külső hőmérséklettől függően ennél magasabb.

Ismertetett technológiai folyamatok során a megtisztított szennyvízből jelentős mennyiségű szennyvíziszap keletkezik.

A keletkező napi szennyvíziszap 50 m³. Ennek 20%-a száraz iszap. Ez az arány a száradást követően tovább csökken. A szennyvíz telepen az előállított komposzt anyag 20 millió kilogramm évente.

A telepről rendszeresen elszállítják a szennyvíziszapot, hasznosítás nélkül, még fizetni is kell érte. Ismereteink szerint 20 Ft/kg összeget.

Korábban a Duna jobbpartján megépült komposztáló telepre szállították, ahol kereskedelmi forgalomba hozható komposztot állítottak elő belőle. Ennek során a száraz iszapot aprítékkal keverik össze. Ez az apríték jellemzően mulcs, faháncs. Ezáltal a komposztálható állapotba nagyjából az iszap 80%-a marad.

Át kell gondolni a komposztált iszap kereskedelmi forgalmazását, mind mezőgazdasági feltöltésre (a komposztált iszap gyógyszer és egyéb veszélyes anyag tartalma a meghatározott határérték alatt van, így alkalmazása nem veszélyes), mind kiskereskedelmi forgalmazásra.

Megtérülés számítás:

Megnevezés:	Érték	Mértékegység	Megjegyzés
Villamos teljesítmény	2,27	MW	
Éves átlagos hatásszám (SPF)	5,50	-	
Beépített hőteljesítmény	12,5	MW	
Csúskihasználás	4 380	h	2022. évi adatok alapján becslve
Termelés	54 750	MWh	
	197 100	GJ	
Földgáz ár	65	EUR/MWh	
Szén-dioxid ár	95	EUR/t	EEX EUA DEC/2024
Földgáz+CO2	84	EUR/MWh	0.201 tCO2/MWh
Földgáz tüzelőhő	60 833	MWh	90%-os kazánhatásfokot feltételezve
Évenkénti gáz költség	5 115 779	EUR	
	2 046 311 667	HUF	
Megtakarított CO2	12 228	t	
Villamos energia	9 955	MWh	
Villamos energiaár (energia+RHD)	150	EUR/MWh	~60 Ft/kWh
	20000	Ft/GJ	
Évenkénti villamosenergia költség	1 791 818,18	EUR	
	716 727 273	HUF	
Évenkénti megtakarítás	3 323 961	EUR	
	1 329 584 394	HUF	
Főtechnológia	26 250 000	EUR	fajlagosan 2100 EUR/kW
Kiszolgáló és segéd létesítmények	5 000 000	EUR	távhővezeték

	C	PV C	
0	- 31 250 000 EUR	- 31 250 000 EUR	-31 250 000
1	3 622 597 EUR	3 450 093 EUR	-27 799 907
2	3 622 597 EUR	3 285 803 EUR	-24 514 105
3	3 622 597 EUR	3 129 336 EUR	-21 384 769
4	3 622 597 EUR	2 980 320 EUR	-18 404 449
5	3 622 597 EUR	2 838 400 EUR	-15 566 049
6	3 622 597 EUR	2 703 238 EUR	-12 862 811
7	3 622 597 EUR	2 574 512 EUR	-10 288 299
8	3 622 597 EUR	2 451 916 EUR	-7 836 383
9	3 622 597 EUR	2 335 159 EUR	-5 501 224
10	3 622 597 EUR	2 223 961 EUR	-3 277 264
IRR	3%		
NPV	- 3 277 264 EUR		

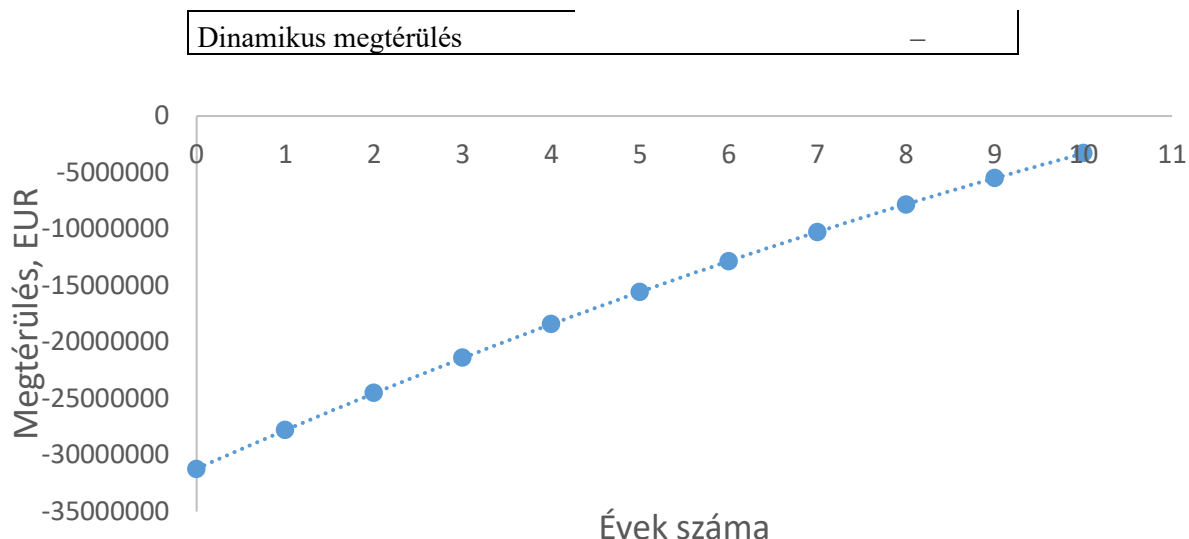

A hőszivattyú dinamikus megtérülése a vizsgált feltételek esetén 10 év feletti, de a projekt megtérülő beruházás. A belső megtérülési ráta viszonylag alacsony a magas fajlagos beruházási költség miatt.

A szennyvíz hőszivattyú megvalósulási ütemtervét a következő Gantt diagram mutatja. Az ütemtervben meghatározott időtartam az ideális folyamatot feltételezi, a valóságban az egyes tevékenységek időtartama változhat.

Szennyvíz hőszivattyú		Hónapok száma																																
Tevékenység	Időtartam (hónap)	1	2	3	4	5	6	7	8	9	10	11	12	13	14	15	16	17	18	19	20	21	22	23	24	25	26	27	28	29	30	31	32	
Esetleg támogatás pályázati idő, előkészítés	4	■	■	■	■																													
Tervezés, engedélyeztetések	12					■	■	■	■	■	■	■	■	■	■	■	■	■	■	■	■	■	■	■	■	■	■	■	■	■	■	■	■	■
Kivitelező pályáztatás	6										■	■	■	■	■	■																		
Hőszivattyú beszerzés	9																																	
Munkaterület előkészítés, alapszerelések	6																																	
Távvezeték, elektromos ellátás	6																																	
Hőszivattyú beépítés, csatlakozások, készreszerelés	3																																	
Beüzemelés	3																																	

5.3. Mosoni Duna vízének hőjét felhasználó hőszivattyú berendezés

Győr Városán Duna Magyarországi szakaszának Mosoni Duna ága folyik keresztül. A Város árvízvédelmi töltésekkel védett, alábbi térkép szerint:

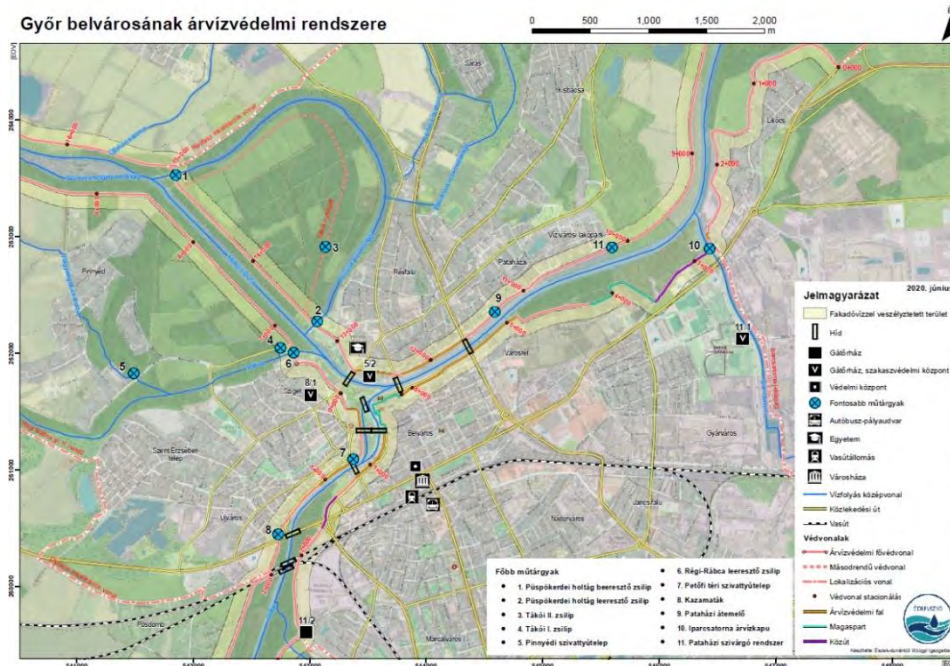

67. ábra Győr Város árvízvédelmi töltése

Mosoni Duna vízállásának ingadozását a közelmúltban megvalósított Gönyüi zsilip szabályozza, közel állandó vízszint tartható a mederben, jelentősen javítva ezzel a vízpart esztétikai látványát. A vízszint szabályozás a Nagy-Duna ágából (magyar/szlovák kormányközi egyezmény alapján) a Szigetközi Mosoni Duna ágába bevezetett átfolyó víztömegáram Gönyüi zsilipen történő visszavezetésével valósul meg. A víztömegáram értéke tehát változó, de mindig van áramlás a folyammederben. A Mosoni Duna víz hőmérsékletét évtizedek óta mérik, regisztrálják, alábbi diagramon mutatjuk be átlagos éves változását:

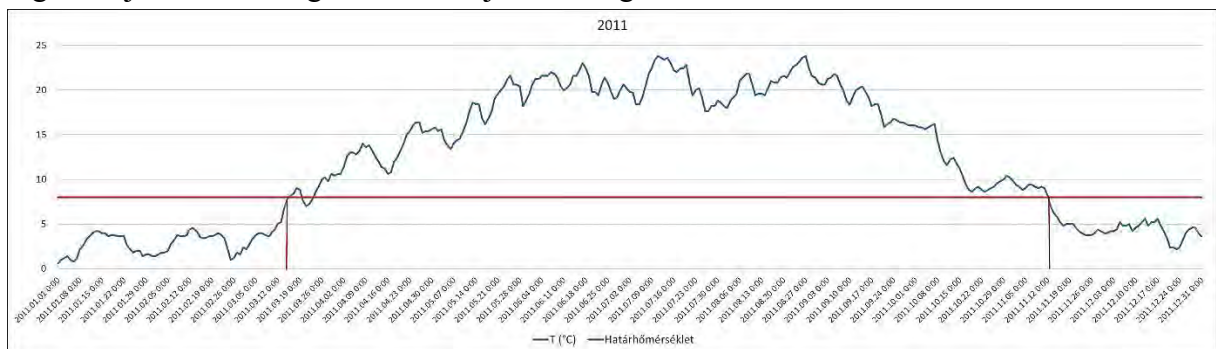

68. ábra Mosoni Duna éves víz hőmérséklete

A Mosoni-Duna által szállított víz átlagos tömegárama $3,0 \text{ m}^3/\text{sec}$.

Korábban (hatvanas hetvenes-nyolcvanas években) vizét iparivízként hasznosította a város, iparivíz távvezeték kiépítésével, melyre több nagy vízfelhasználású ipari létesítmény is

(pl RÁBA, Szeszipar) is csatlakozott, technológiai hűtést és vízpótlást valósított meg vele, a felhasznált ipari vizet csatornahálózatba vezette.

Ez az iparivíz kitermelő rendszer a Mosoni-Duna jobb partján, a Széchenyi híd mellett/alatt helyezkedett el, ma már nincs használatban, de épületei, vízkitermelő technológiája fennmaradtak. Az iparivíz távvezeték már nem működik, ahol még bent van a földben (többnyire út alatt), ott állapota teljesen elkorrodált, felhasználhatatlan.

Javaslatunk, hogy Mosoni-Duna vizének hőtartalmát víz/víz hőhasznosítással használja fel a Város. Állítson elő belőle hidegenergiát, s azt használja fel mind új beépítési területek (Városrét), mind meglévő hidegenergia „nagyfogyasztók” (pl. Városi/Megyei Önkormányzat épületei, Színház, Rómer Terem, Kórház stb...) távhűtéssel való ellátására!

A városi távhűtés javaslatunk szerint egy új, megújuló energiára alapozó, karbonsemleges energiaszolgáltatása lenne Győr Városának. Elfogadása esetén a Városfejlesztési tervekbe, a városszerkezetbe integrált nyomvonallal és ellátási körzettel.

A víz/víz hőhasznosítással megoldható hidegenergia termelés legalább 2* gazdaságosabban, tehát feleannyi elektromos energiaráfordítással tudná a szolgáltatást biztosítani.

Amennyiben az elsődlegesen hidegenergia termelésre javasolt hőszivattyú telep megépül, azzal hidegenergia termelés üzemidején kívül az év egy részében melegenergiát is lehet(ne) termelni, többletberuházás nélkül. Telepítése helyén, az új Városrészben annak teljes használati melegvíztermelését megoldaná.

Előzetes egyeztetést folytattunk Észak-Dunántúli Vízügyi Igazgatóság szakembereivel vízkivétel és visszatáplálás témájában.

A vizet első megfontolásként a Mosoni-Duna Győr Városrét városrészének hideg- és melegenergia ellátására akartuk hasznosítani, de a kapott éves vízhőmérsékleti adatok alapján a melegenergia és a teljes éves használati melegvíztermelésről a hőszivattyúzás után kialakuló 0°C-foknál alacsonyabb visszavezetendő vízhőmérséklet kockázatai elemezve lemondtunk.

Részidőben (mikor nincs hűtőenergia termelés és cca. +10°C-foknál nem alacsonyabb a Dunavíz hőmérséklete) van lehetőség melegenergiát termelni, melyet használati melegvíztermelésre javasolnánk fordítani, tartályokban tárolni, és a Városrét központi használati melegvízellátó rendszerébe integrálni.

A hidegenergia termelés (nyári üzemvitel) esetén az élővizekbe visszavezethető maximális 30°C-fok hőmérséklet több száz méter távolság-különbséggel, a kitermelés helyétől rövid távon lefolyó vízkeveredés után a Duna vizét mindössze 0,3°C-fokkal emeli meg. 1 MW hűtőenergia esetén, de 5,0 MW hűtőenergia termelés esetén is csak 1,5°C-fokkal, kimondható, hogy ily mértékű hasznosítása a Mosoni-Dunának természeti környezet sérülésének kockázatával nem jár!

A vízkitermelés helyét a volt iparivíz kitermelés helyén, annak épületét, műtárgyát felhasználva-felújítva javasoljuk megoldani.

A hidegenergia termelés helyének, központjának a hidegenergia távvezeték indulási pontjának pedig Pannon-Víz Vas Gereben utcában lévő, egykor ipari vízkivételre, iparivíz

távvezeték indulópontjára használták. Rendelkezik mindazokkal a technológia helyiségekkel és berendezésekkel, melyek a Dunavíz szűrésére szükségesek, rendelkezik a hidegenergia termelő központ vízi-és elektromos közműhálózati csatlakozásaival. Ezen a területen történik a Belvárosi szennyvizek (egyesített csatorna-és esővíz rendszer) fogadása és szivattyús továbbítása a Városrét K-i végén található délnádorvárosi szennyvízátemelő műbe.

Természetesen a közműigényét felül kell vizsgálni, különösen áram esetében, és a szükséges teljesítménynövelését biztosítani.

Másik lehetséges helye a hidegenergia központnak Városrét K-i végén az ott lévő un, délnádorvárosi szennyvízátemelő mellett lehetne, a telepítési alternatívákat Városrét területfejlesztési koncepciója során kell meghatározni.



69. ábra Hidegenergia központ helyszín javaslati

Alábbi táblázatban szemléltetjük a Mosoni-Dunából kinyerhető hidegenergia teljesítményadatait:

A hőszivattyú teljesítménykategóriák -és üzembiztonsági szempont miatt sem ajánlott- a feladat nem oldható meg egy egység hőszivattyúval, javaslatunk 6 db alábbi egységteljesítményű hőszivattyú telepítése.

Számítási alapadatok:

Mosoni-Duna víztömegárama: 3.000 l/s

Átlagos Dunavíz hőfoklépcső hidegenergia termelés esetén: 18/23°C-fok

Termelt hűtöttvíz hőfoklépcsője: 5/13°C-fok

Hőszivattyú fajlagos teljesítménye hidegenergia termelés esetén: 9,4 kW_{hő}/kW_{áram}

Dunavíz kivétel	Termelhető hidegenergia	hőszivattyú áramfelvétele
32,4 l/s 1,08%	1.086 kW	145 kW
64,8 l/s 2,16%	2.172 kW	290 kW
97,2 l/s 3,24%	3.258 kW	435 kW
129,6 l/s 4,32%	4.344 kW	580 kW
162 l/s 5,40%	5.430 kW	725 kW
194,4l/s 6,48%	6.516 kW	870 kW

23. táblázat Mosoni-Dunából kinyerhető hidegenergia teljesítményadatait

Fenti adatokkal rendelkező 6 db hőszivattyú beépítésével az éves megtermelhető

- hidegenergia mennyisége : 6,5 MW
- működéséhez szükséges áramfogyasztása : 0,87 MW
- Éves csúcskihasználási üzemidő : 1400 h
- működéséhez szükséges áram díja (60 Ft/kWh) :
- hűtőgéptelep beruházásának becsült költsége : 10 500 000 000 Ft

5.4. Megújuló alapú villamosenergia termelés

5.4.1. Napelem telepítés

I. Jogszabályi környezet:

A napelemes rendszereknél háromféle kategória létezik:

- a kereskedelmi célú napelemes erőműveket tulajdonosaik kifejezetten azért hozzák létre, hogy az ott megtermelt áramot a hálózatra betáplálják és azt a szolgáltatók, vagy más piaci szereplők számára értékesítsék.
- Az ipari fogyasztáscsökkentő napelemes erőművek célja, hogy egy adott üzemegység saját energiafogyasztását mérsékeljék, vagy teljes mértékben kiváltsák a kívülről vételezett áram felhasználását.
- A lakossági, háztartási méretű napelemes rendszerek értelemszerűen a kisebb, otthoni energiafelhasználást teszik lehetővé.

Kereskedelmi célú napelemes erőműveket 2021 áprilisa óta nem lehet engedélyeztetni Magyarországon, a Magyar Villamosenergia-ipari Átviteli Rendszerirányító Zrt. (Mavir) azóta nem ad ki csatlakozási jogosultságot a számukra.

Az ipari fogyasztáscsökkentő napelemes erőművek engedélyeztetése a 2022. július 15. után, a Mavir 28. számú üzemi szabályzatának kiadásakor megtorpant, az abban foglalt előírások miatt, de ezek az előírások visszavonásra kerültek, így az erőművek

engedélyeztetettek, továbbra is azzal a megkötéssel, hogy hálózatra nem táplálhatnak ki, vagyis visszatáplálás védelem beépítése szükséges.

A háztartási kiserőmű méretű rendszerekről a 413/2022. (X. 26.) Korm. rendelet a veszélyhelyzet idején a háztartási méretű kiserőművek közcélú hálózatba történő feltáplálásának kérdéseiről rendelkezik:

1.§ (1) A villamos energiáról szóló 2007. évi LXXXVI. törvény egyes rendelkezéseinek végrehajtásáról szóló 273/2007. (X. 19.) Korm. rendelet 5. § (4)-(6) bekezdésében foglalt rendelkezésektől eltérően csak az a háztartási méretű kiserőmű helyezhető üzembe, amely kizárólag saját villamosenergia-fogyasztásának kielégítése érdekében termel villamos energiát, az így üzembe helyezett háztartási méretű kiserőművek közcélú hálózatba történő feltáplálásának lehetősége ideiglenesen felfüggesztésre kerül.

(3) A közcélú hálózati betáplálást korlátozó műszaki megoldás részletszabályait az elosztói szabályzat tartalmazza.

Ez a szabályozás várhatóan a következő években feloldásra kerülhet, de a 13/2022. (XI. 18.) MEKH-rendelet alapján 2024. január elsejétől az összes HMKE méretű kiserőműnek megszűnik az éves szaldóelszámolás lehetősége. A szaldó helyett bruttó elszámolás kerül bevezetésre, vagyis a vételezett energiát és a betáplált energiát külön mérve, mindegyiket az aktuális áron kéri, illetve téríti meg a szolgáltató. Fentiek tekintetében HMKE méretű kiserőművet is csak a pillanatnyilag elfogyasztható energia mértékéig érdemes kiépíteni.

II. Telepítési célok:

A napelemes erőművek telepítése egyrészt az energiatermelés környezetbarátabbá tételét célzó intézkedés, de napjainkban inkább gazdasági szempontok alapján választott beruházás, így elsődleges célja a mielőbbi megtérülés, illetve a havi kiadások (villamos energia rezszi) hatékony csökkentése, a beruházás megtérülése után nyereség termelése.

III. Napelemes termelő rendszerek működése:

A napelemes rendszerek éves, százalékos termelés eloszlása:

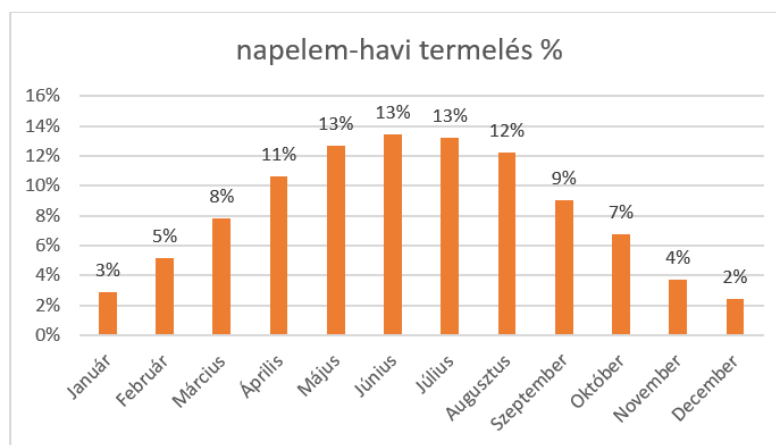

70. ábra Napelem havi termelése

Az eloszlási görbéből leolvasható, hogy a napelemes rendszerek a nyári (klíma berendezések üzemeltetésére jellemző, áprilistól augusztusig tartó) időszakban a termelésük 62%-át, míg a téli (fűtési igényre jellemző, novembertől márciusig tartó időszakban) 22%-át adják le.

IV. Villamos fogyasztóberendezések jellemző terhelése:

Az épületek, intézmények - amennyiben szociális és irodajellegű funkciókról beszélünk -, jellemző legfőbb fogyasztói az épületgépészeti berendezések. Ezek fűtési szezonban a hőtermelő és melegvíz előállító berendezések (pl. villamos fűtések, bojlerok, hőszivattyúk), nyári szezonban a klíma berendezések.

V. Napelemes rendszerek bekerülési költsége:

2022-ben napelemes HMKE rendszer bekerülési költsége hozzávetőlegesen 450.000Ft/kW volt.

Ez a költség tartalmazta a rendszer

- tervezési, engedélyeztetési díjait
- tartószerkezet bekerülési és építési díjai
- napelemes rendszer elemeinek bekerülési és építési díjai
- beüzemelési költségeket.

VI. Energiaárak:

A jelen gazdasági helyzetben nehéz becslésekbe bocsátkozni a jövő évben várható energiaárakkal kapcsolatban. A napelemes rendszerek megtérülési idejének számításához az idei évben megtapasztalt átlagos energiaárat vettünk figyelembe, ez 210Ft/kWh.

VII. Napelemes rendszerek működtetési lehetőségei:

Az új szabályozásokat és a jelenlegi gazdasági környezetet (beleértve az energiaárakat és a napelemes rendszerek telepítési költségei) figyelembe véve az alábbi megállapítások tehetők:

- új telepítésű HMKE nem táplálhat vissza a hálózatba
- a napelemes rendszerek téli időszakban nem tudják, illetve csak aránytalanul nagy beruházással tudják ellátni az épületgépészeti fogyasztók energiaigényét
- napelemes rendszert úgy érdemes kiépíteni, hogy a rendszer az adott épület nyári átlagos fogyasztási csúcsát legyen képes kiszolgálni, így a nyári időszakban az éves termelésének 60%-ával hatékonyabban képes a beruházás megtérülési idejét minimalizálni.

VIII. A napelemmel rentábilisan ellátható intézmények:

Azokat az intézményeket érdemes napelemes rendszerrel ellátni, amelyek éves energiaigényének jelentős része a nyári időszakban, a napsütéses órák alatt (jellemzően munkaidőben) jelentkezik, pl. a nyári hűtésre fordított energia.

Intézmény neve, címe	Év	Elektromos áram fogy. [kWh]	Hűtés	Becsült hűtésre fordított energia mennyiség - 20% [kWh]	Beépítésre javasolt napelem teljesítmény [kW]	Bekerülési összeg [Ft]	Megtérülési idő [Év]
Kisfaludy Károly Könyvtár Győr, Baross Gábor u. 4.	2021	59 469	Légkondicionáló	11 894	10	4 500 000	1,8
Gazdasági Működtető Központ Győr	2021	33 400	Légkondicionáló 32 db	6 680	6	2 700 000	1,92
Győri Balett	2021	62 570	Légkezelő	12 514	11	4 950 000	1,88
Győri Nemzeti Színház Műhelyházunk	2021	400 000	Légkondicionáló és légtechnika	80 000	75	33 750 000	2,01
		40 000		8 000	7	3 150 000	1,88
Audi Aréna Győr	2021	783 055	Központi légkezelő és splitklíma	156 611	140	63 000 000	1,92
	2022	726 503		145 301	130	58 500 000	1,92
	2023	633 802		126 760	115	51 750 000	1,94
AQUA Sportközpont	2021	1 308 278	Központi légkezelő és splitklíma	261 656	240	108 000 000	1,97
	2022	1 458 153		291 631	265	119 250 000	1,95
	2023	1 244 522		248 904	225	101 250 000	1,94
Látogatóközpont	2021	46 498	Splitklíma	9 300	9	4 050 000	2,07
	2022	47 124		9 425	9	4 050 000	2,05
	2023	42 380		8 476	8	3 600 000	2,02
Olimpiai Sportpark	2021	1 795 687	Központi légkezelő és splitklíma	359 137	325	146 250 000	1,94
	2022	1 509 670		301 934	275	123 750 000	1,95
	2023	1 185 560		237 112	215	96 750 000	1,94
Kálóczy téri Sportközpont	2021	4 003	Splitklíma	801	1	450 000	2,68
	2022	83 390		16 678	15	6 750 000	1,93
	2023	4 402		880	1	450 000	2,43

24. táblázat Napelemmel rentábilisan ellátható intézmények

Amennyiben az intézményeken elhelyezhető a számított napelem mennyiség, a képletekben azonos értékkel vett áramdíj és napelem díj miatt azonos, kb. 2 éves megtérülési idő adódik.

Az egyszerűsített képlet a megtermelt energia teljes mennyiségének azonnali elhasználásával számol, mintha a termelt energia mennyiségével kevesebb vételezett energia kerülne felhasználásra. Ez a gyakorlatban nem teljesen valósul meg, de a célzott hűtő berendezések üzemidejét figyelembe véve – amelyek jellemzően a napsütéses órákban, munkaidőben működnek – az eltérés nem lesz jelentős, így a számított megtérülési idő továbbra is alacsony marad.

A megtérülési időt mind a valóban telepíthető napelem mennyiség, mind az áramdíj pillanatnyi értéke változtathatja, de kimondható, hogy a megnevezett intézményeken kiépített napelem rendszerek várhatóan rövid megtérülési idővel rendelkeznek, telepítésük gazdasági szempontból megfontolandó.

5.4.2. Komplex energiatároló rendszerek, gyors teljesítményakkumulátorokból (Li-ion), nagykapacitású energia-akkumulátorokból (Nátrium-kén) és vízbontó H₂-üzemanyagcellákból

Az energiatárolás elsődleges célja a pillanatnyilag el nem fogyasztható (tipikusan megújuló energia) elraktározása a későbbi fogyasztás pillanatáig. A tárolás időbeliségét tekintve három fő csoportra oszthatunk fogyasztói tárolókat:

- havi vagy szezonális tároló
- heti szintű tároló
- napi tároló

Havi vagy szezonális tárolás hidrogén felhasználásával

A besoroláshoz a tároló méretét a termelés és fogyasztáshoz arányosítva végezhetjük el. A leghosszabb idejű tároló a szezonális tároló, amely alkalmas a nyári napelemes túltermelés, téli időszakra történő betárolására. Ilyen tároló jelenleg egyáltalán (még ipari környezetben) sem létezik kereskedelmi üzemben. Jelenleg aktívan kutatott terület számos pilot projekt létezik. A tároló anyag valószínűleg hidrogén (power to hydrogen) esetleg szintetikus földgáz (power to gas) lesz. Hazánkban jelenleg a kardoskúti földgáztárolónál építenek pilot jelleggel egy elektrolizáló eszközt, amelyből zöld hidrogén állítható elő. A kardoskúti földgáztároló tűnik leginkább alkalmasnak hidrogén befogadására.

A hidrogénben történő tárolási hatásfok alacsonynak mondható. A villamosenergia → hidrogén energiaátalakításnál az átalakítási hatásfok nagyjából 50–55%-ra tehető. Ezt követően a hidrogén villamosenergiává történő átalakítása 60% körüli hatásfokkal történik. Így a teljes tárolási hatásfok 33% lehet, azaz a betárolt villamosenergia 67%-a elveszik. Ez az érték amennyiben szezonális tárolást valósítunk meg kedvezőnek mondható, azonban önkormányzati hatáskörben szezonális hidrogén tárolók létesítése és üzemeltetése nem elképzelhető abból kifolyólag, hogy egy jelenleg kutatási fázisban lévő technológiáról van szó és minden bizonnyal valamilyen geológiai formációhoz lesz kötve a technológia (pl.: gáztároló kőzet stb.)

Heti szintű tároló

A heti szintű tároló önkormányzati léptékben az alábbi üzemvitellel képzelhető el. Az önkormányzati intézményre szerelt napelemek hétvégi termelését munkanapokra eltárolná, amikor az elfogyasztásra kerül. Továbbá a tároló héten belül is működne napos és kevésbé napos időszakok lefedésével.

Ilyen tárolási időtávon már szoba jöhetnek a Li-ion akkumulátorok, amelyeket teljesítményakkumulátornak is szokás nevezni magas terhelhetőségük miatt. A Li-ion akkumulátorok tárolási hatásfoka jó közelítéssel 90%-nak vehető. Kereskedelmi forgalomban elérhető termékről van szó, amely önkormányzati intézményekben is telepíthető. A telepítést nehezítő tényező a gazdaságosság, amely heti szintű tárolónál még kedvezőtlenebb elvégre jelentős túlméretezést kell megvalósítani, ha a hétvégén termelt áramot hétközbe szeretnénk

felhasználni. Egyszerűbben fogalmazva rendkívül nagyméretű akkumulátor telepeket kell létesíteni, amelyek az idő nagy részében kihasználatlanul állnak. Természetesen létezhet olyan hálózati villamos energia ár (és akkumulátor ár), ahol akár ez is megtérülő beruházás lehet. Azonban, mint később bemutatjuk jelenleg ez a piaci helyzet nem áll fenn és nem is várható, hogy fennálljon a közeljövőben.

Napi szintű tároló

A napi szintű tároló az egyik legrövidebb tárolási idő. Feladata mindössze az, hogy a napelemes termelést a napi fogyasztáshoz igazítsa. Megfelelő méretezés esetén alkalmas arra, hogy a napelemes csúcsidőszakban megtermelt áramot az esti csúcspozíció idejére eltárolja. Ebben az esetben a legmagasabb a tároló kihasználtsága, elvégre az gyakran (szinte minden nap) üzemeltetve van. Ebből kifolyólag a napi szintű tároló tud a leggazdaságosabb lenni, hiszen a beruházott eszköz jóval nagyobb időarányban van hasznosítva.

Napi szintű tárolásnál a Li-ion akkumulátor mellett szóba jöhetnek már az olcsóbb Nátrium–kén akkumulátorok is. Azonban a Nátrium–kén akkumulátorok úgynevezett magas hőmérsékletű akkumulátorok, amelyek üzemelési hőmérséklete több száz °C-fok. Ebből kifolyólag speciális technológiai környezetet igényelnek, amelyek ezt a 300 – 400°C-os üzemelési hőmérsékletet biztonságosan fenntartják. A Nátrium–kén akkumulátorok vesztesége magasabb (a tárolási hatásfok alacsonyabb), hiszen a magas hőmérsékletet fenn kell tartani a tárolási időszak alatt. Ezen okokból kifolyólag a Nátrium–kén akkumulátor önkormányzati intézményekhez történő telepítése nem javasolt. A magas üzemelési hőmérséklet és a technológia kedvezőtlen hatásfoka inkább ipari környezetben tűnik alkalmazhatónak.

A Li-ion akkumulátorok közül viszont számos termék elérhető napi tárolásra is. Számos napelemes beruházás épül ún. hibrid inverterekkel, amelyek alkalmasak akkumulátor töltésre is (azaz rendelkeznek töltésvezérlő elektronikával). A napelemes rendszerhez illeszthető Li-ion akkumulátorok közt olyan gyártókat találhatunk, mint a BYD, Tesla, GBY, MUST stb. A legtöbb esetben az akkumulátor Lítium vas–foszfát kivitelű, amely megfelelő biztonságot nyújt a háztartási és az önkormányzati felhasználásra egyaránt.

Az akkumulátorok fajlagos költsége a jelenlegi piaci árak alapján 180 – 250 ezer Ft/kWh körül alakul. Ez az ár a szükséges inverterrel 250 – 350 ezer Ft/kWh-ra nő. Természetesen a különböző márkák és minőségi osztályok között jelentős eltérés lehet. Napi szintű tárolásnál, amennyiben a lehető legnagyobb kihasználtságot vesszük 365 ciklust fut le az akkumulátor egy évben. Természetesen az akkumulátor méretének növelésével csökken a kihasználtság. Amennyiben a tároló élettartalma 15 év ez 5475 ciklust jelent. Amennyiben a bekerülési költséget fajlagosan 250 ezer Ft/kWh-nak vesszük a 15 éves üzemidő alatt 1 kWh tárolása 45 Ft-ba kerül. Ebben természetesen csak a tárolás van figyelembe véve az előállítás (napelem) költsége nincs. Mivel a hálózati energiaárak jellemzően 60-80 Ft/kWh közé tehetők még egy kifejezetten jó kihasználtságú akkumulátor sem tud megtérülni. Továbbá kijelenthető, hogy az önkormányzati intézmények napelemes önfogyasztás (azaz a termelt energia azonnali felhasználása) szemszögéből igen kedvezőek. Mivel a napelemes csúcsidőszakban (10 – 14 h között) az intézmények használatban vannak. Ez alól kivételt csak a munkaszüneti napok

jelentenek.

5.4.3. ORC telepítés

A szerves Rankine körfolyamatok (angolul Organic Rankine Cycle, ORC) alapvető felépítésüket tekintve hasonlatosak a hagyományos (gőzerőművi) víz-gőz Rankine körfolyamatokhoz. Azonban amíg a hagyományos gőzkörfolyamatok minimálisan 350-400 °C-os kezdő gőzhőmérsékletet igényelnek és ebből kifolyólag a hőforrás hőmérsékletének is ezen érték felett kell lennie, a szerves közegekkel működtetett Rankine körfolyamatok jóval alacsonyabb hőmérsékleten is megvalósíthatók. Tehát a szerves Rankine körfolyamatok, olyan munkavégző körfolyamatok, amelyek alacsony hőmérsékleten működnek. Természetesen az alacsonyabb hőbeviteli átlag hőmérséklet velejárója a gyengébb körfolyamati hatásfok.

Az elméleti körfolyamat négy részfolyamatra bontható, melyek rendre

1. izentrópus kompresszió (1→2), munka bevitel
2. izobár hőbevitel (2→3), hő bevitel
3. izentrópus expanzió (3→4), munka kinyerés
4. izobár hőelvonás (4→1), hő kinyerés

A fentebb bemutatott 4 részfolyamathoz 4 főberendezés társítható:

1. villamos hajtású szivattyú
2. elpárolgató hőcserélő / gőzkazán
3. gőzturbina / expander
4. kondenzátor

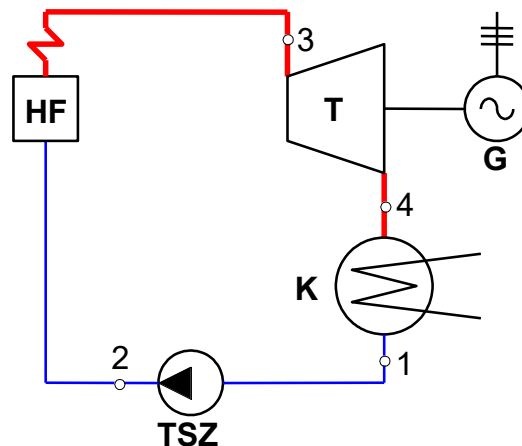

71. ábra Rankine körfolyamat [15]

Az ORC berendezések további előnye az alacsony hőbeviteli hőmérséklet mellett, hogy számos esetben előreszerelt részegységekből állítható össze, így a beruházási szakasz rövidül. A szükséges főberendezések konténerbe építve (package) érkeznek és a berendezések üzembehelyezése is rövidebb időt igényel, elvégre sorozatgyártott gépekről van szó.

A berendezéssel elérhető villamosenergia termelés alapvetően két tényezőtől függ: a rendelkezésre álló geotermikus forrás hőmérséklet szintje (az energia minősége) és a kút hozama (az energia mennyisége). A hőbeviteli átlaghőmérséklet erősen befolyásolja az elérhető termikus hatásfokot. Alacsony hőmérsékletű hőforrás esetén könnyen előállhat az a szituáció,

hogy a megtermelhető villamosenergia mennyiségének egy igen jelentős részét elfogyasztják a visszasajtoló szivattyúk, valamint az ORC rendszer önfogyasztói (szivattyúk, ventilátorok stb.). Amennyiben megfelelő a rendelkezésre álló hőmérséklet, ahhoz, hogy a megfelelő teljesítményt is el tudjuk érni a kút vízhozamának is nagyoknak kell lennie.

Az ORC berendezések munkaközegüket tekintve, valamilyen szerves vegyületet alkalmaznak. A legtöbb esetben valamilyen hűtőközegként is funkcionáló „R” vegyületet. De léteznek olyan gyártók, amelyek egyszerű etanolt használnak (pl.: DeVTec GmbH.) A munkaközeg környezetvédelmileg fontos jellemzője az ODP (ozone depletion potential) és a GWP (global warming potential). Az ODP érték a munkaközeg ózont bontó képességét jellemzi, minél nagyobb annál súlyosabb kárt okoz az ózonrétegben. Bizonyos vegyületek alkalmazását mára betiltották (pl.: R11 azaz Fluor-triklórmetán). Egyezményes alapon az R11 közeg ODP értékét veszik 1-nek, mivel ez az egyik legsúlyosabb ózont károsító munkaközeg. Viszonyítási alapként a mára szintén kivezetésre került R22 (Klór-difluor-metán) ODP értéke 0,05. Egy tipikusan alkalmazott ORC munkaközeg típus az R134a (Tetrafluor-etán), amelyet autók klímaberendezései is alkalmaztak, amíg le nem váltotta az R1234yf (Tetrafluorpropén). Az R134a ODP értéke már nulla. További fontos környezetvédelmi paraméter a GWP, ami a gáz üvegházhatását mutatja. Egyezményesen a GWP érték a szén-dioxid esetén 1. Az alkalmazott munkaközeg GWP értéke jócskán meghaladja a szén-dioxid értékét. Az R134a GWP értéke 1300, ebből kifolyólag a munkaközeg légkörbe jutását el kell kerülni, továbbá szigorú felügyelet alatt lehet csak a munkaközeggel kereskedni. Az R245fa-t (Pentafluor-propán) is elterjedten alkalmazzák ORC berendezések, az ODP értéke itt is 0 és a GWP érték is kedvezőbb, mindössze 1030. A munkaközeg esetén fontos tulajdonság, hogy a legtöbb alkalmazott közeg tűzveszélyes, ezért a rendszer tervezésekor fokozott óvatossággal kell eljárni. A kiszökő munkaközeg tüzet okozhat. Ez a veszély azonban az alacsony hőmérsékletű termálvizes hőbevitelű ORC-eket mérsékelten érinti. Nagyon alacsony GWP értékkel rendelkezik az izopentán és az izo-bután (R600). Az izopentánt a bad blumau-i (Ausztria) ORC munkaközegként alkalmazzák. A 110 °C-os termálvíz egy 250 kWe névleges teljesítményű Ormat gyártású ORC berendezést lát el hőenergiával. Az izopentán GWP értéke kevesebb, mint 4.

Az ORC berendezések speciális turbinákat alkalmaznak, melyek a legtöbb esetben teljesen más elven működnek, mint az erőművi gőzturbinák. Ebből kifolyólag külön néven, expanderként hivatkozik rájuk a szakirodalom. A teljesítmény függvényében 3 típusú expander terjedt el. A legkisebb teljesítményeken (0,1 kW – 10 kW) scroll expandert alkalmaznak. 10 kW – 1000 kW között csavar expandert. (A csavar expander felépítése hasonlatos a klímatechnikában alkalmazott csavar kompresszorokéhoz, ezért számos kompresszorgyártó cég palettáján ORC expander is szerepelnek.) A megawattos teljesítmény tartományon, azaz 1000 kW felett, megjelennek a speciálisan ORC-re tervezett turbinák. Az expanderrel szembeni elvárás mindenekelőtt a minél jobb izentrópikus hatásfok elérése. Számos esetben az expanderen kétkomponensű közeg expandál, mivel az ORC munkaközeg mellett a kenőanyag is jelen van (tipikusan csavarexpanderek esetén). Az expanderből kiáramló fáradt közeget ezért szeparálni kell, hogy a kondenzátorba csak tiszta munkaközeg kerüljön, a kenőanyagot pedig vissza kell juttatni az expanderbe.

Termodinamikai szempontól a hűtőközegeket 3 kategóriába sorolhatjuk: nedvesítő, izentróp és szárító. A nedvesítő közegekben expanzió során folyadék cseppek jelennek meg, ezeknél a közegeknél ebből kifolyólag túlhevítést is érdemes alkalmazni. Az izentróp közegek expanziójuk során végig telített vagy közel telített állapotban maradnak. A szárító közegek tágulás közben túlhevülnek. A szárító közeggel feltöltött ORC-k ezért nem alkalmaznak túlhevítőt. Viszont az alacsony nyomású túlhevült közegnél egy rekuperatív hőcserélőt igen, amely a közeget telített gőzzé hűti, hogy az a kondenzátorba vezethető legyen jelentősebb hőveszteség nélkül.

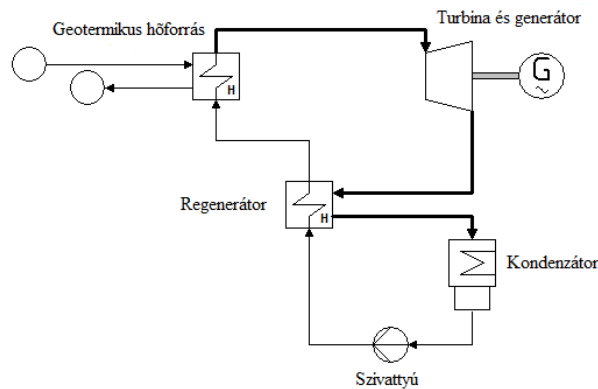

72. ábra ORC rendszer kapcsolási sémája

Az elérhető legjobb villamos hatásfokot egy idealizált körfolyamattal, a Carnot körfolyamattal lehetne biztosítani. Ennél a körfolyamatnál a termikus hatásfok csak a hőbeviteli és a hőelvonási átlaghőmérsékletektől függ. Annak ellenére, hogy a Carnot körfolyamat a valóságban nem megvalósítható, jó lehetőséget nyújt megmutatni, hogy az adott hőmérséklet szintek között milyen termikus hatásfok maximum áll rendelkezésre, amelynél a megvásárolni kívánt ORC berendezés (amely Rankine körfolyamatot valósít meg), biztosan rosszabb lesz.

$$\eta_{Carnot} = 1 - \frac{\bar{T}_{el}}{\bar{T}_{be}} \quad (1)$$

ahol:

- η_{Carnot} : a Carnot hatásfok
- \bar{T}_{el} : a hőelvonás átlaghőmérséklete
- \bar{T}_{be} : a hőbevezetés átlaghőmérséklete

A Carnot hatásfok a Győrben elérhető 90 °C feletti hőmérséklettel az alábbiak szerint alakul:

$$\eta_{Carnot} = 1 - \frac{\bar{T}_{el}}{\bar{T}_{be}} = \frac{20+273,15}{90+273,15} = 0,19 \quad (2)$$

Ennek az értéknek egy Rankine körfolyamattal megvalósított kapcsolt termelés nagyjából a felét tudja elérni. Az iparági tapasztalatok alapján is a reális becslés 8-10% elérhető hatásfokot feltételez. Ezek alapján a kinyerhető villamos teljesítményt az alábbiak szerint határozhatjuk

meg:

A geotermikus kút hőteljesítménye (ORC bemenő hőteljesítmény):

$$\dot{Q}_{geo} = \int_{t_i}^{t_f} \dot{m} \cdot \bar{c}_p \cdot dt = \dot{m} \cdot \bar{c}_p \cdot (t_e - t_v) = \bar{\rho} \cdot \dot{V} \cdot \bar{c}_p \cdot (t_e - t_v) \quad (3)$$

ahol:

- \dot{Q}_{geo} : a geotermikus kút hőteljesítménye [kW_{th}]
- t_f : az előremenő hőmérséklet [$^{\circ}\text{C}$]
- t_i : a visszatérő hőmérséklet [$^{\circ}\text{C}$]
- \dot{m} : a tömegáram [kg/s]
- \bar{c}_p : a közeg átlagos fajhője [$\text{kJ}/(\text{kg } ^{\circ}\text{C})$]
- $\bar{\rho}$: a folyadék átlagos sűrűsége [kg/m^3]
- \dot{V} : a közeg térfogatárama [m^3/s]

Az ORC belső önfogyasztással csökkentett villamos teljesítménye:

$$P_{ORC} = \dot{Q}_{geo} \cdot \bar{\eta}_{netto} \quad (4)$$

ahol:

- P_{ORC} : az ORC berendezés villamos teljesítménye [kW_e]
- \dot{Q}_{geo} : a geotermikus kút hőteljesítménye [kW_{th}]
- $\bar{\eta}_{netto}$: az ORC nettó villamos hatásfoka [-]

A nettó villamos hatásfok tartalmazza a körfolyamat fenntartásához szükséges szivattyúzási teljesítményt (tápszivattyú). Továbbá szintén a körfolyamat fenntartásához szükséges hőelvonáshoz kapcsolódó villamos teljesítményigényeket (hűtővíz keringető szivattyú és kényszerhűtő). De nem tartalmazza a visszasajtolási teljesítményt, ami tovább csökkenti az ORC esetében értékesíthető villamos teljesítmény nagyságát.

A visszasajtoló kút villamos teljesítmény igénye:

$$P_{vs} = \Delta p \cdot \dot{V} \cdot \eta_{eff} \quad (5)$$

ahol:

- P_{vs} : a visszasajtoló szivattyú villamos teljesítménye [kW_e]
- Δp : a szükséges nyomáskülönbség [bar]
- η_{eff} : a szivattyú effektív hatásfoka [-]

Az értékesíthető villamos energia az ORC által termelt villamosenergia és a visszasajtoló által elfogyasztott villamosenergia különbsége. A berendezések beruházási költsége iparági tapasztalatok alapján magas (meghaladhatja az 5000 EUR/ kW_e fajlagos beruházási költséget is). Gyorsan változó gazdasági környezet miatt azonban csak konkrét árajánlat alapján lehetne ennél bővebb információt mondani.

Nemzetközi kintekintésként felsorolunk néhány megvalósult geotermikus ORC erőművet, a helyszíneket és zárójelben a villamos teljesítményt, illetve a bányászott geotermia hőmérséklet szintjét megjelölve.

- Dürnrhaar, Németország (5,6 MW_e ; 138 $^{\circ}\text{C}$)

- Kirchstockach, Németország (5,6 MW_e; 138°C)
- Sauerlach, Németország (5 MW_e; 140°C)
- Sugawara, Japán (5 MW_e; 140°C)
- Traunreut, Németország (4,1 MW_e + 12 MW_{th}; 118°C)
- Afyonkarahisar, Törökország (3 MW_e; 110°C)
- Velika Ciglena, Horvátország (17,5 MW_e; 171°C)
- Vendenheim, Franciarszág (11 MW_e; 200°C)

A felsorolásból kitűnik, hogy 110°C geotermikus hőmérséklet alatt nincsenek projektek, noha műszakilag lehetséges lenne energiatermelő körfolyamatot létrehozni, az elérhető alacsonyabb termikus hatásfok miatt kevésbé lenne gazdaságos. A győri lehetőségeket figyelembe véve a geotermia kapacitása viszonylag szűkös és hőmérséklete is alacsonyabb miután a termelt víz egy jelentős részével más ipari fogyasztókat szolgálnak ki. Ezek alapján kijelenthető, hogy a geotermikus hőbevitelű ORC rendszer létesítése csak kedvezőtlen műszaki feltételek mellett valósulhatna meg. További kedvezőtlen tényező, hogy az ORC rendszerek által elhasznált értékes hőt nem lehet fűtési célra felhasználni. Természetesen megvalósítható kapcsolt termelés is ORC-vel, de a kapcsoltan kiadható hő jóval kevesebb lesz, mintha közvetlen fűtőművi felhasználásra szánánk. Ezen okokból kifolyólag nem javasolt a geotermia villamosenergia termelésre történő felhasználása.

5.4.4. Városi hulladéklerakó depóniagázüzemű motorok létesítése villamos és hőenergia termelésre

A települési szilárd hulladék (TSZH) egyik kezelési módja a deponálás vagy más néven lerakás. Mivel a TSZH jelentős szerves anyag tartalommal bír. A szerves tartalom növényi és állati eredetű lehet, tipikus forrása az élelmiszer maradványok. A depóniában elhelyezett hulladék szerves tartalma oxigéntől elzárva (anaerob) bomlásnak indul. A bomláshoz megfelelő nedvesség tartalom kell, hiszen baktériumok végzik a szerves anyagok lebontását. A depónia hőmérséklete a szerves anyagok bomlása miatt magasabb a környezeti hőmérsékletnél. Kedvező esetben egy tonna hulladékból 7–12 m³ gáz keletkezik. A tapasztalatok szerint 6-7 hónap elegendő a depóniagáz keletkezés megindulásához. Ezt követően 15-20 éven keresztül gazdaságosan kitermelhető depóniagáz keletkezik. A depónián keletkező gázok összetételének időbeni változását az 73. ábra mutatja. A keletkezett depóniagázt kutakkal szívják el. Gázkutak kialakíthatók már felhagyott és rekultivált depóniákra is, de aktív, feltöltés alatt álló depóniák esetén is lehetséges gázkutakat létesíteni. A gázkutak függőleges kutak, amelyek felső vagy alsó elszívásúak lehetnek. Felső elszívású kutat csak feltöltött vagy részben feltöltött depóniák esetén lehet alkalmazni, de számos üzemviteli előnye van (pl.: kisebb kockázat a kút vizesedése). Az alsó elszívású kút azonnal üzemeltethető a depónián viszont a kút vizesedése problémát okozhat, nehézkes a tisztítása és a karbantartása a kútnak [16]

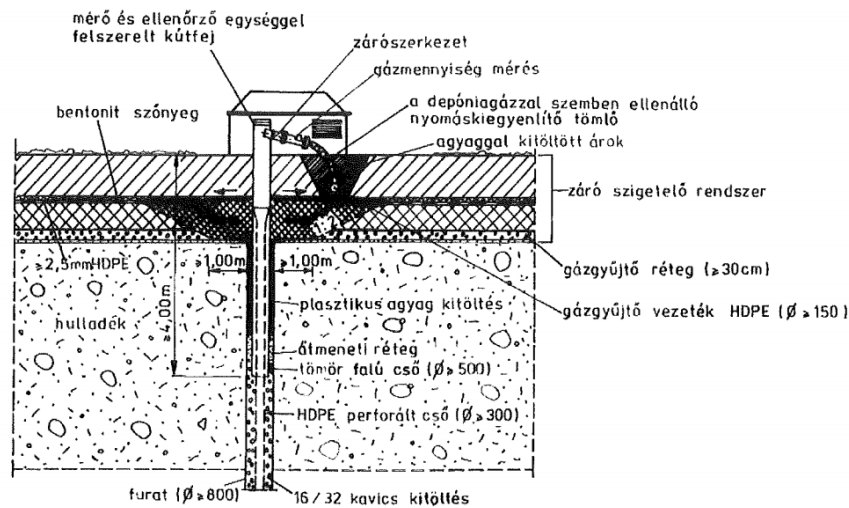

73. ábra Depóniagázkút metszet

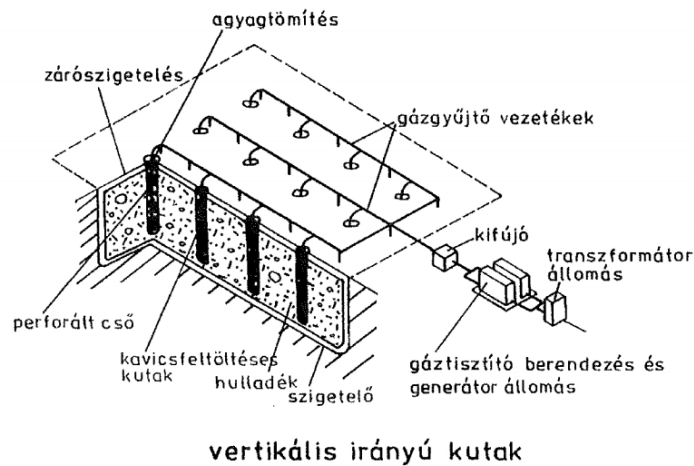

74. ábra Depóniagázkutak kialakítása [16]

Egy depónián akár 80-100 kút is található. A kutakat egyenletesen osztják el a depónia területén. A gáz elszívásáért vákuum szivattyúk felelősek. Az elszívott mennyiség beállításánál gondosan kell ügyelni, hogy a depóniába ne törjön be nagymennyiségű levegő. A depóniába jutott levegő nitrogén tartalma hígítja a gázt, az oxigén pedig rontja az anaerob baktériumok gáztermelési képességét. Az egyes kutaknál célszerű állíthatóvá tenni az elszívás mértékét (pl.: fojtással). Amennyiben több gázt szívunk el, mint amennyi keletkezik az a gázminőségi adatokból azonnal észlelhető. Minden esetben arra kell törekedni, hogy csak annyi gázt szívjanak el amennyi keletkezik.

Az elszívott depóniagáz összetétele az alábbi tartományok között változhat:

- metán: 45-65%

- szén–dioxid: 35-50%
- nitrogén: 10-20%
- hidrogén: 1-4%
- egyéb (pl.: kén–hidrogén): 1%

A depóniagáz metántartalma jelentős. Egységnyi tömegű metán üvegházhatása (GWP) 20 szorosa a szén–dioxidénak. Ebből kifolyólag a depóniagáz elégetése negatív üvegházhatással jár (mivel a metán nagyon magas GWP-vel rendelkezik, elégetve „csak” szén–dioxid kerül kibocsájtásra). A depóniagáz elszívás nélkül is keletkezik, ebben az esetben ellenőrizetlen körülmények között a légkörbe jut. A depóniagáz elszívás így „kármentésként” is felfogható.

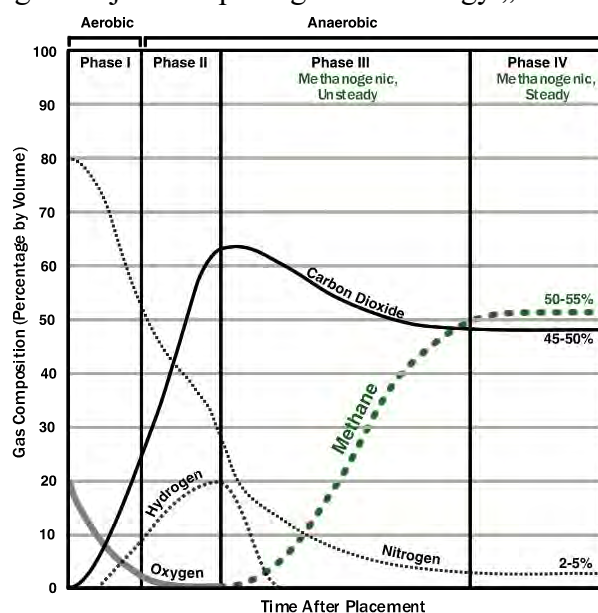

75. ábra Depóniagáz összetételének időbeni változása [17]

Kezdetben az elszívott depóniagáz fáklyázással került ártalmatlanításra. A fáklyázás során az elszívott depóniagázt hasznosítás nélkül elégették. Ezek a rendszerek biztonsági funkciók miatt minden esetben kiépülnek. Viszont a fáklyák nem folyamatos üzemenben, csak üzemzavar esetén lépnek működésbe. Az elszívott depóniagáz fűtőértéke hozzávetőlegesen 18 MJ/Nm³. A metántartalom növekedésével a fűtőérték is nő. Ez a fűtőérték a földgáz fűtőértékétől elmarad, de speciális tüzelőberendezések és gázmotorok képesek hasznosítani. Ennél a fűtőértéknél jelentősebb rosszabb fűtőértékű gázok is hasznosíthatók. Viszont amennyiben a gáz fűtőértéke valamilyen okból kifolyólag lecsökkenne (akár rövid időre is) automatikus megoldások is léteznek földgáz hozzákeverésére, amely a folyamatos energiatermelést biztosíthatóvá teszi. Természetesen a gáz tüzelés előtt tisztításra szorul, amelyet a későbbiekben mutatunk be. Jellemző depóniagáz összetételt az 25. táblázat mutat. Amint látható a depóniagáz inert tartalmáért kisebb részben a nitrogén, nagyobb részben a szén–dioxid a felelős.

Komponens	Összetétel, V/V%		
	1. telep	2. telep	3. telep
CO ₂	34,30	34,37	31,67
C ₂ H ₄	<0,093	<0,093	<0,093
C ₂ H ₆	<0,065	<0,065	<0,065
H ₂ S	<0,107	<0,107	<0,107
H ₂	<3,975	<3,975	<3,975
O ₂	0,53	2,19	2,09
N ₂	2,99	6,77	7,23
CH ₄	55,38	47,59	50,67
CO	<0,092	<0,092	<0,092

25. táblázat Jellemző depónia-gáz összetevők [18]

A gázösszetételből látható, hogy kis mennyiségben (0,1 V/V %), de tartalmaz a depónia-gáz kén-hidrogént is, ami egy kellemetlen szagú erősen korrózív gáz. A kén-hidrogént tüzelés előtt célszerű leválasztani megóvva ezzel a környezetet és a gázzal érintkező berendezéseket. Amennyiben magas a depónia-gáz kén-hidrogén tartalma a gáz mosatása is felmerülhet. Ez a technológia széleskörben ismert és alkalmazott Venturi csöves mosóval kerülhet kialakításra, mosó oldatnak pedig legtöbbször valamilyen lúgos közeget (pl.: NaOH-t) alkalmaznak. Szakirodalmi értékek alapján [19] az 0,1 V/V % alatti kén-hidrogén tartalom már megfelelő. Ezen felül a por és egyéb szilárd részecskék leválasztása is fontos feladat, mivel károsíthatja a tüzelőberendezést, főleg a belsőégésű motorok érzékenyek a szilárd részecskékre. Erre különböző szűrők beépítése nyújt megoldást. A szűrőket időnként cserélni szükséges, viszont mivel nem magas hőmérsékletű a gáz nem igényel speciális szűrőbetéteket. A szűrők eltömődésével a gáz elszívásának energia igénye kismértékben nő. A Venturi csöves mosóval szemben egyszerűbb kivitelű jelentenek a különböző aktív szén szűrők. Ezeket a szűrőket elterjedten alkalmazzák depónia és biogáz tisztításra. Előnyük az egyszerű kivitel és üzemvitel, nincs szükség mosóoldatra sem. A szűrő töltetet kell időnként cserélni, az elhasznált töltet hulladékként kezelendő. Depónia-gáz esetén két aktív szén szűrő szükséges a gázkompresszor szívó és nyomó oldalára. A szívó oldalon elhelyezett szűrőbetét felelős a kén-hidrogén leválasztásáért, míg a nyomó oldalon lévő a sziloxánok eltávolítását végzi. A sziloxán depónia-gáz esetén lép fel szennyezőként. A motorokon belül lerakódásokat okoz, amely ellehetetleníti az üzemvitelt. A gázkompresszor nyomó oldalán elhelyezett szűrő előnye, hogy kevésbé vizesedik, hiszen a kompresszor után magasabb hőmérsékletű a gáz. A szívó oldalon elhelyezett szűrőknél jellemző probléma a szűrőbetétek vizesedése. Ennek megakadályozására a gázt lehet vízteleníteni. Ez általában egy hűtőgép segítségével történik. A hűtőgép kikondenzáltatja a nedvességet a gázból és visszamelegíti azt. Így a szűrőbetétekben már nincs jelentős kondenzátum képződés. A hűtőgép energiaigényét célszerűen hulladékhőről fedezik speciálisan erre a célra tervezett adszorpciós hűtőkkel.

A depónia-gáz hasznosítása elképzelhető közvetlen fűtőművi kazánokban is. Ebben az esetben csak hőtermelés történik villamosenergia termelés nélkül. Sajnos a legtöbb hőfogyasztó

(pl.: távhőrendszerek) a depóniáktól távol helyezkednek el. Viszont a termelő gáz hosszú távon (15-20 év) rendelkezésre álló időjárás független megújuló energiaforrásnak számít. Ebből kifolyólag nem terheli szén-dioxid kvóta fizetési kötelezettség sem. Elképzelhető olyan rendszer is, hogy a depónián kitermelt gáz egy célvezetéken keresztül a fűtőműbe kerül elvezetésre, ahol speciális depónia gáz tüzelésű kazánokba kerül hasznosításra. Ennek a rendszernek az előnye, hogy teljes hőhasznosítás valósítható meg, viszont a vezeték kiépítésének többlet beruházási költsége van. Ilyen rendszer került kialakításra Miskolcon is [20]. Amennyiben a rendelkezésre álló gázmennyiséget magasabb energetikai hatékonysággal kívánjuk hasznosítani a kapcsolt (hő és villamosenergia együtt termelése) termelés nyújt lehetőséget. A depóniagáz esetén erre két berendezés ad lehetőséget a gázturbina és a gázmotor. A kettő technológia közül a gázmotorok az elterjedtebbek, mivel kis egységjeljesítményen (50-500 kW_e) jelentősen jobb villamos hatásfokkal rendelkeznek (30-40 %, szemben a mikro gázturbinák 20-25%-val). A gázturbinák előnye az alacsonyabb karbantartási igény, nem kompenzálja a hatásfokbeli elmaradásukat, ezért nem kifejezetten elterjedtek a depóniagáz tüzelésű turbinák. További hátránya a mikrogázturbináknak, hogy igen magas üzemi fordulatszámokon működnek ezért közvetlen szinkrongenerátorral nem tudnak a hálózatra termelni csak inverter alkalmazásával. A gázmotoros termeléssel viszont igen kedvező villamos hatásfok érhető el. A gázmotoron termelt hulladékhő fűtési és technológiai célokra egyaránt felhasználható. Amennyiben lehetőség van rá érdemes egy célgázvezetéken a gáz hőfogyasztók (pl.: távhőrendszer) közelébe vezetni és a gázmotoron termelt hőt a hőfogyasztó számára betáplálni. Természetesen a depóniák a lakott területektől távol helyezkednek el, így erre nem minden esetben van lehetőség. Ilyenkor a hő egy részét hasznosítás nélkül a környezetbe juttatjuk. Ebben az esetben is előnyösebb a gázmotor, hiszen ott kevesebb a hulladékhő a jobb villamos hatásfok miatt.

A depóniagázmotorok alkalmassá tehetők arra, hogy részt vegyenek a villamosenergia rendszer kiegyenlítésében is. Mivel a depóniagáz folyamatosan keletkezik a motoroknak folyamatosan üzemelni szükséges, viszont negatív irányú frekvencia helyreállító tartalékot (aFRR), így is tudnak adni. Amennyiben túlermelés van a villamosenergia rendszerben, a rendszerirányító aktiválja a negatív irányú tartalékokat és utasít erőműveket a termelésük csökkentésére. A depóniagázmotorok is részt tudnak venni olyan virtuális erőművekben, amelyeket a rendszerirányító alkalmaz. Ebben az esetben célszerű lehet egy tárolót alkalmazni, amely a leállás idején a gázt begyűjti és eltárolja későbbi hasznosításra. A depóniagázmotoros telephelynek ebből két bevétele származhat amennyiben sikeresen vesz részt a kiegyenlítő energia tenderen. Egyrészt rendelkezésre állási díjat kap (RÁD), akkor is, ha nem kerültek behívásra, másrészt, ha behívásra kerül a kiesett termelésért kompenzálják. Természetesen ez csak egy opcionális lehetőség, viszont az elmúlt időszakban megnövekedett kiegyenlítő energia árak miatt érdemes vizsgálni a lehetőséget.

A győri hulladékgazdálkodással a Győri Hulladékgazdálkodási Nonprofit Kft. (röviden: GYHG) foglalkozik. Megvizsgáltuk a hulladékgyűjtő telephelyeket, amiből az mondható el, hogy a városi régi hulladéklerakó telephelyén, amely a Pápai úton található depóniagázból származó hőenergia kinyerés a hulladékgyűjtő bázárása óta nem történik. Az új hulladékgyűjtő

telephely a Fehérvári út 1. címen található. Ezen a telephelyen depóniagázból származó villamos és hőenergia termelésére lesz lehetőség. A megfelelő hálózat kiépítése megtörtént a telephelyen. A jelen állapotban azonban a GYHG-től kapott információink alapján nincs villamos és hőenergia kinyerés, mivel a telephely az elmúlt években került felépítésre és a gázképződés még nem indult meg.

5.5. Energia politika, energia közösségek, hálózat bővítés

Az ukrán-orosz háborúval vagy különleges hadművelettel csúcsosodott ki Európa energetikai problémája. A száműzött atomerőművek, a bezárásra ítélt szénművek oly mértékű gázfüggőséget okoztak, hogy a gázárak az egekbe lóttak ki. Az addig megszokott 25-35 EUR/MWh-s gázár elérte a 300 EUR/MWh-t is. Az energia soha nem látott értéket képvisel. Az energiatakarékosságnak több formáját alkalmazzuk jelenleg, mint például visszább vesszük az épületek hőmérsékletét, többen dolgozunk home office-ban, takarékoskodunk a közvilágítással. Ezek a gyorsan megvalósítható, azonnal érzékelhető intézkedések. Persze hosszabb távban is gondolkodnia kell egy felelős gazdálkodónak. Így valósult meg Győrben is rengeteg panelház rekonstrukciója, mely segítségével megtörtént a nyílászárók cseréje, felújításra kerültek a fűtési rendszerek és hőszigetelést is kaptak az épületek. Épületekre napelemek települtek, villamos energiát állítanak elő.

Ebben a fejezetben azonban szeretnék még hátrébb lépni egyet és egy eszme lehetőségét bemutatni. Ha hőenergiára gondoltunk régen, akkor azt valamilyen primer energia, pl. földgáz, pakura vagy szén elégetéséből nyertük. Ezt azok a fogyasztók, akiknek szüksége volt el is használták. A mai világban már a hőenergia termelésnek sokkal több válfaja van. Vannak, akik hőszivattyút telepítenek, melyek lehetnek geotermikus forrásúak vagy egyszerűbbek levegő hőforrásúak. Vannak, akik biomasszával vagy vegyes tüzelésű kazánnal fűtenek, de gyakori már a napkollektorok által termelt melegvíz is. A klíma változásával a hűtés is általános komfortigénnyé vált.

Többségében a fűtést vagy hűtést víz közvetítőközeggel oldjuk meg a hőtermelő és a hőleadó berendezések között. Azaz ezt a vizet fűtés esetén felmelegítjük, szivattyúval eljuttatjuk a felhasználási helyre, ahol a hőleadó felületen leadja a hőjét a környezetnek. A lehűlt víz pedig visszajut a hőtermelő berendezésbe. Ugyanez a módszere a hűtési rendszerek többségének is. Ilyen esetekben a hőleadóba érkező hő érték még számunkra, az abból távozó víz pedig már általunk nem felhasználható. Alapvetően, hogy milyen meleg vagy hideg vízre van szükségünk a szükségletünk kielégítésére, azt a hőleadó felület határozza meg. Így fordulhat elő, hogy míg egy szoba kifűtéséhez egy 1 m² felületű radiátor elégséges lehet bőven, addig padlófűtésnél a teljes szoba hőleadó felület, azaz 10–15–20 m² is. Az eltérés a fűtővíz hőmérséklete, míg a radiátorban 50 – 70°C-os vizet keringetünk, addig a padlófűtésnél ca. 28 – 35°C-ot.

Játszunk el a gondolattal, hogy van két ugyanakkora családi ház egymás mellett, az

egyikben radiátoros fűtés van, a másikban pedig padlófűtés. A helyi távhővel leszerződnek egyesével, és geotermikus fűtést kapnak. A radiátoros lakásból visszajutó 40-50°C „lehűlt” fűtővíz ugyanúgy visszajutásra kerül, mint a padlófűtéses lakás hidegebb vize. Ha a radiátoros lakás a számára már nem értékes lehűlt vizét odaadná a padlófűtésesnek, akkor annak már nem kellene plusz hőenergiát vételeznie. Mit spórolt globálisan a környezet? Tömegáramot és/vagy szivattyúzási munkát. A tömegáram spórolás azt jelenti, hogy több fogyasztóhoz tud eljutni a zöld geotermikus energia változatlan rendszer mellett, vagy a szivattyúzási munka csökkentése változatlan fogyasztói létszám esetén pedig a rendszer hatásfokát javítja.

A győri geotermikus rendszer csúcs szivattyúzási igénye meghaladja az 1 MW teljesítményt, ami jelentős mennyiség a rendszer hőteljesítményéhez képest, ami 40 – 50 MW.

Itt jön képbe az energiaközösségek eszméje. A családi házas példa mutatja, hogy az egyik fél számára már értéktelen energia a másik fél számára akár az igényét fedezni is tudja. Az ilyen gondolkodásmódot az egyre inkább elterjedő hőszivattyúk tudják még hatékonyabbá tenni. Ha egyszerűen akarok fogalmazni, akkor a hőszivattyú egyik oldala fűt - kondenzátor, míg a másik oldala hűt - elpárologtató.

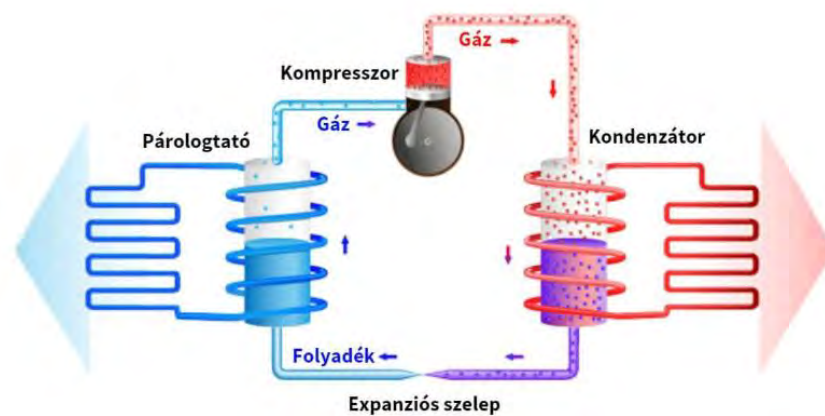

76. ábra Hőszivattyús körfolyamat ábra [21]

A hőszivattyúk energiaközösségekben való alkalmazása azt tudja eredményezni, hogy egy berendezés bizonyos esetekben ki tud elégíteni egy fűtési és egy hűtési igényt is. Hol fordulhatnak elő ilyen esetek, hiszen fűteni mindenki télen akar?

Az uszoda a megfelelő hőmérsékletű medencevíz érdekében azt folyamatosan fűti. A mellette lévő diákolimpiára készült sportcsarnok nyáron a létesítményt hűti. A két rendszert energiaközösségekben kezelve egymást tudnák segíteni. Míg egy egyetemi előadó terem - ahol több száz diák ül bent egyszerre (vagy legalábbis reméljük) – akár novemberben is hűtést kér, addig a nagy közösségi terek már természetesen fűtést kérnek.

A két példa is mutatja, hogy az energiaigények komplex kezelésével akár épületen belül is megvalósulhatnak, de eltérő igényű felhasználók épületen kívül is élhetnek szimbiózisban. Természetesen ez egy tudatos, előre tervezett együttműködésként tud működni, mely minél több felhasználóval válik egyre élhetőbbé. Az egyének és a köz érdeke is, hogy az igényüket minél inkább közelítsék az ideális hőmérséklethez, azaz a fűtési szükségletük minél alacsonyabb hőmérsékletű legyen, a hűtési szükségletük pedig minél magasabb. Az ideális eset

akkor fog bekövetkezni, ha az egyik felhasználó által eldobott mondjuk fűtési energia a másik fél számára felhasználható hűtésként.

Az energiaközösség Magyarországon is elterjedt megoldás volt a napelemes rendszerek által termelt villanyánál. Bár itt tulajdonképpen egy elszámolási módszerről van csupán szó, de az eszme jól tovább gondolható. Ebben az esetben a közösség egy tagja által túltermelt energiamennyiség a közösség más tagjánál elszámolható. A jelenlegi szabályozással, hogy az újonnan települő rendszereknél a visszatáplálás megszűnt, az energiaközösségek létrehozása is ideiglenesen tiltólistára került.

A fűtő és hűtő rendszereknél komplikáltabb a helyzet, hiszen a többlet termelést ugyancsak egy közös gyűjtő rendszerbe kell táplálni, hogy más azt fel tudja használni. Gondolhatnánk, hogy ez egy utópisztikus állapot, de az interneten is találkozhatunk ilyen publikált megoldással.

Az E.On svédországi csapata megteremtette az energiaközösség fűtő, hűtő rendszerét Ectogrid néven. A honlapjukon [22] jól nyomon követhető az eddig taglalt eszménk. A leírások alapján egy olyan tudományos központot hoztak létre 170 céggel és 2.600 munkahellyel, ahol ezen ügyfelek energiaigényei eltérnek egymástól. A 15 épület egy hideg és meleg csővel, távvezetékekkel van összekötve, melyben hőszivattyúk és folyadékűtők látják el az igényeket. A meleg előállítás hőforrása a meleg cső és a visszatáplálás a hideg csőbe történik, a hideg előállítás hőforrása a hideg cső és a visszatáplálás a meleg csőbe történik. A két cső között a hőmérsékletkülönbség kicsi, valamint a fűtési hőfoklépcsők is alacsonyan, a hűtési hőfoklépcsők relatív magasan vannak tartva, ezáltal a két rendszer egymás segítségére van. A csőpár végére egy hidroakkumulátor van csatlakoztatva és a hideg-meleg fogyasztás eltérését hivatott kiegyenlíteni. Külső energiaforrások is csatlakoznak a rendszerre, ha a tervezett fogyasztásokhoz képest jelentős eltérés keletkezik valami miatt.

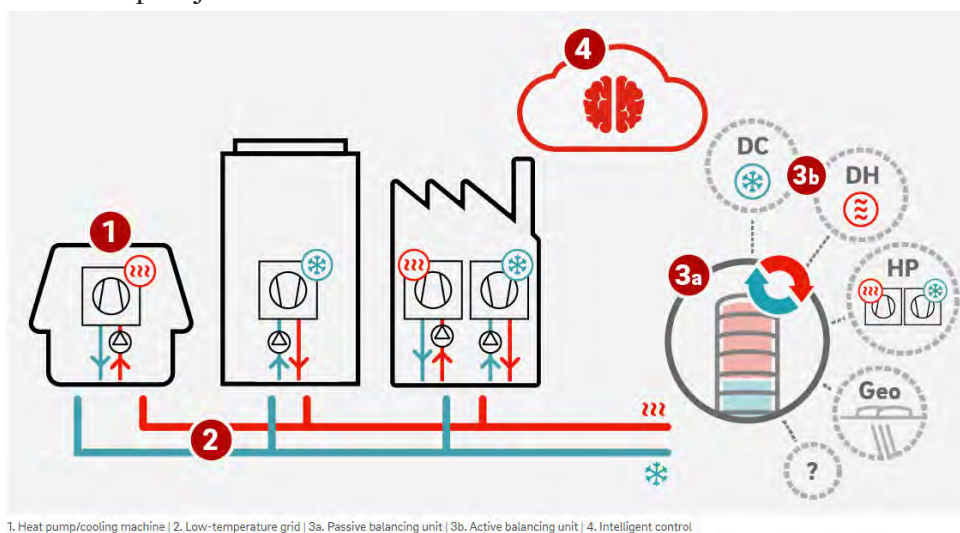

77. ábra Fogyasztói hőszivattyúk és hidroakkumulátor kapcsolata [23]

A rendszer természetesen sok peremfeltétellel rendelkezik, melyek mindegyikének teljesülése szükséges a jó működéshez. Sajnos nagyon nehéz meglévő, sok ügyfelet érintő rendszert úgy kiépíteni, hogy az épületek és az infrastruktúra már meglévő. Szükséges az épületek jó műszaki állapota mind kívülről, azaz épületszerkezetileg, mind belső rendszerében,

azaz a fűtési, hűtési és légttechnikai rendszerének is a kor kívánalmainak megfelelő állapotban kell lennie.

Győr és az energiaközösség

Az elmúlt egy év történése (2022-23) rámutatott az energetikai sebezhetőségeinkre. Pedig a kiszámítható energiagazdálkodás fontos pillére a kiszámítható energiaár. Ez azonban jelenleg nem valósul meg, ahol a fosszilis alapú energiatermelés van túlsúlyban. A 2023-as gáz TTF zsinórár 70 EUR/MWh környékén mozog, a volatilitás pedig hétről hétre akár 5-6 EUR/MWh lehet, úgy, hogy a 2022 őszen még 300 EUR/MWh-t is meghaladta az ára. A zsinór villany ár pedig 200 EUR/MWh környékén mozog 18-20 EUR/MWh volatilitással. Hogyan lehet ettől a függéstől megszabadulni? Ezt részben megtette Győr városa több évvel ezelőtt a geotermikus energia melletti elköteleződéssel.

Azonban véleményem szerint a bevezetett geotermia nagy mértékben határokat is szab Győr városának a fűtési rendszer diverzifikálására. Persze nem mondhatjuk azt, hogy a tiszta, zöld energia rossz lenne a környezetünknek, de a probléma komplex. A nyári hőigénye a távhőrendszernek a geotermia kapacitásokhoz képest elenyésző, így azt teljes egészében gazdaságosan le tudja fedni. A téli hőigény pedig meghaladja a geotermikus kapacitásokat. A geotermia maximális potenciáljának kihasználása ésszerű döntés, hiszen az energiaválság lényegesen kisebb mértékben sújtja, mint a fosszilis energiahordozókat. A probléma gazdasági oldala az, hogy bármely egyéb alternatív hőelőállítás csak a csúcsigényeket lenne hivatott lefedni. Az alacsony üzemóra a fix beruházási költségekkel feltétlenül magas megtérülési időket eredményezne. Így a magas energiaárak ellenére szűk keretek közé szorítja a várost a mozgásterében.

Az energiaközösségek eszméje ezen tud segíteni. A javaslatunk az lenne, hogy szisztematikusan fel kell mérni a közösség – Győr és környékének lakossági, önkormányzati és ipari – összes igényét és egy perspektívát kell adni mindenkinek, melyhez folyamatosan igazodva ki tud alakulni az a műszaki környezet, ahol egymás számára értékes energiákat tudnak átadni. Gondoljunk abba bele, hogy Győrben van a világ legnagyobb motorgyára, az Audi, melynek energiafelhasználása villany oldalról Magyarországon az első háromban benne van. Minden elfogyasztott villany kWh végül hővé fog disszipálódni. Lehet az hűtőtornyokon, folyadékhűtőkön vagy bármely más szellőzőberendezésen, de végül a környezetbe kerül. Itt érdemes megjegyezni, hogy egy mini energiaközösség már működik az Audi gyár és a város között. A nyáron az Audi által felhasznált geotermia olyan hőmérséklettel kerül visszaadásra, hogy az bőven megfelelő a város teljes használati melegvíz előállítására. Az eszme megvalósult, az egyik fél számára fölösleges energia a másik fél által kerül felhasználásra. A hagyományos eszme annyiban tér el, a haszon a gazdaságos üzemből adódik, mely a geotermikus rendszert üzemeltető cégnél realizálódik primeren. Persze a gazdaságos üzem szekunder oldalon megjelenhet a felhasználói árképzésben is, azaz az energiaközösség tagjai áttételesen mégis segítik egymást.

Ma jelenleg a távhő Magyarországon egyfajta fekete bárány. Az általános kijelentés, hogy

a távhő drága. Sokan akkor döbbenetek rá, hogy az állítás mégsem fedí a valóságot, mikor a panelrekonstrukció után jelentősen visszaesett a számlája, hiszen eszközt kapott a kezébe a fűtési rendszer átalakításával az energiamegtakarításra. Politikai állásfoglalást mellőzve ki kell jelentenünk, hogy a rezsiválságban a távhő a lakosság számára primer mód egy létbiztonságot jelent az alacsonyan tartott távhő energiadíjak miatt. A távhő hődíjnál magasabb gázár nyilván hosszútávon nem teszi ezt fenntarthatóvá, de az energiaközösségek pont erre hivatottak. Ehhez pedig szükséges a távhő rendszere, hiszen ez köti össze az ügyfeleket. Véleményem szerint bár szakmailag könnyen belátható a vonzó oldala, de az ügyfélkörben ez egyelőre nem tudatosult.

A város hosszútávú célját pár mondatban meg lehet fogalmazni:

A város egészére kell tekinteni nem csak úgy, mint lakó, hanem mint energiafogyasztó közösségre is. A köz érdekében mindenkinek kell tenni úgy, hogy a feleslegeit a közjó érdekében fel tudja ajánlani. Az így kialakult közösség öngerjesztő folyamatot tud beindítani, hiszen a csatlakozás vonzóbb lesz az egyéni, független érdekeknél.

Pár számmal könnyen bizonyítani lehet a létjogosultságot az E.On Ectogrid svéd példáján keresztül. A Medicon Village komplexumnak tervezett rendszernek 10 GWh éves fűtési és 4 GWh hűtési igénye van. Célértékként azt határozták meg, hogy az egész rendszerbe 3 GWh energiát kívánnak betáplálni, a további 11 GWh-t az energiaközösség egymás között adja át[24].

Gondoljunk bele, hogy Győrben milyen energiabőség alakulhatna ki, amennyiben a fűtési igény 10 egységről 3 egységre csökkenne.

Persze egy ilyen energiaközösség kiépítése hatalmas beruházásokkal járna:

1. új távvezetékek a hidegenergia transzportálására
2. új hőtermelő berendezések, hőszivattyús rendszerek
3. épületrekonstrukció építészeti és gépészeti oldalról is
4. az épületek szabályozásának összekötése egy központi irányítóba

Persze el lehet kezdeni több, diverzifikált rendszerrel, melyek növekedésével akár össze is tudnak a jövőben kötődni a potenciálok nagyobb mértékű kihasználásának érdekében.

A fentieket tovább gondolva, és a tanulmányunkban ismertetett új hőtermelő lehetőségeket figyelembe véve, távlati elképzelésként szeretnénk felvázolni a távfűtési rendszer kiterjesztését, egy nagy távfűtési körgyűrű kialakítását, amire Győr városstratégiai fejlesztésének megfelelően az új fogyasztók bekapcsolódhatnak, erre a körgyűrűre több hőtermelő rákapcsolódik, amik között lehet például hulladékégető, újabb geotermális kutak.

A gondolat mentén tovább haladva több betáplálásos távfűtési hálózaton túlmenően hosszútávra kitekintve városi távhűtési hálózat kialakításának a lehetőségét és előnyeit is figyelembe ajánljuk. A távhűtési rendszerek számos előnnyel rendelkeznek a hagyományos épületszintű hűtőrendszerekkel szemben:

Energiahatékonyság: a távhűtési rendszerek jellemzően energiahatékonyabbak, mint az egyedi épületszintű hűtőrendszerek, mivel hatékonyabb hűtési technológiákat használhatnak, és kihasználhatják a méretből adódó gazdaságossági előnyöket.

Költségmegtakarítás: A távhűtési rendszerek több épület hűtésére szolgáló központosított rendszer alkalmazásával költséghatékonyabbak lehetnek, mint az egyedi épületszintű rendszerek, mivel csökkenek a bekerülési és karbantartási költségek az egyedi hűtőberendezésekhez képest.

Csökkentett környezeti hatás: A távhűtési rendszerek hozzájárulhatnak az üvegházhatású gázok kibocsátásának és az épületszintű hűtőrendszerekhez kapcsolódó egyéb környezeti hatások csökkentéséhez, mivel hatékonyabb hűtési technológiákat használhatnak, és megújuló energiaforrásokból is működtethetők.

Nagyobb megbízhatóság: A távhűtési rendszerek megbízhatóbb hűtést biztosíthatnak, mint az egyedi épületszintű rendszerek, mivel jellemzően redundáns berendezésekkel és tartalékrendszerekkel rendelkeznek a folyamatos működés biztosítása érdekében.

Rugalmaság: A távhűtési rendszereket rugalmasabbra lehet tervezni, mint az egyedi épületszintű rendszereket, mivel könnyen bővíthetők vagy módosíthatók a hűtési igények változásaihoz vagy új épületek hozzáadásához.

Csökkentett zaj- és helyigény: A távhűtési rendszerek csökkenthetik az épületszintű hűtőrendszerekkel járó zaj- és helyigényt, mivel a hűtőközpontok épületben tartózkodóktól távol eső területeken helyezhetők el, és kompaktabbra tervezhetők.

Összességében a távhűtési rendszerek számos előnnyel járhatnak az épületek tulajdonosai és használói, valamint a tágabb közösség és a környezet számára.

A távhűtési rendszerek, amelyek egy központi hűtővízrendszert használnak egy adott területen több épület hűtésére, egyre elterjedtebbek a világ városaiban. Néhány figyelemre méltó távhűtési rendszerrel rendelkező városok közé tartoznak:

Bécs, a bécsi hőszolgáltató vállalat, a Wien Energie már több mint tizenöt éve biztosít a környezetbarát módon hűtési energiát épületek hűtésére, és folyamatosan bővíti teljesítményét. A következő években mintegy 90 millió eurót fektetnek be a környezetkímélő hűtésellátásba. A távhűtési hálózatot hét hűtőközpont látja el hűtési energiával. Körülbelül 24 kilométer hosszú távhűtési hálózatot keresztül több, mint 180 épületet, kórházakat, középületeket, például a Bécsi Egyetemet, irodakomplexumokat vagy szállodákat látnak el hűtési energiával. A Wien Energie távhűtési kapacitása évente 10 – 15 százalékkal növekszik. A távhűtési kapacitás 2030-ra 350 megawattra bővül.

A hűtési energia előállításához villamos energia mellett hőenergiát is használunk hajtóanyagként. Az úgynevezett "abszorpciós hűtők" az iparból, a kapcsolt hőerőművekből vagy a hulladékégetésből származó hulladékhőt használják fel hűtési energia előállításához, amely egész évben rendelkezésre áll. Az alábbi séma a bécsi távhűtési hálózatot mutatja.

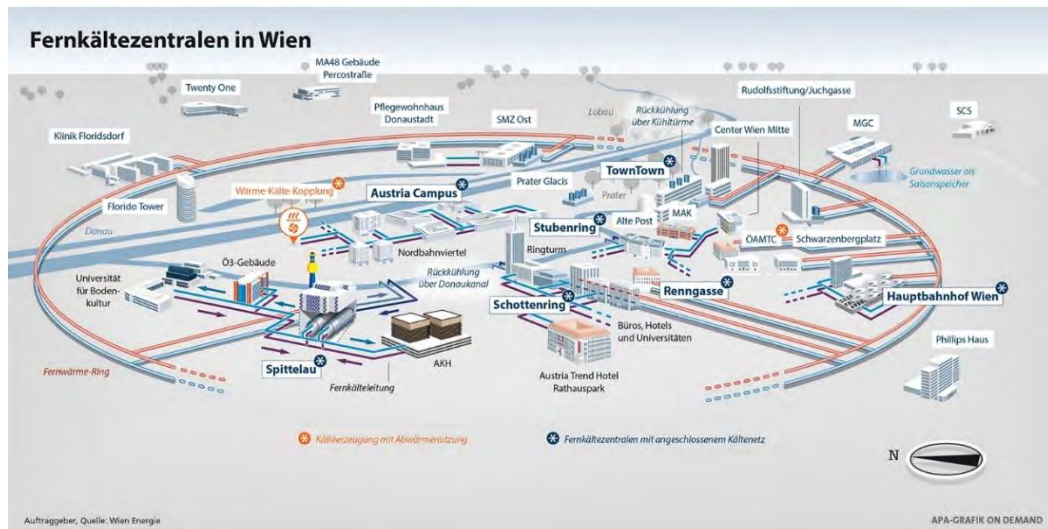

78. ábra Bécsi távhűtési hálózat [25]

Dubai, Egyesült Arab Emírségek: Dubai rendelkezik a világ egyik legnagyobb távhűtési rendszerével, amelyben több szolgáltató látja el a város különböző területeit.

Stockholm, Svédország: Stockholm rendelkezik Európa egyik legrégebbi és legkiterjedtebb távhűtési rendszerével, amely a város irodaházainak több mint 90%-át látja el.

Párizs, Franciaország: Párizsban több távhűtési rendszer működik, köztük egy, amely a La Defense üzleti negyedet szolgálja ki.

Toronto, Kanada: Torontóban több távhűtési rendszer is működik, köztük egy, amely a belvárost szolgálja ki.

New York City, Egyesült Államok: New York Cityben több távhűtési rendszer működik, köztük egy, amely a World Trade Center komplexumot szolgálja ki.

Szingapúr: Szingapúrban nagy távhűtési rendszer működik, amely a Marina Bay Sands komplexumot és a város más területeit szolgálja ki.

Tokió, Japán: Tokióban több távhűtési rendszer működik, köztük egy, amely a Marunouchi üzleti negyedet szolgálja ki.

Ez csak néhány példa, és a világ számos más városában is megvalósítottak vagy terveznek távhűtési rendszereket az energiafogyasztás és az üvegházhatású gázok kibocsátásának csökkentése érdekében.

A győri távhűtő hálózat egyik központja a korábbi fejezetben ismertetett Mosoni Duna vízének hőjét felhasználó hőszivattyú berendezés, nyáron hűtési üzemmódban működtetve, a geotermikus talajszondákat felhasználó javasolt hőszivattyúk, melyek nyáron szintén hűtési

üzemmódba átkapcsolva nagyon gazdaságosan képesek hűtési energiát termelni. Egy környezetbarát, kedvező üzemeltetésű hűtési energia előállítás lehet ipari hulladékhő, vagy a nyáron távfűtés részére szabad kapacitásként rendelkezésre álló geotermikus hőenergia, amivel abszorpciós hűtőberendezést működtetve igen költséghatékonyan és környezetbarát módon állítható elő hűtési energia.

A korábbi fejezetben ismertetett geotermikus hőszivattyús rendszert két helyre is el tudunk képzelni, az Olimpiai Sportpark mögötti erdős területen kialakított szondamezőkkel, és az AUDI Aréna melletti parkoló területén. Mindegyik terület alkalmas nagyságrendileg néhány MW teljesítményű hőszivattyú berendezés megépítésére, amik aztán egy alacsony hőmérsékletű fűtő-hűtő távvezetékkel tudnának megtáplálni, amira az előbb említett létesítményeken kívül további létesítmények is rá tudnak csatlakozni, mint az ETO-Park, és a Városrét is például.

A távfűtési hálózat bővítésénél szeretnénk kiemelni a Győr-Szol Zrt által távfűtésre történő csatlakozásra javasolt területeket:

- Volt Győri Keksz és Ostyagyár területe,
- Marcalváros II. városrész terület fejlesztése (2858/90; 2858/151; 2858/152 hrsz. ellátása),
- Volt Vadász-laktanya területe,
- Mészáros L. u. 4558/3 hrsz. távhőellátása,
- Volt Richards textilgyár területe,
- Kálvária u.-i volt KOMSZOL telephely jelenleg hasznosítatlan területe,
- Zrínyi utcai volt kórház területe.

A fejlesztési területekre becsült hőigények kielégítése szempontjából elengedhetetlen feladat a jelenleg üzemelő primer távhőrendszer teljes hidraulikai elemzése, a meglévő rendszer szükségszerű kapacitás bővítése érdekében.

A fenti hosszú távú elképzeléseket a mellékelt fejlesztési térképen ábrázoltuk, a javasolt hőtermelő berendezésekkel együtt. A vezetékek javasolt nyomvonalánál meghatározásánál figyelembe vettük az általunk ismert városfejlesztési és a városrendezési elképzeléseket is.

5.6. Karbonlábnyom, életciklus elemzés

5.6.1. Különböző energia ellátási megoldások beruházási, működési költségének, fajlagos CO2 kibocsátásának becslése a teljes életciklus figyelembevételével

Energiaellátás életciklus értékelése:

Az életciklus értékelés (Life Cycle Assessment, LCA) egy nemzetközi szabványok szerint szabályozott, strukturált és holisztikus eljárás. Az életciklus fogalma a környezetgazdálkodásban az 1990-es évek során vált elterjedté, ekkor jelent meg az a gondolkodásmód, mely szerint a környezeti károk elhárításánál előre valóbb a megelőzési folyamatok fejlesztése. A szemléletmód alapvetően a bölcsőtől a sírig követi végig egy adott termék, technológia vagy szolgáltatás életútját. Ennek értelmezéséhez segítséget ad az alábbi ábra.



79. ábra Életciklus szemlélet.

Az egymást követő szakaszok mindegyike során fel kell venni egy leltárt a be- és kiáramló energia-, illetve anyagáramokról, majd az ezekhez tartozó lehetséges környezeti hatásokat kerülnek számbavételre a nyersanyag kinyerésétől egészen a végső hulladék elhelyezéséig.

A fent említett szakaszok az alábbiak:

1. Nyersanyagok kinyerése
2. Gyártás
3. Szállítás
4. Üzembe helyezés
5. Használat
6. Karbantartás
7. Ártalmatlanítás
8. Újrahasználat
9. Újrahasznosítás
10. Lerakás

A szakaszokra bontott vizsgálati módszer segítséget nyújthat abban, hogy az eredmények alapján azonosítani lehessen a környezeti probléma forrását, így ezt akár úgy lehet kijavítani, hogy nem keletkeznek újabbak a rendszerben. Abban az esetben, ha az életciklus egy pontján vagy szakaszán csökkentik a kibocsátásokat, viszont ezzel egyidőben egy másik ponton, illetve szakaszon növekednek a környezetterhelési értékek, akkor a környezeti terhelés áthelyezése történik meg. Erre egy általános példa, amikor egy adott termékhez kapcsolódó termelési technológiát fejlesztik, viszont ennek hatására nő a kapcsolódó területhasználat vagy a savasesők gyakorisága, de az üvegházhatású gázok (ÜHG) kibocsátása csökken.

A fent bemutatott bölcstől a síríg elemzések mellett lehetőség van a rendszerhatárt elérő életszakasznál meghúzni, így készíthetők bölcstől a kapuig, kaputól a kapuig, illetve kaputól a síríg tartó elemzések is. Ezek akkor célravezetőek, ha például gyártóként nincs ráhatás a használati, esetleg ártalmatlanítási, hulladékkezelési fázisokra, hanem csak a gyártási szakaszt van mód befolyásolni.

Az EN ISO 15978 (*Az építési munkák fenntarthatósága. Épületek környezeti teljesítményének értékelése. Számítási módszer.*) szerint részletes meghatározásra kerültek az egyes szakaszok, melyeket a következő ábra szemléltet.

Termelés fázis			Építési folyamatok fázisa		Használati fázis							Életút vége				Előnyök és terhelések a rendszerhatáron túl		
Nyersanyag kitermelése	Szállítás	Gyártás	Építkezés helyére szállítás	Beépítés	Használat	Karbantartás	Javítás	Csere	Felújítás/korszerűsítés	Használat energiagigénye	Használat vízigénye	Bontás	Szállítás	Hulladékkezelés	Ártalmatlanítás	Újrahasználat	Hasznosítás	Újrahasznosítás
A1	A2	A3	A4	A5	B1	B2	B3	B4	B5	B6	B7	C1	C2	C3	C4	D	D	D

80. ábra EN ISO 15978 által felvett szakaszok.

A 80. ábra szerinti besorolás egy jóval részletesebb értelmezést tesz lehetővé. Az energiatermelés esetén jellemző, főként a konvencionális (szén-, olaj- és földgáztüzelés) esetén a nagyobb egységméret, amihez egy jelentős méretű építkezés is társul. Ezek során, főleg a zöldmezős beruházások esetén komoly földmunkára, tereprendezésre is sor kerül, azt követi a megfelelő épületegyüttesek, infrastruktúrák kialakítása, végül a szükséges termelő és kiegészítő berendezések beszerelése, legvégül pedig az üzembe helyezése történik meg. Ez nagyfokú gépi és emberi munkát igényel, ezzel növelve a kapcsolódó kibocsátásokat. Ez a fenti szakaszok közül lényegében az A4 és A5 részfázisokat fedi le, ami a korábban bemutatott életciklus szemléltet alapján szolgáló szakaszokon túlmegy.

Egy másik fontos eleme az EN ISO 15978 szabvány által kínált felosztásnak, hogy külön megjelenik benne a használati fázis során felhasznált víz és energia is. Így, ha az egyes rendszerek karbon lábnyomát vizsgáljuk, megjelenik a beépült karbon mellett a működési karbon is. A gyakorlatban ez annyit tesz például az épületek esetén, hogy az építkezés lezárása után, a használat során már a beépült karbon jelentősen nem változik (esetleg csak a felújítások során), viszont a működési karbon jelentős lesz. Egy nagy működési karbonintenzitású rendszer vagy épület esetén érdemes megfontolni, hogy van-e lehetőség olyan felújítási munkák elvégzésére, mely során a működési kibocsátások jelentősen csökkenthetőek. Jellemzően ilyen beruházások az energetikai felújítások, fűtés korszerűsítés, hőszigetelés és nyílászárócseré.

Ahogy már említésre került, az LCA egy szabványosított eljárás, ami garantálja, hogy egységes módon készülhessenek el a vizsgálatok. Ezt az MSZ ISO 14040 (*Környezetközpontú*

irányítás. Életciklus-értékelés. Alapelvek és keretek.) és az MSZ ISO 14044 (Környezetközpontú irányítás. Életciklus-értékelés. Követelmények és útmutató.) határozzák meg. Az életciklus értékelés definícióját az MSZ ISO 14040 szabvány így fogalmazza meg: „a termékkel kapcsolatos környezeti tényezők és potenciális hatások értékelésének olyan módszere, amely leltárt készít a termékkel kapcsolatos folyamatok rendszerének bemenetéről és kimeneteiről; kiértékeli az ezekkel kapcsolatos potenciális környezeti hatásokat; értelmezi a leltár elemzésnek és a hatásértékelés fázisainak eredményeit a tanulmány céljainak figyelembevételével”.

Az MSZ EN ISO 14040 szabvány számos fontos fogalmat definiál, speciális módszereket viszont nem szab meg, ezt az MSZ EN ISO 14044 teszi meg. Itt már konkrét információk találhatóak az egyes lépések kivitelezéséhez. Az alábbiakban néhány, a módszer megértéséhez elengedhetetlen fogalom látható:

- „életciklus: A termékrendszer felépítése és kapcsolódó szakaszai a nyersanyagtól a végső hulladék elhelyezéséig;”
- „életciklus értékelés: A potenciális környezeti hatások értékelése az input és output áramok alapján az életciklus során;”
- „rendszerhatár: A termékrendszerhez tartozó részek felállítása;”
- „funkcionális egység: A vizsgálatban szereplő referencia egység;”
- „hatáskategória: A vizsgálatban felmerülő környezeti problémák osztálya;”
- „hatáskategória indikátor: A hatáskategória számszerűsíthető reprezentációja;”

A szabványok meghatározzák az életciklus értékelés négy alapvető, fő szakaszát. Ezek betartása, vizsgálatban integrálása feltétlenül szükséges, illetve további, opcionális szakaszokkal bővíthetők ki.

A négy fő szakaszok az alábbiak:

1. Cél és tárgy megfogalmazása.
2. Leltárkészítés.
3. Hatásértékelés.
4. Kapott eredmények kiértékelése.

Ezen lépések viszonya az alábbi ábrán látható.

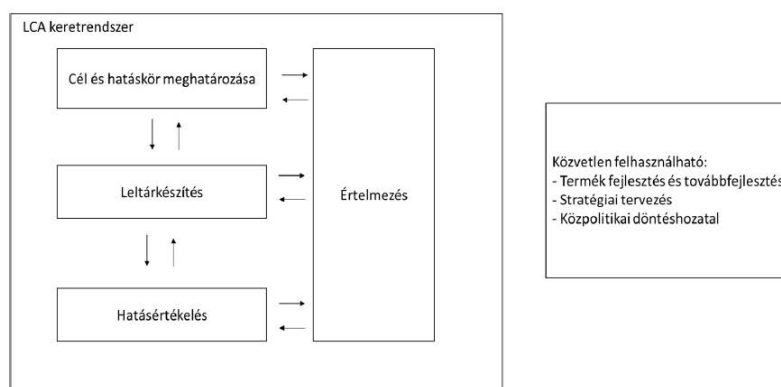

81. ábra LCA lépései.

A vizsgálat céljának és tárgyának meghatározása alapvető fontosságú, hiszen jelentősen befolyásolja a kapott eredményeket a későbbiekben. A cél alapján kerül megállapításra, hogy milyen mélységig érdemes a vizsgálatot elvégezni, a rendszerhatárok felállítása is ez alapján történik. Érdemes lehet felmérni, hogy a célhoz alkalmazkodik-e az adatforrás teljessége, illetve pontossága, mivel hiányos, becsült esetleg irodalmi adatok, vagy a szabvány szerint másodlagos adatok alapján nem feltétlenül készíthető egy nagy mélységű, komplex vizsgálat, amiben az összes upstream és downstream folyamat pontos modellje szerepel, hanem inkább egy becslés szintű vizsgálat készítése javasolt ekkor.

Gyakori probléma, hogy a gyártás, működés során jellemzően nincs minden részfolyamat anyag- és energiaigénye pontosan mérve. Az esetleges mérések jelentősen növelhetik a tanulmány elkészítésének időtartamát, ezért a mérés helyett visszaszámítást, becslést érdemes alkalmazni. Az így kapott leltáradatok manapság általában egy célszoftverbe kerülnek betáplálásra (ilyen szoftverek a kiterjedt adatbázissal rendelkező, professzionális körökben előszeretettel alkalmazott GaBi, és a nyílt forráskódú, ingyenesen elérhető openLCA). Az ilyen leltáradatok a nyersanyagok, szükséges energiaforrások, összefoglaló néven a környezeti inputok. Emellett megjelennek a gazdasági inputok is, amik a termékek, félkész termékek, energiainputok, amik gyakorlatilag más folyamatok outputjai. A kimeneti oldalon is két fő kategória található, a gazdasági outputok: a termékek, félkész termékek és a megtermelt energia. A környezeti outputok pedig a tényleges emissziókat jelentik.

Ezt követően sor kerül a hatásértékelésre. Ezt egy megfelelően kiválasztott hatásértékelési módszer szerint végzi el a szoftver. Itt a felvitt be- és kimenetek alapján megfelelő faktorok segítségével az egyes kategóriákba tartozó környezeti hatások megállapításra kerülnek. Az Európai Unió az utóbbi években kifejlesztett egy szervezetek és termékek esetén használandó hatásértékelési módszert, a környezeti lábnyom (Environmental Footprint, EF) módszert. Ezt 2013-ban hozták létre, azóta már több alkalommal felülvizsgálták, pontosították. A módszer az alábbi hatáskategóriákat foglalja magába:

Hatáskategória	Mértékegység
Klímaváltozás	kg CO ₂ -egyenérték
Savasodás	kg SO ₂ -egyenérték
Eutrofizáció	kg foszfát-egyenérték
Erőforrás használat	MJ
Vízhiány	m ³
Fotokémiai ózonzépződés	kg etilén-egyenérték
Ózonvékonyodás	kg CFC-11-egyenérték
Toxicitás	CTU-egyenérték

26. táblázat Környezeti lábnyom hatáskategóriái

A fenti hatáskategóriák részletesebb ismertetése, értelmezése:

- Klímaváltozás: Főként az ÜHG kibocsátás következménye, ahol gázok koncentráció növekedésének a hatása, melyek a Földről visszavert nagy hullámhosszú sugarakat mintegy megkötik.
- Savasodás: Savas esők többek közt a faállomány pusztulását és tavak kémhatásának kedvezőtlen változását okozzák.
- Eutrofizáció: Elsősorban műtrágyák és kezeletlen szennyvizek hatására bekövetkező tavi ökoszisztéma megváltozása.
- Erőforrás használat: A nem megújuló erőforrások használata által okozott pusztulás.
- Vízhány: A vízkészletek használata okozta hiány növekedése.
- Fotokémiai ózonzépződés: A szmog keletkezésében van kiemelkedő szerepe.
- Ózonzépződés: A sztratoszféri ózon koncentrációjának csökkenése következtében a Föld felszínére nagyobb arányban érkeznek a káros ultraibolya sugarak.
- Toxicitás: Elsősorban a nehézfémek, karcinogén anyagok és peszticidek hatása az emberi egészségre és az ökoszisztémára.

A hatásértékelést követi az eredmények megfelelő értelmezése. Ekkor kerülnek azonosításra az egyes nagykibocsátású részek, elemek, illetve ehhez kapcsolódó javaslatokra is sor kerülhet. A továbbiakban a villamosenergia termelés esetén az irodalmi és statisztikai alapokon becsült értékek, a távhőszolgáltatás esetén a rendelkező adatokon alapuló modell ismertetése és a kapott értékek bemutatása következik.

5.6.2. A meglévő energiatermelés során fajlagosan magas CO₂ kibocsátású folyamatok azonosítása és rangsorolása, javaslat tétel a javításra.

Magyarország villamosenergiatermelése és a kapcsolódó kibocsátások

A villamosenergiarendszer egy összetett, országos, illetve nemzetközi szintű hálózat, a termelés és a felhasználás között nagy távolságok jelenhetnek meg. Ez manapság a gazdasági környezet instabilitása következtében még jellemzőbb, illetve a centralizált energiatermelés is ezt erősíti. Emiatt, illetve a kevés rendelkezésre álló adat miatt az országos villamosenergiatermelés vizsgálata kerül bemutatásra.

Hazánkban a legnagyobb termelőegység a Paksi Atomerőmű, itt az éves termelés 44%-a történik. Ezt a földgáztüzelésű egységek követik, majd a napelemes termelés. A teljes termeléseloszlást a különböző technológiák közt az alábbi ábra szemlélteti. Az adatok a Nemzetközi Energiaügyi Hivatal (International Energy Agency, IEA) statisztikája alapján szerepelnek.

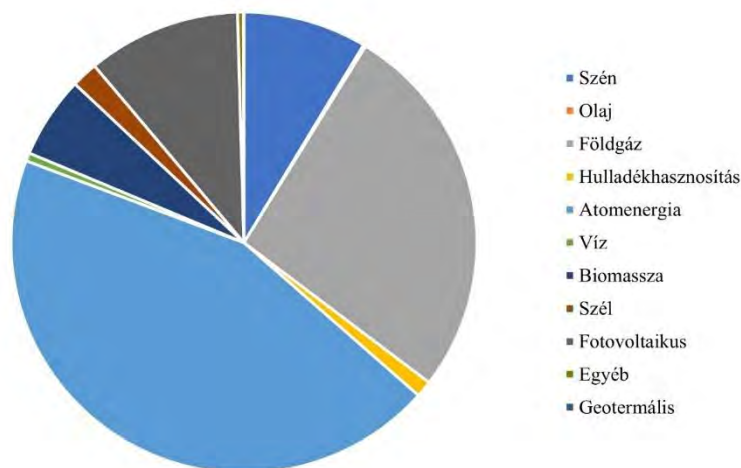

82. ábra Magyarország villamosenergiatermelése

Mivel csak a gázmotoros villamosenergiatermelésre vonatkozó városi adatok álltak rendelkezésre, így először az országos adatok alapján készült becslés a kibocsátások tekintetében. Ehhez az Éghajlatváltozási Kormányközi Testület (Intergovernmental Panel on Climate Change, IPCC) szakértői által meghatározott értékek kerültek felhasználásra. Külön megállapították az egyes termelési technológiákhoz kapcsolódó működési kibocsátásokat, illetve kiszámították a teljes életciklusra vetített ÜHG kibocsátásokat is. Ezeket az alábbi táblázat tartalmazza:

Technológia	Direkt kibocsátás [kg CO ₂ eq / MWh]	Teljes kibocsátás [kg CO ₂ eq / MWh]
Szén	760	820
Földgáz	370	490
Biomassza	*	230
Geotermia	0	38
Víz	0	24
Atomenergia	0	12
Nap	0	48
Szél	0	11,5

27. táblázat IPCC javasolt értékei

Mivel a vizsgálat célja a teljes életciklus figyelembevétele, így a 2021 évben történt energiatermelés a teljes kibocsátási értékekkel lett számolva. Az alábbi ábra mutatja, hogy mekkora széndioxid egyenérték emisszióért felelősek az egyes technológiák:

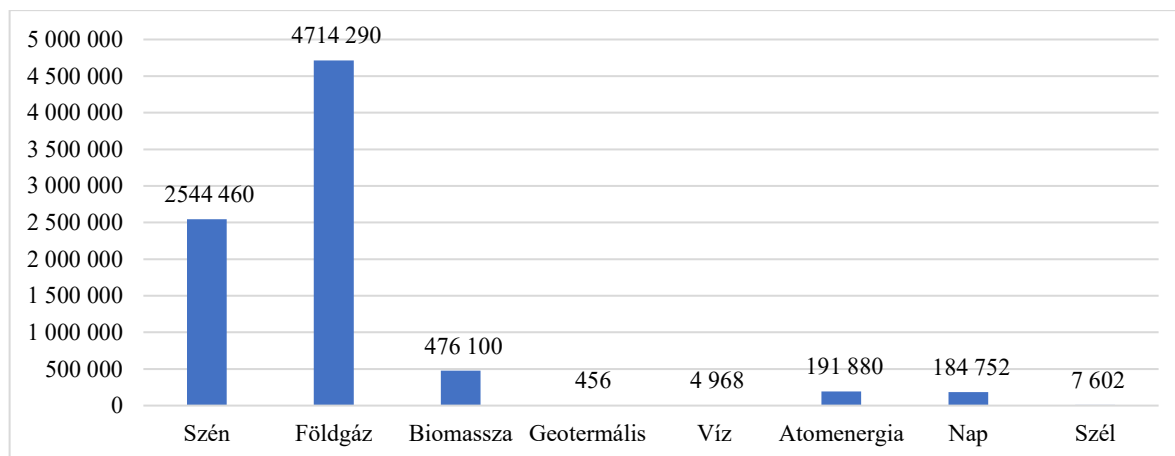

83. ábra Villamosenergiatermelés teljes életciklusra vetített kibocsátása [t CO₂ eq/év] a 2021. évi termelés alapján

A termelési arányok és az IPCC által meghatározott fajlagos kibocsátási értékek alapján a teljes termelési rendszerre becsült CO₂ egyenérték 224,9 g CO₂ eq/kWh lett, ami annak köszönhető, hogy a nagy termelési arány és magas fajlagos kibocsátás tartozik a földgázt hasznosító üzemekhez, illetve látható, hogy a kisebb termelési részarány ellenére (8,6%) a kiemelkedő kibocsátás miatt (820 g CO₂ eq/kWh) a széntüzelés is jelentős kibocsátást jelent. Ezt az összesített mutatóban a legnagyobb aránnyal rendelkező atomenergia sem tudja kompenzálni az alacsony fajlagos kibocsátása mellett sem. Ez alapján elsődleges szempont, hogy minimalizálva legyenek a nagy kibocsátású termelőegységek a rendszerben.

A szolgáltatott adatok alapján a gázmotorok által termelt villamosenergiához kapcsolódó emisszió is meghatározásra került, amihez az alábbi bemeneti adatok álltak rendelkezésre.

Gázmotorokkal termelt villamos energia [MWh]		
hónap/év	2020	2021
Január	2 991	4 894
Február	1 257	4 586
Március	1 788	2 979
Április	4 160	4 562
Május	1 178	4 821
Június	1 401	5 443
Július	2 290	3 023
Augusztus	2 068	2 850
Szeptember	1 358	4 805
Október	3 117	6 960
November	4 563	6 845
December	4 393	4 535
Összesen	30 564	56 302

28. táblázat Motorok termelése és kibocsátása

Gázmotorok által kibocsátott CO2 egyenérték [t]		
hónap/év	2020	2021
Január	1 466	2 398
Február	616	2 247
Március	876	1 460
Április	2 038	2 235
Május	577	2 362
Június	687	2 667
Július	1 122	1 481
Augusztus	1 013	1 396
Szeptember	665	2 354
Október	1 527	3 410
November	2 236	3 354
December	2 153	2 222
Összesen	14 976	27 588

29. táblázat Motorok kibocsátása

A villamosenergiatermelésen túl a távhőszolgáltatáshoz kapcsolódó hőtermelés vizsgálatára is sor került. Ebben az esetben a villamosenergiához képest egy jobban körül határolt rendszerről van szó, mivel itt a városban megtermelt hőt helyben használják fel lakóépületek és önkormányzati vagy egyéb épületek, létesítmények fűtésére, illetve használati melegvíz előállítására. Még a villamosenergia esetén csak a klímaváltozás kapcsán került vizsgálatra a rendszer, addig a távhő esetén már egy teljes elemzés készül a szolgáltatott termelési adatok alapján, a már korábban említett környezeti lábnyom segítségével.

A rendszerhatár meghúzásakor az volt az alapvető feltevés, hogy a geotermális kút nem az energiaszolgáltató tulajdonában van, ezt nem a távfűtés számára építették, hanem mint egy hulladék hőforrás, az elsődleges felhasználó után használ a hőszolgáltató. A földgáztüzelésű gázmotorok és forróvízkazánok esetén viszont a beruházás egyértelműen a szolgáltató számára, illetve által épült, ezért ebben az esetben figyelembe lett véve az infrastruktúra kialakítása is. Az elhanyagolás egyébként a nagymértékű eltéréssel is magyarázható abban a tekintetben, hogy a földgázhasznosító egységek nagyobb épületekkel, berendezésekkel járnak, mint a geotermális termelés, ahol csak egy további hőcserélő és az ahhoz vezető vezeték kiépítése volt szükséges. A funkcionális egység a 2021-ben kiadott hőenergia, ami 356481 MWh volt. A város számára a hőtermelést a geotermia, 4 db forróvíz kazán és 3 db gázmotor biztosítja.

A termelt hőmennyiségek aránya a kiadott energiamennyiséghez a következők:

- Geotermia: 45%
- Gázmotor: 18%
- Forróvíz kazán: 41%

A megadott értékek alapján elkészült a modellben a számítás, amely során a már említett környezeti lábnyom hatásértékelési módszert került alkalmazásra. A modellezés során az openLCA ingyenesen elérhető program került felhasználásra, a hozzá tartozó, szintén ingyenesen elérhető környezeti lábnyom módszerhez kiadott másodlagos adatokat tartalmazó adatbázissal, amelyben megtalálható a földgázzal történő hőtermelés modellje is. Ebben figyelembevételre kerül a földgáz kitermelése, kezelése, szállítása és felhasználása, illetve a fűtőmű vagy erőmű építése, használata és lebontása is, tehát a teljes életciklus modellezésre került. A továbbiakban az ezek felhasználásával született eredmények ismertetése következik. Az alábbi táblázatban láthatók a nyers értékek az egyes hatáskategóriákon belül.

Hatáskategória	Mértékegység	Érték
Savasodás	mol H+ eq	40345,44
Klímaváltozás	kg CO2 eq	53073355,51
Klímaváltozás – Biogenikus	kg CO2 eq	4843,14
Klímaváltozás – Fosszilis	kg CO2 eq	53066540,69
Klímaváltozás – Területhasználat	kg CO2 eq	1971,68
Ökotoxicitás – Édesvízi	CTUe	443154,76
Eutrofizáció – Tengeri	kg N eq	12890,4
Eutrofizáció – Édesvízi	kg P eq	3,6
Eutrofizáció - Talaj	mol N eq	142661,91
Humán toxicitás – karcinogén	CTUh	0,00871
Humán toxicitás – nem karcinogén	CTUh	0,0632
Ionizáló sugárzás	kBq U-235 eq	544141,72
Területhasználat	Pt	9200763,17
Ózonvékonyodás	kg CFC11 eq	0,0004841
Részecskekibocsátás	megbetegedések száma	0,3058
Fotokémiai ózonnépződés	kg NMVOC eq	46274,7
Erőforráshasználat – fosszilis	MJ	851193880,6
Erőforráshasználat – ásványok és fémek	kg Sb eq	2,14
Vízhasználat	m ³	278735,31

30. táblázat Hatáskategóriák összesítése

Jelen vizsgálat során a legfontosabb a fenti eredmények közül a klímaváltozás hatáskategóriájában megjelenő 53 073 355,51 kg CO2 eq. Ha ezt az értéket elosztjuk az éves szolgáltatott energiamennyiséggel, 356 481 MWh-val, akkor megkapjuk a termelési mixre vonatkozó fajlagos CO2 egyenérték kibocsátást, ami 148,9 kg CO2 eq/MWh. Ez egy kedvező érték, de a 45%-os geotermia arányt ismerve ez nem meglepő, hiszen ott nem történik kibocsátás a működés közben, a beépült karbontól pedig eltekintettünk a vizsgálat során.

Az éves kibocsátások csökkentése lenne a cél, erre többféle módon is van lehetőség. Az épületek korszerűsítése kettős több célt szolgálhat, mivel így a fenntartási energiaszükséglet, így a költségek csökkennek, illetve a rendszerszintű kibocsátás, ezzel a szükséges CO2 kvótákra kiadott költségek is csökkennek.

A 2022-ben elért megújuló arány a hőszolgáltatásban jelentősen meghaladta az előző évi 41%-ot, már 58%-os értéket ért el. Emellett a gázmotorok termelése jelentősen csökkent, így a kapcsolódó kibocsátások is kedvezőbb értékeket értek el. Így a teljes kibocsátás már csupán 32 730 357,3 kg CO2 egyenértéknek felel meg, illetve a fajlagos kibocsátás 104,26 kg CO2 eq./MWh. Ez gazdasági szempontból is kedvező folyamat, mivel ez évi közel 20 342 t CO2 egyenérték kibocsátáscsökkenést jelent, ami 80 €/t CO2 kvóta áron 667,2 M Ft lehet 410 Ft/€ árfolyam mellett.

Egy másik, potenciálisan nagy kibocsátással rendelkező szektor, ami szervesen kapcsolódik az energetikához, a hulladékgazdálkodás. Egy nagyváros esetén komoly logisztikai feladat a megfelelő gyűjtési, elszállítási és hasznosítási vagy ártalmatlanítási módok megválasztása, ezek költséghatékony és környezetbarát működtetése.

A hulladékgazdálkodás alapelve szerint a lehető legrosszabb ártalmatlanítási mód a hulladéklerakás. Ez annak köszönhető, hogy a deponált közeg bomlásnak indul, mely során különböző gázok képződnek, ezek közül a legjelentősebb hatású a metán. Ez 33-szor nagyobb mértékben járul hozzá a klímaváltozáshoz, mint a szén-dioxid. Ezt a mai telepeken már gyűjteni kell a fent említett ok miatt, viszont a térségben sajnos nem kerül hasznosításra a gáz, pedig ezt gázmotorokban való eltüzelésre számos helyen alkalmazzák már. A lerakóban az eső hatására, illetve a bomlás során nehézfémeket és egyéb, mérgező vegyületek tartalmazó csurgalékvíz keletkezik, amely kezelése további problémákat jelent, mivel komoly talajszennyezést okozhat, ha nem megfelelően gyűjtik. Ezért érdemes a lerakás helyett az egyéb hulladékgazdálkodási opciókat előnyben részesíteni, erre mutat rá a hulladékgazdálkodás piramisa is.



84. ábra Hulladékgazdálkodási piramis

Az energetikai hasznosítás szintén megtalálható a meglévő kezelési módok között, a GYHG Győri Hulladékgazdálkodási Nonprofit Kft. foglalkozik RDF előállításával is. Ennek során a beszállított hulladékot mechanikailag kezelik, aprítják, majd silókban helyezik el, amiben megtörténik a biológiai kezelés minimum 30 nap alatt, ami alatt szellőztetni szükséges a hulladékot. Ezt ventilátorok segítségével oldják meg, így gátat szabva a kedvezőtlen anaerob körülmények kialakulásának. Ezt követően történik meg a hulladékok esetleges rostálása, majd

bálázás vagy ömlesztve szállítás során eljut az energetikai hasznosítás helyére, illetve kedvezőtlen esetben lerakásra kerül a tüzelésre előkészített anyag.

A kezelőmű éves szinten 28 000 tonna tüzelőanyagot állít elő, aminek 25,5 MJ/kg fűtőértéke van, viszont sajnos ez csak részben kerül energetikai felhasználásra a kis hasznosítási kapacitás miatt. A 2021. évben 8600 tonna, még 2022. évben 10 088 tonna tüzelése valósult meg, a lerakásra került hulladék mennyisége rendre 34 106 és 31 000 tonna volt. Annak fényében, hogy még további 18 000 tonna RDF előállítása megtörtént látható, hogy rendelkezésre álló tüzelési kapacitás hiányában elpazarlódik az értékes tüzelőanyag, aminek segítségével gazdasági és környezeti szempontból is jelentős megtakarítások érhetőek el. A távhőszolgáltatás során a hőtermelőnek fizetendő értékesítői hődíj budapesti adatok szerint [50/2011. (IX. 30.) NFM rendelet 1. melléklete] a Hulladékhasznosító Mű esetén a legalacsonyabb, 1 133 Ft/GJ, még Győr esetén a hőszolgáltató a termelőkben 3 000 Ft/GJ feletti összeget fizet.

Környezeti szempontból sem elhanyagolandó a lerakás csökkentése és az égetés növelése. Egy IPCC által lektorált jelentés szerint [Bernt Johnke, *Emissions from waste incineration*], ami Németországban készült, a hulladéktüzelés során 1 kg eltüzelt települési szilárd hulladék 0,7-1,2 kg CO₂ ekvivalens kibocsátását okozza, az openLCA adatbázisa szerint az Európai Unió átlag hulladéklerakására vonatkoztatott érték 1 kg lerakott hulladék esetén 1,055 kg CO₂ egyenérték kibocsátásával jár. Ehhez továbbá pozitívan járul hozzá, hogy égetés esetén a jelenlegi földgáztüzelést lehetne kiváltani, ami további megtakarításokat eredményezne.

Végül a legnagyobb kibocsátók listázása következik. Külön került meghatározásra a már ismertetett villamosenergiatermelés, a távhőtermelés és az egyes intézmények helyszíni hőtermelésének CO₂ kibocsátása. A villamosenergiatermelés és a távhőtermelés esetén a már korábban meghatározott kibocsátási értékek a mérvadóak, az intézmények hőtermelői esetén a fajlagos kibocsátás irodalmi adat alapján került felvételre [POSTnote 523 May 2016, *Carbon Footprint of Heat Generation*], értéke a földgáztüzelésű kazán vagy vízmelegítő esetén 61,1 g/kWh volt. Fontos megjegyezni, hogy a forrás több életciklus alapú becslést vizsgál, így az értékek nagy intervallumon belül mozoghatnak, a számítás során a középérték került alkalmazásra.

Az adatszolgáltatás során számos intézmény villamosenergiafelhasználását, távhőfelhasználását és földgázfogyasztását küldték meg, melyek alapján felállítható egy sorrend a fogyasztók között kibocsátás szempontból. Az alábbi diagramokon látható az egyes intézmények villamosenergia-, távhő és földgázfogyasztásból eredő széndioxid egyenérték kibocsátásának eloszlása.

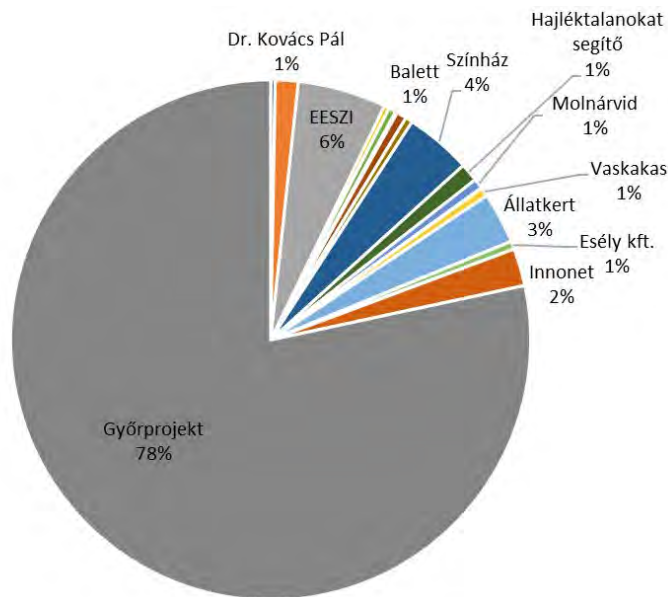

85. ábra Intézményi villamosenergiafogyasztás okozta CO2 kibocsátás eloszlása

Az ábra alapján láthatjuk, hogy a legnagyobb kibocsátó a villamosenergiafelhasználás miatt a Győr Projekt Kft., ahol a 2021-re vonatkozó adatok szerint számított kibocsátás 1 881 t CO2 egyenérték volt. Ahhoz, hogy a többi intézmény kibocsátását is jobban értelmezni lehessen a Győr Projekt Kft. eredménye eltávolításra került, így a maradékrész arányait az alábbi ábra szemlélteti.

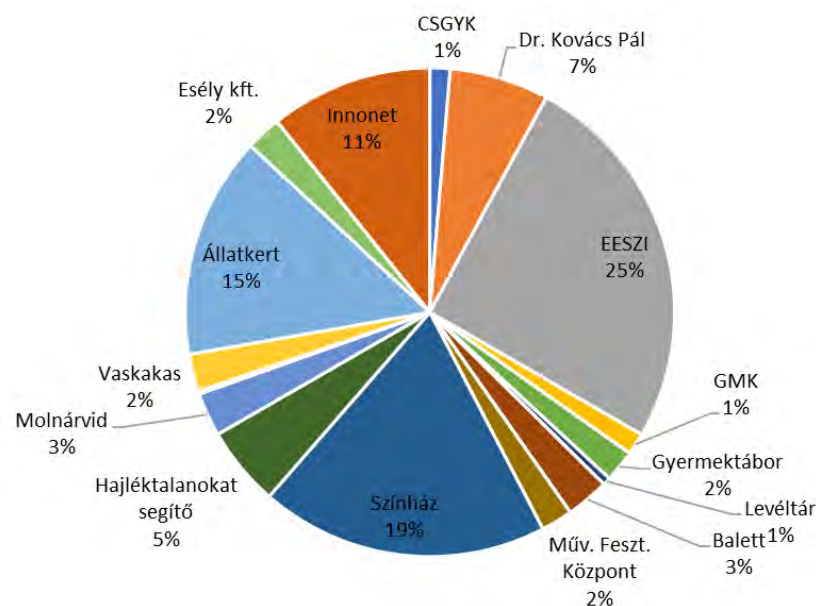

86. ábra Intézményi villamosenergiafogyasztás okozta kibocsátás eloszlása a Győr Projekt Kft. nélkül.

Láthatjuk, hogy így a második, harmadik, negyedik és ötödik legnagyobb kibocsátók rendre az Egyesített Egészségügyi és Szociális Intézmény, a Győri Nemzeti Színház, a Xantus János Állatkert és az Innonet Kft. Ezekhez az alábbi kibocsátási értékek tartoznak.

Intézmény rövid neve	Kibocsátás [t CO2 eq.]
Győrprojekt	1881
EESZI	132,142
Színház	98,956
Állatkert	76,269
Innonet	55,755

31. táblázat Kibocsátási rangsor villamosenergiafogyasztás alapján.

Ezt követően a távhő okozta kibocsátások kerültek meghatározásra. Ez az előbbiekhöz hasonlóan kerül bemutatásra, elsőként az összes intézmény okozta kibocsátások eloszlása látható.

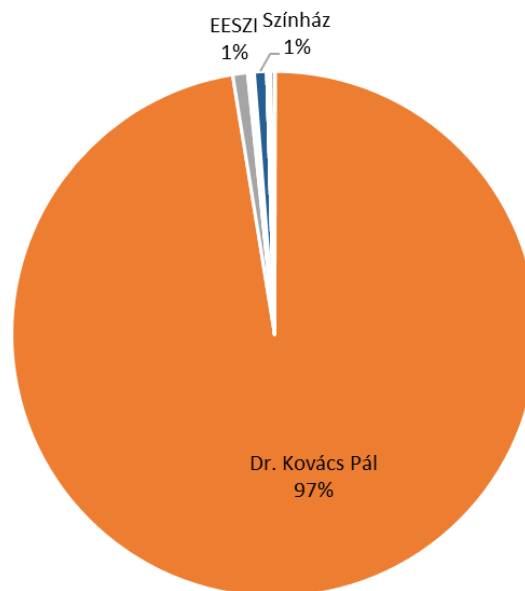

87. ábra Intézményi távhőfogyasztás okozta kibocsátás eloszlása.

Mivel itt is található egy a többinél jelentősen nagyobb fogyasztó, a Dr. Kovács Pál Könyvtár és Közösségi Tér, ezért ezt eltávolítva ismét megjelenítésre kerül a maradékrész eloszlása.

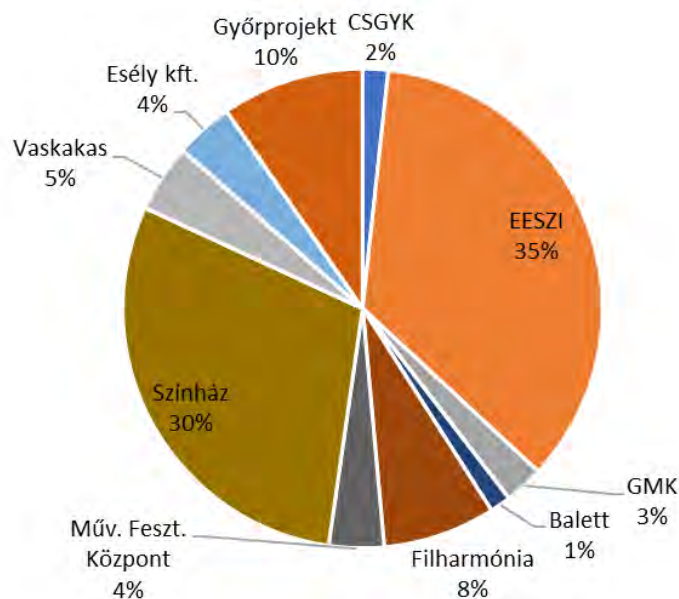

88. ábra Intézményi távhőfogyasztás okozta kibocsátás eloszlása a Dr. Kovács Pál Könyvtár nélkül.

Az előbbi két ábra alapján fel lehet állítani a legnagyobb öt kibocsátó sorrendjét a távhő szempontjából is. A legnagyobb kibocsátót követi az Egyesített Egészségügyi és Szociális Intézmény, majd a Győri Nemzeti Színház, a Győr Projekt Kft. és végül a Győri Filharmonikus Zenekar.

Intézmény rövid neve	Kibocsátás [t CO2 eq.]
Dr. Kovács Pál	30522,545
EESZI	287,128
Színház	241,590
Győrprojekt	78,275
Filharmónia	61,958

32. táblázat Kibocsátási rangsor távhő fogyasztás alapján.

Végül a földgázfogyasztás okozta kibocsátások számolása történt meg, amelynek eloszlását az alábbi ábra mutatja.

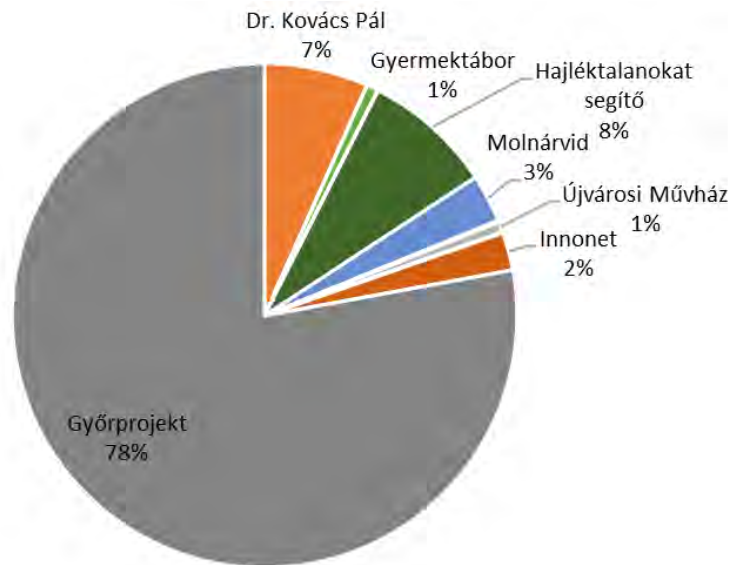

89. ábra Intézményi földgázfogyasztás okozta kibocsátás eloszlása.

Mivel itt, az előzőkhez hasonlóan, szintén található egy a többinél jelentősen nagyobb kibocsátást okozó fogyasztó, így ismét kivételre került a teljes kibocsátási értékből, hogy a maradékrész vizsgálatát megkönnyítse.

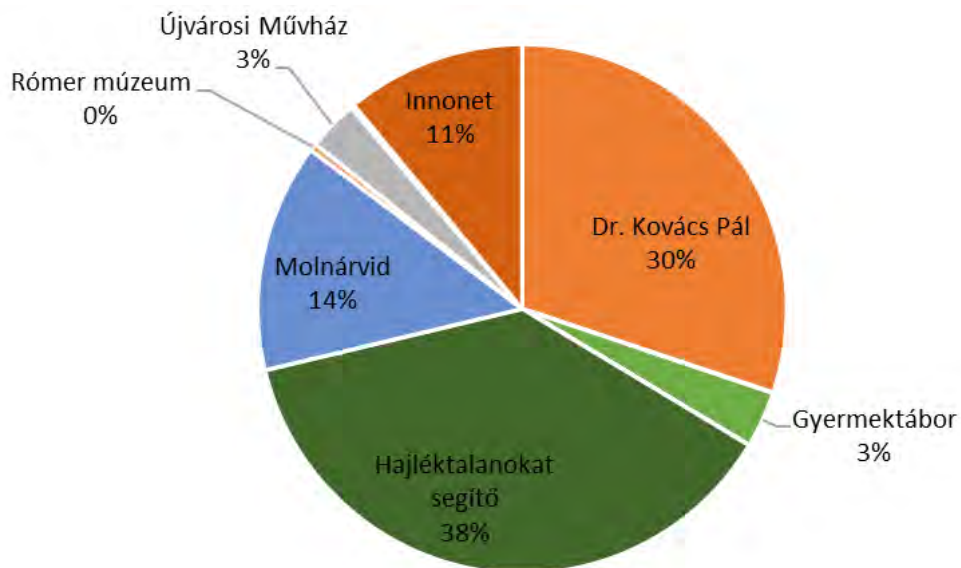

90. ábra Intézményi földgázfogyasztás okozta kibocsátásának eloszlása a Győr Projekt Kft. nélkül.

A korábbi két kategóriához képest új nagy kibocsátást okozó fogyasztó a Hajléktalanokat Segítő Szolgálat Győr és a Molnár Vid Bertalan Művelődési Központ. Az öt legnagyobb kibocsátó értékeit tartalmazó táblázat:

Intézmény rövid neve	Kibocsátás [t CO2 eq.]
Győrprojekt	3022,946
Hajléktalanokat segítő	322,940
Dr. Kovács Pál	258,409
Molnárvid	119,926
Innonet	94,285

33. táblázat Kibocsátási rangsor földgáz fogyasztás alapján.

Az összesített kibocsátások szempontjából két intézmény emelkedik ki a többi közül, a Dr. Kovács Pál Könyvtár, ami a teljes kibocsátás 82%-át okozta 2021-ben, illetve a Győr Projekt Kft., ami 13%-ot tett ki a teljes kibocsátások közül.

Fontos kiemelni, hogy a fent vizsgált intézmények esetén a kibocsátások 83%-át a távhőszolgáltatás, 10%-át a földgázfelhasználás és csak 7%-át a villamosenergiafogyasztás okozta. Ez alapján belátható, hogy elsősorban a távhő termelésével járó kibocsátást szükséges csökkenteni, mivel így érhető el a legnagyobb környezeti megtakarítás. A távhőrendszerben gyenge elem ilyen szempontból a hőtermelésre szolgáló gázkazán, mivel a geotermális energiaforrás mellett ez a második legnagyobb termelő, a gázmotoros termelés 2021-ben is 17% volt csupán, 2022-ben pedig már elhanyagolható volt, a gázkazános termelés viszont arányaiban nem csökkent. Az intézményi kibocsátások meghatározásához felhasznált forrás szerint a biomasszakazánokkal megvalósított forróvíztermelés a gázos kazánoknál jóval kedvezőbb fajlagos kibocsátási értékkel, általában 100 kg CO2 eq./MWh értékkel bír.

6. Összefoglaló

Megbízásunk Győr városára vonatkozó energiaellátás fejlesztése tanulmány - teljesítése során rálátást szereztünk a Várost jelenleg ellátó rendszerekre, azok működtetésére. Ezek a rendszerek a Város fejlődésével együtt nőttek/fejlődtek, és a Város növekedését teljesítményben követték, de rendszerszemléletű változás nem történt üzemeltetésükben. Különösen igaz ez a városi távhőellátó rendszerre, mely a fél évszázaddal ezelőtt megvalósított hőmérsékleti paraméterekkel (130/70 °C-fok forróvíz hőfoklépcső), és a Távhőszolgáltató telepről induló sugaras, 2xNÁ700 mm és 2xNÁ500+350 csőátmérővel hidraulikailag determinált távfűtő hálózat. Megbízásunk kiváltója az energiaárak előre nem kalkulált, nem kalkulálható növekedése volt, melyet a közelünkben folyó háború okozta bizonytalanság mellett a felelősen gondolkodó városi vezetéseket (országszerte) energiafogyasztásuk áttekintésére, gazdaságosabb energiaforrások keresésére, ezekkel összefüggésben a megújuló energiaforrások meglévő rendszerekbe integrálásának megvizsgálására vezette. Tanulmányunk ezen induló gondolatok részletes megvizsgálása, az alkalmazható lehetőségek számbavétele és városi vezetés elé tárása. Nem csupán a meglévő -és tapasztalatunk szerint jól működtetett rendszerek további energiamegtakarítási lehetőségeinek feltárása és javaslattétel azok alkalmazására, hanem jövőbe tekintő rendszerszintű fejlesztések javaslata, középtávú bevezetésük átgondolására. Felhívjuk a figyelmet, hogy a közölt árakat valamely rendszer megvalósítását megelőzően többfázisú tervezési és hozzátartozó költség számítási fázisban lehet és kell pontosítani!

Meglátásaink, javaslataink pontokba szedve az alábbiak:

6.1. Meglévő rendszereken megtehető beavatkozások

6.1.1. A Győr-Szol Zrt. által működtetett távhőellátó rendszerben eddig elért eredmények és folyamatos fejlesztések figyelemreméltók.

- geotermikus (megújuló) hő felhasználása és részarányának 58%-ra való növelése a távhőrendszerben
- a földgáz hatékonyabb felhasználására gázmotoros kiserőmű létesítése, a kapcsolt hő- és villamosenergia-termelés megvalósítása
- 2 db PTVM-50 és 1 db KVGM 100 forróvíz-kazán retrofitje, hogy megfeleljen a legszigorúbb NOx kibocsátási határértékeknek
- korszerű kazánvezérlés, valamint fűtőművi monitoring és felügyeleti rendszer kialakítása, hőközponti felügyeleti rendszer kialakítása, a hőmennyiségmérők központi rádiós adatgyűjtő rendszeren (LoRa) való kiolvasása
- az ellátásbiztonsági szempontból kiemelten fontos, valamint a nagy forgalmi terhelésnek

140

kitett utak alatti távhővezetékek cseréje előszigetelt vezetékre

- változó tömegáramú hőközponti szabályozás kialakítása, és ennek megfelelő technológia alkalmazása a távvezeték rendszeren és a hőtermelésben

- 21 db szolgáltatói hőközpont szétválasztása, ennek eredményeképpen 5,1 km nyomvonal hosszúságú előszigetelt primer távhővezeték és 94 db felhasználói hőközpont létesítése

6.1.2. Javasoljuk a jelenlegi távhőrendszerben megtalálható 103 szolgáltatói hőközpont szétválasztását fogyasztói (tömbházankénti) hőközpontokká, a szolgáltatói hőközpontok és az épületek közötti előregedett, nagy hőveszteségű szekunder vezetékhalózat cseréjét előszigetelt, alacsony hőveszteségű hálózatra. Ezek a távhőrendszer legöregebb elemei, ahol jelentős hőveszteség takarítható meg. Továbbá a távhő fogyasztása jobban szabályozhatóvá válik, amely további fogyasztó oldali takarékoságnak teremtene lehetőséget.

6.1.3. Javasoljuk a primer hálózat felülvizsgálatát és az elavult és mára teljesen előregedett (30-40 éves) vasbeton védőcsatornába fektetett primer vezeték mihamarabbi cseréjét korszerű előszigetelt csővezetékekre. Ezzel a távhőrendszer hővesztesége jelentősen csökkenthető, amely a rendszer gazdaságosságát nagyban javítja. Továbbá növeli az ellátásbiztonságot is, hiszen az előregedett vezetékállományon egyre gyakoribbak lesznek a csőtörések, meghibásodások.

6.1.4. Javasoljuk az épület állomány hőszigetelésének elősegítését, különös tekintettel az iparosított technológiával történő épületek esetén. Fontos megemlíteni, hogy az épület hőszigetelésével párhuzamosan a fűtési rendszer alapvető korszerűsítésére is szükség van (lásd előző pont), hogy a megtakarítás realizálható legyen. Máskülönben csak az épületben uralkodó belső hőmérséklet nő meg változatlan hőfelhasználás mellett.

6.1.5. Javasoljuk további fogyasztók rákapcsolását a város hőszolgáltató rendszerére.-

- Amennyiben ezek új építésű ingatlanok, hőellátásuk a távhőrendszertől függetlenül, közvetlenül geotermikus hőszivattyúval elégíthető ki. Így az alacsony hőmérsékletű hőfogyasztók csatlakozása akár 100%-ban megújuló energiával történhet. Geotermikus (talajszondás) hőszivattyú telep kiépítésre kedvező helynek látjuk az Olimpiai Park mögötti erdős területet és az AUDI Aréna melletti parkoló területét. Ezek a jelenlegi távfűtési rendszertől függetlenül működő tömb, vagy városrész-fűtési rendszerek kedvező áron szolgáltathatnák a megújuló, karbonsemleges technológiára alapozott hőellátást.

- Amennyiben ezek meglévő, eddig nem távhőről ellátott ingatlanok és alacsonyabb hőmérsékleten igényelnek hőt, a távhő visszatérő vizét alacsonyabb hőmérsékleten lehet geotermia felé visszaadni, javítva ezáltal a távhőellátás gazdaságosságát.

6.1.6. Amennyiben a távhőtermelésnél a cél, hogy a lehető legkisebb legyen az előállított hő egységköltsége, javasoljuk a gázmotorok üzemeltetését, ha azt a piaci viszonyok indokoltá és lehetővé teszik (szerződés!). Különösen nyári időszakban lenne jelentős a gázmotorok

áramtermelésbe integrálása. Számos esetben kedvező piaci viszonyok tapasztalhatók a földgáz alapú kapcsolt termelés megvalósítására. Ennek magyarázata, hogy a kapcsolt termelés kiadás oldalánál (tüzelőhő költség, CO₂, üzemeltetés stb.) jelentősebben nőtt a villamosenergián realizálható bevétel, így bizonyos időszakokban olyan piaci körülmények uralkodnak, hogy a gázmotoros (kapcsolt) hőtermelés költsége kedvező.

6.1.7. Megfelelő társadalmi egyeztetés után megfontolásra javasoljuk a jelenlegi gyakorlat szerint kialakult éjszakai hőközpont lekapcsolások átszervezését. Annak érdekében, hogy a rendelkezésre álló szűkös megújuló termelői kapacitás (geotermia és esetlegesen a biomassza) minél jobb kihasználtságot érjen el. Ez a távhő fogyasztóknál többlet hőfogyasztást eredményez, viszont földgáz és ezzel fosszilis alapú szén-dioxid kibocsájtás takarítható meg, valamint a teljes rendszer gazdaságosabban üzemeltethető (kevesebb földgáz és CO₂ költség). A minta projekt során ki lehetne mutatni a lakásonkénti többlet hőfogyasztást, összevetni a gazdaságosabb rendszer-üzemeltetéssel, és abból kompenzálni a fogyasztókat az éjszakai üzemvitel lakókat érintő, de a Városnak pozitív megtakarítást hozó üzemviteli módosulás miatt. Be lehetne vezetni egy kedvezőbb, éjszakai hődíjat. Az átállást célszerűen minta projektekkal lehetne kezdeni (néhány lépcsőház részvételével, új korszerűen szabályozható hőközpontokkal, amelyek csak leterhelnek, de nem állnak teljesen le éjszakára) és az itt szerzett tapasztalatokkal a teljes rendszer átalakítását megtervezni.

6.1.8. Megvizsgáltuk a lehűtött geotermikus víz visszatérő ágának hőszivattyúzással magasabb hőfokszintre emelését, kiváltva ezzel a reggeli indítási csúcsokhoz igényelt gázüzemet. Sajnos a piacon jelenleg elérhető hőszivattyúkkal nem lehet gazdaságosan a távhőrendszerre termelni. Ennek oka részben a kedvező geotermikus forrás jelenléte, amely a hőszivattyúkkal elérhető hőmérséklet szinten áll rendelkezésre.

6.1.9. Megvizsgáltuk, és javasoljuk a Győr-Szol Zrt. területén meglévő egykori olajtároló tartályok felújítását, és fűtővíz puffertartályként való hasznosítását a gázkazánok kora reggeli csúcsumidejének mérséklésére.

6.1.10. Javasoljuk hálózat kiegyenlítéshez üzemelő villanykazánok telepítésének megfontolását a Győr-Szol Zrt. telephelyén. Hálózat kiegyenlítéssel csak arra jogosult vállalatok (villamos energia kereskedők) foglalkozhatnak. A magyarországi villamos energia rendszerirányító (MAVIR Zrt.) szükség esetén, hálózat kiegyenlítés céljából behívja a villanykazánokat, amik ez idő alatt hőt szolgáltatnak. Behívási idő tapasztalatok szerint az év 5-7%-ra tehető. Az egyik lehetséges konstrukció, hogy a beruházást a kereskedéssel foglalkozó vállalatok végzik, és kedvezményesen adnak át villanykazánokkal megtermelt hőt a hőszolgáltatóknak. Megállapodás kérdése, hogy az év adott időszakában mekkora hőátvételre szerződnek le a felek egymással. Ennél beruházásnál a villanykazánoknak biztosított terület bérbeadásával többletbevételhez jut a hőszolgáltató, és mellette kedvezményesen kapja a villanykazánok által megtermelt hőt. Ebben a konstrukcióban nem látunk kockázatot a Győr-Szol Zrt.-nél, hiszen nincs saját beruházás. Másik lehetséges konstrukció, hogy a beruházást a hőszolgáltató végzi. Ebben az esetben a hőszolgáltató bérbe adja a kereskedőnek a berendezést, és a kereskedő bérleti díj mellett kedvező hődíjjal szolgáltatja a villanykazánokkal megtermelt hőt. Ennél a konstrukciónál a Győrszolnak beruházási költsége jelentkezik, viszont a

berendezések a tulajdonukban maradnak. A rendszerkiegyenlítési folyamatba célszerű lenne bevonni a meglévő gázmotorokat is, mint villamos energia kiegészítő berendezések is.

6.2 További beruházásokkal megvalósítható energiafejlesztési javaslatok

6.2.1. Javasoljuk a geotermikus energia minél nagyobb arányú távfűtő rendszerbe integrálását, új mélyfúrású geotermikus energiatermelési lelőhely(ek) vizsgálatát, annak a meglévő "sugaras" távvezetési hálózatba csatlakoztathatóságát, hurkolt vagy körvezeték hálózat kialakítását. Újabb geotermikus energia betáplálás lehetséges csatlakozási pontjai a mellékelt térképünk szerint, É-ÉNY irányból, NY-i irányból, valamint a meglévő Péri termálkút irányából jöhet szóba.

Ehhez a következő vizsgálatok el kell végezni:

- Geotermikus hőenergia átvételére vonatkozó hosszú távú szerződés.
- A primer keringtetés, és primer vezetékhalozat részletes hidraulikai vizsgálata.
- Hőközponti főberendezések alkalmasságának vizsgálata.

6.2.2. Javasoljuk az önkormányzat által működtetett Intézmények karbonsemleges, megújuló energiaforrással (levegő/víz hőszivattyú, víz/víz geotermikus (talajszondás) hőszivattyú) történő decentralizált hőellátását.

6.2.3. A geotermia minél nagyobb felhasználása érdekében javasoljuk a távfűtés hőfokszintjének lejjebb vitelét, melyhez a magasabb vízhőmérsékletet igénylő felhasználási helyek hőszigetelésének javítása, és a hőközpontok ehhez illeszkedő korszerűsítése, felújítása, valamint a primer vezetékhalozat korrekciója is szükséges.

6.2.4. Javasoljuk egy új biomassza alapú fűtőmű létesítésének további vizsgálatát. A biomassza megújuló energiaforrás, ezzel tovább növelhető a karbonsemleges hő részaránya a távhőrendszerben. A biomassza fűtőmű alkalmas arra, hogy a geotermikus termelést kiegészítse a fűtési időszakban, amikor a geotermia hőmérséklete már nem elegendő a fogyasztói igények kiszolgálásához. A biomassza fűtőmű létesítésére minden valószínűség szerint egy új fűtőművi telephely létrehozására lesz szükség. Az üzemvitele során a távhőről visszaérkező lehűtött vizet először a geotermia melegíti fel, amennyire lehetséges ezt követően pedig a biomassza fűtőmű emeli a hőmérsékletet a távhőrendszer menetrendjében meghatározott értékre (soros kooperáció).

6.2.5. Részletesen elemeztük az alacsony hőmérsékleten rendelkezésre álló hőforrások hőszivattyús hasznosításának lehetőségét. Ilyen alacsony hőmérsékletű hőforrás lehet a szennyvíz, a Mosoni-Duna. Mindkét hőforrás, de különösen a szennyvíz hőszivattyúzása kiválóan alkalmas lenne az alacsonyabb hőfokszinten működő új Városrét hőellátására, a közelükben fekvő sportlétesítmények ellátására, ugyanezen területek központi használati melegvíz termelésére. Mosoni-Duna vizének hőszivattyúzásával különösen az említett területek

központi hidegenergia ellátása lenne megújuló energiaforrásból karbonsemlegesen megoldható, javasolható városi távhűtő vezetékes szolgáltatás kiépítése is, további nagyfogyasztók (Egyetem, Színház, Önkormányzati épületek, Kórház stb.)

6.2.6. Vizsgáltuk a geotermikus hőforrással működtetett ORC erőmű (villamos energiatermelés) létesítésének lehetőségét, de a nemzetközi tapasztalatok azt mutatják, hogy a Győrben elérhető hőmérséklet szint villamos energiatermelésre nem, hanem elsősorban fűtésre alkalmas.

6.2.7. Megvizsgáltuk a napkollektorok alkalmazásának a lehetőségét, viszont a győri távfűtési rendszer nagyon kedvező geotermikus adottságaiból kifolyólag ezek alkalmazására nincs szükség. A napkollektoros termelés a földgáz felhasználást nem csökkentené, hiszen a napkollektorral elérhető hőmérséklet szinten a geotermia bőséges forrása rendelkezésre áll.

6.2.8. Elemeztük további napelemek telepítését. Az energiaárak, a megújuló, karbonsemleges energiatermelés érdekében javasoljuk az Önkormányzati Intézményeknél megkezdett napelemek további telepítését!

7. Forrásjegyzék

- [1] Győr népessége, lakossága, területe n.d. <http://nepesseg.com/gyor-moson-sopron/gyor> (accessed February 21, 2023).
- [2] Tajti Péter. A 150 éves Győri Gázszolgáltatás Története. Budapest: NKM Nemzeti Közművek Zrt.; 2018.
- [3] Győrhő munkatársai. 40 ... éve a tiszta, áramló meleg forrása. Győr: Palotai Nyomda és Kiadó Kft.; 2009.
- [4] Győri vízellátás története - PANNON-VÍZ Zrt. n.d. https://www.pannon-viz.hu/cikk/gyori_vizellatas_tortenete.html (accessed February 21, 2023).
- [5] Szennyvízkezelés - PANNON-VÍZ Zrt. n.d. <https://www.pannon-viz.hu/cikk/szennyvizkezeles.html> (accessed February 21, 2023).
- [6] European power price tracker | Ember n.d. <https://ember-climate.org/data/data-tools/europe-power-prices/> (accessed February 21, 2023).
- [7] Rekordmagasra ugrott Kínában a szén ára, miután bányákat kellett leállítani az áradások miatt - Portfolio.hu n.d. <https://www.portfolio.hu/uzlet/20211011/rekordmagasra-ugrott-kinaban-a-szen-ara-miutan-banyakat-kellett-leallitani-az-aradasok-miatt-504612> (accessed February 21, 2023).
- [8] Europe Gas Prices Fall Again as Nations Step Up Efforts to Ease Crisis - Bloomberg n.d. <https://www.bloomberg.com/news/articles/2022-09-20/europe-gas-falls-again-as-nations-step-up-efforts-to-ease-crisis> (accessed February 21, 2023).
- [9] Fernwärme anmelden » Umweltschonendes Heizen | Wien Energie n.d. <https://www.wienenergie.at/privat/produkte/waerme/fernwaerme/> (accessed February 16, 2023).
- [10] Wiener Fernwärmenetz: So funktioniert's! n.d. <https://blog.paradigma.de/wiener-fernwaermenetz-funktioniert/> (accessed February 16, 2023).
- [11] Wärmeversorgung Graz 2020/2030 Wärmebereitstellung für die fernwärmeversorgten Objekte im Großraum Graz 2019.
- [12] Working principle of the biomass-fired ORC process in Lienz | Download Scientific Diagram n.d. https://www.researchgate.net/figure/Working-principle-of-the-biomass-fired-ORC-process-in-Lienz_fig4_228910304 (accessed February 16, 2023).
- [13] Andritz. I/S Skive Fjernvarme n.d.
- [14] Skive, Denmark - SunGas Renewables n.d. <https://sungasrenewables.com/skive-145>

- denmark/ (accessed February 16, 2023).
- [15] Dr. Bihari, Péter; Dr. Györke, Gábor; Dr. Szücs B. Energiaátalakítás, Erőművek előadás. 2021.
- [16] Dr. Molnár T. HULLADÉKOK LERAKÁSA ÉS DEPÓNIAGÁZ KEZELÉS IX. Előadás anyag - PDF Ingyenes letöltés. Az ipari hulladékgazdálkodás vállalati gyakorlata TÁMOP-4.1.1.F-14/1/KONV-2015-0006 , 2015.
- [17] Agency for Toxic Substances and Disease Registry. Landfill Gas Basics. In Landfill Gas Primer - An Overview for Environmental Health Professionals n.d.
- [18] Kovács C. Depóniagáz-üzemű gázmotorok hulladék hő hasznosításának vizsgálata veszélyes iszapszerű hulladékok szárítására. 2022.
- [19] Siddiqui FZ, Rafey A, Pandey S, Khan ME. Pilot demonstration of clean technology for landfill gas recovery in India – A case study. Cleaner Chemical Engineering 2022;2:100024. <https://doi.org/10.1016/J.CLCE.2022.100024>.
- [20] Hőszolgáltató Kft M. HULLADÉKLERAKÓBAN KELETKEZŐ BIOGÁZ HASZNOSÍTÁSA THE UTILIZATION OF LANDFILL GAS WOPERÁNÉ SERÉDI ÁGNES*, TANKA SÁNDOR** *Miskolci Egyetem, Tüzeléstani és Hőenergia Intézeti Tanszék 3515 Miskolc Egyetemváros tuzdb@uni-miskolc 2011;36:79–90.
- [21] Hőszivattyú működése – Típusok és előnyök n.d. <https://easykit.hu/hoszivattyu-igy-mukodik/> (accessed February 24, 2023).
- [22] E.ON ectogrid™ – technology | How E.ON ectogrid™ works - eon.se n.d. https://www.eon.se/en_US/foeretag/ectogrid/how-ectogrid-works (accessed February 24, 2023).
- [23] E.ON ectogrid™ – technology | How E.ON ectogrid™ works - eon.se n.d. https://www.eon.se/en_US/foeretag/ectogrid/how-ectogrid-works (accessed February 24, 2023).
- [24] E.ON ectogrid™ – case | Medicon Village - eon.se n.d. https://www.eon.se/en_US/foeretag/ectogrid/ectogrid-medicon-village (accessed February 24, 2023).
- [25] Fernkälte für Wien » Wie funktioniert Fernkälte? | Wien Energie n.d. <https://www.wienenergie.at/ueber-uns/unternehmen/energie-klimaschutz/energieerzeugung/fernkaelte/> (accessed February 24, 2023).

8. Mellékletek

1. Győri Intézmények energia fogyasztási adatai (pdf)
2. Szennyvíztisztító telep működése (pdf)

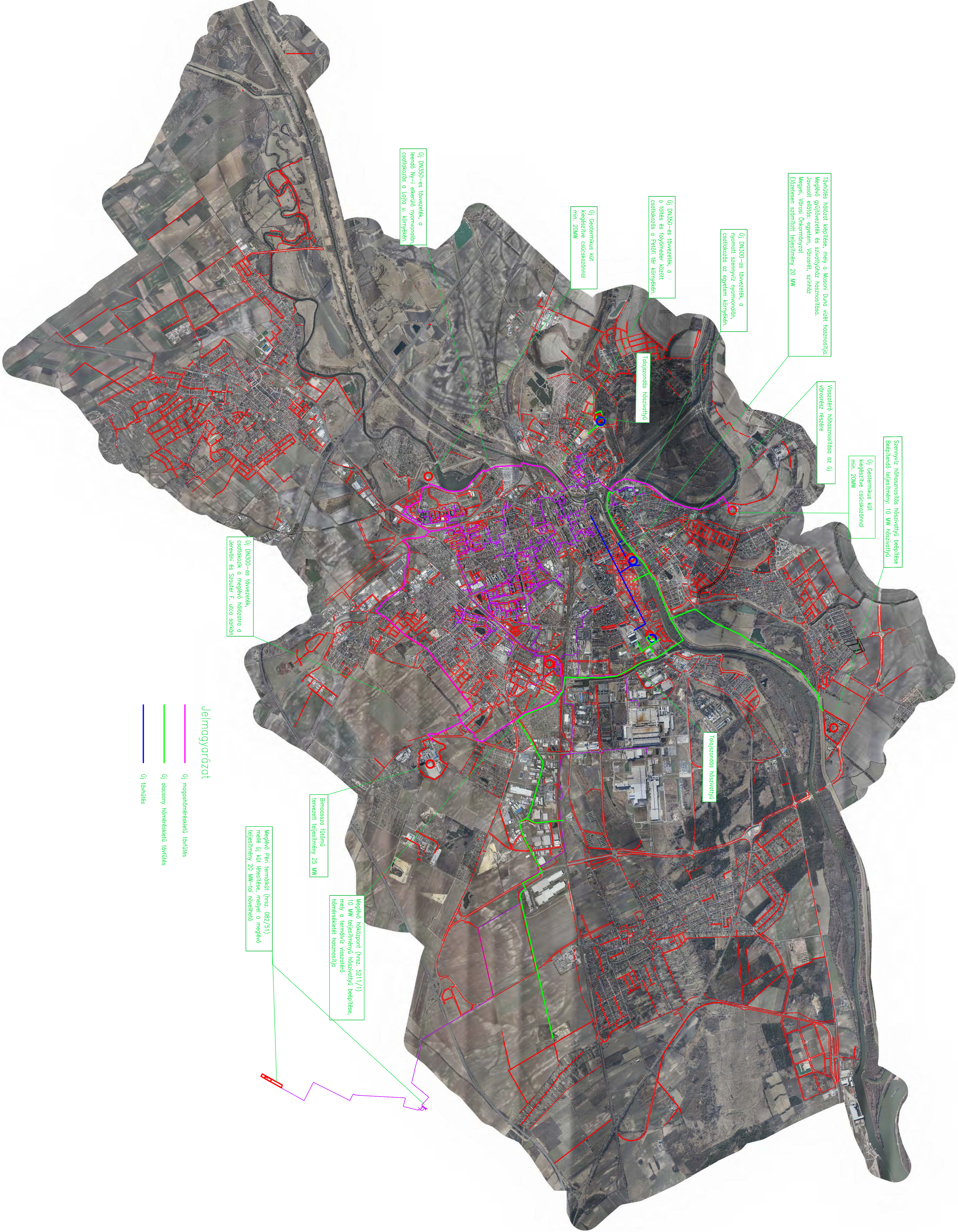

Tóhátás hálózat kiépítése, mely a Mészai Duna vízét hasznosítja. Meglévő gránitvezeték és szivattyús hasznosítása. Javított építés: egyetem, Városerő, színház. Megyei, Városi Önkormányzat. Előzetesen számított teljesítmény 20 MW

Vesztező hőszivattyús az új vízvesztés részére

Személyes hőszivattyús beépítése. Befejezési teljesítmény: 10 MW Hőszivattyú. Új Geotermikus kút. Kiegészítve szecsokszóznival. min. 20MW

Új DN300-as tövezeték, a nyomott szennyvíz nyomvonalán, csatlakozás az egyetem környékén.

Új DN350-es tövezeték, a töltés és folyómeder között csatlakozás a Petőfi tér környékén.

Új Geotermikus kút. Kiegészítve szecsokszóznival min. 20MW

Új DN350-es tövezeték, a leendő Ny-i akvadukt nyomvonalán, csatlakozás a Lajta u. környékén.

Új DN300-as tövezeték, csatlakozik a meglévő hálózatra a Jereván-i és Szauer F. utca sarkán

Tószentes hőszivattyú

Birnassza út felülről tervezett teljesítmény 25 MW

Meglévő hőközpont (hatsz: 5211/1) 10 MW teljesítményű hőszivattyús beépítése, mely a termálvíz vesztelő hőmérésüket hasznosítja

Meglévő Péti termálkút (hatsz: 082/51) mellé új kút készítése, melyet a meglévő teljesítmény 20 MW-tal növelhetős

Jelmagyarázat

- új magashőmérsékletű tövítés
- új alacsony hőmérsékletű tövítés
- új tövítés

Intézmény neve, címe	Év	Energiafogy.	Energiafogy.	Energiafogy.	Alapte- rület [m ²]	Léghőmér- ter [m ³]	Közvetlen energia költség [Forint]	Egyéb költség [Forint]	Összesen	Fűtés	Melegvíz	Hűtés	Fejlesztés, beruházás	Szabályozhatóság	Megjegyzés
		Elektromos áram [kWh]	Gáz [MJ]	Távhő [GJ]											
Család- és Gyermekjóléti Központ	-	-	-	-	-	-	-	-	4 632 149 Ft	-	-	-	-	-	-
Adyvárosi Iroda 9023 Győr, Szigethy Attila út	2021/2022	2 470	-	Nincs adat	84	286	422 476 Ft	-	422 476 Ft	Távhő	Villanybojler	Léghőszabályozó	Nem történt	Nem lehetséges	
Belvárosi Iroda 9022 Győr, Árpád út 38/b	2021/2022	Továbbszámlázott	-	52	103	217	234 000 Ft	-	234 000 Ft	Távhő	Villanybojler	Nincs	Nem történt	Nem lehetséges	
Marcalvárosi Iroda 9024 Győr, Mónus Illés u.	2021/2022	Továbbszámlázott	-	Továbbszámlázott	157	Továbbszámlázott	Továbbszámlázott	-	Továbbszámlázott	Távhő	Villanybojler	Léghőszabályozó	Nem történt	Nem lehetséges	
Újvárosi Iroda 9025 Győr, Kossuth L. u. 58.	2021/2022	5 256	-	Továbbszámlázott	195	Továbbszámlázott	267 005 Ft	-	267 005 Ft	Gáz	Gáz	Nincs	Nem történt	Lehetséges de a számlát nem befolyásolja	
Hatósági Csoport 9024 Győr, Lajta út. 18.	2021/2022	4 560	-	81	194	630	696 921 Ft	-	696 921 Ft	Távhő	Villanybojler	Nincs	Külső szigetelés 2018.	Lehetséges de a számlát nem befolyásolja	
Központi Irányítás 9024 Győr, Lajta út 21.	2021/2022	2 856	-	103	87	210	556 685 Ft	-	556 685 Ft	Távhő	Villanybojler	Nincs	Nem történt	Nem lehetséges	
Speciális Csoport 9023 Győr, Szigethy Attila út	2021/2022	4 705	-	Nincs adat	361	1 232	1 431 014 Ft	-	1 431 014 Ft	Távhő	Villanybojler	Léghőszabályozó	Nem történt	Nem lehetséges	
Közösségi Képző 9023 Győr, Kodály Z. u. 2/c	2021/2022	3 610	-	65	85	289	533 879 Ft	-	533 879 Ft	Távhő	Távhő	Léghőszabályozó	Nem történt	Lehetséges de a számlát nem befolyásolja	
Köznevelési Csoport 9021 Győr, Virágpiac tér 3.	2021/2022	5 700	-	Nincs adat	354	Nem releváns	289 560 Ft	-	289 560 Ft	Gáz	Villanybojler	Nincs	Nem történt	Nem lehetséges	
HÍD Ifjúsági Iroda 9022 Győr, Aradi vt. Útja 19.	2021/2022	1 651	-	37	78	Nem releváns	200 609 Ft	-	200 609 Ft	Gáz	Villanybojler	Nincs	Nem történt	Nem lehetséges	
Dr. Kovács Pál Könyvtár és Közösségi Tér 9023 Győr, Hermann Ottó u.	2021	44 137	-	563	-	-	-	-	-	Távhő	Villanybojler	Léghőszabályozó	Nyílászáró csere, szigetelés, napelem telepítés	Nem lehetséges	
Kisfaludy Károly Könyvtár 9021, Győr, Baross Gábor u. 4.	2021	59 469	-	689 148	-	-	-	-	-	Távhő	Villanybojler	Léghőszabályozó	Nem történt	Nem lehetséges	
József Attila Művelődési Ház és Könyvtár 9028 Győr, Móra Park 1.	2021	5 530	495 754	-	-	-	-	-	-	Gáz	Villanybojler	Nincs	Nem történt	Gázkazán, konvektorok szabályozhatóak	
Területi Könyvtári Szolgáltatás és Kötészeti Műhely	2021	1 582	234 974	-	-	-	-	-	-	Gáz	Villanybojler	Nincs	Nem történt	Gázkazán, konvektorok szabályozhatóak	
Bezerédj-kastély Művelődési Ház/ Ménéfőcsanak Fiókkönyvtár	2021	22 979	1 416 746	-	-	-	-	-	-	Gáz	Villanybojler	Nincs	Nem történt	Gázkazán, konvektorok szabályozhatóak	
Győri Szabó József Művelődési Ház 9019 Győr, Szent László út	2021	6 306	319 770	-	-	-	-	-	-	Gáz	Villanybojler	Nincs	Nem történt	Gázkazán, konvektorok szabályozhatóak	
Marcalvárosi Fiókkönyvtár 9024 Győr, Lajta u. 27/A	2021	-	-	-	-	-	-	-	-	Távhő	Nincs	-	-	-	
Marcalvárosi Közösségi Pont 9024 Győr, Lajta u. 37.	2021	-	-	-	-	-	-	-	-	Nincs	Nincs	-	-	-	
Megyei Kögyűjteményi Raktár 9023 Győr, Vasvári Pál u. 1.	2021	4 043	358 054	-	-	-	-	-	-	Gáz	Villanybojler	Nincs	Nem történt	Gázkazán, konvektorok szabályozhatóak	
Gyárvárosi Fiókkönyvtár és Közösségi Ház 9027 Győr, Külső Árpád u. 6.	2021	5 145	97 070	-	-	-	-	-	-	Gáz	Villanybojler	Nincs	Nem történt	Gázkazán, konvektorok szabályozhatóak	
Győrszentiváni Fiókkönyvtár 9011 Győr, Ősi u. 1.	2021	1 245	197 642	-	-	-	-	-	-	Gáz	Villanybojler	Nincs	Nem történt	Gázkazán, konvektorok szabályozhatóak	
Szigeti Fiókkönyvtár 9025 Győr, Kőztelek u. 4-10.	2021	1 065	-	48 242	-	-	-	-	-	Távhő	Nincs	Nincs	Nem történt	Nem lehetséges	
Folyóirat raktár 9022 Győr, Bisinger sétány 24.	2021	334	33 252	-	-	-	-	-	-	Gáz	Nincs	Nincs	Nem történt	Gázkazán, konvektorok szabályozhatóak	
Egyesített Egészségügyi és Szociális Intézmény Győr	2021	587 562	-	-	-	-	26 414 745 Ft	-	26 414 745 Ft	-	Nincs	-	-	-	
9024 Győr Kálvária utca 29 Hrsz: 3379 2.	2021	-	-	-	-	-	-	-	-	Távhő	Távhő	-	Nem történt	Nem lehetséges	
9019 Győr Gyírmót Szent László utca 94-96.	2021	-	46,67	-	-	-	-	-	-	Gáz	Gáz	-	Nem történt	Termosztát	
9024 Győr Mécs László utca 2.	2021	-	-	249	-	-	-	-	-	Távhő	Távhő	-	Nem történt	Nem lehetséges	
9025 Győr Radnóti Miklós utca 41.	2021	-	78,77	-	-	-	-	-	-	Gáz	Gáz	-	Nem történt	Termosztát	
9026 Győr Kálóczy tér 9-11.	2021	-	-	1680-	-	-	-	-	-	Távhő	Távhő	-	Nem történt	Szabályozható	
9028 Győr József Attila utca 85.	2021	-	205,92	-	-	-	-	-	-	Gáz	Gáz	-	Teljes felújítás, ablakcsere, külső hőszigetelés, új	Termosztát	
9029 Győr Kultúrház utca 58.	2021	-	127,21	-	-	-	-	-	-	Gáz	Gáz	-	Nem történt	Termosztát	
9030 Győr Kinizsi Pál utca 26.	2021	-	214,66	-	-	-	-	-	-	Gáz	Gáz	-	Nem történt	Termosztát	
9024 Győr Lajta utca 36.	2021	-	-	494	-	-	-	-	-	Távhő	Távhő	-	Nem történt	Nem lehetséges	
9012 Győr Ménéfőcsanak Hegyalja utca 34.	2021	-	87,98	-	-	-	-	-	-	Gáz	Gáz	-	Külső hőszigetelés	Termosztát	
9012 Győr Ménéfőcsanak Horgas utca 40.	2021	-	156,21	-	-	-	-	-	-	Gáz	Gáz	-	Nem történt	Termosztát	
9022 Győr Pálffy utca 8.	2021	-	-	271	-	-	-	-	-	Távhő	Távhő	-	Nem történt	Nem lehetséges	
9023 Győr Sport utca 7.	2021	-	-	97	-	-	-	-	-	Távhő	Távhő	-	Nem történt	Nem lehetséges	
9023 Győr Sport utca 9.	2021	-	-	105	-	-	-	-	-	Távhő	Távhő	-	Nem történt	Nem lehetséges	
9028 Győr Jereváni utca 28.	2021	-	-	126	-	-	-	-	-	Távhő	Távhő	-	Nem történt	Nem lehetséges	
9023 Győr Sport utca 11.	2021	-	-	75	-	-	-	-	-	Távhő	Távhő	-	Nem történt	Nem lehetséges	
9022 Győr Apáca utca 27.	2021	-	894,9	-	-	-	-	-	-	Gáz	Gáz	-	Nem történt	Termosztát	
9024 Győr Cúha utca 30.	2021	-	-	656	-	-	-	-	-	Távhő	Távhő	-	Nem történt	Nem lehetséges	
9027 Győr Kőlcsey Ferenc utca 10.	2021	-	213,97	-	-	-	-	-	-	Gáz	Gáz	-	Nem történt	Termosztát	

9028 Győr Lepke utca 37.	2021	-	-	818	-	-	-	-	-	Távhő	Távhő	-	Nem történt	Nem lehetséges
9022 Győr Batthyány tér 3.	2021	-	110,21	-	-	-	-	-	-	Gáz	Gáz	-	Nem történt	Termosztát
9022 Győr Árpád út 38 B.	2021	-	-	107	-	-	-	-	-	Távhő	Távhő	-	Nem történt	Nem lehetséges
9027 Győr Bolyai Farkas utca 9.	2021	-	124,27	-	-	-	-	-	-	Gáz	Gáz	-	Nem történt	Termosztát
9012 Győr Ménfőcsanak Horgas utca 6.	2021	-	53,5	-	-	-	-	-	-	Gáz	Gáz	-	Nem történt	Termosztát
9025 Győr Köztelek utca 15.	2021	-	-	279	-	-	-	-	-	Távhő	Távhő	-	Nem történt	Nem lehetséges
9022 Győr Árpád út 50.	2021	-	-	-	-	-	-	-	-	Távhő	Távhő	-	Nem történt	Nem lehetséges
9024 Győr Répce utca 8/B.	2021	-	-	955	-	-	-	-	-	Távhő	Távhő	-	Nem történt	Nem lehetséges
9024 Győr Liezen-Mayer utca 57.	2021	-	-	774	-	-	-	-	-	Távhő	Távhő	-	Napelem telepítés	Nem lehetséges
9025 Győr Zugó utca Hrsz: 8065.	2021	-	200,51	-	-	-	-	-	-	Gáz	Gáz	-	Nem történt	Termosztát
9026 Győr Rónay Jácint utca 5.	2021	-	-	163	-	-	-	-	-	Távhő	Távhő	-	Nem történt	Nem lehetséges
9025 Győr Kossuth Lajos utca 58.	2021	-	286,69	-	-	-	-	-	-	Gáz	Gáz	-	Nem történt	Termosztát
9030 Győr Vámosi utca 6.	2021	-	85,89	-	-	-	-	-	-	Gáz	Gáz	-	Nem történt	Termosztát
9023 Győr Otthon utca 2.	2021	-	154,82	-	-	-	-	-	-	Gáz	Gáz	-	Nem történt	Termosztát
9023 Győr Török István utca 1.	2021	-	-	590	-	-	-	-	-	Távhő	Távhő	-	Nem történt	Szabályozható
9023 Győr Kassák Lajos utca 14.	2021	-	-	-	-	-	-	-	-	Távhő	Távhő	-	Külső hőszigetelés, ablakcsere, radiátor csere,	Szabályozható
9025 Győr Semmelweis utca 8.	2021	-	-	162	-	-	-	-	-	Távhő	Távhő	-	Nem történt	Nem lehetséges
9023 Győr Tihanyi Árpád út 51.	2021	-	-	674	-	-	-	-	-	Távhő	Távhő	-	Külső szigetelés, új radiátorok, napelem	Nem lehetséges
9026 Győr Kálóczy tér 9 11.	2021	-	-	313	-	-	-	-	-	Távhő	Távhő	-	Napelem telepítés	Nem lehetséges
9011 Győr Sugár út 26.	2021	-	60,34	-	-	-	-	-	-	Gáz	Gáz	-	Nem történt	Termosztát
9028 Győr Mohi u. 4.	2021	-	434,47	-	-	-	-	-	-	Gáz	Gáz	-	Nem történt	Termosztát
9021 Győr Árpád út 27./F.	2021	-	45,28	-	-	-	-	-	-	Gáz	Gáz	-	Nem történt	Konvektor
9011 Győr Kör tér 79.	2021	-	144,34	-	-	-	-	-	-	Gáz	Gáz	-	Teljes felújítás, ablakcsere, külső hőszigetelés, új	Termosztát
9028 Győr, Arató utca 3.	2021	-	-	-	-	-	-	-	-	Gáz	Gáz	-	Nem történt	-
9027, Győr, Vágóhid utca 4.	2021	-	-	-	-	-	-	-	-	Gáz	Gáz	-	Nem történt	-
9026 Győr Zemplén utca 53.	2021	-	0,87	-	-	-	-	-	-	Gáz	Gáz	-	Nem történt	Termosztát
9012 Győr, Szentárány út 4.	2021	-	-	-	-	-	-	-	-	Gáz	Gáz	-	Nem történt	-
9011 Győr, Váci u. 6.	2021	-	-	-	-	-	-	-	-	Gáz	Gáz	-	Nem történt	-
9029021 Győr, Árpád u. 13.	2021	-	-	-	-	-	-	-	-	Gáz	Gáz	-	Nem történt	-
Szigethy A u. 109.	2021	-	-	34	-	-	-	-	-	Távhő	Távhő	-	Nem történt	Nem lehetséges
Víztorony u. 16-18.	2021	-	-	-	-	-	-	-	-	-	Nincs	-	Nem történt	-
Újkapu u.3.	2021	-	-	-	-	-	-	-	-	-	Nincs	-	Nem történt	-
Gazdasági Működtető Központ Győr	2021	33 400	-	520	-	-	-	-	-	Távhő	Távhő	Légkondicionáló 32 db	Nem történt	Termosztikus radiátorszelep
Generációk Művelődési Háza Kazinczy u. 3.	2022. nov. 22 csatlakozás	Nem releváns	-	5 697 760 Ft/MW, év+áfa 3 601 Ft/GJ+áfa 32 690 Ft/GJ (okt.1)	-	-	-	Üzemeltetés: 45 512 Ft+áfa	-	Távhő	Távhő	Légkondicionáló még nem üzemel	Saját hőközpont	Központi
Győr Megyei Jogú Város Gyermektábor	2021	48 402	361 216	-	-	-	-	-	-	Gáz	Gáz	Nincs	Napkollektor telepítés	-
Győr Megyei Jogú Város Levéltára	2021	12 000	367	-	-	-	-	-	-	Gáz	Gáz	Nincs	Kazán csere (típus: Ariston clas és genus)	Szabályozható
Baross Gábor úti telephely		-	420	-	-	-	-	-	-	Gáz	Gáz	Nincs	Ablak csere, Led izzók beépítése	Szabályozható
Győri Balett	2021	62 570	-	276	-	-	-	-	-	Távhő	Nincs	Légkezelő	Nem történt	-
Jelmezraktár	2021	3 311	-	Temperáló fűtés	-	-	-	-	-	Elektromos kazán	Elektromos kazán	Nincs	Nem történt	-
Díszletraktár	2021	77	-	-	-	-	-	-	-	-	Nincs	-	Nem történt	-
Győri Filharmonikus Zenekar	2021	10 900+10 000/hó	-	1 498	8 000	29 000	11 284 680 Ft	5 888 787 Ft	17 173 467 Ft	Gáz	Gáz	Légkondicionáló York típusú	Napelem telepítés	Szabályozható
	2022	65 000	-	1 039			8 991 434 Ft	4 607 428 Ft	13 598 862 Ft					
Győri Művészeti és Fesztiválközpont	2021	48 154	-	732	-	-	-	-	-	Távhő	Távhő	Légkondicionáló	Nem történt	Nem lehetséges
Győri Nemzeti Színház	2021	400 000	-	5 015	-	-	-	-	-	Távhő	Távhő	Légkondicionáló és légtechnika	Nem történt	Nem lehetséges
Műhelyházunk		40 000	-	826	-	-	-	-	-	Távhő	Távhő		Nem történt	Nem lehetséges
Hajléktalanokat Segítő Szolgálat Győr	2021	121 771	3 940 700	-	-	-	-	-	-	Gáz	Gáz	Nincs Kivéve 2 konténer mely klimatizált	Napelem telepítés, kazán csere (3db)	Nem lehetséges
Molnár Vid Bertalan Művelődési Központ	2021	48 869	739 335	-	2 150	21 504	-	-	-	Gáz	Gáz	Nincs	Világítás korszerűsítés (LED)	Termosztát, szakaszolás

Kossuth Lajos Művelődési Ház	2021	6 281	383 780	-	541	1623	-	-	-	Gáz	Gáz	Nincs	Nem történt	Központi termosztát
Likócsi Művelődési Ház	2021	2 786	207 949	-	282	846	-	-	-	Gáz	Gáz	Nincs	Nem történt	Központi termosztát
Duna Filmszínház	2021	322	12 663	-	408	2040	-	-	-	Gáz	Gáz	Nincs	Nem történt	Nem lehetséges
Klubház	2021	3 053	119 680	-	93	279	-	-	-	Gáz	Gáz	Nincs	Kazán csere (típus: Ariston clas)	Központi termosztát
Faház 1.	2021	2 679	-	-	-	-	-	-	-	Elektromos áram	Elektromos áram	Nincs	Nem történt	-
Faház 2.	2021	2 979	-	-	-	-	-	-	-	Elektromos áram	Elektromos áram	Nincs	Nem történt	-
Kincsház	2021	0	-	-	-	-	-	-	-	Elektromos áram	Elektromos áram	Nincs	Nem történt	-
Rómer Flóris Művészeti és Történeti Múzeum	-	-	-	-	-	-	-	-	-	-	-	-	-	-
Alkotóház Győr, Kossuth u. 56.	2021	1 092	707	-	-	-	-	-	-	-	-	-	Nem történt	-
Esterházy-palota Győr Király u. 17.	2021	40 455	9 814	-	-	-	-	-	-	-	-	-	Nem történt	-
Fruhmann-ház Győr Kiss J. u. 9.	2021	5 104	4 200	-	-	-	-	-	-	-	-	-	Nem történt	-
Közügyteményi Raktár Győr Vasvári Pál u. 1.	2021	10 480	11 157	-	-	-	-	-	-	-	-	-	Nem történt	-
Kreszta-ház Győr Apáca u. 1.	2021	2 920	2 151	-	-	-	-	-	-	-	-	-	Nem történt	-
Magyar Iskola Győr Rákóczi F. u. 6.	2021	13 320	2 490	-	-	-	-	-	-	-	-	-	Nem történt	-
Borsos Győr Apor V. püspök tere 1.	2021	8 884	11 454	-	-	-	-	-	-	-	-	-	Nem történt	-
Rajzszakkör Győr Rákóczi u. 30.	2021	5 520	1 014	-	-	-	-	-	-	-	-	-	Nem történt	-
Patkó Gyűjtemény Győr Stelczer L. u. 14.	2021	3 740	3 613	-	-	-	-	-	-	-	-	-	Nem történt	-
Raktár Győr Orgona u. (bérelt)	2021	380	1 196	-	-	-	-	-	-	-	-	-	Nem történt	-
Grafikai Műhely Győr Újkapu u. 3. (2022. májustól) 2022 becsült	2021	0	0	-	-	-	-	-	-	-	-	-	Nem történt	-
Napoleon-ház Győr Király u. 4. (2022 éleveszéles helyette Újkapu u.; eddig fizetett összegek)	2021	45 308	-	-	-	-	-	-	-	-	-	-	Nem történt	-
Apátúr-ház Győr Széchenyi tér 5.	2021	2 896	-	-	-	-	-	-	-	-	-	-	Nem történt	-
Központ Győr Liszt F. u. 11. (2021 májustól)	2021	4 890	-	165	-	-	-	-	-	-	-	-	Nem történt	-
Zsinagóga Győr Kossuth u. 5. (közös haszn. Egyetem számláz múzeumnak)	2021	11 025	-	317	-	-	-	-	-	-	-	-	Nem történt	-
Régészeti Raktár Győr Vasvári P. u. 1. (2021 áram teljes menny. 2022.10.5 számlázva)	2021	0	-	285	-	-	-	-	-	-	-	-	Nem történt	-
Rómer-ház Győr Teleki u. 21. (2021 máj-2022 aug. bérbé ezt nem tart)	2021	17 566	-	155	-	-	-	-	-	-	-	-	Nem történt	-
Várkazamata-Kötár Győr Bécsi kapu tér 5.	2021	560	-	-	-	-	-	-	-	-	-	-	Nem történt	-
Újvárosi Művelődési Ház	2021	1 450	196 476	-	5 646	-	-	-	-	Gáz	Bojler	Nincs	Napelem telepítés	Kazán belső hőm. Manuálisan beállítható
Pinnyédi Művelődési Ház	2021	1 176	83 337	-	2 394	-	-	-	-	Gáz	Bojler	Nincs	Ablak csere	Termosztát
Újvárosi Közösségi és Kiállítóter	2021	1 416	43 101	-	1 239	-	-	-	-	Gáz	Gáz	Nincs	Nem történt	Termosztát
Vaskakas Bábszínház	2021	57 500	-	902,3	-	-	-	-	-	Távhő	Távhő, elektromos bojler	Légkondicionáló	Napelem telepítés, Led-es izzók beépítése	Termosztátikus radiátorszelep
Xantus János Állatkert	2021	322 170	22 319	-	4 829	18 167	15 976 563 Ft	-	15 976 563 Ft	Gáz, fatüzelés	Gáz, fatüzelés	Nincs	Mozgásérzékelő lámpa, átfolyási mennyiség szabályozó csaptelep	Hőmérséklet szabályozó
	2022	322 170	22 319	-			51 252 077 Ft	-	51 252 077 Ft	Gáz, fatüzelés	Gáz, fatüzelés			
	2023	322 170	16 739	-			122 344 250 Ft	-	122 344 250 Ft	Fatüzelés	Fatüzelés			
Füles Bátya	2021	16 956	35	-	480	1 440	2 860 727 Ft	-	2 860 727 Ft	Gáz, fatüzelés	Gáz, fatüzelés	Nincs	Költségcsökkentés érdekében bezárt	Költségcsökkentés érdekében bezárt
	2022	16 956	35	-			3 977 683 Ft	-	3 977 683 Ft	Gáz, fatüzelés	Gáz, fatüzelés			
	2023	10 174	21	-			3 942 170 Ft	-	3 942 170 Ft	Fatüzelés	Fatüzelés			
Esély Kft. (+6db panelos épület)	2021	54 000	-	773	2 153	5 770	5 761 990 Ft	3 048 000 Ft	8 809 990 Ft	Távhő	Nincs	Nincs	Ablak csere, tetőszigetelés, épület külső szigetelése	Egyedi hőközpont, fogyasztás csak munkaidőben, egyéb időben temperálás
	2022	52 800	-	667			11 656 060 Ft	5 866 130 Ft	17 522 190 Ft					
	2023	52 800	-	773			31 363 920 Ft	6 096 000 Ft	37 459 920 Ft					
Győr Projekt Kft.	2021	4 181 928	13 343 844	946	-	-	-	-	-	-	-	-	-	-
	2022	4 008 051	20 575 780	1 101	-	-	-	-	-	-	-	-	-	-
	2023	3 198 256	15 326 418	1 100	-	-	-	-	-	-	-	-	-	-
Audi Aréna Győr	2021	783 055	6 290 136	-	17 605	-	-	-	-	-	-	Központi légkezelő és splitklíma	-	-
	2022	726 503	3 497 750											
	2023	633 802	2 736 014											
AQUA Sportközpont	2021	1 308 278	12 192 400	-	11 120	-	-	-	-	-	-	Központi légkezelő és splitklíma	-	-
	2022	1 458 153	8 772 510											
							Áram összesen			-	-	Központi légkezelő és splitklíma	-	-

Áram	gáz	távhő
13 482 220 Ft	2 494 343 Ft	0 Ft
42 220 191 Ft	9 031 886 Ft	0 Ft
103 094 400 Ft	19 249 850 Ft	0 Ft
1 811 541 Ft	1 049 186 Ft	0 Ft
3 516 157 Ft	461 526 Ft	0 Ft
3 255 680 Ft	686 490 Ft	0 Ft

3 048 000 Ft	0 Ft	5 761 990 Ft
5 866 130 Ft	0 Ft	11 656 060 Ft
6 096 000 Ft	0 Ft	31 363 920 Ft

	2023	1 244 522	6 721 358													
Magyar Vilmos Uszoda	2021	240 277	3 400 000	-	1 952	-	2021	2022	2023	-	-	Nincs	-	-		
	2022	177 221	2 460 274				89 493 260 Ft	551 381 152 Ft	716 409 344 Ft							
	2023	81 600	91 800													
Látogatóközpont	2021	46 498		75	764	-	Gáz összesen			-	-	Splitklíma	-	-		
	2022	47 124	-	140												
	2023	42 380		140												
Olimpiai Sportpark	2021	1 795 687			22 894	-	2021	2022	2023	-	-	Központi légkezelő és splitklíma	-	-		
	2022	1 509 670					119 625 541 Ft	432 836 102 Ft	496 065 513 Ft							
	2023	1 185 560														
Kálóczy téri Sportközpont	2021	4 003	102 306	871	1 120	-	Távhő összesen			-	-	Splitklíma	-	-		
	2022	83 390	32 436	961												
	2023	4 402	32 436	961												
Trófea ház	2021	-	1 559 002		246	-	2 021	2 022	2 023	-	-	Nincs	-	-		
	2022	-	27 064				3 723 453 Ft	14 890 026 Ft	35 462 360 Ft							
	2023	-	27 064													
Eyof Torony	2021	4 130			-	-				-	-	-	-	-		
	2022	5 990														
	2023	5 990														
Győr Térségfejlesztési és Projektmenedzsment Kft. Használaton kívül	2021	-	-	-	443	1 100	Nincs közüzemi számla, a megkötése folyamatban van, november végére várható			Távhő	-	Légkondicionáló 11db	Új radiátorok termo. Szeleppel, 11db klíma felszerelése, nyílászárók	Termosztikus radiátorselepek		
		-	-	-	304	850										
Innonet Kft.	2021	97 518	1 150 526	-	2 559	8 000	18 750 519 Ft	-	18 750 519 Ft	Gáz	-	Központi fűtőközpont	-	Hőforrás oldalon időjárásfüggő programvezérlés, Hőleadásnál helyiségtermosztátok / fan-coil kapcsolása	9 391 527 Ft	9 358 992 Ft
	2022	-	-	-												
Technonet	2021	150 396	-	-	2 330	7 500	17 872 387 Ft	-	17 872 387 Ft	Geotermikus hőszivattyú	-	Geotermikus hőszivattyú	-		11 834 193 Ft	6 038 194 Ft
	2022	-	-	-												

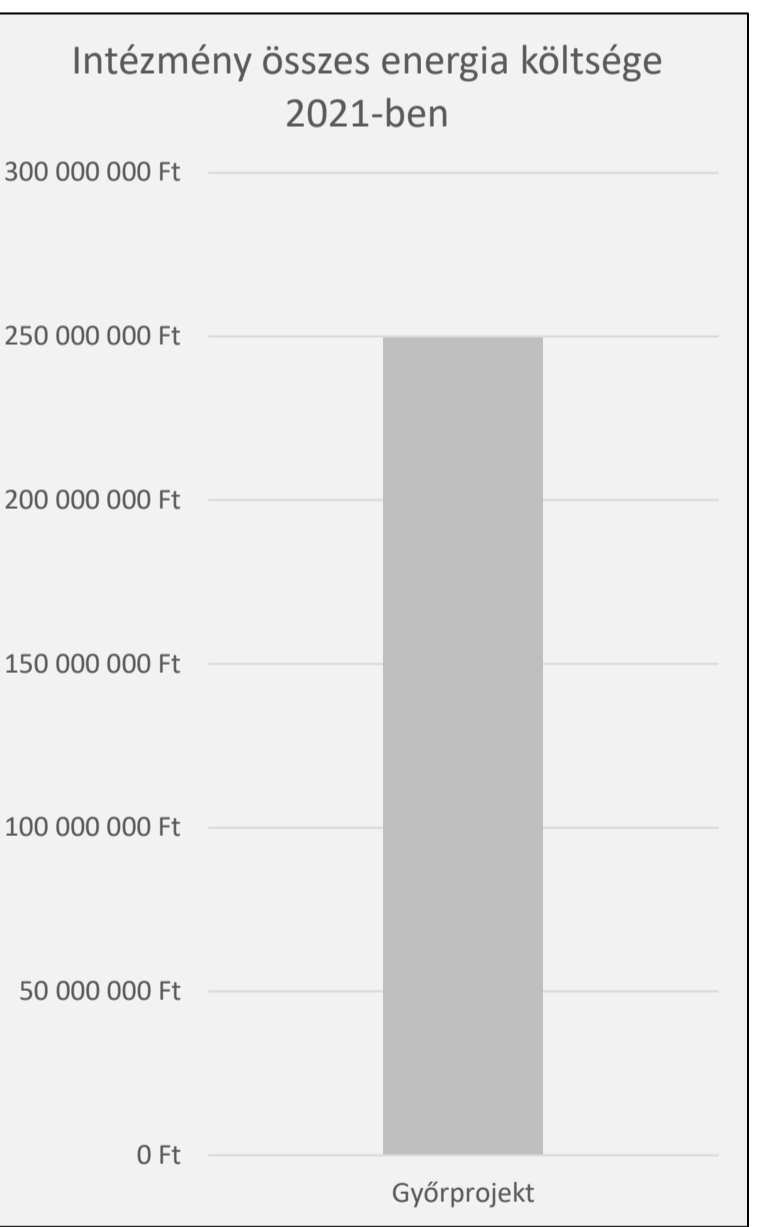
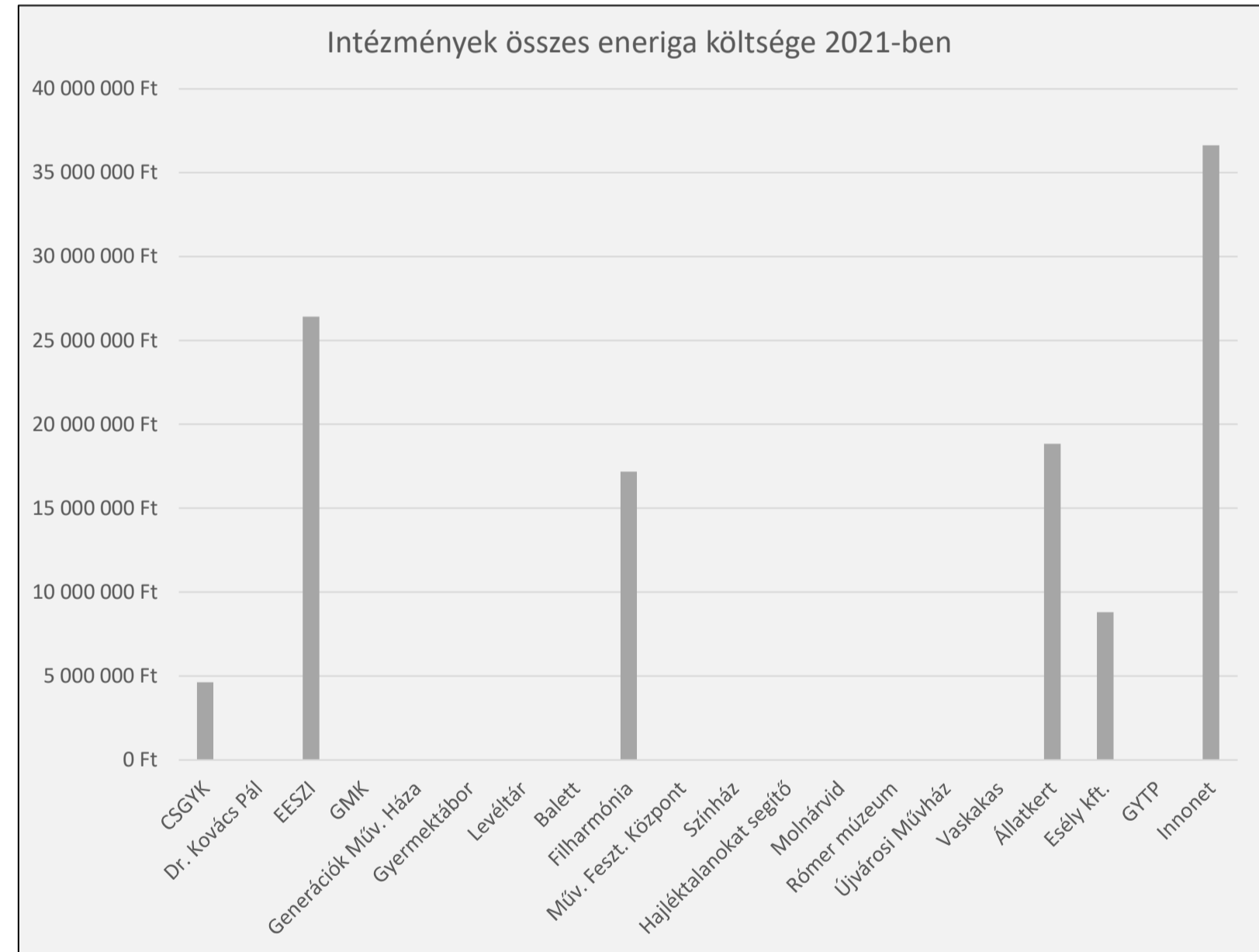
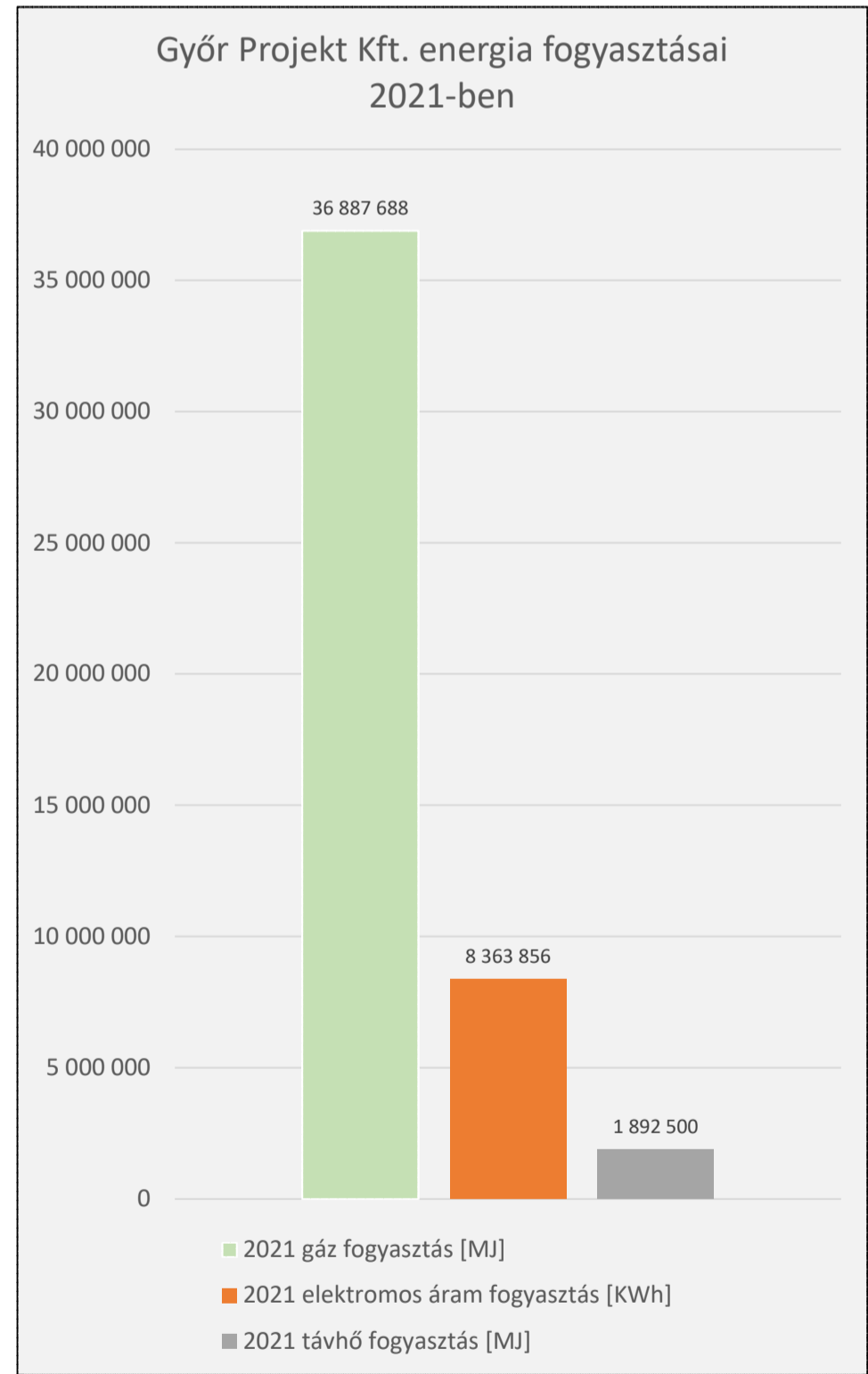
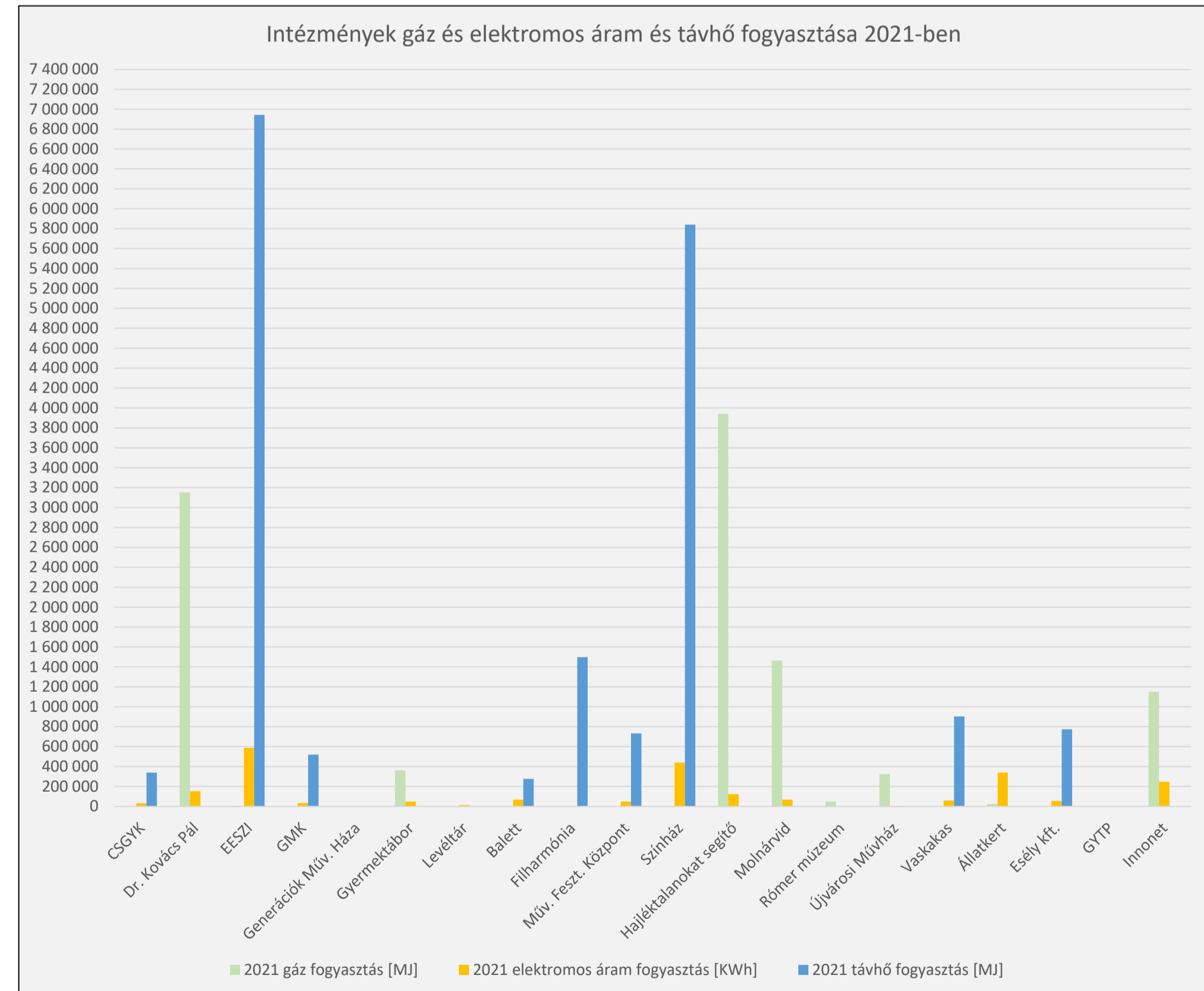

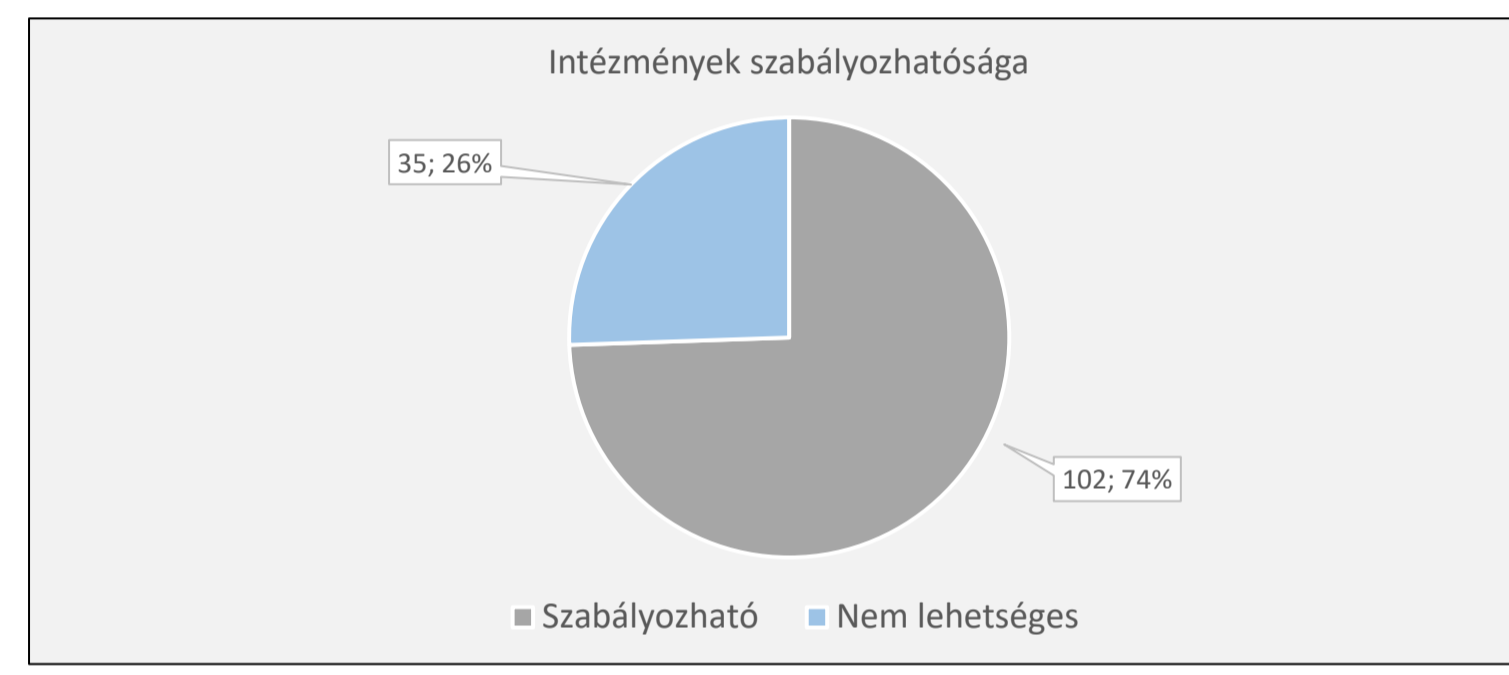
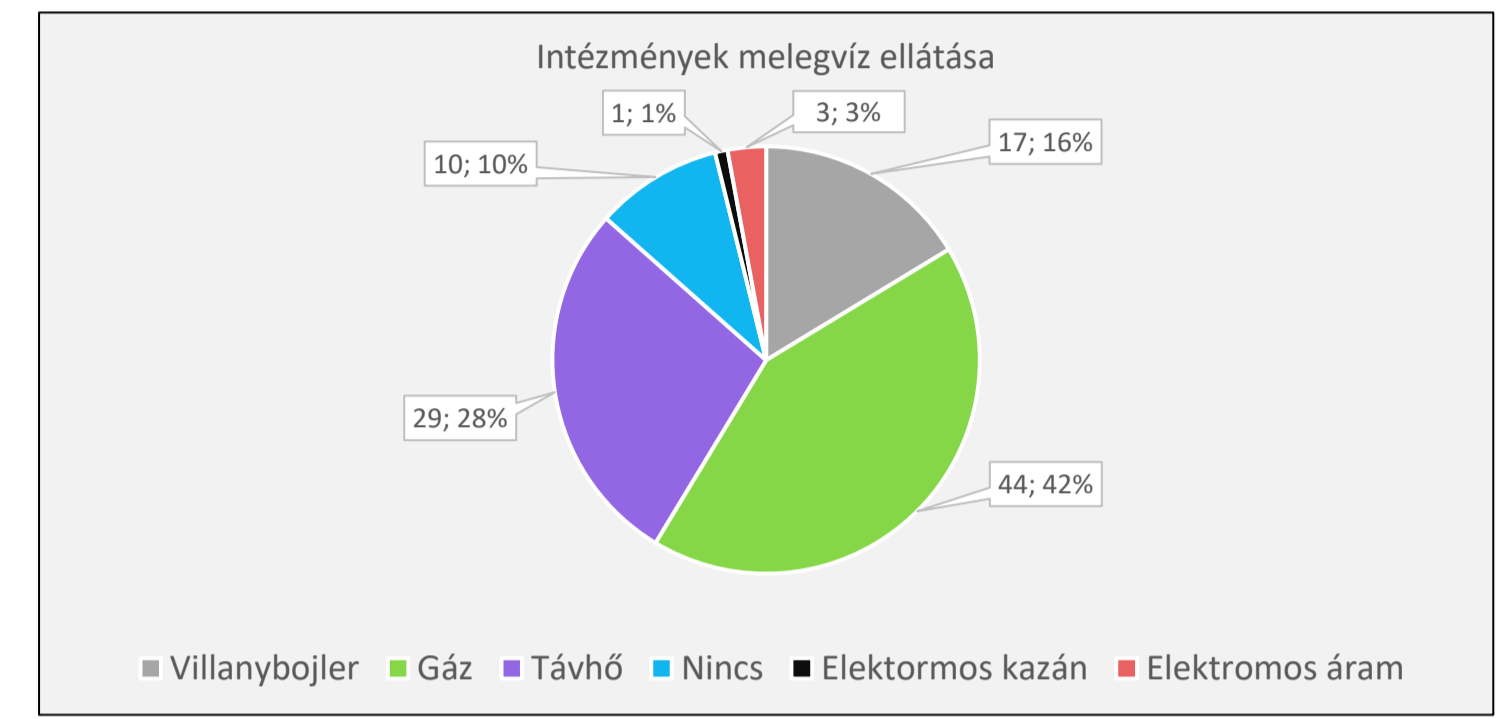
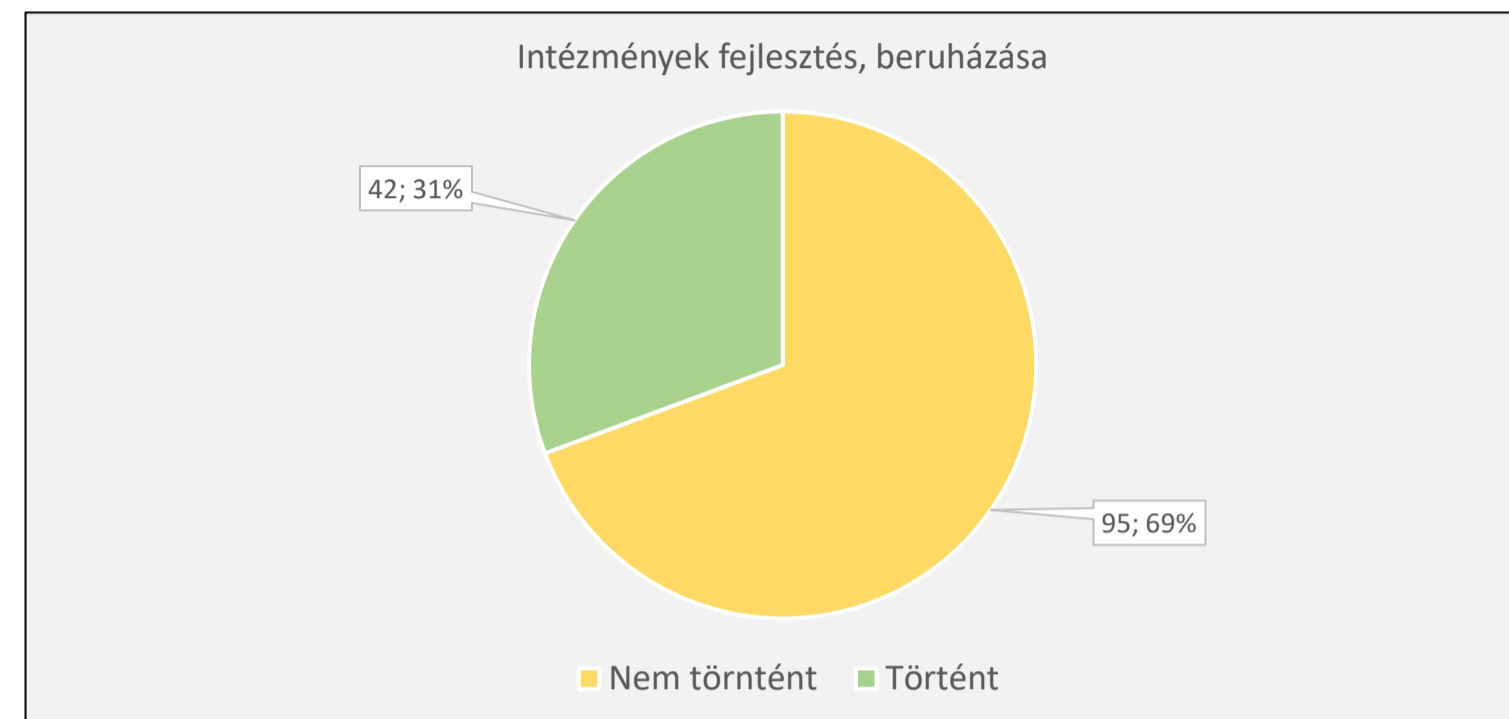
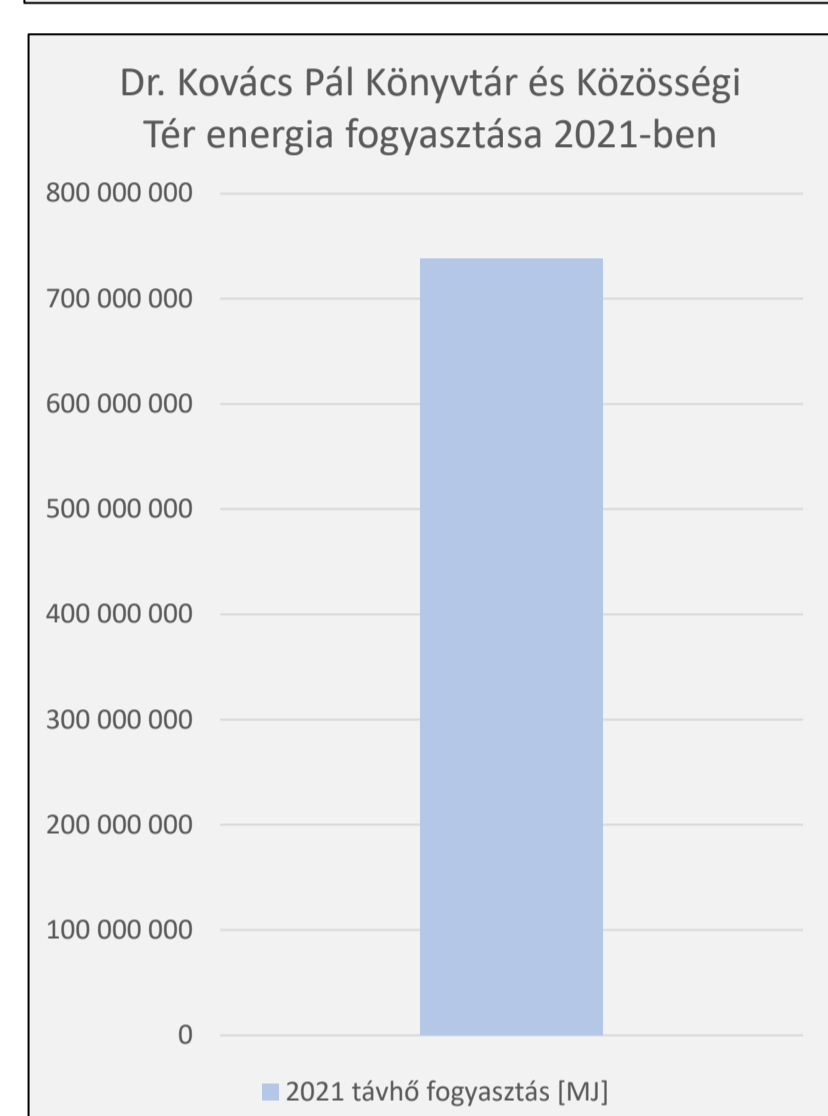
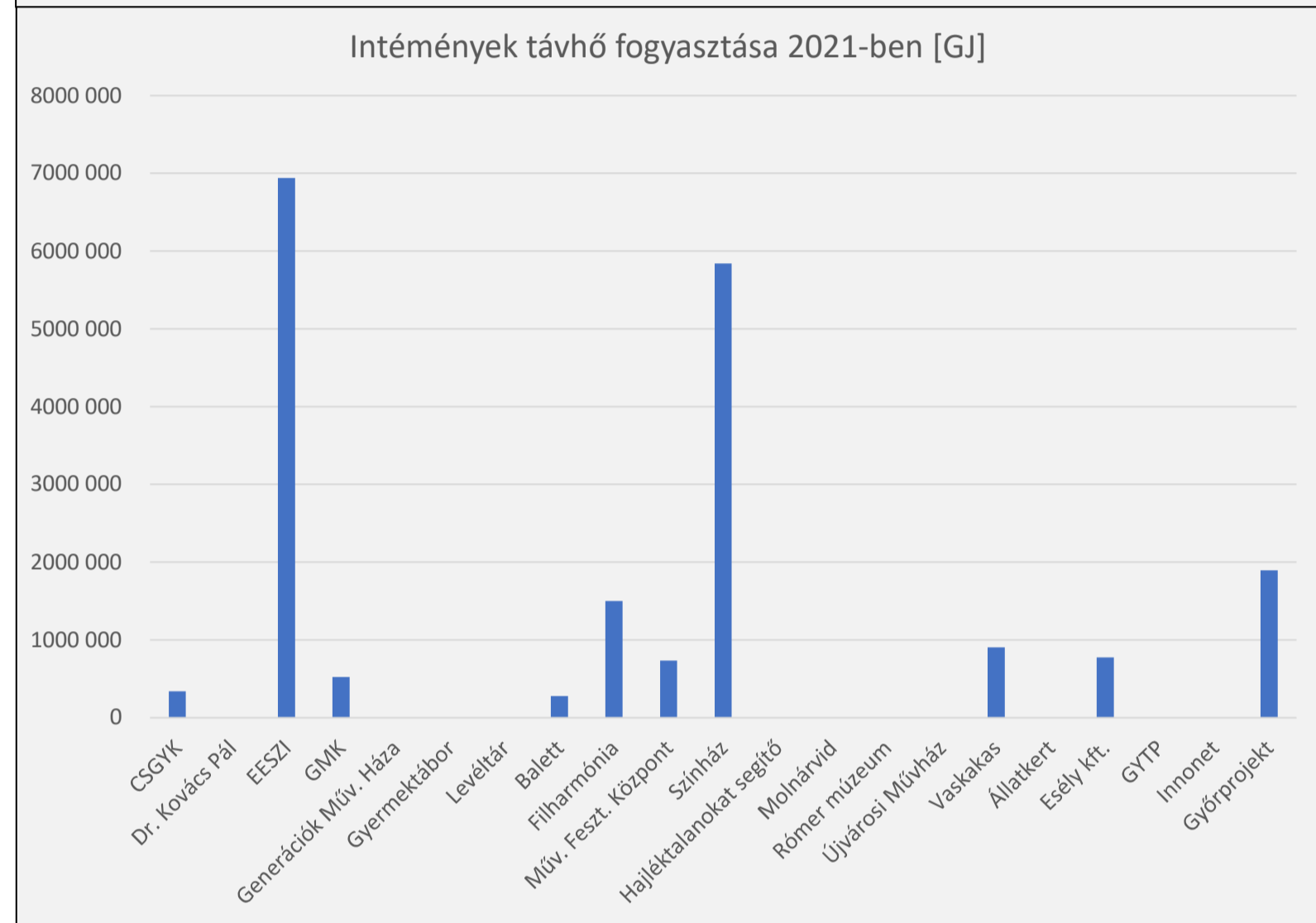
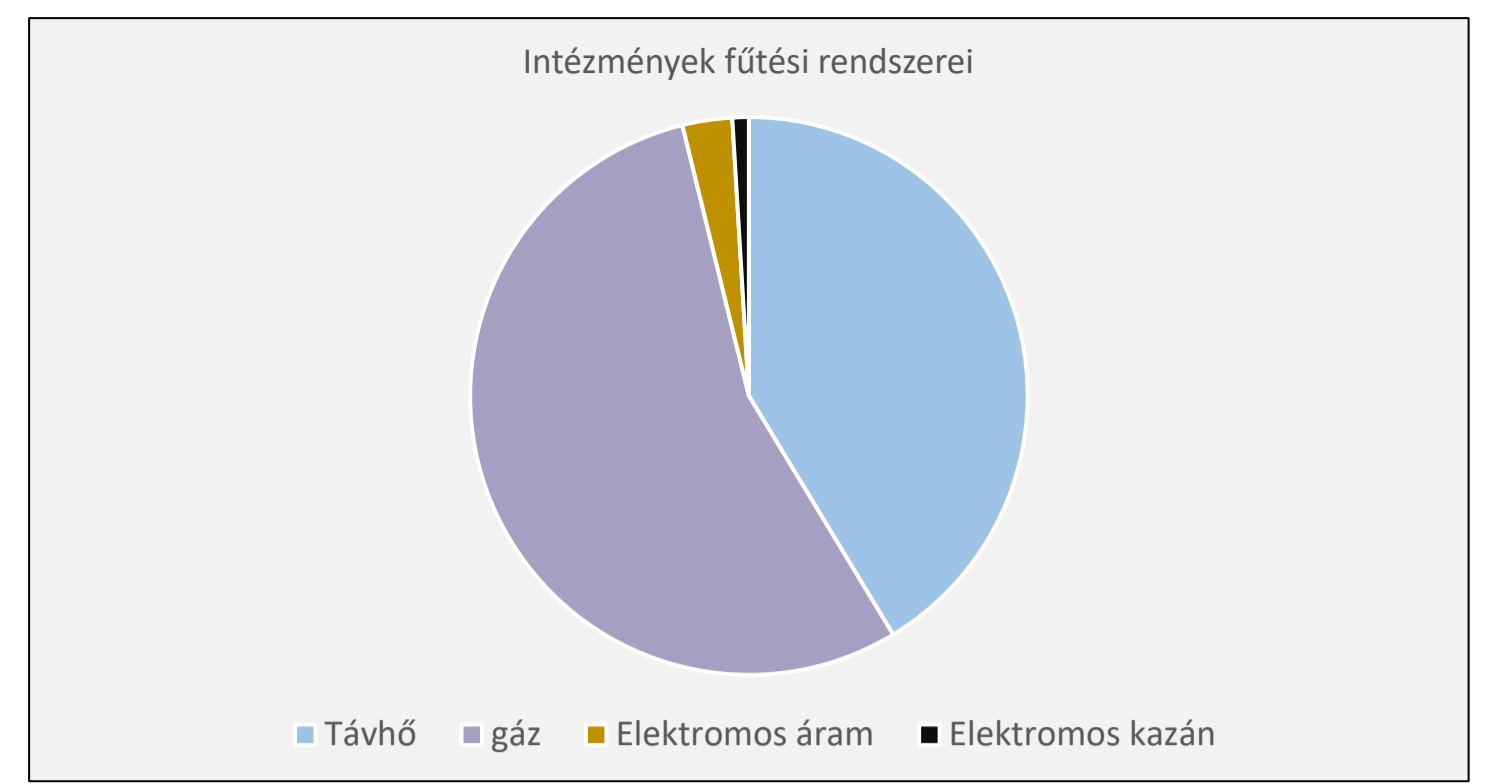
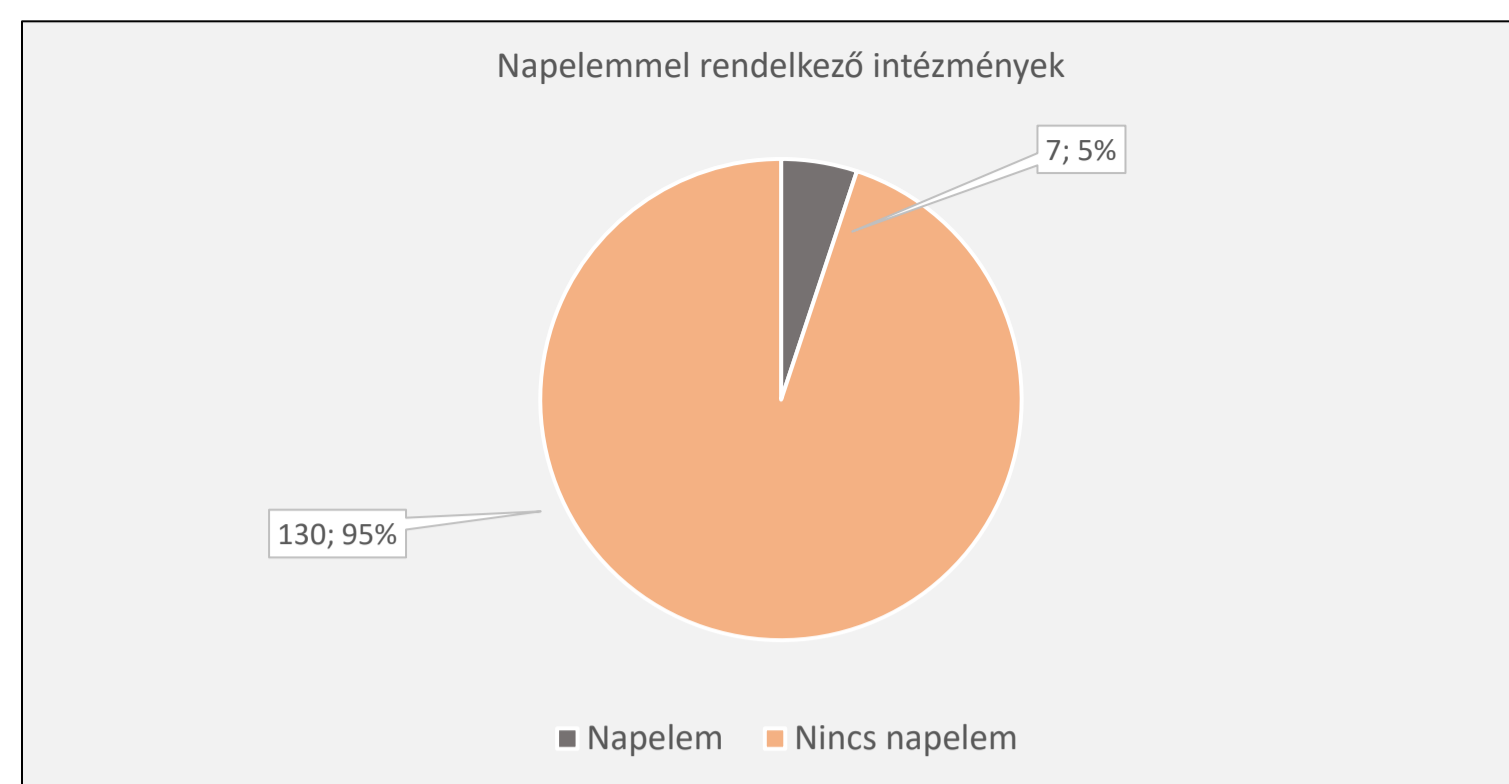
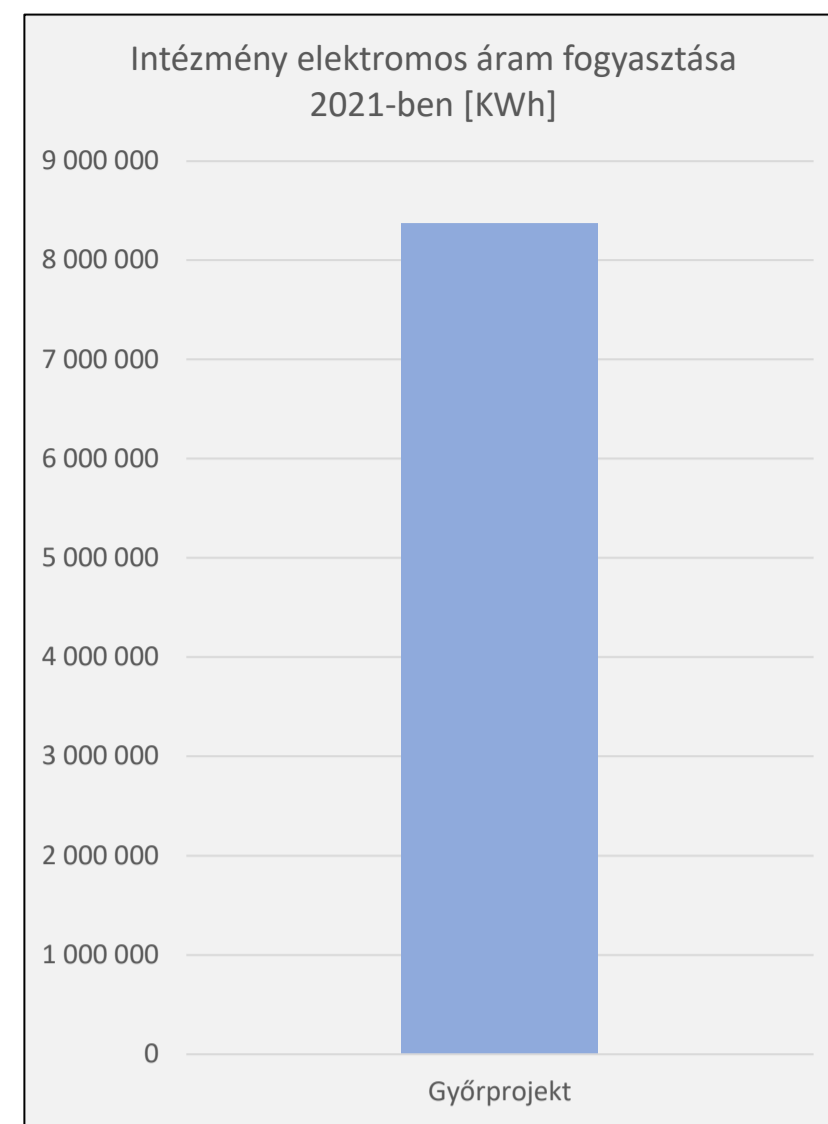
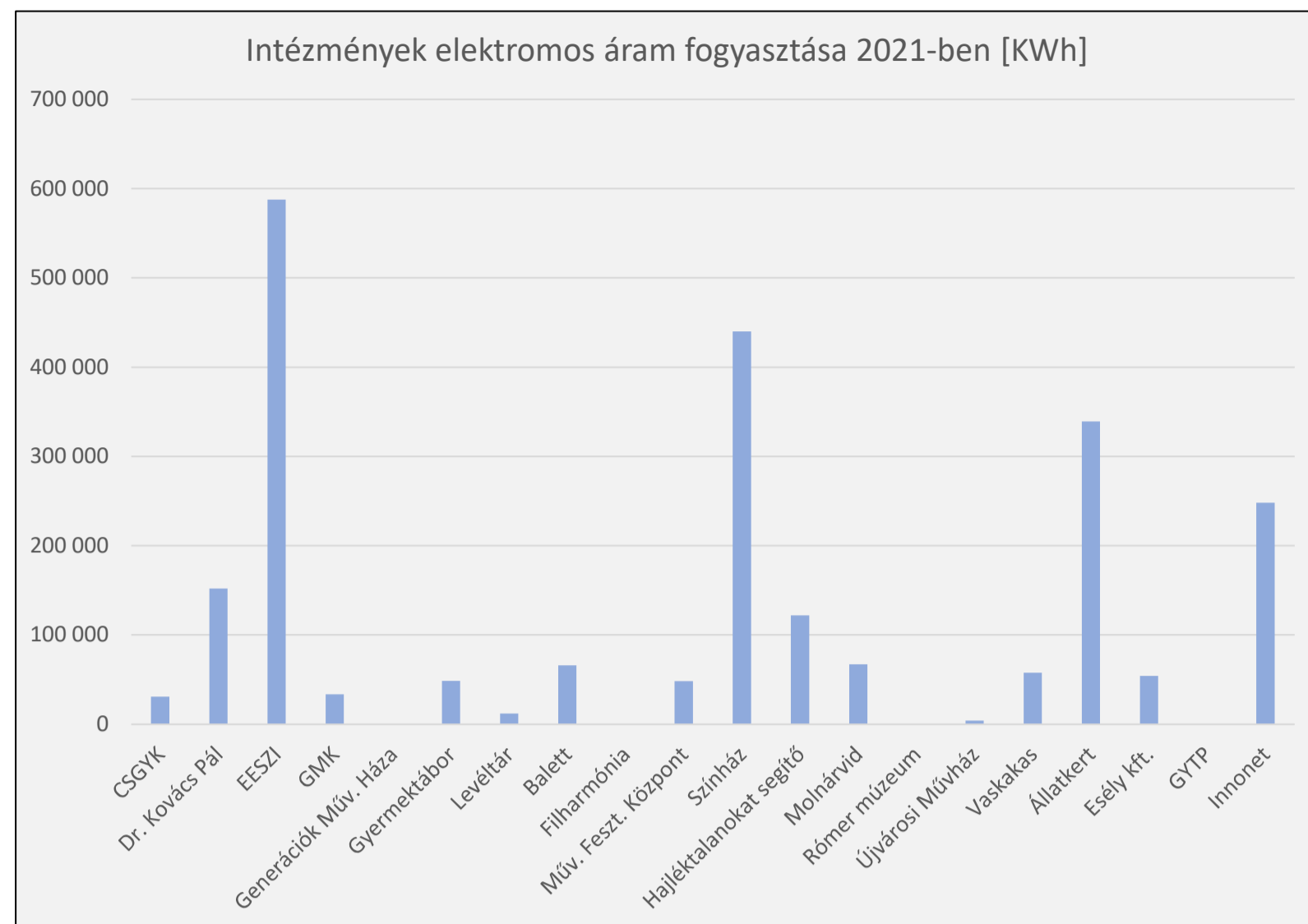

Intézmény neve, címe	Év	Energiafogy.	Energiafogy.	Energiafogy.	Alapterület [m ²]	Légköméter [m ³]	Közvetlen energia költség [Forint]	Egyéb költség [Forint]	Összesen	Fűtés	Melegvíz	Hűtés	Fejlesztés, beruházás	Szabályozhatóság	
		Elektromos áram [kWh]	Gáz [MJ]	Távhő [GJ]											
Bartók Óvoda 9024 Győr, Bartók B. u. 35/C.	2021	4 280	38 139	279,67	420	1 096	2 350 104 Ft	-	2 350 104 Ft	Távhő	Gázbojler	Légkondicionáló	Külső hőszigetelés, nyílászáró csere	Termosztatikus szabályozó szelep	
Bartók Óvoda Attila Utcai Tagóvodája 9023 Győr, Attila u. 4.	2021	4 997	21 859	265,38	420	628	1 968 808 Ft	-	1 968 808 Ft	Távhő	Gázbojler	Légkondicionáló	Külső hőszigetelés, nyílászáró csere	Nem lehetséges	
Bartók Óvoda Vackor Tagóvodája 9024 Győr, Pásztor u. 21.	2021	4 983	24 039	Kálvária iskolával közös, nincs külön mérőóra, a fogyasztás megállapodási szerződés alapján van számlázva	508	691	2 410 641 Ft	-	2 410 641 Ft	Gázfűtés	Gázbojler	Nincs	Külső hőszigetelés (régii épület alatt pincerendszer)	Termosztatikus szabályozó szelep	
Bisinger Óvoda 9022 Győr, Tarsay V. u. 18-20.	2020/2021	23 597	460 229	-	1 176	3 058	778 429 Ft	508 777 Ft	1 287 206 Ft	Gázkazán	Villanybojler	Légkondicionáló 5db	Nem történt	Termosztát (külső hőm. Mérő)	
Bisinger Óvoda Belvárosi Tagóvodája 9021 Győr, Árpád út 15.	2020/2021	8 189	29 573	-	604	1 578	196 142 Ft	174 851 Ft	370 993 Ft	Távhő	Villanybojler	Nincs	Épület külső szigetelése	Nem lehetséges	
Erzsébet Ligeti Óvoda 9023 Győr, Magyar u. 4.	2021	25 268	0	311	1 774	5 228	1 759 715 Ft	2 751 630 Ft	4 511 345 Ft	Távhő	Távhő	Légkondicionáló (vezetői iroda)	Nyílászáró csere, szigetelés, áramhálózat cseréje	Termosztát (hőközpont az épületben)	
	2022	22 409	0	311			6 679 347 Ft	2 803 221 Ft	9 482 568 Ft						
	2023	25 268	0	311			16 311 114 Ft	4 152 590 Ft	20 463 704 Ft						
Erzsébet Ligeti Óvoda Szivárvány Tagóvodája 9023 Győr, Kodály Z. u. 18.	2021	10 199	1 000	367	958	2 655	2 877 333 Ft	682 002 Ft	3 559 335 Ft	Távhő	Távhő	Nincs	Napelem telepítés	Termosztatikus szabályozó szelep (radiátoron)	
	2022	10 255	1 000	543			9 480 876 Ft	729 561 Ft	10 210 437 Ft						
	2023	10 199	1 000	367			14 479 127 Ft	1 249 380 Ft	15 728 507 Ft						
Erzsébet Ligeti Óvoda Vuk Tagóvodája 9023 Győr, Kassák L. u. 14/a.	2021	8 900	1 000	305	1 074	3 840	1 840 492 Ft	1 737 915 Ft	3 578 407 Ft	Távhő	Távhő	Nincs	Épület teljes szigetelése, radiátor csere	Termosztatikus szabályozó szelep (radiátoron)	
	2022	8 644	1 000	406			3 829 094 Ft	1 322 000 Ft	5 151 094 Ft						
	2023	8 900	1 000	305			12 123 125 Ft	1 787 328 Ft	13 910 453 Ft						
Gyárvárosi Óvoda 9027 Győr, Tinódi u. 3-5.	2022	16 845	575 995	Nincs	-	-	-	-	-	Gáz	Gázkazán	Légkondicionáló	Nem történt	Termosztatikus radiátor szelep	
Gyárvárosi Óvoda Kiskúti Tagóvodája 9027 Győr, Kiskúti u. 44.					-	-	-	-	-	-	Gáz	Gázkazán			Nincs
Gyárvárosi Óvoda Tündérvár és Waldorf Tagóvodája 9027 Győr, Vágóhid u. 5.					-	-	-	-	-	-	Gáz	Gázkazán			Nincs
Győri Mosolyvár Óvoda 9023 Győr, Lehel u. 7.	2022	4 685	21 895	246	-	-	11 122 009 Ft	Kalkulát adat a győrszol levele alapján	11 122 009	Távhő	Gáz	Légkondicionáló 3db Nord típusú	Radiátorok cseréje, saját hőközpont	Hőmérséklet alapú szab., időkorlát, saját hőközpont	
Győri Mosolyvár Óvoda Kismegyeri Tagóvodája 9028 Győr, Arató u. 5.		7 458	440 871	-	-	-	18 303 333 Ft	Kalkulát adat a győrszol levele alapján	18 303 333	-	Gáz	Nincs	Radiátor, gázkazán csere, hőszigetelés	Nem lehetséges	
Győri Mosolyvár Óvoda Micimackó Tagóvodája 9023 Győr, Kodály Z. u. 51.		3 737	-	317	-	-	-	13 160 667 Ft	Kalkulát adat a győrszol levele alapján	13 160 667	Távhő	Távhő	Légkondicionáló 2db Nord típusú	Radiátorok cseréje	Nem lehetséges, társasházakkal közös hőközpont
Kovács Margit Óvoda 9024 Győr, Répce u. 8/A.	2021	3 454	16	782	-	-	3 303 455 Ft	1 127 022 Ft	4 430 477 Ft	Távhő	Távhő	Nincs	Nem történt	Nem lehetséges	
	2022	3 123	23	782			11 909 942 Ft	1 136 514 Ft	13 046 456 Ft						
	2023	3 454	12	782			26 420 662 Ft	1 314 451 Ft	27 735 113 Ft						
Kovács Margit Óvoda Brunsvik Teréz Német Nemzetiségi Tagóvodája 9024 Győr, Cuha u. 16.	2021	6 682	14	724	-	-	3 041 864 Ft	1 195 546 Ft	4 237 410 Ft	Távhő	Távhő	Nincs	Szigetelés, világítás korszerűsítés	Nem lehetséges	
	2022	6 364	11	724			11 064 448 Ft	1 215 267 Ft	12 279 715 Ft						
	2023	6 682	11	724			25 302 330 Ft	1 562 352 Ft	26 864 682 Ft						
Kovács Margit Óvoda Mónus Illés Utcai Tagóvodája 9024 Győr, Mónus Illés u. 39.	2021	9 550	9	419	-	-	1 804 222 Ft	1 265 020 Ft	3 069 242 Ft	Távhő	Távhő	Nincs	Szigetelés, világítás korszerűsítés	Nem lehetséges	
	2022	8 609	9	419			5 995 331 Ft	1 282 494 Ft	7 277 825 Ft						
	2023	9 550	8	419			16 030 505 Ft	1 789 120 Ft	17 819 625 Ft						
Márvány Óvoda 9025 Győr, Márvány u. 4.	2022	-	-	-	-	-	-	-	-	-	-	Nincs	Nem történt	Nem lehetséges	
Márvány Óvoda Gyepszél Utcai Tagóvodája 9025 Győr, Gyepszél u. 60.		4 540	-	-	775	2 451	-	-	-	-	-	Légkondicionáló 2db	Nem történt	Nem lehetséges	
Márvány Óvoda Szigeti Tagóvodája 9025 Győr, Radnóti M. u. 13.		4 771	-	-	381	1 047	-	-	-	-	-	Légkondicionáló 2db	Nem történt	Nem lehetséges	
Ménfőcsanaki Óvoda 9012 Győr, Horgas u. 21.	2021	11 987	173 196	-	374	1 151	1 015 029	-	1 015 029	Gáz	Gáz	Légkondicionáló 2db	Nem történt	Nem lehetséges	
Ménfőcsanaki Óvoda Világosvár Tagóvodája 9012 Győr, Horgas u. 38.		23 101	460 768	-	635	1 834	2 542 363	-	2 542 363	Gáz	Gáz	Légkondicionáló 2db	Nem történt	Nem lehetséges	

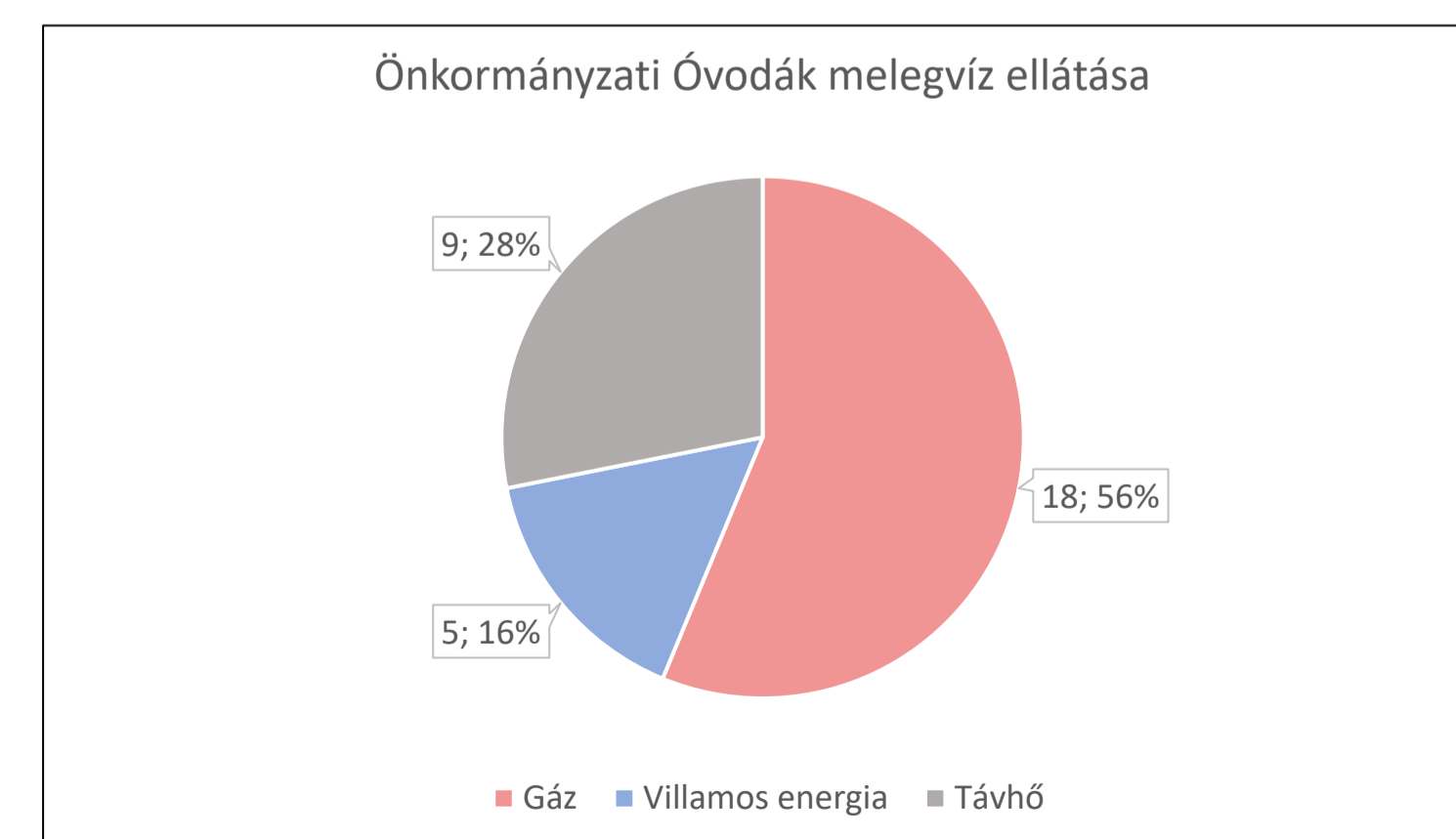
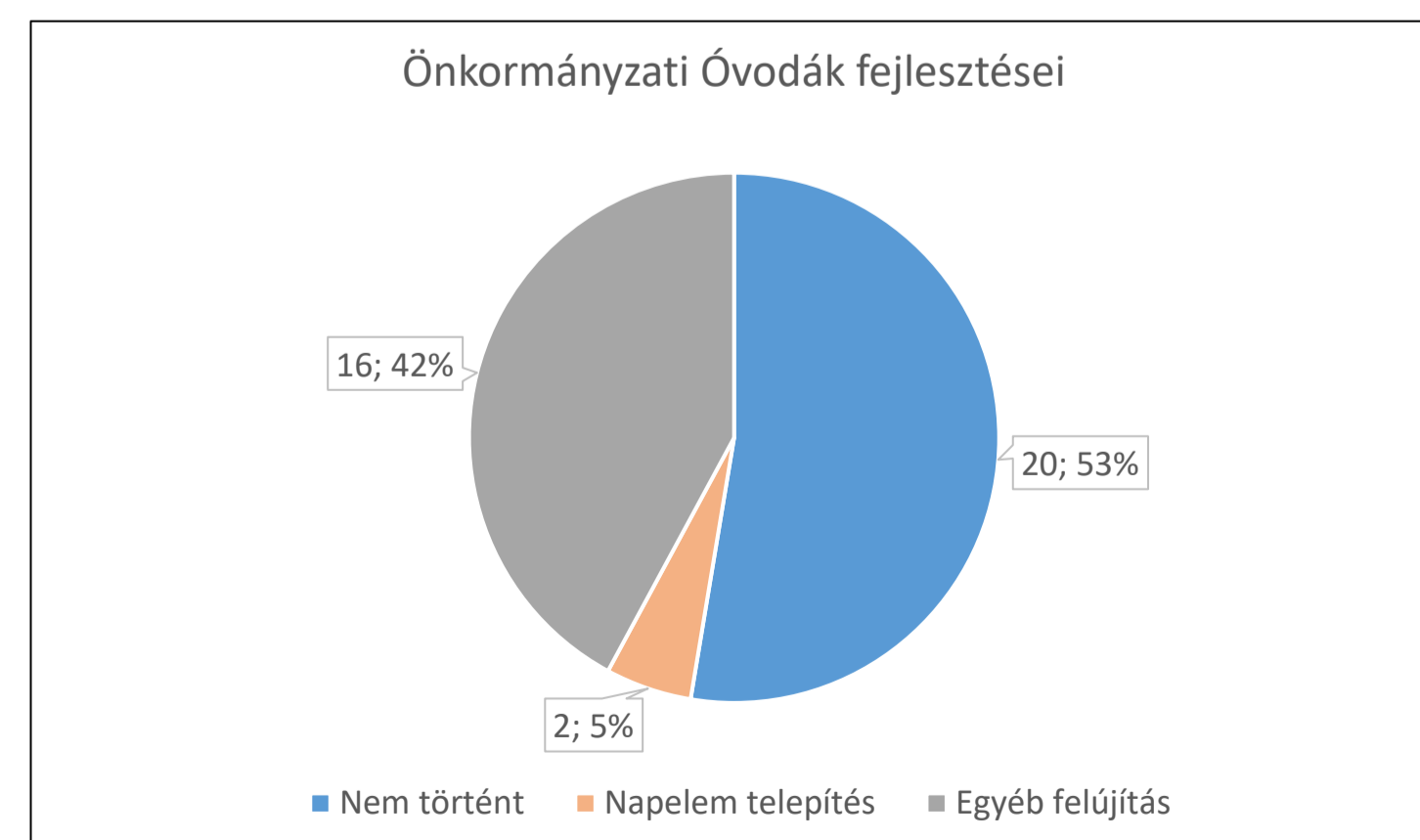
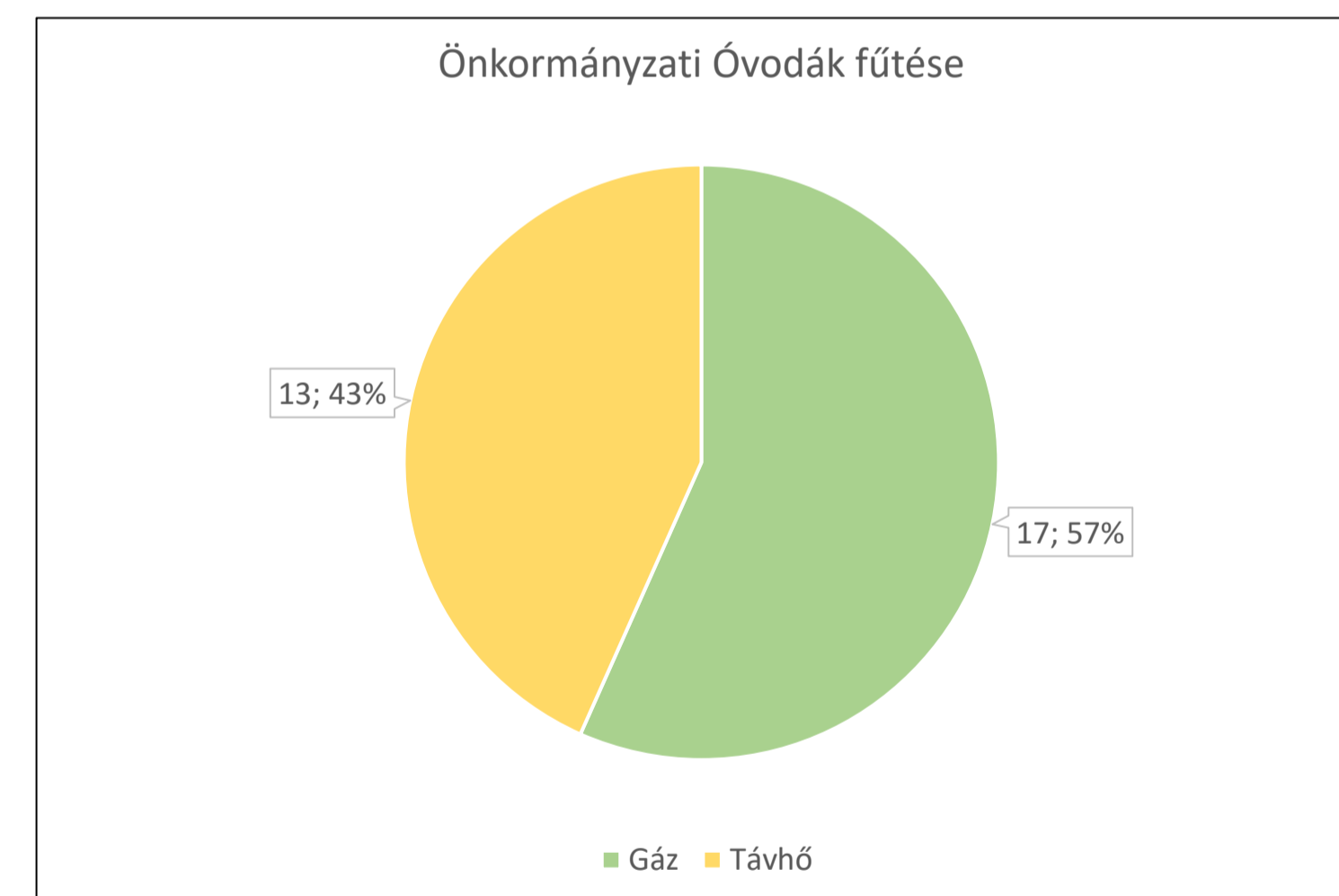
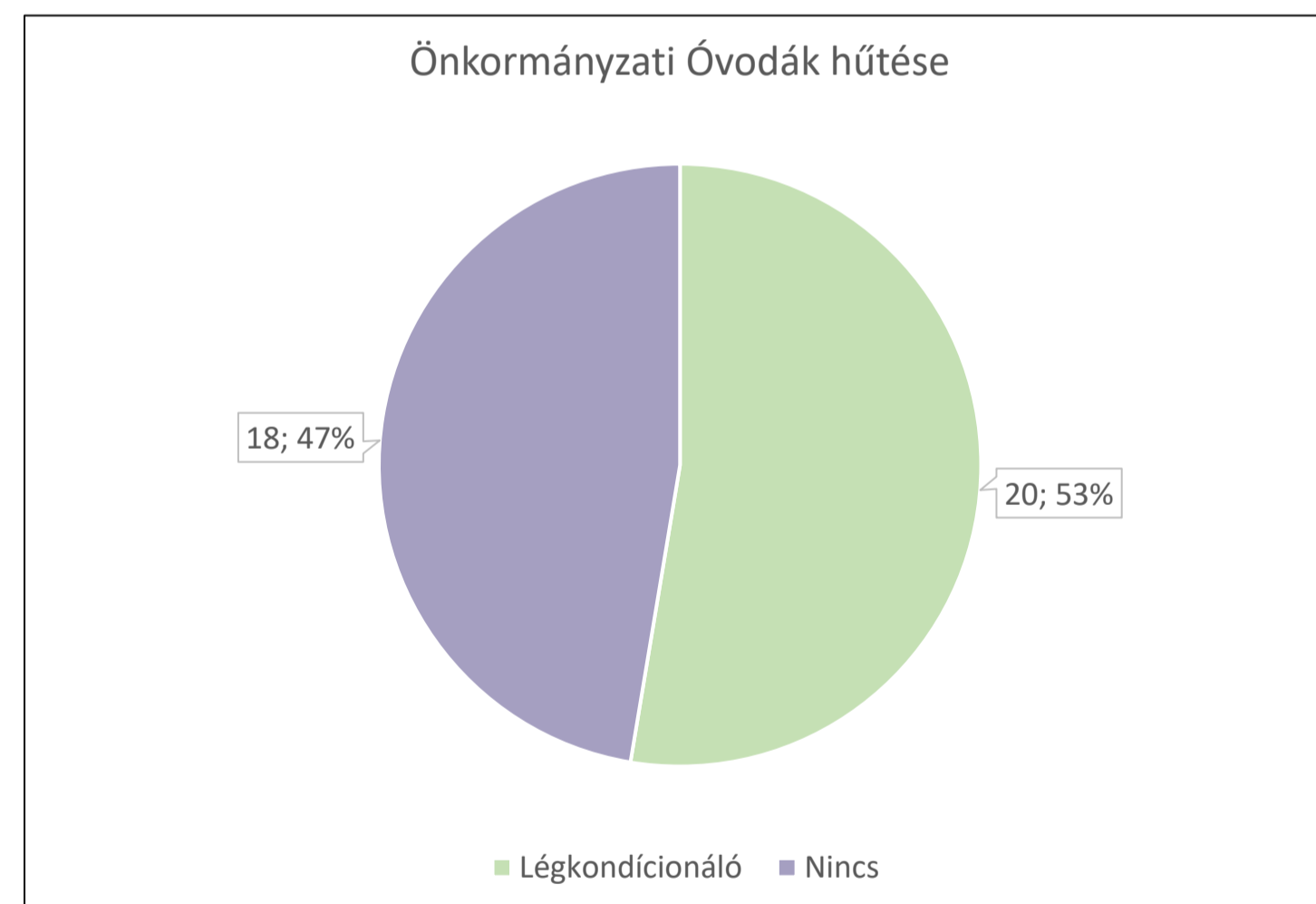
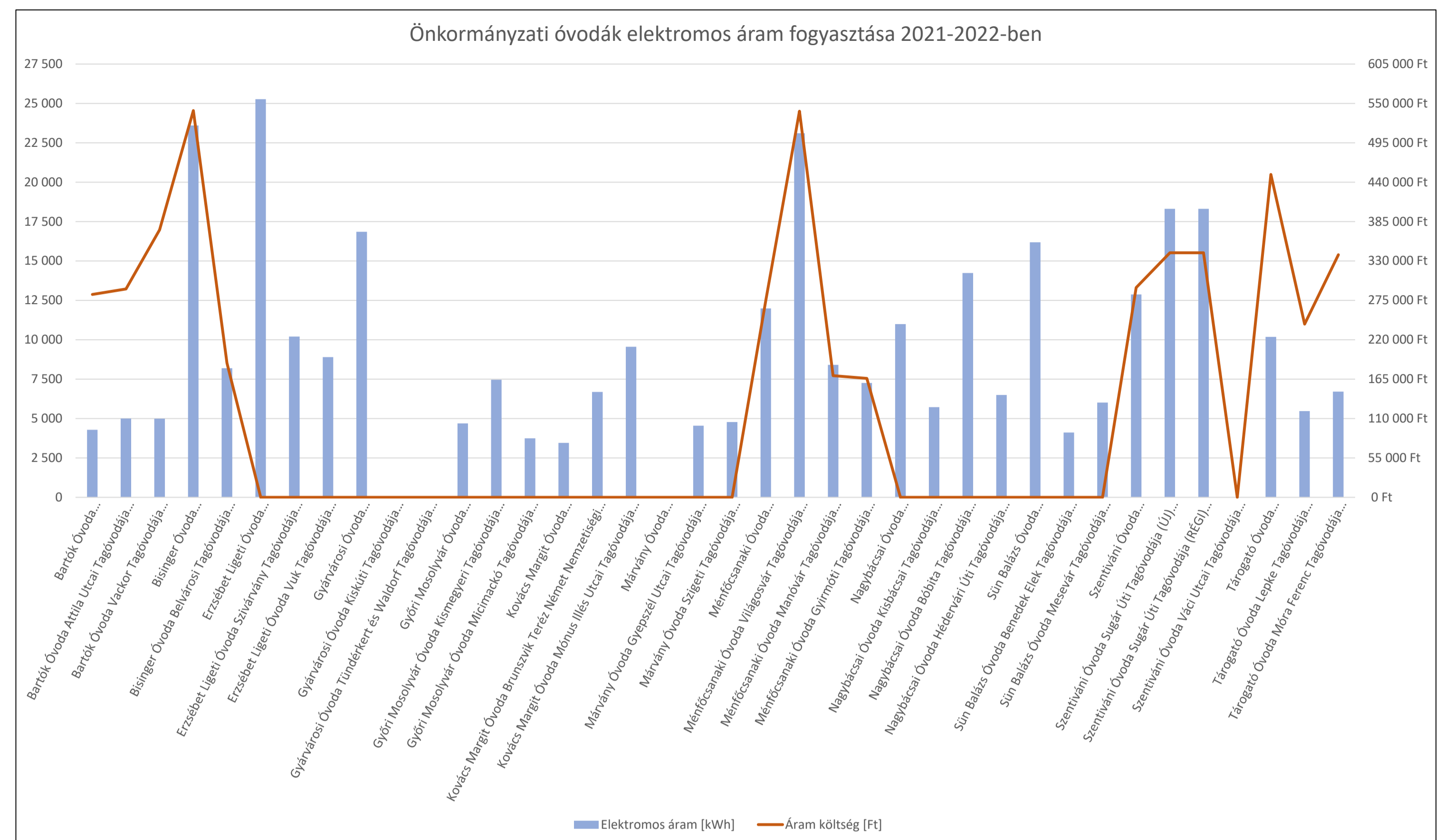
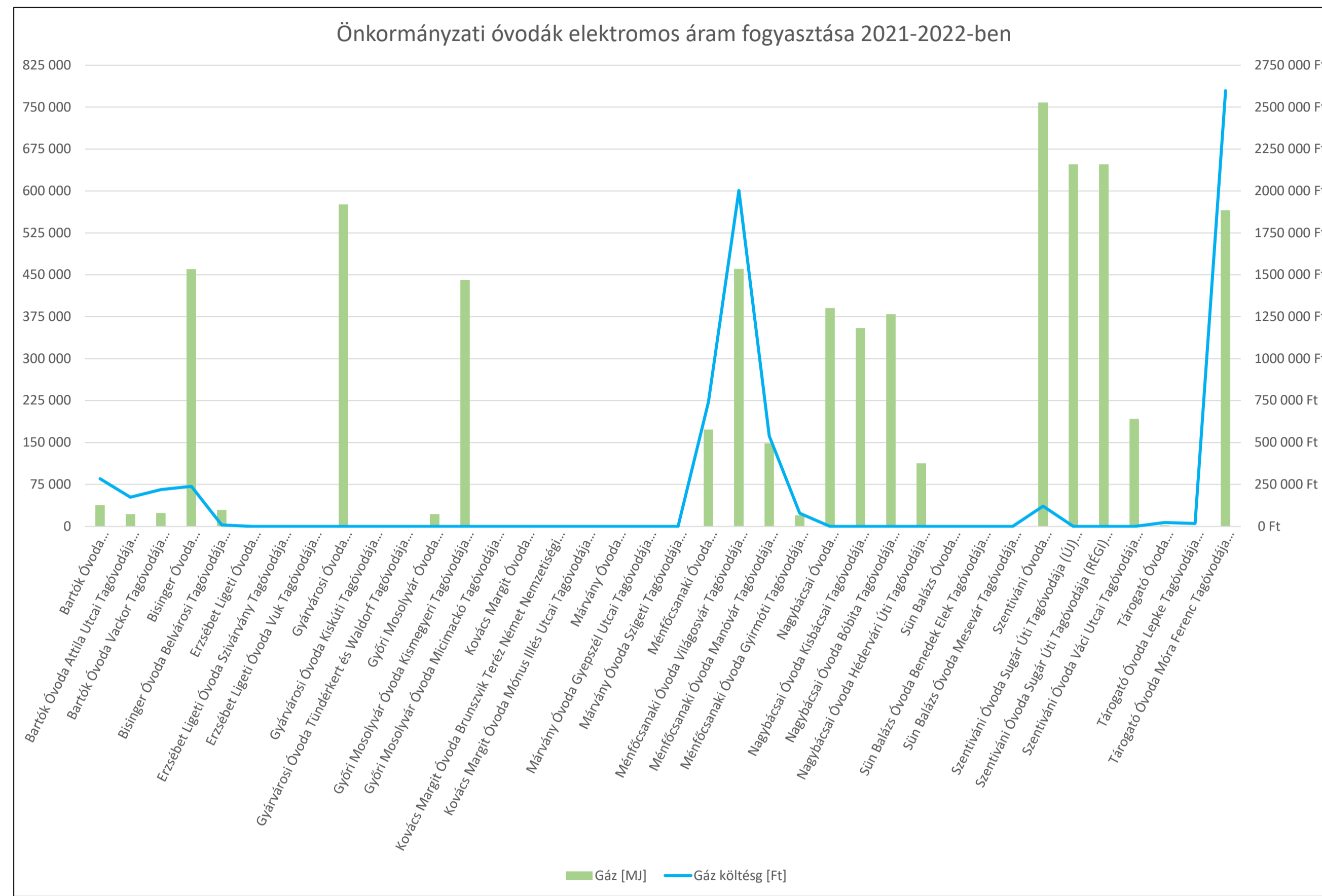

Intézmény neve, címe	Év	Energiafogy.	Közvetlen energia költség [Forint]	Egyéb költség [Forint]	Összesen	Fűtés	Melegvíz	Hűtés	Fejlesztés, beruházás	Szabályozhatóság
		Elektromos áram [kWh]								
Báthori úti 9026 Győr, Báthori út 2.	2021	1 518	34 740 Ft	16 371 Ft	51 111 Ft					
	2022	1 670	95 758 Ft	30 240 Ft	125 998 Ft	Gázkazán	Gázkazán	Nincs	Napelem telepítés	Termosztát
	2023	1 518	369 178 Ft	116 582 Ft	485 760 Ft					
Cuha utcai 9024 Győr, Cuha utca 16.	2021	10 846	248 215 Ft	236 910 Ft	485 125 Ft					
	2022	11 931	752 552 Ft	237 648 Ft	990 200 Ft	Távhő	Távhő	Nincs	Homlokzati hőszigetelés, tető hő és vízszigetelés fűtőkorszerűsítés	Termosztikus radiátorszelep
	2023	10 846	2 637 747 Ft	832 973 Ft	3 470 720 Ft					
Jósika utcai 9024 Győr, Jósika utca 2.	2021	1 420	32 497 Ft	24 100 Ft	56 597 Ft					
	2022	1 562	94 584 Ft	29 869 Ft	124 453 Ft	Gázkazán	Gázkazán	Nincs	Nem történt	Termosztát
	2023	1 420	345 344 Ft	109 056 Ft	454 400 Ft					
Kassák Lajos utcai 9023 Győr, Kassák Lajos utca 14.	2021	3 559	81 449 Ft	78 376 Ft	159 825 Ft					
	2022	3 915	247 305 Ft	78 096 Ft	325 401 Ft	Távhő	Távhő	Nincs	Napelem telepítés	Termosztikus radiátorszelep
	2023	3 559	865 549 Ft	273 331 Ft	1 138 880 Ft					
Kigyó utcai 9025 Győr, Kigyó utca 13.	2021	4 731	108 271 Ft	101 716 Ft	209 987 Ft					
	2022	5 204	327 336 Ft	103 369 Ft	430 705 Ft	Távhő	Gázbojler	Nincs	Nem történt	Radiátorok lezárhatóak
	2023	4 731	1 150 579 Ft	363 341 Ft	1 513 920 Ft					
Kisdobos utcai (Ménfőcsanak) 9012 Győr, Kisdobos utca 1-7.	2021	3 384	77 445 Ft	63 276 Ft	140 721 Ft					
	2022	3 722	228 735 Ft	72 232 Ft	300 967 Ft	Gázkazán	Gázkazán	Nincs	Épület szigetelése, új kazán, új radiátorok	Termosztikus radiátorszelep
	2023	3 384	822 989 Ft	259 891 Ft	1 082 880 Ft					
Kiskúti úti 9027 Győr, Kiskúti út 16.	2021	6 596	150 952 Ft	143 211 Ft	294 163 Ft					
	2022	7 256	457 171 Ft	144 370 Ft	601 541 Ft	Gázkazán	Gázkazán	Klíma 2db	2015:Ablakcsere, külső szigetelés 2017: régi kazán, új kondenzációs gázkazánra 2018: tetőcsere egész épületen	Termosztát
	2023	6 596	1 604 147 Ft	506 573 Ft	2 110 720 Ft					
Kodály Zoltán utcai 9023 Győr, Kodály Zoltán utca 18.	2021	13 618	311 654 Ft	308 751 Ft	620 405 Ft					
	2022	14 980	951 325 Ft	300 418 Ft	1 251 743 Ft	Távhő	Távhő	Nincs	Napelem, Inverter	Termosztikus radiátorszelep
	2023	13 618	3 311 898 Ft	1 045 862 Ft	4 357 760 Ft					
Mónus Illés utcai (felújítás miatt zárva) 9024 Győr, Mónus Illés utca 41.	2021	8 151	186 539 Ft	183 319 Ft	369 858 Ft					
	2022	8 966	568 564 Ft	179 547 Ft	748 111 Ft	Távhő, hőközpont	Távhő, hőközpont	Nincs	Jelenleg zajlik	Termosztikus radiátorszelep
	2023	8 151	1 982 323 Ft	625 997 Ft	2 608 320 Ft					
Örkény István utcai 9024 Győr, Örkény utca 2.	2021	4 950	113 283 Ft	94 203 Ft	207 486 Ft					
	2022	5 445	335 523 Ft	105 954 Ft	441 477 Ft	Hőközpont	Hőközpont	Nincs	Nem történt	Hőközpont által, radiátor szelep szabályozás
	2023	4 950	1 203 840 Ft	380 160 Ft	1 584 000 Ft					
Szelényi Imre Rudolf utcai (Gyrszentiván) 9011 Győr, Szelényi Imre Rudolf utca 5.	2021	5 208	119 187 Ft	108 970 Ft	228 157 Ft					
	2022	5 729	358 629 Ft	113 251 Ft	471 880 Ft	Kondenzációs gázkazán	Kondenzációs gázkazán	Nincs	Kazánok, nyílászárók cseréje, homlokzati szigetelés Tető hő és vízszigetelése Napelem telepítés	Radiátorok termosztikus radiátorszelep
	2023	5 208	1 266 586 Ft	399 974 Ft	1 666 560 Ft					
Türr István utcai 9022 Győr, Türr István utca 4.	2021	50	1 144 Ft	184 Ft	1 328 Ft					
	2022	55	2 951 Ft	932 Ft	3 883 Ft	Gázkazán	Gázkazán	Nincs	Napelem telepítés	Termosztát, egyes radiátorok szabályozhatóak
	2023	50	12 160 Ft	3 840 Ft	16 000 Ft					
Zöld utcai 9028 Győr, Zöld utca 38.	2021	15 110	345 798 Ft	329 441 Ft	675 239 Ft					
	2022	16 621	1 048 064 Ft	330 968 Ft	1 379 032 Ft	Távhő	Távhő	Nincs	Külső homlokzat és műanyag nyílászárók hőszigetelése; napelem	Termosztikus radiátorszelep
	2023	15 110	3 674 752 Ft	1 160 448 Ft	4 835 200 Ft					

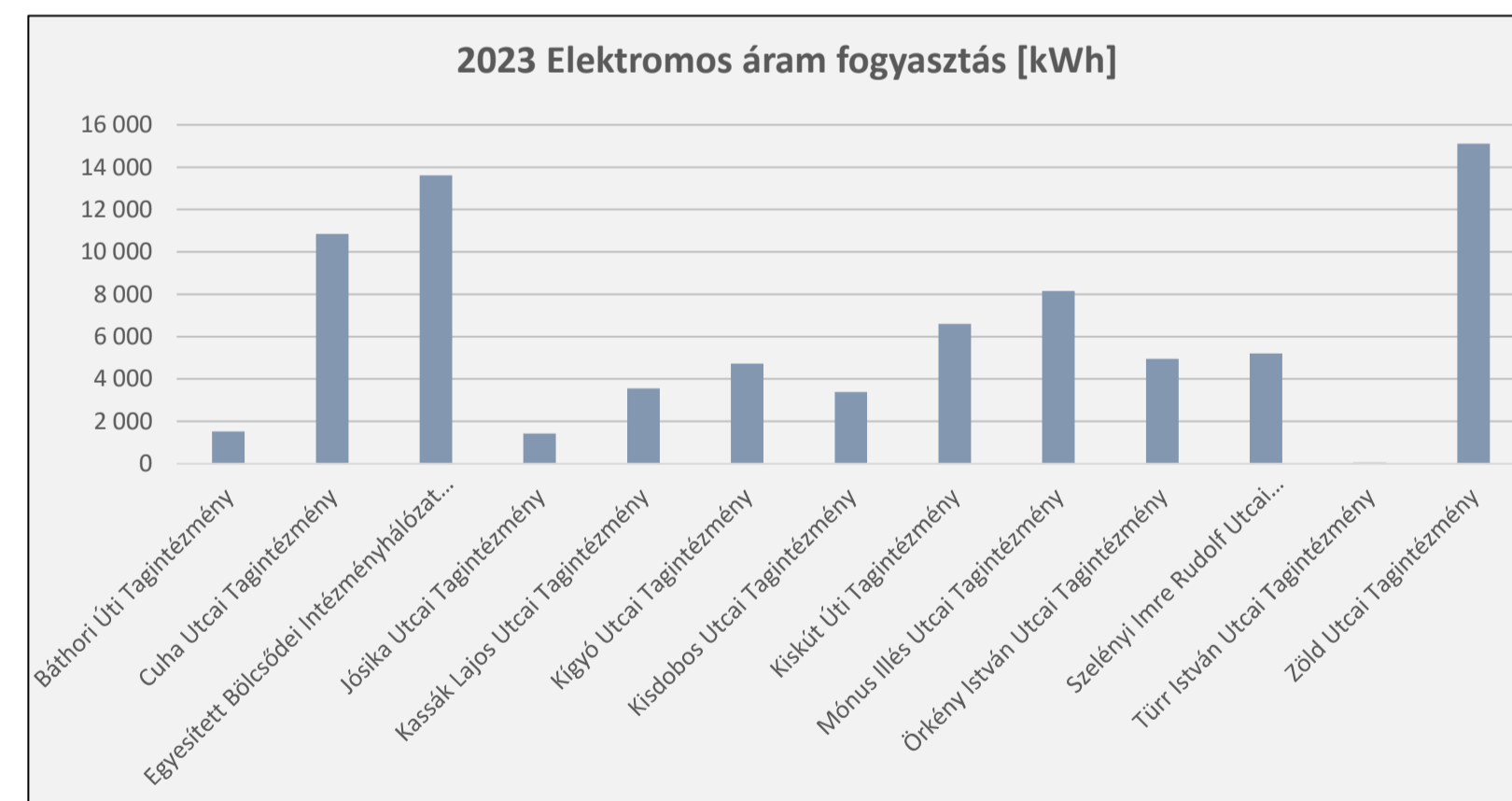
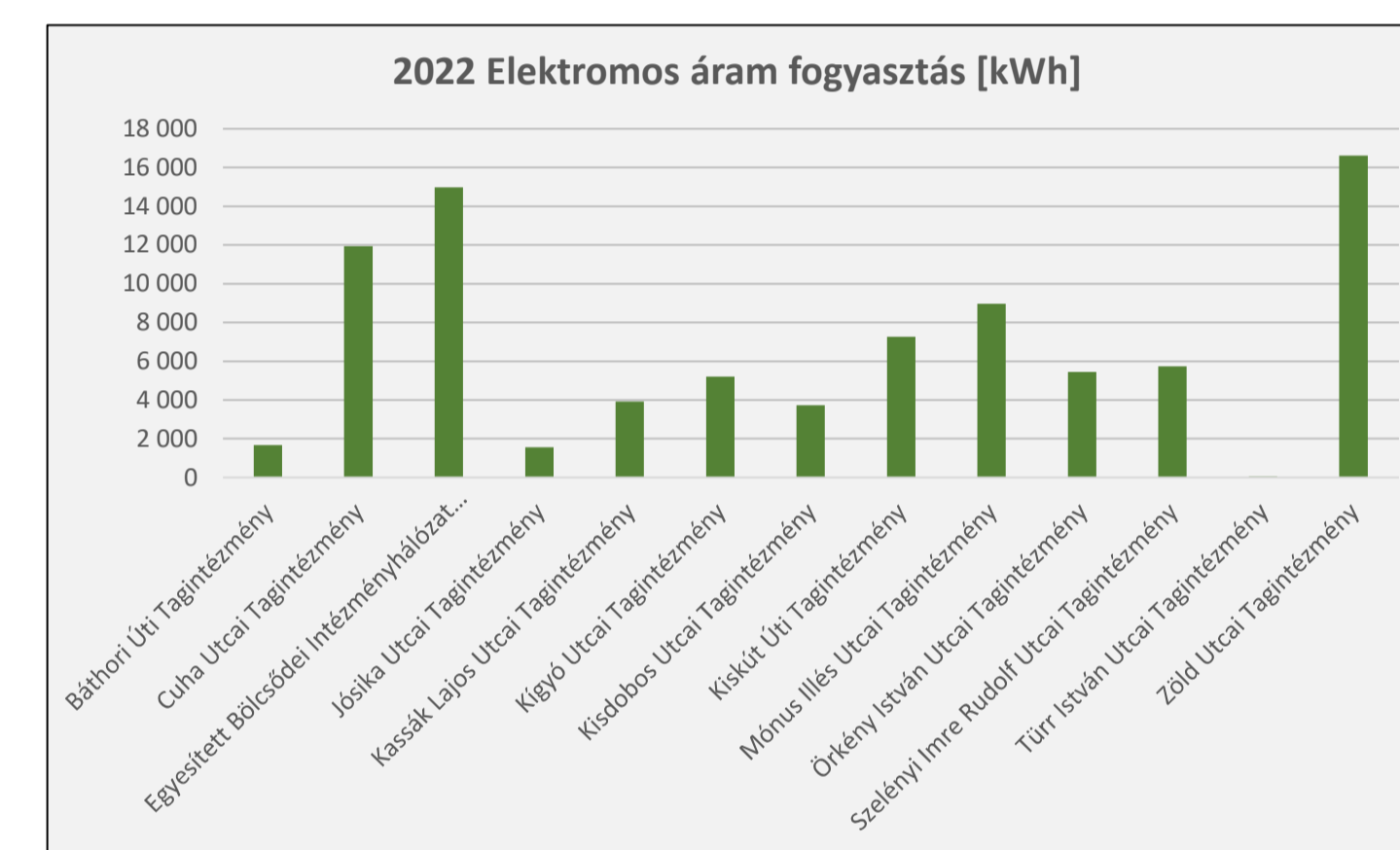
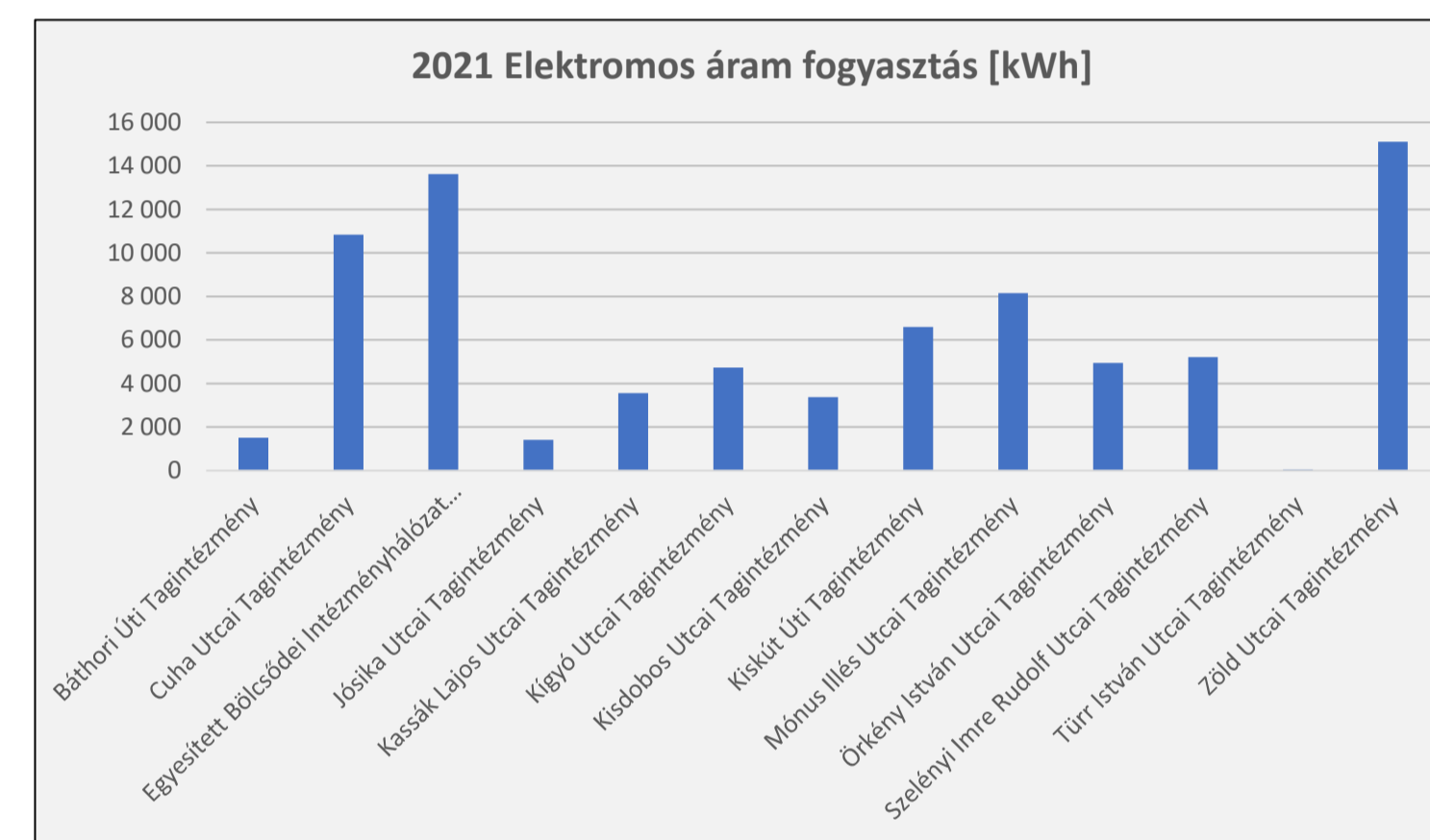
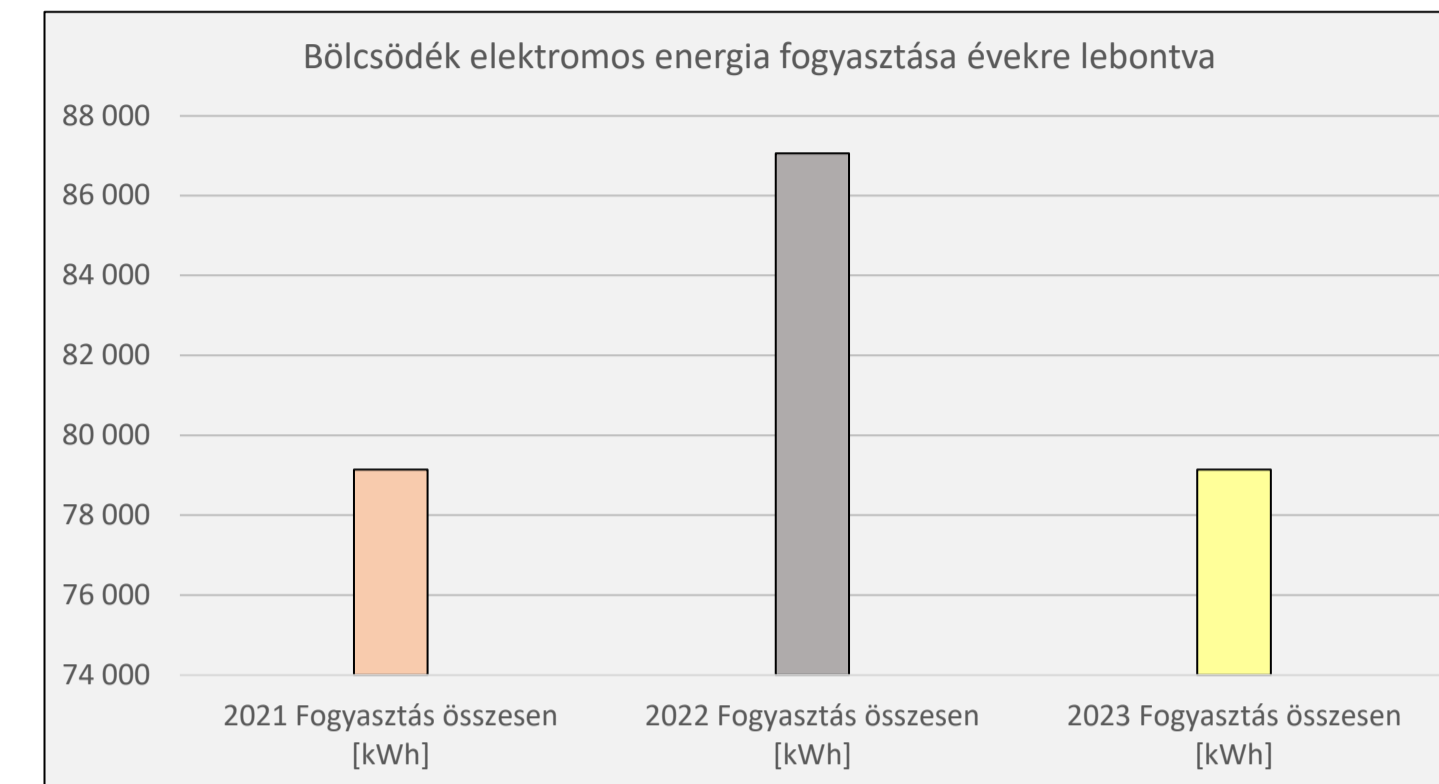
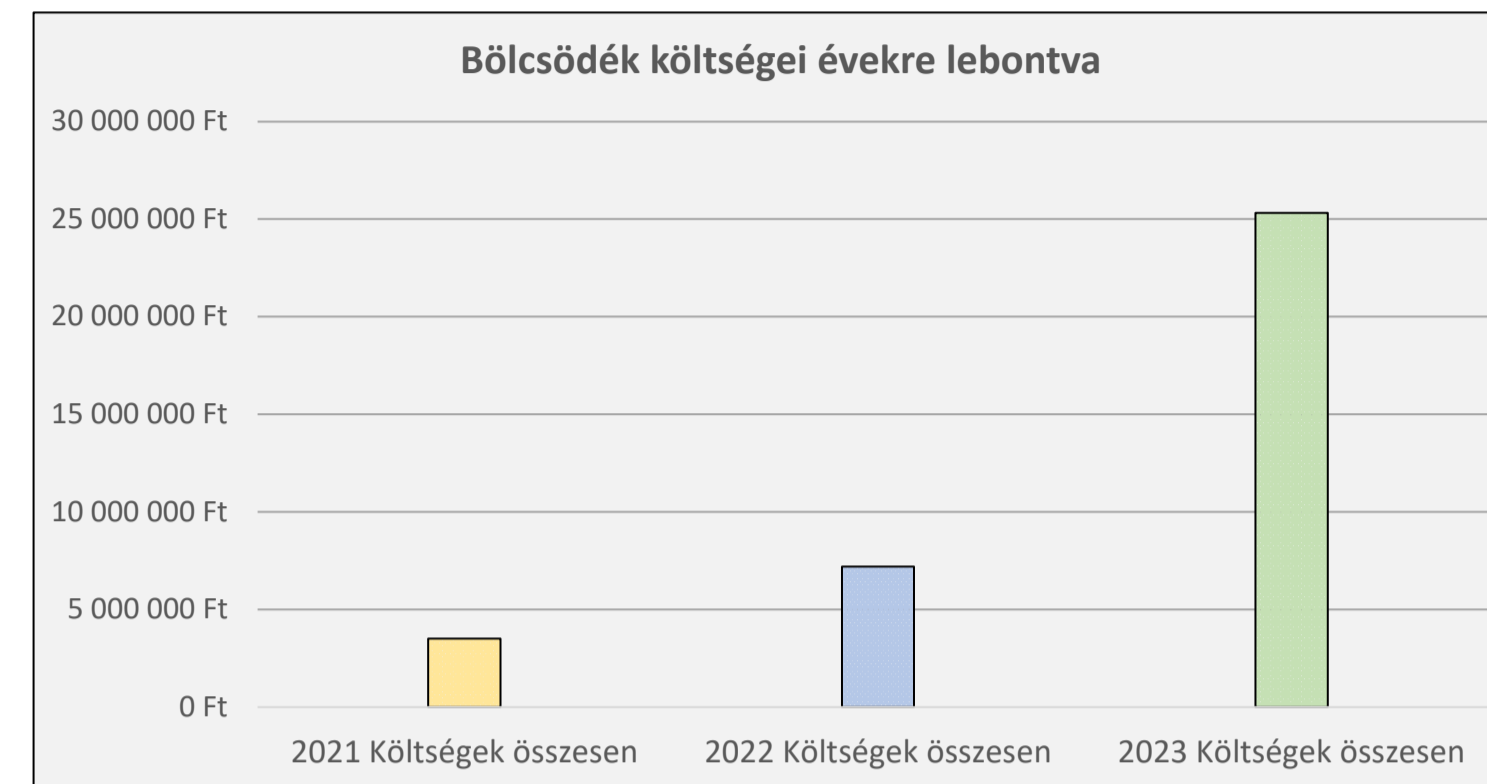
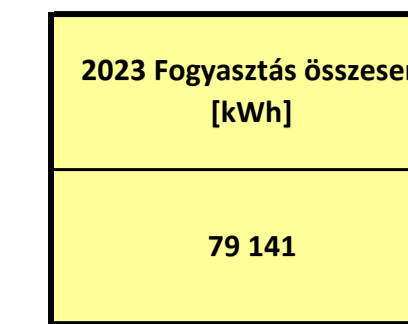
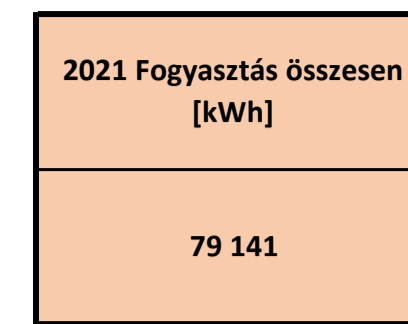
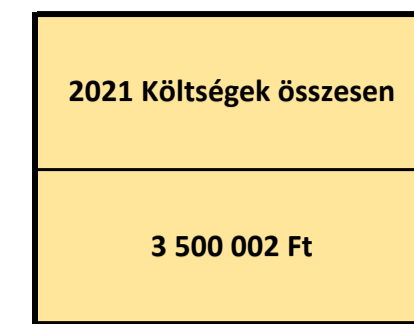

Összes Bölcsődéi Intézmény
13 db

Fűtés, melegvíz	
Gáz	Távhő
6 db	7 db

Felújítás		
Napelem telepítés	Egyéb felújítás	Nem történt
6 db	4 db	3 db

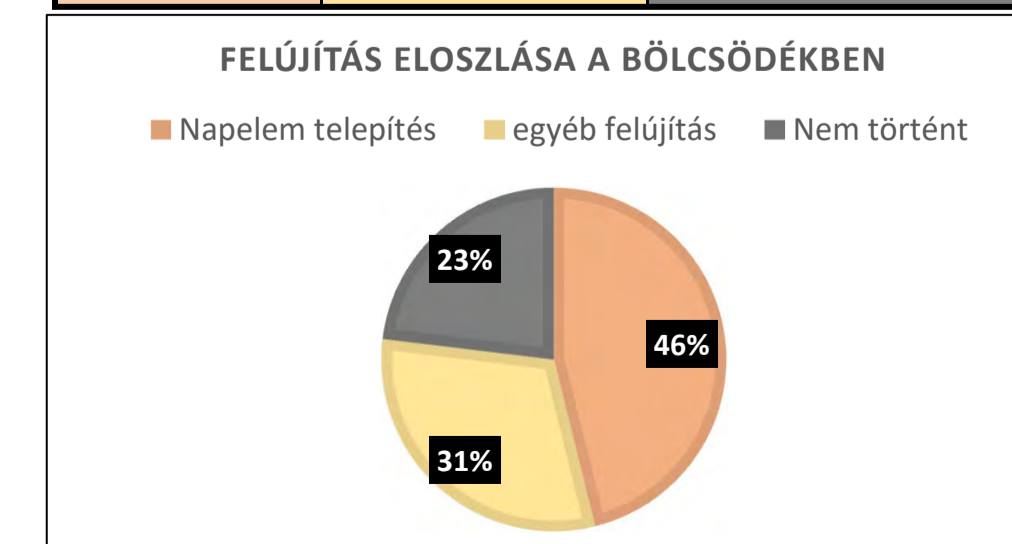
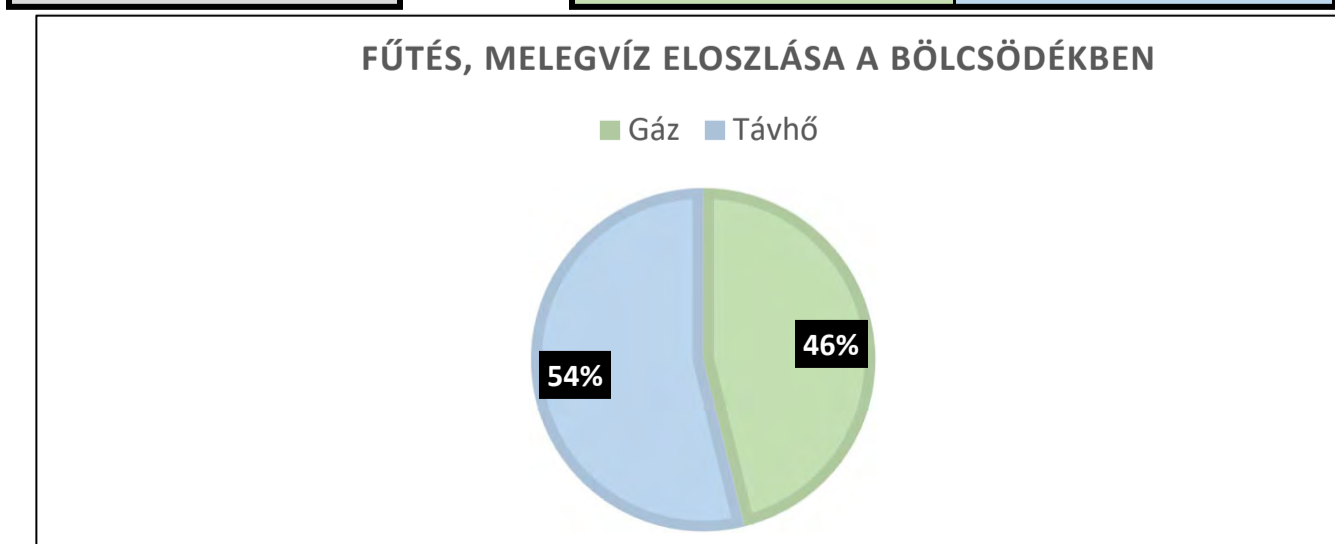

	Energia ár			COP/hatásfok	Hasznos hő ár		Megjegyzés
	Ft/GJ	EUR/MWh	Ft/kWh		Ft/GJ	EUR/MWh	
Villamosenergia	29 556	280	106,4	4,7	6 288	59,57	becsült
Gáz	8 972	85	32,3	0,9	9 969	94,44	becsült
Távhő - GEO	6 250	59	22,5	1	6 250	59,21	tényleges
Távhő - SZUM	18 056	171	65,0	1	18 056	171,06	tényleges

HUF/EUR

380

GYŐR TÉRSÉGI SZENNYVÍZTISZTÍTÓ TELEP (Bácsa, 0610/1 hrsz.)

A telephelyen a meglévő műtárgyak felhasználásával (finomrács, homok- és zsírfogó, előüleptető, osztóakna, denitrifikáló és levegőztető, utőüleptető, úszóiszap átemelő, fölősiszap átvételi akna, fellevegőztető szívó medence) egylépcsős eleveniszapos biológiai tisztítás biztosított, a szükséges mérésekkel és műszerezéssel, valamint iszapkezeléssel és elhelyezéssel.

A szennyvíztisztítási technológia során keletkező nyers-, és fölősiszap kezelése magába foglalja az iszapok előőrítését, a sűrített iszap rothasztását, a keletkező biogáz hasznosítását, a rothasztott iszap víztelenítését, szárítását és/vagy komposztálását. A rothasztott iszapszárító jelenleg üzemben kívül.

A telephelyen fogadott nem veszélyes hulladékok előkezelését, a biogáz kinyerését a szennyvíziszap kezelő technológiai soron végezzük a szennyvíztisztítás során képződő iszappal együtt.

A szennyvíztisztító telep technológiája, műtárgyai, berendezései

Mérőakna

A telepre érkező szennyvíz ultrahangos vízmennyiség-mérőn halad keresztül, mely az érkező intenzitást és az összegzett mennyiséget méri és regisztrálja. Az ultrahangos érzékelőt mérőműtárgyba építették be.

Vas(III) só adagolás

A Dél-nádorosi átemelő által nyomott szennyvízhez 1000 m³ -enként 30-34 l vas(III)sót adagol a két Prominent Sigma vegyszeradagoló szivattyú egyike. A vegyszer egy 28 m³-es műanyag tartályban van, amit fedett vasbeton kármentőben helyeztek el.

Rács gépház

A szennyvíz 8 m hosszú bukóélen bukik át, a rácsok egyenként 2 m széles csatornáiba.

A csatornáknál a rács előtt elektromosan működtethető zsilip van beépítve, mellyel az adott rács és a hozzátartozó homokfogó medence kiiktatható.

A 1,4 m széles, 6 mm pálcaközű Huber gyártmányú SSF lépcsős rácsok a kifogott rácsszemetet a rácsgépház temperálható helyiségében elhelyezett szállítócsigára Huber Ro8t (L = 12 m, p = 1,5 kW) ejtik, amely azt egy Huber WAP típusú rácsszemét présbe szállítja

(Q = 4 m³/h, P = 3 kW). A kipréselt víz a csurgalékvíz rendszerbe folyik. A préselt rácsszemét görgősoron mozgatható konténerbe hullik. A rácsok működése automatikus, vízszintről illetve időkapcsolóról vezérelt.

Légbefúvós hosszanti átfolyású homokfogó

A síkrácsokat elhagyó szennyvíz légbefúvós homokfogókba kerül. A homokfogót három egymással párhuzamosan futó 40 m hosszú, 2 méter széles, egyenként 450 m³ térfogatú medence alkotja. A homokfogókban hosszirányban folyó vizet az excentrikus légbefúvás keresztirányban mozgatja, így a vírzészecskék spirális pályán mozognak. A homokfogó légbefúvással ellentétes oldali szélét zsírfogónak alakították ki lazán és hézagosan felfüggesztett lemezsíkokkal leválasztva.

A szennyvíztisztító telepre érkező víz szaghatása a homokfogó műtárgynál a legintenzívebb a levegőztetés miatt. A szaghatás csökkentésének érdekében a műtárgy polikarbonát lefedést kapott. A levegőztetés hatására folyamatosan képződik használt levegő a lefedés alatt, amit el kell távolítani és meg kell tisztítani. Ezt a feladatot 2 db biofilter látja el. A biofilterek működése és a homokfogóba történő levegő befújás folyamatos.

A vízmozgás sebességét a légbefúvással úgy kell szabályozni, hogy az 30 cm/s legyen. Ennél a sebességnél a homok a medence fenekén kialakított hosszanti zsonpban rakódik le.

A kiüledett homokot a medence aljára telepített Finnhane láncos kotró (P = 0,37 kW) húzza a műtárgy elejére. A műtárgyból a homokot mamutszivattyú emeli ki és juttatja a rács gépház és homokfogó közé telepített 2 db AkviPatent 20 homokvíztelenítő berendezés

(P= 0,75 kW) egyikébe. A benyomott zagy szétválik vízre és homokra. A víz visszafolyik a telepi csurgalékvíz rendszerbe, a kiüledett homokot a homokvíztelenítő berendezés csiga segítségével folyamatosan konténerbe üríti.

A felúszott zsírt a medence felső részére szerelt Finnchane (P = 0,37 kW) kotró rendszer a kotró mozgásával a zsírgyűjtőbe tolja. A zsírgyűjtőből a zsírt motoros tolózár nyitásával lehet a zsírgyűjtő aknába üríteni. A zsírgyűjtő aknában befolyó zagy szétválik vízre és zsírra.

A zsírt rendszeres időközönként szippantó-autó a rothasztóba táplálja be.

A homokfogó műtárgy végét az osztóműtárgynál egy-egy elektromos működtetésű zsilip zárja le, amely a rács oldali zsilippel együtt az egyes ágak kiszakaszolását teszi lehetővé.

A homokfogó után kialakított osztóműtárgy jelenleg két, távlatilag három útra irányítja a szennyvizet. Az egyik ág az előülepítő medencékhez vezet, 2 db 1,0 m széles zsilipen át 1200 mm-es átmérőjű csövön. A másik jelenleg havária események alkalmával használt ág 1200 x 1200 mm-es mechanikus zsilippel zárható térből 1200 mm-es csővel a nyomóaknán keresztül a befogadóba folyik. Zárt zsilipállás mellett a megemelkedett szintű víz túlbukón átömölve juthat a levezető csőbe.

Előülepítők

A két sugárirányú átfolyású ülepítő 2db 40 m átmérőjű, 1130 m² felületű, egyenkénti térfogata 3377 m³.

Az előülepítőkbé a középen levő csillapító hengeren keresztül érkezik a szennyvíz-iszap elegy. A víz lebegőanyag tartalmának fokozatos kiülepedése mellett, a szennyvíz a körbefutó bukóvályú 30 cm-rel megmagasított kétoldali bukóélein átbukva távozik a gyűjtő vályúba.

A vályúból az előülepítet szennyvíz a biológia blokk műtárgyakba folyik.

Az ülepítő fenekén kiülepedett iszapot két oldalon meghajtott (P=2 x 1,5 kW), sínen mozgó acélkerekekre támaszkodó, osztott logaritmikus kotrólapátú VOEST-ALPINE típusú kotró juttatja az iszapzsompba. Az iszapzsompból medencénként egy-egy szivattyú FLYGT NZ 3102 LT 423 (P = 3,10 kW, Q = 30 l/s, H = 4,80 m) (+1 melegtartalék) szívja ki az iszapot DN 200 saválló acélcsövön keresztül. A szivattyúk az iszapot a nyersiszap sűrítő műtárgyba továbbítják.

A csapadékos idejű hidraulikai csúcsterhelés leválasztása (üzemen kívül)

Csapadékos időben, a maximum 6.000 m³/h terhelésből, az előülepítők után leválasztható mintegy 1.000 m³/h-nyi szennyvíz mennyiség. (A biológiai tisztító fokozat maximum hidraulikai terhelhetősége 5.000 m³/h).

A leválasztás az előülepítőkről elfolyó vízből, egy az elvezető vályúra telepített by-pass vezetéken keresztül, motoros tolózár segítségével, indukciós mennyiségmérővel mérve végezhető el. A motoros tolózár, időkésleltetést is lehetővé téve, automatikusan nyit, amint a nádorvárosi átemelőben a csapadékos idejű szivattyúk valamelyike üzembe lép. Az időkésleltetés várható ideje 15–30 perc. Eközben a legszennyezettebb „szenny-víz eleje” teljes egészében rávezethető a biológiai tisztító fokozatra. Az így leválasztott előülepített szennyvíz az elfolyó tisztított szennyvíz mennyiségének a mérésére szolgáló Parshall mérő után folyik a biológiailag is tisztított szennyvízhez.

Több éves üzemi tapasztalatok alapján a telep biológiai tisztítási fokozata a kibocsátási határértékek betartásával kezelni tudja a 6000 m³/h szennyvízterhelést, a leválasztásra ezidáig nem került sor. A kiépített tehermentesítési lehetőséget továbbiakban is fenntartjuk, szükség esetén üzembe helyezzük. A fenti teljesítményt meghaladó intenzitású csapadékvizeket a városi hálózat engedélyezett pontjain vezetjük a befogadóba.

Az előülepített szennyvíz osztása

Az előülepítőket elhagyó szennyvíz egy osztóműbe kerül, amelyben a szennyvizet a négy db biológiai tisztító egységnek megfelelően 4 egyenlő arányú részre kell osztani. Az osztómű egy 8,1 m hosszú 2,6 m széles, 2,6 m mély vasbeton műtárgy, amelynek az északi oldalához csatlakozik az előülepítőkről elvezető 2,2 m széles vályú, ill. a déli oldalon lép ki a 4 db 1,8 m széles vályú csoport, amelyeken keresztül a víz rávezethető az egyes biológiai fokozatokra. Az elvezető vályúk kezdeti 1.800 mm-es szélessége később 1.000 mm-re szűkül.

A vályúfenékek magassága 112,8 mBf. Az elvezető vályúk mindegyike kézi erővel hajtott táblás zsilippel zárható le.

Biológiai tisztító műtárgyak

Az alapeljárás olyan eleveniszapos biológiai tisztítási módszer, amely a szerves szennyezők eltávolítása mellett biológiai úton oldja meg a szennyvíz nitrogén szennyezőinek (nitrifikálás, denitrifikálás) az eltávolítását is.

A biológiai tisztító blokk 4 teljesen megegyező párhuzamos tisztító vonalból áll. Mindegyik vonal tartalmaz egy levegőztető medencét, egy anoxikus medencét és két utóülepítő medencét. A levegőztető medence mélylégbefúvósos, finombuborékos oxigénellátással működik.

A medence térfogata 4.400 m³, a vízmélység 4,8 m. A medence alján 1936 db Flygt Sanitaire finombuborékos levegőztető elem van. A levegő közös saválló csővezetéken érkezik a 4 levegőztető medencéhez. A medencékre áramló levegő mennyiségét V-szelepek szabályozzák. A V-szelepeket a medencében lévő oldott O₂ mennyiségét érzékelő Endress-Hauser szondák vezérlik. A medencékben 1-2 mg/l oldott O₂ szintet kell tartani a tisztítás megfelelő hatásfokának fenntartásához. A levegőztető medencékben tartandó iszapszint 3,5 kg/m³ - 5 kg/m³.

Az anoxikus medence közvetlenül a levegőztető medence mellett található, köztük számos átvezetés létesült. Az anoxikus medence térfogata 1600 m³. A medencében ugyanolyan magas iszapszint van, mint a levegőztetőben, tehát 3,5 -5 kg/m³. Erre az iszapfelhőre itt is a megfelelő tisztítási hatásfok fenntartása miatt van szükség. Vigyázni kell, hogy az iszap ne ülepedjen ki a szennyvízből, mert akkor nem érintkezik vele és nem tudják az iszapban élő mikroorganizmusok elvégezni a tisztító tevékenységüket. Mindegyik anoxikus medencében 2 db FLYGT SR 4410 (P=2,3 KW) keverő gondoskodik az iszap lebegésben tartásáról.

Az eleveniszapos tisztítás elengedhetetlen feltétele a recirkuláció, vagyis az iszap és víz hatékonyabb érintkeztetése. A kiskörös recirkuláció aknája a levegőztető medence mellett az anoxikus medence DK végén helyezkedik el. Minden tisztító vonal kiskörös recirkulációs aknájában található egy üzemelő recirkulációs szivattyú: FLYGT PP 4630 (P = 2,0/1,50 kW, Q = 202 l/s, H=0,30 m, 110), valamint mellette egy meleg tartalék. Az akna le nem zárható összeköttetésben van a levegőztető medencével.

A nagy körös recirkuláció az utóülepítőben kiülepedett iszap biológiai tisztító műtárgyakba történő visszavezetését jelenti. A nagy körös recirkulációs aknák az anoxikus medencék DK-i végében találhatóak, a kiskörös recirkulációs aknák mellett. Az aknában egy FLYGT PP 4640 (P = 3,40/2,50 kW, Q = 202 l/s, H=0,64 m, 150) szivattyú és egy meleg tartalék helyezkedik el. A nagy körös recirkulációs aknát az utóülepítő medencékkel DN 600-as acélcső köti össze, ami kézi erővel mozgatható zsilippel zárható.

Utóülepítők

A levegőztető medencékből a szennyvíz DN 1000 vezetéken folyik át az utóülepítő medencékbe. Mindegyik biológiai vonalhoz 2 db utóülepítő medence tartozik, összesen 8 utóülepítő medence látja el a tisztított szennyvíz és iszap szétválasztásának feladatát.

Az utóülepítők egyenként 594 m² felületűek és 2250 m³ térfogatúak. A szennyvíz csillapító elemeken keresztül érkezik be a medencébe. A hosszanti átfolyású medencében az iszap folyamatosan ülepedik ki a medence fenekére. Az iszapot a medencébe telepített Finnchane kotró rendszer távolítja el. Az utóülepítők elejébe épített iszapelvételi zsompokból lehet a láncos kotrók által összegyűjtött iszapot eltávolítani a rendszerből. Az iszapelvételi vályúkból a recirkulációs aknákat DN 600-as vezeték táplálja iszappal, melyekből a DN 200-as iszapelvételi csövek leágaznak.

Az utóülepítő felszínére úszó anyag eltávolításában szintén a Finnchane kotró rendszer állandó mozgása játszik szerepet. A láncos kotró körbe járása során a medence alján az iszapot a medence elejére húzza, a medence felszínére felúszó anyagokat pedig a medence hátsó részébe telepített fölöző vályúk felé tolja. Ezeket a vályúkat motoros berendezés buktatja a vízbe, ahonnan víz és felúszó iszap elegye folyik bele a vályúba. A vályúból ez az elegy az úszóiszap átemelőbe folyik.

Úszóiszap átemelő

A kotrók által összeterelt úszóiszap gravitációsan az úszóiszap átemelőbe folyik.

Az átemelő nedves aknájából szintkapcsolóról vezérelt FLYGT CP 3085 HT 252 típusú (Q=7 l/s, H=10 m, P=2,4 kW) szivattyú nyomja az iszapot a közvetlenül a gépi rács elé a technológia elejére. A beépített két gép közül egy üzemi, egy beépített meleg tartalék. A szivattyúk elzáró szerelvényei külön száraz aknában találhatóak.

Fúvógépház

A gépházban 4 db HV TURBO fúvó (HV-TURBO KA 55/GA200, $Q=6000 \text{ m}^3/\text{h}$, $p=600 \text{ mbar}$, $P = 160 \text{ kW}$) berendezés található, jelenleg mindegyik melegtartalék.

A fúvógépházban található 1 db HV-TURBO KA22SV-GL225 típusú turbókompresszor került beállításra ($Q=9900-22000 \text{ m}^3/\text{h}$, $D_p=580 \text{ mbar}$, $P_{\text{mot}}=500 \text{ kW}$), a légellátás jelenleg ezzel történik. A légellátási rendszer automata. Mindegyik levegőztető medencében van 1 db Endress-Hauser oldott oxigénmérő, ami a medencében lévő oldott oxigén mennyiségét méri. A szintnek $1,5 \text{ mg/l}$ körül kell lenni. Ez a szonda vezérli az adott medencének a légellátó vezetékén lévő szelepet. Ha kevés az oxigén a medencében, akkor nyitja a szelepet, ha sok, akkor zárja. A fúvók előtt egy nyomásmérő van beépítve, ami a fúvók vezérlőpaneljainak ad jelet.

A vezérlő panel érzékeli a nyomás emelkedését, ha zárnak a szelepek és elkezd visszavenni egy fúvó teljesítményét, vagy akár le is állítja. Szelep nyitás esetén a folyamat fordítva játszódik le.

A fúvógépházból történik a fellevegőztető medence és a fölősiszap dekantáló medence légellátása. Az ide áramló levegő mennyiségét motoros szelep szabályozza.

A fúvók a zajhatás csökkentése érdekében hangszigetelő burkolattal ellátottak.

Tolózárakna

A tisztított szennyvíz kormányzása külön vb. aknában elhelyezett DN 1200 méretű ERHARD típusú tolozárak segítségével történik, a tisztított szennyvíz vagy közvetlenül, vagy fertőtlenítést követően kerül bevezetésre a befogadóba.

Fertőtlenítő medence (üzemen kívül)

A fogadó aknába perforált csővezetéken keresztül vezethető be a klóros víz.

A vegyszerbekeverő medencében mechanikai gyors keverővel (FLYGT 352.010, $n=1330 \text{ /min}$, $P=1 \text{ kW}$) biztosítható a fertőtlenítő oldat jó elkeveredése. A vegyszerbekeverő medencéből csővezetéken folyhat át a szennyvíz a kör alakú ($\Phi=27 \text{ m}$) fertőtlenítő medencébe, ahol biztosítjuk a behatási időhöz szükséges hatékony térfogatot. Használat esetén a víz spirális áramlását a medence peremére épített FLYGT 4410.011 típusú ($D=2500 \text{ mm}$, $n=31 \text{ /min}$, $P=2 \text{ kW}$) áramláskeltő biztosítja. Az összes behatási tér: $V=3509 \text{ m}^3$, amely a vegyszerbekeverő medence, a fertőtlenítő medence, a bukó és gyűjtőakna, valamint a Mosoni-Dunába vezető nyomócső térfogatát foglalja magába.

A fertőtlenítő medencéből gyűjtő és bukóaknán át folyhat a szennyvíz a nyomóaknába, azon keresztül a Mosoni-Dunába.

Klórozó gépház (üzemen kívül)

A klórozó épületben 4 db vákuumos ADVANCE típusú $10 \text{ kg Cl}_2/\text{h}$ teljesítményű kézi szabályozású, távszabályozós klórgáz-adagoló berendezés van.

A klórozó gépházban 2 db HAVÁRIA típusú klórgázömlést elhárító berendezés került elhelyezésre.

A vész-szellőzés típusa TPMV 5001 ($Q=4500 \text{ m}^3/\text{h}$, $p=600 \text{ mm v.o.}$, $P=2,2 \text{ kW}$), a ventilátorokat a légtér klórtartalom mérő berendezés $1 \text{ mg Cl}_2/\text{m}^3$ koncentrációnál automatikusan indítja.

A medencébe adagolandó klóros vizet az injektorban állítják elő a nagynyomású működtető vízzel. Az injektort működtető FLYGT BS 2102 HT búvárszivattyú ($Q=4,3 \text{ l/s}$, $H=40 \text{ m}$, $P=5,2 \text{ kW}$) a vegyszerbekeverő medence fogadó aknájából szív.

A klórgáz tároló raktárban az MSZ 10.273-85 szabvány előírása szerint vízpermet előállítását biztosító csővezetékrendszer épült ki.

A fertőtlenítés nem folyamatos, csak hatósági elrendelés esetén kell működtetni.

A telephelyen klórgáz tárolása nem történik, szükség esetén bérelt hordó helyszínre szállítása után indítható az adagolás.

Tisztított szennyvíz fellevegőztető medence

A tisztított szennyvíz elvezető vályúból a tisztított szennyvíz DN 600-as acélcsővön keresztül gravitációsan érkezik a medencébe. Ha valamilyen okból a medencébe történő áramlást meg kell szüntetni, a medencébe csatlakozás előtt található egy kézi hajtású pillangószelep, amivel lezárható a medence.

A medencében az áramlást hidra szerelt 1 db Flygt áramláskeltő biztosítja. Az $5,5 \text{ m}$ mély $2 \times 5 \text{ m}$ széles, 27 m hosszú 1000 m^3 hasznos térfogatú csatorna medencében folyik a tisztított szennyvíz

fellevegőztetése. A fellevegőztetéshez szükséges oxigénbevitt a medence fenéken elhelyezett 1064 db KKI 215 típusú (Nopol) membrános levegőztető elemek végzik.

Tisztított víz recirkulációs akna

A tisztított szennyvizet 2 db FLYGT NP3202 (P = 30 KW) szivattyú táplálja vissza a DN 800-as csőbe, ami a B-aknában köt rá a szennyvíztisztító felé tartó DN 1400-as vezetékre.

A visszaforgatott tisztított víz nagy mennyiségű NO₃-t és oldott O₂-t tartalmaz, amik gátolják az anaerob folyamatokat, ezáltal a berothadást. További előnye a visszatáplálásnak, hogy a DN 1400-as vezetékben történt tartózkodási időt nagymértékben csökkenti, ami szintén nehezíti a berothadási folyamatok kialakulását. A recirkuláció miatt a csőben emelkedik az áramlási sebesség, ezáltal kisebb lesz a kiülepedés.

Tisztított szennyvíz elvezetése és elhelyezése

A tisztítótelepi nyomóaknából a szennyvíz NA 2400 mm-es ROCLA, illetve acélsővel kitorcoló művön keresztül a Mosoni-Dunába kerül, sodorvonalai bevezetéssel. A bevezetés helye a folyó 8+350 fkm szelvénye. A szennyvízcső a Mosoni-Duna balparti védvonalát a 6+239 tkm szelvényénél keresztezi. A szennyvízpipa felső éle 103,80 m B.f. magasságú.

A meglévő árvédelmi töltés két oldalán zsilip tolózár akna található.

Szennyvíziszapok kezelése, tárolása, elhelyezése

A szennyvíztisztítási technológia során keletkező nyers-, és fölösiszap kezelése magába foglalja az iszapok elősűrítését, a sűrített iszap rothasztását, a keletkező biogáz hasznosítását, a rothasztott iszap víztelenítését, szárítását és/vagy komposztálását. A rothasztott iszap szárítása a Társaságunk által üzemeltetett szennyvíztisztító telepi TCW típusú szárítóval valósul meg. A komposztálás nem a Pannon-Víz Zrt. által végzett tevékenység eredményeként valósul meg.

A szárítás és a komposztálás végterméke mezőgazdasági hasznosításra alkalmas.

A telephelyen fogadott nem veszélyes hulladékok, melléktermékek hasznosítását, a biogáz kinyerését a szennyvíziszap kezelő technológiai soron végezzük a szennyvíztisztítás során képződő iszappal együtt.

Nyersiszap sűrítő medencék és tolózárnak

Az előülepitőkből a nyersiszap elvétele szárazaknás szivattyúkkal történik, az elvett nyersiszap a „T1” és a „T2” tolózárnakán keresztül, D205 KPE nyomócsövön át kerül a 16 m átmérőjű, 3,5 m mély, 700 m³ térfogatú (gravitációs) pálcás elősűrítőbe.

A nyersiszap sűrítőben a tartózkodási idő 12-14 óra, a besűrűsödött nyers iszapot 20-30 m³-ként kell a homogenizáló medencébe táplálni a két beépített FLYGT 3085 szivattyú hetenként váltott üzemével.

A sűrítőkből elfolyó iszapvíz az iszapvíz átemelőbe, majd a csurgalékvíz rendszeren keresztül a szennyvíztisztítási technológia elejére kerül.

A szennyvíztisztító telep teljes terhelése esetén az előülepitőkből kikerülő 1-2 % szárazanyag tartalmú nyersiszap mennyisége 585 m³/d, összes szárazanyag tartalma 11700 kg/d.

A sűrített iszap átlagos szárazanyag tartalma 5-6 %, várható napi átlagos mennyisége 213 m³/d.

Az elősűrítővel azonos műtárgy létesült utósűrítésre, normál üzemmódban a nyersiszap szárazanyag tartalma az elősűrítés után megfelelő, ezért ez a műtárgy általában üzemben kívül van. Hosszantartó, vagy rendkívüli csapadékos időjárás esetén az előülepitőkből eltávolított iszap mennyisége megnövekedhet, ekkor az utósűrítő üzembe helyezésével biztosítható a nyersiszap elvárt szárazanyagtartalma.

A szaghatás minimalizálása érdekében a pálcás sűrítők légtere meg van szívva, és a használt levegőt biofilter tisztítja.

Főlősiszap dekantáló medence

Az utóülepitőkből elvett biológiai iszap DN 300 KPE csövön keresztül gravitációsan érkezik a medencébe. Ha valamilyen okból a medencébe történő áramlást meg kell szüntetni, a medencébe csatlakozás előtt található egy kézi hajtású tolózár, amivel lezárható a medence.

A medencében az áramlást hídra szerelt 1 db Flygt áramlaskeltő biztosítja. Az 5,5 m mély 2x5 m széles, 27 m hosszú 1000 m³ hasznos térfogatú csatorna medencében folyik a biológiai iszap homogenizálása, szükség szerint dekantálása.

A levegőztetéshez szükséges oxigénbevitelt a medence fenéken elhelyezett 1064 db KKI 215 típusú (Nopol) membrános levegőztető elem végzi.

A szennyvíztisztító telep teljes terhelése esetén a biológiai szennyvíztisztításból származó 0,6-0,7 % szárazanyag tartalmú fölösiszap mennyisége 1314 m³/d, összes szárazanyag tartalma 8539 kg/d. A keletkezett fölösiszap a fölösiszap dekantáló medencében kb. 0,9 %-osra koncentrálódik.

Főlősiszap sűrítő gépház és homogenizáló medence

A fölösiszap sűrítő berendezés 2 db Hiller gyártmányú DecaThick DT54-422 VA BD (Q_{max}=60,0 m³/h) gépi sűrítő.

Az elősűrített fölös eleven iszapot a gépi sűrítővel mintegy 5-6 %-os szárazanyag tartalomra koncentrálnak, később a sűrített nyersiszappal együtt kerül a rothasztókba. Sűrítés után a fölösiszap mennyisége 142 m³/d.

A csurgalékvíz a telepi csurgalékvíz hálózatba kerül, majd a MOBA II csurgalékvíz átemelő nyomja a biológiai technológia elejére.

A sűrített nyersiszap és sűrített fölösiszap összekeverése a 200 m³-es iszaphomogenizáló medencében történik.

Jelenleg a technológia elejéről, és a Pannon-Víz Zrt. más szennyvíztisztító telepeiről eltávolított zsírtartalmú hulladékot a homogenizáló medencébe adagoljuk be egy FLYGT NT3127 szivattyú segítségével.

Az előkezelés céljából fogadni kívánt zsírtartalmú hulladékokat az érkezését követően a homogenizáló medencébe adagoljuk.

A homogenizáló medencében 2 db Flygt PP4630 keverőszivattyú üzemel, ami az iszap homogenizálását valósítja meg. A homogenizáló medence mellé telepített biofilter a medencében képződő bűzös levegőt szűri meg.

Anaerob rothasztás berendezései

A zsíros hulladékkal kevert nyers- és főlösizap további kezelése, az összes kevert iszap anaerob stabilizálása a 2 db 3.750 m³ térfogatú, párhuzamosan kapcsolt, keringetővel ellátott, 35-36 °C üzemi hőmérsékleten működő, vasbeton szerkezetű rothasztó toronyban történik.

A kevert iszapot (az iszapfeldadó gépházban elhelyezett) 3 db Seepex gyártmányú szivattyú táplálja a tornyokba. Az anaerob lebontási folyamatokat mezofil mikroorganizmusok végzik.

A betáplált iszap folyamatosan keverése egy-egy Hidrostral gyártmányú külső keverő szivattyúval megoldott. A szivattyúk a zárkamrában találhatók. Keringető szivattyú paraméterei: Q=400 l/s, H=3,40 m, P=19 kW.

Az iszap fűtését tornyonként egy darab keresztirányú csöves hőcserélővel lehet megvalósítani. A hőcserélőnek van egy Flygt 3153 szárazbeépítésű gyártmányú keverő szivattyúja, ami az iszapot kiszívja a torony alsó részéből, rávezeti a hőcserélőre, majd a torony felső részébe nyomja vissza. A meleg vizet a kazán- és gázmotorgépház felől jövő távhő vezetékre telepített WILO szivattyúk biztosítják. Fűtő-keringető szivattyú paraméterei: Q=33 l/s, H=8,00 m, P=5,70/4,70 kW, T=40 °C.

A rothasztó tornyok szabad kifolyásúak, az adagolt kevert iszap mennyiségével megegyező mennyiségű stabilizált iszap távozik a műtárgykból. A stabilizált iszap gravitációs úton kerül a kigázosító medencébe.

A rothasztó torony tetején találhatóak a gázelvételi és habeltávolító szerelvények.

Az iszaprothasztó tornyok 375 m³/d mennyiségű, 20.239 kg/d szárazanyag tartalmú kevert iszap rothasztását teszik lehetővé. A mikrobiológiai folyamatok révén az iszap szárazanyag tartalmának 72 %-át kitevő szerves anyag hányad várhatóan 55 %-ban biogáz képződés mellett lebomlik, és csökken a hulladékok patogén mikroorganizmusainak a koncentrációja.

A keletkező biogáz a folyamat mellékterméke, a szennyvíztisztító telepen kerül hasznosításra.

Kigázosító medence

A kirothasztott iszap gravitációs úton jut a 16 m átmérőjű, 3,5 m mély, 500 m³ térfogatú kigázosító medencébe. A medencébe egy Flygt PP4630 Ex keverő van telepítve, hogy a kirothasztott iszaptól eltávolítsa a visszamaradt biogáz buborékokat, ezáltal megvédve a további berendezéseket.

A kigázosító műtárgy túltöltése esetén az iszap a MOBA II átemelőbe kerül.

A kigázosító medencéből felszabaduló biogázt a hermetikus gáztér visszatartja, jelenleg nem zárt, szabad szellőztetésű.

MOBA II átemelő

Az iszapsűrítők bukóvályúin kifolyó iszapvíz gravitációsan nem képes a szennyvíztisztító telep elejére visszafolyani, ezért szükséges egy átemelő. Az átemelő szívótere 18 m³ hasznos térfogatú, a beépített két búvárszivattyú típusa FLYGT CP 3152 MT 431 (Q=70 l/s, H=10 m, P=13,5 kW), működésük automatikus. Az iszapvizet NA 200-as nyomócsövön nyomjuk el a biológiai technológiai sor elejére.

Iszapkormányzó akna

A kigázosító műtárgy után van lehetőség az iszapkezelés (víztelenítés, szárítás vagy víztelenítés utáni elszállítás követő komposztálás) telephelyen belüli folytatása vagy a Likócsi Komposztáló telepre történő átjuttatásra (Likócson történő víztelenítés és komposztálás). Az iszapkormányzó akna egy száraz akna, a beépített szerelvények segítségével lehet az iszapot továbbítani a Likócsi Komposztálóba vagy a TCW épületbe.

Iszapvíztelenítés

A telephelyen történő további víztelenítés során a kigázosító műtárgyból a TCW épület emeletén elhelyezett 3 db DP 45-422 típusú Hiller gyártmányú Decapress centrifugára (Q=10-25 m³/h/db) egy Seepex gyártmányú variátoros csigaszivattyú szállítja a víztelenítendő iszapot. A szivattyúk

szállítását induktív mennyiségmérő méri. Az iszapvíztelenítés hatékonyságát polielektrolit oldat adagolása növeli.

Külön helyiségben van a polielektrolit oldó és adagoló berendezés. A vegyszer oldásához, utóhígításához szükséges víz vezetékes vízzel biztosítható.

A centrifugákról távozó iszapvíz a csurgalékvíz csatornán keresztül az MOBA II átemelőbe, majd a szennyvíztisztítási technológiai sor elejére kerül.

A víztelenített iszapot a centrifugákról, egy-egy csiga szállítja a víztelenítő egység és a szárító egység közötti átadó csigára. Az állandó szárazanyag tartalom elérése érdekében a centrifuga dobjának és forgó csigájának fordulatszám különbségét hidraulikus tengelykapcsoló segítségével VISCOTERM-ROTODIFF hidraulikus tápegység szabályozza.

A centrifugák 2 db gyűjtőcsigája egy közös átadócsigára dolgozik. Az átadócsiga üzemszerűen a szárítóberendezés iszapfogadó tartályába hordja az iszapot.

A centrifugák leállásakor a fordulatszám csökkenése miatt megszűnik a víztelenítés, a megjelenő híg zagy az elvezető garatba épített tolattyú zárásával a csurgalékvíz rendszerbe vezethető.

A víztelenített iszap átlagos szárazanyag tartalma 22-26%, teljes mennyisége 46,9 t/d.

Iszapszáritó berendezés jelenleg üzemben kívül.

Konténeres iszapszállítás

A TCW berendezéshez szükséges, rendelkezésre álló földgáz mennyisége korlátozott, a berendezés karbantartásakor, meghibásodásakor előfordul, hogy a leállás hosszadalmas, ezért a centrifugákról lekerülő víztelenített iszap konténerekben történő gyűjtése, és elszállítása megoldható. Az átadócsiga üzemszerűen a szárítóberendezés iszapfogadó tartályába hordja az iszapot. Az átadó csiga meghosszabbításával lehetőséget biztosítottunk a víztelenített iszap épületen kívüli kihordására, konténerbe ürítésére. Ilyenkor a csiga fordított forgásiránnyal működik.

A víztelenített iszap komposztálása telephelyen kívül megoldható.

A szennyvíziszap kezelése a környezetvédelmi, az adott műszaki lehetőségek és az aktuális gazdaságossági szempontok figyelembevételével történik.

Biogáz keletkezése, tárolása, hasznosítása

Biogáz keletkezése

Az anaerob rothasztó tornyokban történő iszapstabilizálás során napi 4000-5000 m³ biogáz képződik, mivel a betáplált iszap szervesanyag tartalmának jó részét elbontják a mezofil mikroorganizmusok.

A tornyokban 25 mbar nyomás készíti a biogázt a toronyból a gáztartályba történő áramlásra.

A gázeltvételi szerelvények mellett mind a két torony tetején található fagyállóval feltöltött vízzár, ami 50 mbar nyomásnál kiengedi a gázt a toronyból, ezáltal megakadályozva a torony rongálódását.

Az anaerob rothasztó felső gázkúp része belülről KO35-ös acéllal van bélelve, megelőzendően a korróziós folyamatokat.

Biogáz tartály

Az 5000 m³-es biogáz tartály külső fala egy erős és környezeti hatásoknak jól ellenálló kemény ponyva, a belső fala egy lágyabb ponyva. A két réteg közt a nyomást egy ventilátor tartja fenn. A tartályt nem lehet 54 % fölé tölteni, a biogáz fáklya automatikusan indul 54 %-os töltöttségi szint felett. A tartályt nem szabad 25 % alá üríteni, mert a belső réteg megrogyhat, ezáltal csökken a tartály élettartama.

Gázsűrítő gépház

A gázsűrítő gépház a gázmotorok megbízható üzemmenetéhez nélkülözhetetlen.

A gázmotorok 100 mbar-os nyomáson üzemelnek.

A gázsűrítő gépházban a gázsűrítő berendezés a biogázt 104 mbar-ra komprimálja.

A berendezés automata működésű. A robbanásveszélyes anyag komprimálása miatt állandó, óránként ötszörös légcserre szükséges, amit ventilátor valósít meg.

Gázmotor gépház

A gázmotor gépházban 2 db Jenbacher 250 KW elektromos és 292 KW hő teljesítményű gázmotor van telepítve. A gázmotorok állandóan üzemelnek, ha van elegendő biogáz.

A gázmotorok által termelt elektromos áramot a telepen belül kell felhasználni, nincs lehetőség kitéplálásra. Előfordulhat olyan állapot is, mikor azért nem megy mind a két gázmotor, mert nincs elég teljesítményfelvétel. A gázmotorok automatikus működésűek, ha bármilyen veszélyezteteti a berendezést, rögtön leáll.

A gázmotorok hulladék hőjét a tornyok fűtésére, vagy a telepi távhő hálózatba lehet betáplálni, hőcserélőn keresztül melegvíz előállítására. A motorokról a hőelvételt a saját hőelvételi rendszere oldja meg.

Ha bármilyen szivárgás történne a helyiségben azt érzékelők jelzik, majd a berendezések leállítása után az RB-s átszellőztető ventilátorral megtisztítják a helyiség levegőjét.

Kazánház

A kazánok hasznos teljesítménye: 1 db 270 kW (Viessmann Vitoplex 200) 1 db 280 kW (Thermopress TP240/6M) + 1 db 175 kW (Thermopress TP150/6M). Mindhárom kazán biogáz és földgáz üzemre egyaránt alkalmas, Weishaupt égőfejvel felszereltek. A 280 kW-os kazán a nagy nyomású biogázra állított, a másik kettő a kis nyomású biogáz hasznosítására alkalmas. A gázmotorok kiesése esetén a kazánok át tudják venni a tornyok és a telep fűtését, melegvíz előállítását.

Gázfáklya

A gázfáklya 400 m³/h biogáz elégetésére képes. Működése nem üzemszerű, mivel normál üzemmenet esetén a gázmotorok és gázkazánok hasznosítják a biogázt. Amennyiben a túlzott gázképződés, vagy valamelyik berendezés hibája miatt nem lehet a biogázt hasznosítani, a gáztartály 54 %-os töltöttségénél a gázfáklya bekapcsol és 50 % töltöttségig elégeti a biogázt.



GYŐR MEGYEI JOGÚ VÁROS

9021 Győr, Városház tér 1.

20. napirendi pont

Dr. Dézsi Csaba András polgármester előterjesztése

Tájékoztatás az Országgyűlés 5/2023. (III. 31.) OGY határozatáról

Győr, 2023. május 11.

Előterjesztő:

Dr. Dézsi Csaba András
polgármester

Törvényességi véleményezésre bemutatva:

Nagyné dr. László Edit
jegyző

Az előterjesztést készítette:

Jogi és Önkormányzati Osztály

Dr. Dézsi Csaba András polgármester előterjesztése

Tájékoztatás az Országgyűlés 5/2023. (III. 31.) OGY határozatáról

Tisztelt Közgyűlés!

Az orosz–ukrán háború egyéves évfordulóján az Országgyűlés elfogadta 5/2023. (III. 31.) OGY határozatát, melyben az alábbi megállapításokat tette:

„1. Kifejezzük elkötelezettségünket a béke mellett. Azt várjuk el a nemzetközi közösség minden tagjától, hogy a mielőbbi béke érdekében lépjenek fel, és kerüljék azokat a lépéseket, amelyek a háború kiterjedésével járnak.

2. Ismételten elítéljük Oroszország katonai agresszióját, és elismerjük Ukrajna jogát az önvédelemhez.

3. Álláspontunk szerint a Brüsszelben elfogadott gazdasági szankciók nem csillapították a háborút, és az orosz gazdaságot sem kényszerítették térdre, sőt a szankciók eredményezte magas energiaárak megfizetésével Oroszország háborúját finanszírozza Európa. Az energetikai szankciók egekbe lökték az energiaárakat, gazdasági károkat és tomboló inflációt okoztak minden uniós tagországban. Nincs olyan család, amely ne érezné a szankciós infláció terheit.

4. Ellenezzük azokat a brüsszeli terveket, amelyek tovább szélesítenék az energetikai szankciók körét. A gáz- és olajimport teljes befagyasztása, a nukleáris fűtőelemek behozatali tilalma jelentős ellátásbiztonsági zavarokat és még nagyobb inflációt okoznának számos tagországban, így Magyarországon is. Elvárjuk a brüsszeli döntéshozóktól, hogy ne hozzanak olyan döntéseket, amelyek gazdasági kárai nagyobbak, mint nehezen jósolható előnyei. Elfogadhatatlan, hogy Európa, és benne Magyarország legyen a háború fő gazdasági teherviselője.

5. Magyarország a háború kirobbanása óta történetének legnagyobb humanitárius segélyakcióját hajtotta és hajtja végre. Felhívjuk a Kormányt, hogy továbbra is minden lehetséges módon folytassa az Ukrajnából menekültek megsegítését.

6. Felhívjuk a figyelmet arra, hogy a katonai konfliktus súlyosan érinti a kárpátaljai magyar közösséget. Már eddig is sokan adták az életüket a háborúban, miközben jelenleg is zajlik a sorozás annak érdekében, hogy további kárpátaljai férfiakat vigyenek a frontvonalba.

7. Magyarország a NATO és az Európai Unió elkötelezett tagja. Teljes jogú tagként és szuverén államként Magyarország mindent meg fog tenni a béke előmozdítása érdekében. A

2022. évi áprilisi választások és a szankciókról szóló konzultáció eredményei egyértelműek, ezek alapján megerősítjük: fegyverszállítások és további szankciók helyett mielőbbi béketárgyalásokra van szükség.

8. Felszólítjuk a magyar közéleti szereplőket, hogy tartózkodjanak az olyan állásfoglalásoktól és politikai akcióktól, amelyek jelentős gazdasági károkat okozhatnak hazánknak, vagy Magyarország háborúba sodródását eredményezhetik. A háború folytatása, a halált okozó fegyverek szállítása emberek ezreinek életébe kerülhet. Csak azonnali tűzszünettel, tárgyalásokkal és békével lehet életet menteni!”

Szita Károly, a Megyei Jogú Városok Szövetségének elnöke kéréssel fordult a településvezetők és az önkormányzatok felé, hogy Magyarország békepárti politikájának megerősítéseként az Országgyűlés által hozott határozatot a Közgyűlés vegye napirendjére és egyetértését döntésével fejezze ki.

Kérem a Tisztelt Közgyűlést az alábbi határozati javaslat elfogadására!

HATÁROZATI JAVASLAT

Győr Megyei Jogú Város Önkormányzatának Közgyűlése az orosz-ukrán háború egyéves évfordulójáról szóló 5/2023. (III. 31.) OGY határozatban foglaltakkal egyetért és határozott nemet mond a háborúra.

Felelős: Dr. Dézsi Csaba András polgármester

Határidő: azonnal

Győr, 2023. május 11.



Dr. Dézsi Csaba András

polgármester



GYŐR MEGYEI JOGÚ VÁROS

9021 Győr, Városház tér 1.

21. napirendi pont

Nagyné dr. László Edit jegyző előterjesztése

Beszámoló Győr Megyei Jogú Város Polgármesteri Hivatalának 2022. évi munkájáról

Győr, 2023. május 18.

Előterjesztő:

Nagyné dr. László Edit
jegyző

Az előterjesztést látta:

Dr. Dézsi Csaba András
polgármester

Az előterjesztést készítette: Jogi és Önkormányzati Osztály az egyes főosztályok és osztályok közreműködésével

Nagyné dr. László Edit jegyző előterjesztése

Beszámoló Győr Megyei Jogú Város Polgármesteri Hivatalának 2022. évi munkájáról

Tisztelt Közgyűlés!

Győr Megyei Jogú Város Önkormányzatának Szervezeti és Működési Szabályzatáról szóló 30/2012. (XII. 19.) önkormányzati rendelet (a továbbiakban: rendelet) 91. § (2) bekezdés k) pontja alapján a jegyzőnek beszámolási kötelezettsége van a Közgyűlésnek a Polgármesteri Hivatal munkájáról, melyet rendes ülésen a tárgyévet követő év május 31. napjáig kell megtenni.

A beszámoló szervezeti egységenkénti bontásban, a melléklet szerint tartalmazza a Polgármesteri Hivatal munkájával kapcsolatosan a főosztályok, illetve a főosztály alá nem tartozó osztályok beszámolóit.

Kérem a Tisztelt Közgyűlést az alábbi határozati javaslat elfogadására!

HATÁROZATI JAVASLAT

Győr Megyei Jogú Város Önkormányzatának Közgyűlése elfogadja a Győr Megyei Jogú Város Polgármesteri Hivatala 2022. évi munkájáról szóló - 1. számú melléklet szerinti - beszámolót.

Győr, 2023. május 18.

Nagyné dr. László Edit
jegyző

GAZDÁLKODÁSI FŐOSZTÁLY

I. Feladatok

Adóügyi Osztály

A helyi adókról szóló 1990. évi C. törvény felhatalmazása alapján Győr Megyei Jogú Város Önkormányzata (továbbiakban: Önkormányzat) a helyi építményadót, a helyi iparüzési adót és helyi idegenforgalmi adót működteti.

Az építményadót a 33/2010. (XI. 26.) GYMJVÖ. rendelet, a helyi iparüzési adót a 34/2010. (XI. 26.) GYMJVÖ. Rendelet, az idegenforgalmi adót pedig a 34/2012. (XII. 19.) GYMJVÖ. rendelet szabályozza.

A 2021. január 1-jét megelőző időszakra eső gépjárműadó-kötelezettséggel összefüggő adóhatósági feladatokat a gépjárműadóról szóló 1991. évi LXXXII. törvény 2020. december 31-én hatályos 9. § alapján illetékes, és az adózás rendjéről szóló 2017. évi CL. törvény 2020. december 31-én hatályos 141. § (2) bekezdése alapján hatáskörrel rendelkező önkormányzati adóhatóság látja el.

A környezetterhelési díjról szóló 2003. évi LXXXIX. törvény felhatalmazása alapján a helyi vízgazdálkodási hatósági jogkörbe tartozó szennyvízelhelyezéshez kapcsolódó talajterhelési díjjal kapcsolatos megállapítási, bevallási, eljárési szabályokat, valamint a díjkedvezmények és mentességek eseteit – kötelezően ellátandó feladatként - Győr Megyei Jogú Város Önkormányzata a 2/2013. (I. 25.) sz. GYMJVÖ. rendeletében szabályozza.

A jövedéki adóról és jövedéki termékek forgalmazásának különös adószabályairól szóló 2003. évi CXXVII. törvény vonatkozó rendelkezései szerint az önkormányzat hatósági feladatát képezik a magánfőző tulajdonában lévő desztilláló berendezéssel kapcsolatos adóhatósági feladatok.

A fentiekben nevesített adónemek nyilvántartása, bevallása, beszédése, könyvelése, ellenőrzése és behajtása mellett az önkormányzati adóhatóság feladat- és hatáskörébe tartozik a külön jogszabály felhatalmazása alapján, más hatósági szervek részéről átadott adók módjára behajtandó köztartozások behajtásának ügyintézése is.

Főbb változások a feladatellátásban az Adóügyi Osztály tekintetében

Koronavírus-járvány és az orosz-ukrán háborús konfliktus kapcsán hozott veszélyhelyzeti intézkedések

A 2022. évben hatályban levő veszélyhelyzet tartama alatt a koronavírus járvány és az orosz-ukrán háború gazdasági hatásainak mérséklése érdekében számos olyan kormányrendelet született, illetve maradt érvényben, amely jelentősen érintette az önkormányzati adóigazgatási feladatokat. A legfontosabbak a következők:

A gépjárműadóról szóló 1991. évi LXXXII. törvény (Gjt.) 9.§-a értelmében 2021. január 1-jétől: „a gépjárműadóval kapcsolatos adóhatósági feladatokat az állami adó- és vámhatóság látja el”. Mindezek alapján az önkormányzati adóhatóság gépjárműadóval kapcsolatos adó

megállapítási jogköre 2021. évtől megszűnt. A 2021. január 1-jét megelőző időszakra megállapított, vagy adóhátralékként befolyt gépjárműadó az önkormányzati adóhatóság – az elévülési időn belül, így 2022. évben is - a központi költségvetés javára utalja át.

A Kormány 87/2022. (III. 7.) Korm. rendelete értelmében a helyi idegenforgalmi adóra vonatkozó szabályokat eltérően kell alkalmazni az Ukrajna területéről 2022. február 24. napján vagy azt követően érkezett olyan magánszemély esetén, aki a Magyarországra érkezését megelőzően jogszerűen tartózkodott Ukrajna területén. A rendelkezés értelmében e személyek nem alanyai a helyi idegenforgalmi adónak, adófizetési kötelezettségük nem keletkezik.

A koronavírus-világjárvány nemzetgazdaságot érintő hatásának enyhítése érdekében szükséges egyes intézkedésekről szóló 639/2020. (XII. 22.) Korm. rendelet értelmében a 2021. évben végződő adóévben azon kis- és középvállalkozások (KKV-k) számára, amelyek a törvényi feltételeknek megfelelnek, a helyi iparüzési adó mértéke 1%. A KKV vállalkozásnak 2021. évben az adott előleg-fizetési időpontban esedékes – a Htv. szerint bevallott és a 2021. évben az önkormányzati adórendelet szerinti adómértékkel bevallandó – adóelőleg 50%-át kellett az egyes esedékességi időpontokban megfizetni. A kis- és középvállalkozások támogatására bevezetett rendelkezés a 2021. évi CXXXI. törvény rendelkezései értelmében 2022. évben is érvényben maradt.

A kormány 535/2020. (XII. 1.) és az azt módosító 641/2021. (XI. 25.) rendelete értelmében a 2021. és 2022. évben végződő adóévben a helyi adó mértéke nem lehet magasabb, mint az ugyanazon helyi adónak a 2020. december 2. napján hatályos és alkalmazandó önkormányzati adórendeletben megállapított adómértéke. Az önkormányzatnak a 2020. december 2. napján hatályos adórendelete szerinti adómentességet, adókedvezményt a 2021. évben végződő adóévben, valamint a 2022. évben végződő adóévben is biztosítania kellett. Továbbá a települési önkormányzat a 2021. évhez hasonlóan a 2022. évre új helyi adó bevezetésére sem volt jogosult.

A kisadózó vállalkozók tételes adójáról szóló 2022. évi XIII. törvény (KATA törvény) 2022. szeptember 1-jével hatályon kívül helyezte (megszüntette) 2012. évi CXLVII. törvénynek (Kativ.) a kisadózó vállalkozások tételes adójára vonatkozó szabályait. Ennek következményeként a Katv. hatálya alá tartozó kata-alanyok adóalanyisága a törvény erejénél fogva 2022. augusztus 31. napjával megszűnt. Helyi iparüzési adó vonatkozásában ez több ezer adóalanyt érintett. Az „új KATA” törvény értelmében 2022. szeptember 1-je után már csak az egyéni vállalkozók választhatták ezt az adózási módot.

Pénzügyi Osztály

A Pénzügyi Osztály látja el az Önkormányzat és a Polgármesteri Hivatal, valamint az Önkormányzat területén működő nemzetiségi önkormányzatok pénzügyi-gazdálkodási adminisztrációs feladatait.

A Pénzügyi Osztály feladatellátása a teljes gazdálkodási vertikumra kiterjed. Feladatellátása magában foglalja az Önkormányzat éves költségvetések tervezését, az irányítása alá tartozó intézmények költségvetési keretszámainak kialakítását és az azokban bekövetkező változások nyomán követését, az éves költségvetési rendeletek, valamint azok évközi módosításai testületi elfogadásának előkészítését, a költségvetés év közbeni végrehajtását, majd a költségvetési év lezárultával a zárszámadások elkészítését és azok testületi elfogadásának előkészítését.

A Pénzügyi Osztály a jogszabályokban foglalt határidőre, a Magyar Államkincstár által működtetett információs rendszerben elkészíti az Önkormányzat, a Polgármesteri Hivatal és a

Nemzetiségi Önkormányzatok havi pénzforgalmi jelentését, negyedéves mérlegjelentését és éves beszámolóját.

A Pénzügyi Osztály kiemelt feladatai közé tartozik az Önkormányzat, a Polgármesteri Hivatal, valamint az önkormányzat illetékességi területén működő nemzetiségi önkormányzatok pályázatai pénzügyi adminisztrációjának ellátása, az elszámolások pénzügyi vonatkozású részeiben történő közreműködés.

A Pénzügyi Osztály 2022. évben a korábbi évekhez hasonlóan részt vett a Magyar Államkincstár által végzett vizsgálatok során szükséges információszolgáltatás biztosításában.

Főbb változások a feladatellátásban a Pénzügyi Osztály tekintetében

A 2022. évi gazdálkodást jelentős mértékben nehezítette az év elején kirobbant orosz-ukrán háború okozta menekültválság, az energiaárak folyamatos emelkedése, az egyre fokozódó inflációs hatások.

A kiszámíthatatlan gazdálkodási környezetben csak rendkívül szoros és szigorú gazdálkodással, a likviditási helyzet folyamatos kontroll alatt tartásával lehetett a zavartalan működést biztosítani.

A Pénzügyi Osztály az év során a szakmai felügyeletet ellátó szervezeti egységekkel együttműködve, folyamatosan figyelemmel kísérte és elemezte az önkormányzati intézmények költségvetési előirányzatainak alakulását.

Az energiaárak nem várt emelkedéséből adódó - az önkormányzati intézményeknél és az önkormányzati tulajdonú gazdasági társaságoknál jelentkező - többletköltségek finanszírozásához rendkívüli települési támogatás igénylésére került sor. Az igénylés Magyar Államkincstár részére történő benyújtásához kapcsolódó feladatok teljes körű lebonyolítását a Pénzügyi Osztály végezte.

Az Önkormányzat napi likviditási helyzetének elemzésére - a pénzügyekért felelős alpolgármester által - az önkormányzati tulajdonú gazdasági társaságokkal is együttműködő munkacsoport létrehozására került sor, melynek munkájában a Pénzügyi Osztály is részt vett.

II. A Közgyűlés részére készített előterjesztések

Adóügyi Osztály

Rendszeresen, évente kerül a Közgyűlés elé betérjesztésre a „Javaslat a helyi adórendeletek felülvizsgálatára” című előterjesztés, amely célja a helyi adórendeletek törvényi szabályozással és a gyorsan változó gazdasági és pénzügyi környezettel való összhangjának megteremtése. Az önkormányzati rendeleteknek meg kell felelniük a jogalkotást és a helyi adóztatást szabályozó magasabb szintű jogszabályok rendelkezéseinek. A Közgyűlés a 42/2022. (XII. 20.) számú önkormányzati rendeletével a magasabb szintű jogszabály változásának átvezetéséről döntött a helyi idegenforgalmi adóról szóló 34/2012. (XII. 19.) önkormányzati rendelet vonatkozásában.

Pénzügyi Osztály

Rendszeresen, évente kerül a Közgyűlés elé

- a tárgyévi költségvetési rendeletervezet és annak mellékletei,
- a negyedéves gazdálkodás során történt előirányzat-módosítások költségvetési rendeleten történő átvezetésének előterjesztései,
- tájékoztatás az éves költségvetés féléves végrehajtásáról,
- az előző évi költségvetés végrehajtásáról szóló rendeletervezet és annak mellékletei.

Eseti jelleggel előforduló közgyűlési előterjesztések 2022. évben az alábbi témákban voltak:

- javaslat külső szervezetek részére történő támogatás nyújtására,
- A 2023-2025 évekre várható meghatározott saját bevételek, valamint az adósságot keletkeztető ügylet(ek)ből eredő fizetési kötelezettségek áttekintése,
- javaslat az önkormányzatok rendkívüli támogatása tárgyában kiírt pályázat benyújtására,
- javaslat folyószámla hitelkeret-szerződés megkötésére.

III. Statisztikai adatok

Adóügyi Osztály

Az Adóügyi Osztály ügyiratforgalma 2022. évben 187 326 db volt. Az érdemi döntésekkel szemben az adózók mindösszesen 1 esetben éltek jogorvoslattal.

2022. évben adóellenőrzés és támogató eljárás keretében összesen 228 esetben került sor építményadó, iparüzési adó, idegenforgalmi adó és jövedéki adó vizsgálatra. Az eljárások során az Adóügyi Osztály ellenőrzési munkatársai 57 052 500,- Ft értékben állapítottak meg adókötelezettséget, egyéb esetekben az adóalanyok jogkövető magatartást tanúsítottak és elmaradásukat pótolták.

2022. évben helyi adók tekintetében 32 fő egyéni vállalkozó nyújtott be fizetéskönnyítési kérelmet és 46 társas vállalkozás kapott építményadó, illetve helyi iparüzési adójának megfizetésére fizetési halasztást, vagy részletfizetést.

Az Adóügyi Osztály a határidőben nem fizető adózók ellen behajtási cselekményként 6 781 db azonnali hatósági átutalási megbízást (inkasszót) nyújtott be, 245 esetben alkalmazott munkabér- illetve nyugdíjletiltást, 4 alkalommal jelzálogjog illetve ingatlan végrehajtási jog bejegyzését kezdeményezte a Földhivatalnál.

2022. évben építményadót 3 181 adózó fizetett összesen 6 210 db adóköteles ingatlan után. Az adóztatott összterület nagysága: 4 115 600 m² volt. Iparüzési adónemben az Adóügyi Osztály 27 255 adózói bevallást/bejelentést dolgozott fel az ASP Adó szakrendszerben. A tételes adózást választó KATA alanyok száma 2022. augusztus 31-éig – az „új KATA törvény” megjelenéséig – 6 866 volt. A 2022. szeptember 1-jétől hatályos törvényváltozás következtében a KATA alanyok száma kb. 1 000 adózóra csökkent. 2022. évben feldolgozott iparüzési adóbevallások közül 7 494 adóköteles, 11 661 adómentes volt.

2022. évben az Adóügyi Osztály nyilvántartása szerint Győr városban 163 szálláshely szolgáltató (78 társas vállalkozás és 85 egyéni szállásadó) szedett be helyi idegenforgalmi adót. 2022. évben az eltöltött vendégéjszakák száma 768 831 db volt, ezen belül az adóköteles vendégéjszakák száma 332 445 db. A Győrben megszálló magánszemélyek a törvényi szinten biztosított különböző jogcímek alapján 2022. évben összesen 436 386 db adómentes vendégéjszakát töltöttek el városunkban, ebből a 18 év alatti fiatalokra 35 311, a munkavállalókra 181 746 vendégéjszaka jutott.

2021 nyaratól kezdődően, az idegenforgalmi és a turisztikai szektort érintő korlátozások megszűnésével, az eltöltött vendégéjszakák számának látványos növekedése volt tapasztalható, és ez a tendencia a 2022. évben is folytatódott.

Pénzügyi Osztály

2022. évben az Önkormányzat és a Polgármesteri Hivatal tekintetében 5.126 db kötelezettségvállalási bizonylat és 19.547 db terhelési, illetve jóváíró bizonylat érkezett a Pénzügyi Osztályra, melyek pénzügyi ellenjegyzésére, valamint pénzügyi teljesítésének lebonyolítására került sor. A kibocsátott számlák mennyisége 1.072 db, a beérkezett számlák mennyisége 7.054 db volt.

IV. Titkársági feladatok, pályázatok

Adóügyi Osztály

Az Adóügyi Osztályon a titkársági feladatokat 1 fő látja el. A feladatellátás megoldott. Az Adóügyi Osztályon 2022. december 31. napján tartósan üres álláshely nem volt. Az Adóügyi Osztály 2022. évben nem koordinált álláspályázatot.

Pénzügyi Osztály

A Pénzügyi Osztályon titkársági feladatokat 1 fő lát el, aki a Gazdálkodási Főosztály titkársági feladatait is ellátja. A feladatellátás megoldott. A Pénzügyi Osztályon 2022. december 31. napján tartósan üres álláshely nem volt. A Pénzügyi Osztály 2022. évben nem koordinált álláspályázatot.

HATÓSÁGI FŐOSZTÁLY

A Polgármesteri Hivatal Szervezeti és Működési Szabályzata szerint 2022. január 1-én a Hatósági Főosztály az Anyakönyvi Osztályból, Igazgatási Osztályból és a Környezetvédelmi Osztályból állt. A Hatósági Főosztály felelős a feladatkörébe tartozó ügyek gyors, szakszerű és törvényes ellátásáért, a főosztályon belüli hatékony és célszerű munkamegosztásért, valamint az eredményes munkáért, ellátja a főosztály alá rendelt osztályok közötti, valamint a főosztály alá rendelt osztályok és az Önkormányzat, továbbá a Polgármesteri Hivatal vezetése közötti információáramlás biztosítását. Feladatai közé tartozik továbbá a Városrendészet Győr, valamint Mezőöri és Parköri Szolgálat Győr szakmai irányítása.

A főosztály munkatársai nagy számban vettek részt részben munkakörükönél fogva, részben önként vállalkozva a 2022. április 3-án megtartott országgyűlési választás, valamint a 2022. október 1. – november 28. között megrendezett országos népszámlálás lebonyolításában.

Anyakönyvi Osztály

I. Feladatok

Az Anyakönyvi Osztályon történik a Győrött bekövetkezett elveszületések, házasságkötések, bejegyzett élettársi kapcsolatok, halálesetek elektronikus anyakönyvezése, és az ott rögzített adatokban az örökbefogadás, a családi jogállás rendezése, a születési névváltoztatás, a válás, bejegyzett élettársi kapcsolat megszűnése, a házassági névváltozás, a házassági névmódosítás miatt bekövetkezett változások rögzítése. Folyamatosan történik továbbá a papír alapú anyakönyvekbe beírt anyakönyvi eseményeknek az elektronikus anyakönyvbe történő átvezetése.

Mindezek mellett az anyakönyvvezető feladata a magyar állampolgárok külföldön történt születésének, házasságának, halálesetének hazai anyakönyvezésében való közreműködés, az iratok átvétele, ellenőrzése, majd az adatok rögzítését követően Budapest Főváros Kormányhivatala felé történő továbbítása.

Az Anyakönyvi Osztály tevékenységét kiegészíti még a honosított/visszahonosított személyek állampolgársági eskü/fogadalomtételi ünnepségeinek a megszervezése, a honosítást követően a változásoknak a személy- és lakcímnnyilvántartási rendszerben történő átvezetése.

A jegyző feladat- és hatáskörében eljárva az Anyakönyvi Osztály feladata, hogy a gyermek családi jogállásának rendezése érdekében megállapítsa a gyermek családi és utónevét, hozzájárulást adjon a kiskorú gyermeknek az apaság megállapítása iránti perben az anya pertársaként való részvételéhez, megállapítsa az ismeretlen szülőktől származó gyermek és a képzelt szülők adatait, és a törvényben vagy kormányrendeletben hatáskörébe utalt egyéb gyermekvédelmi és gyámügyi feladatokat ellátja.

Az Anyakönyvi Osztály vezetőjének személyében 2022. augusztus 1-jével változás történt, nyugdíjba vonulás következtében. A létszám azonban továbbra is 9 fő, mert ugyancsak 2022. augusztus 1-jével egy fő anyakönyvvezető felvételére került sor.

II. A Közgyűlés részére készített előterjesztések

Az Anyakönyvi Osztály nem készített közgyűlési előterjesztést.

III. Statisztikai Adatok

Eljárások száma / év	2021.	2022.
Születések	3345	3027
Házasságkötések	1111	1086
Halálozások	3064	2595
Bejegyzett élettársi kapcsolatok	3	2

IV. Titkársági feladatok, pályázatok

Az Anyakönyvi Osztály titkársági feladatait 1 fő látja el, az Osztály pályázat benyújtásában nem vett részt.

Igazgatási Osztály

I. Feladatok

Az Igazgatási Osztály a 2021. decemberi átszervezését (Környezetvédelmi Csoport osztállyá történő átalakítása, az Általános Igazgatási Csoportból a hagyatéki feladatok leválasztásával önálló Hagyatéki és Értékbecslő Csoport létrehozása) követően Általános Igazgatási Csoportból, Hagyatéki és Értékbecslő Csoportból és Kereskedelmi Csoportból áll. Az Osztály - az átszervezéssel járó néhány szükségszerű személyi változástól eltekintve - 2022-ben változatlan formában látta el feladatait.

Az Általános Igazgatási Csoport feladatai:

A jegyzői hatáskörbe lefolytatott birtokvédelmi eljárások száma 2022-ben némileg csökkent.

A társasházak működésének törvényességi felügyelete kapcsán 2022. évben 25 társasház ügyében érkezett felülvizsgálati kérelem. Ezek közül 6 esetben tájékoztatták a Csoport munkatársai a bejelentést tevő ügyfelet az eljárásra vonatkozó szabályokról, 10 alkalommal kérték az eljárás lefolytatására más hatóság kijelölését, mivel a társasházban az Önkormányzat is tulajdonjoggal rendelkezett. 3 esetben felhívásban foglaltak teljesítését követően az eljárást megszüntették, 6 esetben pedig a tényállás tisztázása céljából történt iratbekérést követően felhívás kibocsátása nélkül az eljárást lezárták a kollégák. 2022. évben nem került sor peres eljárás kezdeményezésére.

A 3,5 tonna összsúly feletti tehergépkocsi tárolásához kiadott hatósági bizonyítványok száma növekedést mutatott az előző évhez képest.

A termőföldek adás-vételéhez, haszonbérbe adásához kapcsolódó, valamint a hivatal részére megküldött hirdetések kiállításának rendben megtörtént.

A 2022-ben leadott talált tárgyak a korábbi árverés óta leadottakkal együtt gyakorlatilag az elhelyezésükre rendelkezésükre álló raktárt megtöltötték, ezért szükséges megszervezni azok árverését, illetve selejtezését.

A közterületek nyilvántartásának karbantartása, a címek képzése, felülvizsgálata, az állampolgárok nem valós lakcímének érvénytelenítése folyamatosan zajlott egész évben. Az e feladatokat ellátó kollégák intézték a választás előkészítésével kapcsolatos feladatok közül a külképviseleti névjegyzékbe való felvételi kérelmek, nemzetiségi névjegyzékbe való felvételi kérelmek, az átjelentkezési kérelmek, mozgóurnát igénylő választópolgárok jegyzékébe való felvételi kérelmek elbírálását.

Az Általános Igazgatási Csoport hatáskörébe tartozik az állattartási ügyekben benyújtott panaszok kivizsgálása, valamint a méhészkedést végzők, és a méhek vándoroltatásával kapcsolatos nyilvántartás vezetése. 2022. évben megnőtt a lakott területen észlelt rókák miatt az Osztályra érkezett bejelentések száma, melyeket a munkatársak továbbítottak az illetékes kerületi vadásztársaságok részére a szükséges intézkedés megtétele érdekében.

A napi állattartási ügyek intézésén felül került sor a 2022. július 1. – december 31. között ebösszeírás lebonyolítására. A korábbi összeírás mintájára történt szervezés és a gördülékeny problémamentes lebonyolítás, valamint a megjelentetett hirdetések és figyelemfelhívások ellenére a korábbi ebösszeíráshoz képest jóval kevesebben szolgáltatott adatot ebükről. Amíg 2017-ben 5339, addig 2022-ben 3703 ebet jelentettek be. Az adatszolgáltatási időszak hosszúsága ellenére annak lezárását követően is érkeztek még bejelentőlapok, melyek pótlólag bekerülnek a nyilvántartásba.

A 2022. október 1. – november 28. között megrendezett országos népszámlálás települési feladatai teljesítése érdekében az Igazgatási Osztály toborozta a számlálóbiztosokat, készítette elő a felülvizsgálókkal és a számlálóbiztosokkal kötendő szerződéseket. A számlálóbiztosok részére konzultációkat, technikai segítséget nyújtott, a terepmunkájuk idejére a KSH által biztosított adatrögzítő eszközökkel és kellékekkel őket ellátta, majd gondoskodott az eszközök tőlük történt visszavételezéséről és a KSH részére visszaadásáról.

Az Általános Igazgatási Csoport létszáma (8 fő) év közben nem változott.

A **Kereskedelmi Csoport** a kereskedelmi és vendéglátó-ipari egységek, a kereskedelmi valamint a nem üzleti célú közösségi, szabadidős szálláshelyek, piacok és vásárok, bevásárló központok engedélyezésével vagy bejelentésük tudomásulvételével, működési rendjükkel összefüggő hatósági feladatokat látta el.

A gazdasági termelő vagy szolgáltató tevékenységet folytató vállalkozások telepengedélyezése, a bejelentés alapján gyakorolható egyes termelő és egyes szolgáltató tevékenységek nyilvántartásba vétele és az ezzel összefüggő adatváltozások átvezetése, lakossági panaszok, bejelentések, jelzések kivizsgálása, kezelése is a csoport feladatai közé tartoztak.

A csoport feladata még az 1000 főt meghaladó szabadtéri, 300 főt meghaladó zárt térben (tömegtartózkodásra szolgáló építményben, építményen, tömegtartózkodásra szolgáló helyiséget tartalmazó építményben, építményen, vagy tömegtartózkodásra szolgáló helyiségben) történő zenés, táncos rendezvények engedélyezése és ellenőrzése.

Év végére érezhetővé vált, hogy a zenés, táncos rendezvények szervezőit is érinti az energiaválság. Akár szabadtéren, akár épületben tartott koncertek esetében megpróbálták maximalizálni a látogatói létszámot. Ilyen rendezvények voltak az év végén megtartott Ákos Turnézáró Nagykoncert és a Halott Pénz győri év végi koncert show-ja.

A vendéglátóegységek üzemeltetői a vendégek igényeihez igazodva továbbra is nagyobb hangsúlyt fektettek a teraszok működésébe, működtetésébe. A covid járvány utáni jogszabályi rendelkezések alapján 2022. szeptember 30-ig a teraszok üzemeltetéséhez nem kellett közterület-foglalási szerződést kötni, illetve díjat fizetni. 2022. október 1. napjától azonban nem csak a közterület-foglalási engedély vált szükségessé, de a teraszok településképi engedélyeztetése is. A működésükkel kapcsolatos esetleges zavaró hatás miatti lakossági panaszok száma a korábbi évekhez képest minimálisnak tekinthető.

A veszélyhelyzet megszűnésével összefüggő átmeneti szabályokról és a járványügyi készülségről szóló 2020. évi LVIII. törvény 400. §-a továbbra is lehetővé tette, hogy az engedélyköteles tevékenységek ellenőrzött bejelentés alapján (az engedélyezési eljárás lefolytatása nélkül) végezhetőek legyenek, azonban a legtöbb esetben az ügyfelek kérték az engedélyezési eljárás teljes eljárásban történő lefolytatását.

Némileg emelkedtek az ingatlanközvetítői és ingatlanvagyon-értékelő szolgáltatók névjegyzékébe a felvételt kérő magánszemélyek illetve gazdálkodó szervezetek által beadott kérelmek száma.

A csoport létszáma a korábbi 5 főről 4 főre csökkent, mert egy kolléga megszüntette közszolgálati jogviszonyát.

Hagyatéki és Értékbecslő Csoport összetételében a Lakossági Kapcsolattartó Osztály 2022. február 1-jével való létrehozása okozott változást. A távozó két kolléga feladatait osztályon belüli átcsoportosítással, valamint egy fő adó- és értékbecslést végző kolléga felvételével oldotta meg a Hivatal. A covid járvány hatása a 2022. évi munka mennyiségére is hatással volt. A halottvizsgálati bizonyítványok gyakran hiányos hozzátartozói adatokkal érkeztek, emiatt a hagyatéki leltárak elkészítése hosszadalmasabb, nehezebb volt. A járvány miatt megnövekedett hagyatéki ügyek számára és jellegére tekintettel egy fő hagyatéki ügyintéző felvételére is sor került.

A hagyatéki ügyekhez kapcsolódóan és más hatóságok, bírósági végrehajtók megkeresésére a Csoport adott ki adó- és értékbizonyítványokat, valamint a Csoport munkatársainak feladatai közé tartozott még a gondnokoltak és a kiskorúak vagyonának leltározása.

A Csoport négy hagyatéki ügyintézővel és két adó- és értékbizonyítványokat kiállító kollégával zárta az évet.

II. A Közgyűlés részére készített előterjesztések

2022-ben két alkalommal készült közgyűlési előterjesztés közterületek elnevezésére. Ezen kívül az Osztály készítette elő a Városrendészet Győr és a Mezőri és Parkóri Szolgálat Győr intézményvezetőjének az intézményük tevékenységéről szóló beszámolóját.

III. Statisztikai adatok

Eljárások száma / év	2020.	2021.	2022.
Adó- és értékbizonyítványok	1320	1524	1427
Hagyatéki ügyek	2220	2832	2964

Birtokvédelmi ügyek	40	56	38
Társasházak törvényességi felügyelete keretében érkezett panaszok	18	17	25
3,5 tonna feletti tehergépkocsi tárolás miatt hatósági bizonyítvány kiadása	36	34	54
Kereskedelmi és szálláshely tevékenységgel összefüggő ügy	1538	1659	1585
Új kereskedelmi egység nyitása	535	573	493
Új szálláshely nyitása	55	41	47
Iparigazgatási ügyek	68	65	56
Vásár-piac engedélyezés	0	2	1
Zenés, táncos rendezvények	2	11	13
Hatósági ellenőrzések	132	112	132
Ingatlanközvetítői és ingatlanvagyontértékelő szolgáltatók névjegyzékbe felvétel	138	120	155

IV. Titkársági feladatok, pályázatok

Az Igazgatási Osztály titkársági feladatait 1 fő látta el, a Hatósági Főosztály, ezen belül a Környezetvédelmi Osztály titkársági feladataival együtt. Az Igazgatási Osztály 2022. évben nem vett részt pályázatok elkészítésében.

Környezetvédelmi Osztály

I. Feladatok

A Környezetvédelmi Osztály feladatai környezetvédelmi és természetvédelmi feladatokból tevődik össze, tevékenységét hét fővel látta el.

Az Osztály munkatársai kiemelt figyelemmel kísérték az illegális hulladékok elhelyezéssel kapcsolatos bejelentéseket és a Kormányhivatallal folyamatosan együttműködtek. Az Osztály feladatköre bővült Győr Megyei Jogú Város Polgármesteri Hivatal Vagyongazdálkodási Főosztálya és Győr Megyei Jogú Város Útkezelő Szervezete működtetésében lévő szerződésen meghatározott területek gaztalanítási, illetve az ezeken a területeken előforduló zugszeméttelpek felszámolási munkái elvégzésének megrendelésével. Az Osztály feladata továbbá a Kormányhivatal által megküldött illegálisan elhelyezett hulladékkal terhelt egyéb önkormányzati ingatlanokkal kapcsolatos ügyek intézése is. A fentiek miatt az Osztálynál a szabálytalan hulladéklerakással kapcsolatos ügyek száma növekedett, de ezek intézésében nem hatóságként, hanem ingatlantulajdonosi minőségben járt el.

A nyári időszakban a gyomos illetve parlagfűvel fertőzött ingatlanok miatt benyújtott lakossági panaszok hatékonyan és problémamentesen kerültek megoldásra. A pusztán gyomos ingatlanra vonatkozó bejelentések száma az előző évihez hasonló, de a parlagfűvel fertőzött területeké jelentősen emelkedett. 2022-ben - az azonnali ügyintézésnek köszönhetően - kényszerkaszálásra nem volt szükség.

A kivizsgált fakivágási ügyek száma szintén növekedett valamelyest az előző évhez képest.

Az engedély nélkül vagy engedélytől eltérően létesített vagy üzemeltetett talajvíz kutak esetében a fennmaradási engedélyezés iránti kérelmek benyújtási határideje a

vízgazdálkodásról szóló 1995. évi LVII. törvény 2023. december 31. napjára módosult. A határidő meghosszabbítása következtében a fennmaradási kérelmek száma az előző évihez képest nagymértékben visszaesett.

Az Osztály eljár a feladatkörébe tartozó zaj- és rezgésvédelmi ügyekben. 2022. évtől szakhatóságként a Településfejlesztési és Városstratégiai Főosztályt is érintő szakhatósági megkeresésekre a helyi környezet- és természetvédelmi szakkérdések tekintetében önállóan nyilatkozik, így az iktatott ügyiratok száma jelentős mértékben növekedett. A beérkező szakhatósági kérelmek ezért jóval nagyobb adminisztrációs munkát igényelnek a 2021 évhez képest.

Az Osztály nem hatósági feladatai keretében közreműködött az EMAS környezetirányítási rendszer felülvizsgálatában.

Részt vett a Püspökerdő és a Szentiváni tölgyeserdő helyi védetté nyilvánítási folyamatának lezárásában.

Közreműködött a használt étolaj begyűjtés Győr teljes területén történő megszervezésében.

Megszervezte az Önkormányzat által alapított Kitaibel Pál Környezetvédelmi emlékérem Díj átadását.

Ellátta az „Európai Mobilitási Hét - Autómentes nap” kampány szervezését és az ahhoz kapcsolódó eredményes támogatás ügyintézését.

A Környezetvédelmi Bizottsággal együttműködve sikeresen megrendezte az ÖKO-tematikájú kiállítást, a „II. Győri Klíma EXPO”-t. Az eseményt az European Cooperation Days is díjazta, a háromnapos kiállítás elnyerte a legnagyobb helyi rendezvénynek járó díjat.

A „WHB - Győri Zöldfutás” sikeres megvalósításában ellátta a szervezési feladatokat.

Közreműködött a „LIGHTNING DAY- III. Villanyautós családi nap”-nak és ennek keretében az elektromos rollerek, kerékpárok és autók kiállításának a megszervezésében.

A „Sövény – Ökoolimpia Diákoknak” elnevezésű két napos szemléletformáló vetélkedő szervezésében is aktívan közreműködött az Osztály.

Környezetvédelmi Bizottság és a Környezetvédelmi Osztály munkája a Hulladékcsökkentési Héten is elismerést kapott. A bemutatott projekt a közigazgatási kategóriában első helyezést ért el.

Az Osztály készítette a Környezetvédelmi Bizottság szervezésében megrendezett szemléletformáló rendezvényekhez szükséges dokumentációkat: előkészítette.

A GYŐR+ hetilapban folyamatosan készít „zöld” témájú cikkeket, tájékoztató anyagokat.

II. A Közgyűlés részére készített előterjesztések

2022. év során a Közgyűlés elé nyolc előterjesztést készített az Osztály.

A Bizottság előterjesztésében a Közgyűlés elé kerülő előterjesztések:

- Javaslat Győr Megyei Jogú Város Önkormányzatának a Klímabarát Települések Szövetségéhez történő csatlakozására
- Javaslat Győr helyi jelentőségű védett természeti területeiről és helyi jelentőségű védett természeti értékeiről szóló önkormányzati rendelet megalkotására
- Javaslat az önkormányzati Környezetvédelmi Alapból történő felhasználásra (három darab)
- Javaslat a fás szárú növények égetési szabályairól szóló rendelet megalkotására
- Javaslat a fás szárú növények égetéséről szóló rendelet megalkotására

- Javaslat Győr Megyei Jogú Város Települési Környezetvédelmi Programja felülvizsgálatának elfogadására.

A Bizottság tárgyalta az alábbi, Közgyűlés elé kerülő előterjesztéseket:

- Tájékoztató Győr Megyei Jogú Város Egészségképéről és javaslat Győr Megyei Jogú Város városi Egészségfejlesztési tervének 2022-2026 közötti időszakra vonatkozó elfogadására
- Javaslat Győr Megyei Jogú Város 2022. évi költségvetésére
- Győr Megyei Jogú Város Önkormányzata 2021. évi költségvetésének végrehajtásáról szóló beszámoló elfogadására
- Javaslat önkormányzati működést érintő rendeletek módosítására (két darab)
- Javaslat a Polgármesterek Klíma- és Energiaügyi Szövetsége szervezethez való csatlakozásra.

III. Statisztikai adatok

Eljárások / év	2021.	2022.
Fakivágás engedélyezése iránti eljárás	154	190
Parlagfű miatti panasz	31	68
Gyom miatti panasz	41	44
Talajvízkút engedélyezése	49	20
Szennyvíztisztító berendezés engedélyezése	5	3
Szabálytalan hulladéklerakás miatti panasz	25	68
Zaj- és rezgésvédelmi ügyek	41	52
Szakhatósági kérelmek	27	193
Összesen:	332	586

IV. Titkársági feladatok, pályázatok

A Hatósági Főosztály Környezetvédelmi Osztálya szorosan együttműködik a Környezetvédelmi Bizottsággal (KÖBI).

A Környezetvédelmi Osztály látja el továbbra is a Környezetvédelmi Bizottság (KÖBI) titkári feladatait: a Bizottsági ülések előkészületeit, valamint a jegyzőkönyveinek elkészítését és az ülésekhez kapcsolódó feladatokat is.

A Környezetvédelmi Osztály az előterjesztések előkészítésében részt vett.

Az együttműködés a bizottság tagjaival folyamatos és gördülékeny.

A Hatósági feladatok mellett az „Európai Mobilitási Hét - Autómentes nap” kampányhoz kapcsolódóan sikeres pályázatot nyújtott be az Osztály. A nyert támogatás összege: bruttó 2.000.000,- Ft.

II. ZöldGYŐR” EXPO szervezése során az MVM Zrt.-vel sikerült szponzorációs szerződés keretén belül támogatást nyerni, melynek összege: 5.000.000,- Ft + áfa összesen 6.350.000,- Ft.

Az Innovációs és Technológiai Minisztérium háttérintézményétől az IFKA Közhasznú Nonprofit Kft.-től a II. Győri Klíma” EXPO bérleti díj összegére sikeresen pályázott az Önkormányzat, melynek összege 3.000.000,- Ft.

„Sövény – Ökoolimpia Diákoknak” elnevezésű két napos szemléletformáló vetélkedő megrendezéséhez az Agrárminisztérium pályázatán 3.000.000,- Ft-ot kapott az Önkormányzat.

A Magyar Madártani és Természetvédelmi Egyesület pályázatán az Osztály sikeres volt, ahol 1.000.000,- Ft értékben madárvédelmi eszközöket nyertek.

A 2022-es évben a Környezetvédelmi Osztály által pályázatok útján nyert támogatások összege: 15.350.000,- Ft volt.

A támogatásokból megvalósult rendezvények Győr Megyei Jogú Várost a társadalmi felelősségvállalásban betöltött szerepében erősítették, népszerűsítették.

HUMÁNSZOLGÁLTATÁSI FŐOSZTÁLY

I. A Polgármesteri Hivatal szervezeti felépítésének 2022. évi változása folytán bekövetkezett módosulás ismertetése a szervezeti egység tekintetében

A főosztály alá tartozik az Intézményfenntartói Osztály és a Népjóléti Osztály.

Az Intézményfenntartói Osztályon 1 fő osztályvezető, 1 fő referens, 1 fő koordinátor és 4 fő ügyintéző, a Népjóléti Osztályon 1 fő osztályvezető, 2 fő csoportvezető, 2 koordinátor és 30 ügyintéző dolgozott.

II. Intézményfenntartói Osztály feladatai

Az Intézményfenntartói Osztály látja el a szociális, gyermekjóléti és köznevelési intézmények, Győr Megyei Jogú Város Gyermektábor, valamint a Gazdasági Működtető Központ Győr tekintetében a fenntartói feladatokat.

2022. évben az Intézményfenntartói Osztály által ellátott kötelező önkormányzati feladatok:

- óvodai nevelést biztosító intézmények, valamint
- bölcsődei ellátást biztosító intézmények felügyelete és
- a fenti intézményekhez tartozó, illetve az iskolai étkeztetés biztosítása,
- a szociális és gyermekjóléti szolgáltatások biztosítását végző intézmények felügyelete,
- a szociális és gyermekjóléti feladatot ellátási szerződéssel ellátó fenntartók szakmai támogatása, ellenőrzése.

2022. évben az Intézményfenntartói Osztály által ellátott önként vállalt önkormányzati feladatok:

- a többi gyermekkel együtt nem nevelhető, sajátos nevelési igényű gyermekek óvodai nevelésében résztvevő intézmények fenntartói felügyelete, konduktív pedagógiai ellátás biztosítása az óvodai nevelésben belül (mozgássérült és logopédiai fejlesztést igénylő gyermekek számára fejlesztő csoportok működtetésének biztosítása),
- 2017. szeptember 1-jétől utazó gyógypedagógusi hálózat működtetése az önkormányzati fenntartású óvodákba járó, sajátos nevelési igényű gyermekek fejlesztésével kapcsolatos feladatok ellátására,
- gyermektábor működésével kapcsolatos fenntartói feladatok ellátása (Győr Megyei Jogú Város Gyermektábor).

Egyéb feladatok:

- Az Intézményfenntartói Osztály gondoskodott az Oktatási, Kulturális, Sport és Turisztikai Bizottság valamint a Szociális, Egészségügyi és Lakásügyi Bizottság titkári teendőinek ellátásáról.

1. Az Intézményfenntartói Osztály által Közgyűlés részére készített előterjesztések 2022-ben:

- Javaslat a Győr Megyei Jogú Város Önkormányzatának fenntartásában működő óvodák felvételi körzetjegyzékéről szóló 6/2016. (II. 26.) önkormányzati rendelet módosítására
- Javaslat az Egyesített Bölcsődei Intézményhálózat Győr alapító okiratának módosítására

- Javaslat háziiorvosi munkakör betöltésére
- Javaslat a Győr Megyei Jogú Város Önkormányzata által a nevelési-oktatási intézményekben biztosított étkeztetés élelmezési nyersanyagnormáira, rezsiköltségeire, valamint a térítési díjakról szóló rendelet módosítására
- Javaslat a Család- és Gyermekjóléti Központ Győr igazgatói (magasabb vezetői) beosztásának betöltésére
- Javaslat a szociális és gyermekjóléti intézményeknél 2022. április 1-jétől alkalmazandó élelmezési nyersanyagnormákra
- Javaslat a Magyar Máltai Szeretetszolgálat Egyesület Nyugat-dunántúli Régiójának támogatására
- Javaslat a Győr Megyei Jogú Város Önkormányzatának fenntartásában működő óvodák 2022/2023. nevelési évben indítható csoportjai számának, a csoportok létszámainak, valamint az óvodákban engedélyezett közalkalmazotti álláshelyek számának meghatározására
- Javaslat a Gyárvárosi Óvoda óvodavezetői (magasabb vezetői) megbízásának visszavonására
- Beszámoló az önkormányzat 2021. évi gyermekjóléti feladatainak ellátásáról, valamint tájékoztató az Egyesített Bölcsődei Intézményhálózat Győr és a Család- és Gyermekjóléti Központ Győr szakmai munkájának felülvizsgálatáról
- Javaslat a Család- és Gyermekjóléti Központ Győr alapító okiratának módosítására
- Javaslat a Szentiváni Óvoda, valamint a Gazdasági Működtető Központ Győr alapító okiratainak módosítására
- Javaslat köznevelési intézmények intézményvezetői, magasabb vezetői beosztásának ellátására
- Javaslat az Egyesített Egészségügyi és Szociális Intézmény Győr, valamint a Hajléktalanokat Segítő Szolgálat Győr alapító okiratának módosítására
- Beszámoló az Egyesített Egészségügyi és Szociális Intézmény Győr és a Hajléktalanokat Segítő Szolgálat Győr 2021. évi szakmai munkájáról
- Javaslat a szociális igazgatás és szociális ellátások helyi szabályozásáról szóló 5/2015. (II. 27.) önkormányzati rendelet módosítására
- Javaslat a Győr Megyei Jogú Város Önkormányzata által a nevelési-oktatási intézményekben biztosított étkeztetés 2022. szeptember 1-jétől alkalmazandó élelmezési nyersanyagnormáira, rezsiköltségeire, valamint a térítési díjakról szóló rendelet módosítására
- Javaslat a szociális és gyermekjóléti intézményeknél 2022. szeptember 1-jétől alkalmazandó élelmezési nyersanyagnormákra
- Javaslat a Gazdasági Működtető Központ Győr és a Család-és Gyermekjóléti Központ Győr alapító okiratainak módosítására
- Javaslat a Győr város területén egészségügyi alapellátási szolgálatok körzeteinek kialakításáról szóló 22/2005. (V. 10.) Ök. rendelet módosítására
- Javaslat a Győr Megyei Jogú Város Önkormányzata által a szociális és gyermekjóléti szolgáltatást biztosító, valamint a szociális alapszolgáltatási feladatok ellátására kötött, jelenleg érvényes szerződések módosítására és a módosításokkal egységes szerkezetbe foglalt szerződés tervezetek elfogadására
- Javaslat az Egyesített Egészségügyi és Szociális Intézmény Győr igazgatói (magasabb vezetői) beosztásának betöltésére
- Javaslat Győri Háziiorvosok Ügyelete Nonprofit Kft. támogatására
- Javaslat gyermek háziiorvosi munkakör betöltésére (Győr, Pálffy utca 8.)
- Javaslat gyermek háziiorvosi munkakör betöltésére (Győr, József Attila utca 85.)

- Javaslat személyi kérdésben való döntés meghozatalára
- Javaslat Győr Megyei Jogú Város egészségügyi alap- és szakellátást nyújtó szolgáltatóinak támogatására
- Javaslat a térítési díj ellenében igénybe vehető egyes orvosi szolgáltatások térítési díjáról

2. A Közgyűlés a Bizottságra ruházta át döntésre 2022-ben:

- Javaslat az Oktatási, Kulturális, Sport és Turisztikai Bizottság 2022. I. félévi üléseinek munkatervére
- Javaslat a Győr Megyei Jogú Város Önkormányzatának fenntartásában működő óvodák 2023-2028-ig tartó továbbképzési időszakokra vonatkozó pedagógus továbbképzési programjának fenntartói jóváhagyására
- Javaslat a Gazdasági Működtető Központ Győr és Győr Megyei Jogú Város Önkormányzatának Gyermektábora 2021. évi beszámolójának elfogadására
- Javaslat a 2022. évi „Győr Oktatásügyéért” díjak odaítélésére
- Javaslat az Oktatási, Kulturális, Sport és Turisztikai Bizottság 2022. II. félévi üléseinek munkatervére
- Javaslat a Győr Megyei Jogú Város Önkormányzatának fenntartásában működő óvodák 2021-2022. nevelési évről szóló szakmai beszámolójának elfogadására

3. Titkársági feladatok, pályázatok:

Az Intézményfenntartói Osztály titkársága végzi az ágazathoz tartozó intézmények üres álláshelyeinek meghirdetésével kapcsolatos adminisztratív tevékenységet, az intézményvezetők szabadságának nyilvántartását, a napi posta bontását, iktatását. A kolléga folyamatosan képezi magát az informatika tekintetében. Az ügyfelekkel való kapcsolattartás és információadás az egyik legfontosabb feladat és ebben maximális előzetes ismereteket kell tanúsítaniuk.

Pályázat:

- Bursa Hungarica önkormányzati ösztöndíj pályázat.

III. Népjóléti Osztály feladatai

1. Szociális Csoport

A Szociális Csoport a hatályos jogszabályok alapján ellátja a Győr Megyei Jogú Város közigazgatási területén élő, bejelentett lakóhellyel vagy tartózkodási hellyel rendelkező, szociálisan rászoruló személyek pénzbeli és természetbeni támogatásával összefüggő feladatokat.

A Csoport jogszabály alapján a jegyzői hatáskörbe tartozó gyámhatósági feladatkörökben is eljár.

A 2022-es évben nagy kihívást jelentett, hogy a veszélyhelyzeti rendelkezések alapján a 2020. november 04. napja és 2022. június 30. napja között lejárat rendszeres gyermekvédelmi kedvezményre való jogosultságok egységesen 2022. augusztus 31. napjáig meghosszabbításra kerültek.

A fentiek végett az iskolakezdési időszakban benyújtott rendszeres gyermekvédelmi kedvezmény iránt kérelmek száma jelentősen megnőtt, mivel minden rászorultnak ugyanazon időpontban járt le a kedvezményre való jogosultsága. Ez a Csoport számára rövid időn belüli, jelentős leterhelést jelentett.

Gyámhatósági feladatkörben ellátott feladatok:

- gyámhatósági ügyekben megkeresésre környezettanulmányt készít,
- elbírálja a rendszeres gyermekvédelmi kedvezmény, valamint a hátrányos, halmozottan hátrányos helyzet megállapítása iránti kérelmeket, elvégzi a hozzá kapcsolódó pénzbeli ellátások utalásának előkészítését,
- vezeti a jogszabályban előírt nyilvántartásokat, ezekből adatszolgáltatásokat teljesít,
- családvédelmi koordinációs szervként eljár a hozzátartozók közötti erőszak miatt alkalmazható távollattartásról szóló jogszabály alapján,
- megkeresésre közreműködik a nevelésbe vétel végrehajtásában,
- eljár a gyámnevezési, gyámságból való kizárási hatósági ügyekben,
- kapcsolatot tart a gyermekvédelmi jelzőrendszer tagjaival.

Szociális feladatkörben ellátott feladatok:

- megkeresésre környezettanulmányt készít,
- vezeti a jogszabályban előírt nyilvántartásokat, ezekből adatszolgáltatásokat teljesít,
- elbírálja a hatáskörébe tartozó szociális rászorultságtól függő pénzbeli és természetbeni ellátások iránti kérelmeket,
- ellátja a védendő fogyasztók nyilvántartásába történő felvétellel kapcsolatos feladatokat,
- döntésre előkészíti a Szociális, Egészségügyi és Lakásügyi Bizottság hatáskörébe tartozó pénzbeli ellátások iránti kérelmeket,
- a Közgyűlés elé terjeszti a jogorvoslattal érintett egyedi ügyeket,
- kapcsolatot tart a feladatellátásához szükséges intézményekkel,
- intézkedik a Szociális Csoport feladatkörében hozott határozatok alapján a támogatások pénzügyi teljesítéséről.

Egyéb feladatkörben ellátott feladatok:

- elkészíti a feladatkörébe tartozó közgyűlési és bizottsági előterjesztéseket,
- teljesíti a jogszabályokban előírt statisztikai adatszolgáltatásokat,
- gondoskodik a jogszabályban meghatározott döntések hirdetményi úton történő közzétételéről,
- eljár a nem Magyarország területén élő várandós anya és kiskorú gyermek esetében a védőnői együttműködési kötelezettség alóli mentesítéssel kapcsolatos ügyekben,
- előkészíti a feladataival összefüggő helyi önkormányzati rendeletek szükség szerinti módosítását.

2. Lakásügyi Csoport

Feladatok:

- önkormányzati bérlakásban történő elhelyezés iránti kérelmek, előtakarékosággal, felújítással meghirdetett bérlakáspályázatok, valamint a mozgáskorlátozott személyek számára kialakított bérlakáspályázatok döntésre előkészítése,
- helyszíni szemlék elvégzése, környezettanulmány készítése,
- az ügyfelek tájékoztatása a Szociális, Egészségügyi és Lakásügyi Bizottság

- lakáskérelmekkel, pályázatokkal kapcsolatban hozott határozatairól,
- bérlők elhelyezése, bérlőkijelölő nyilatkozatok elkészítése,
- önkormányzati bérlakások lakásbérleti szerződésének felülvizsgálata, szerződés hosszabbítás iránti kérelmek döntésre előkészítése, bérbeadó, valamint bérlők tájékoztatása a bizottság határozatairól,
- bérlők másik bérlakásban történő elhelyezése műszaki okból a bérbeadó javaslata alapján, valamint egészségügyi okból a bizottság határozata alapján,
- bérleti jogviszony helyreállítása iránti, lakásbérleti jogviszonyfolytatás iránti, bérlőtársi elismerés iránti, valamint lakáscsere kérelmek elbírálása,
- önkormányzati kamatmentes kölcsön iránti kérelmek feldolgozása, döntésre előkészítése, kölcsönszerződések megkötése, jelzálogjog átjegyzési kérelmek elbírálása,
- tájékoztatás a határozatlan idejű szerződéssel rendelkező bérlők esetében a bérlakás megvásárlásának lehetőségéről.

3. WHO Egészséges Városok programiroda 2022-es évi programjai:

WHO programok:

- Egészség–Piac rendezvénysorozat szervezése,
- Tavaszi Sport – és Egészségnapon, valamint az Őszi Sport- és Egészségnap rendezvényen egészségügyi szűrések biztosítása,
- az Egészséges Városok Mozgalom Kárpát-medencei Egyesülete konferenciáin részvétel,
- Egészséget érintő világnapok köré programok szervezése,
- „Egészségnap” szervezése szükség/igény szerint,
- Európai Mobilitási Héthez kapcsolódóan Autómentes Nap elnevezésű programsorozat szervezése,
- Alzheimer Világnap alkalmából séta szervezése,
- szakmai napok szervezése,
- egészségügyi szűrés szervezése a győri Városházán a Polgármesteri Hivatal dolgozói számára.

Idősügyi programok:

- Nemzedékek Kertje programsorozat szervezése,
- Gyalogló klubok összefogása, túrák szervezése,
- Idősügyi Tanács munkájának koordinálása,
- a 2009-ben alakult Beszélgető Hálózat koordinálása, képzések szervezése új önkénteseknek, havi összejövetelek szervezése,
- időseket érintő világnapok köré programok szervezése,
- a Nyugdíjas Alkotók Kiállításának szervezése,
- társszervezetek konferencián való részvétel,
- Alzheimer Café megrendezése minden hónapban,
- idősek aktivitását célzó programok támogatása, szervezése: gyalogló klubok, senior tánc, senior torna, stb.

Drogprevenciós programok:

- Kábítószerügyi Egyeztető Fórum munkájának koordinálása,
- speciális elsősegélynyújtó ismeretek szervezése pedagógusok, szociális szakemberek, védőnők részére a Magyar Vöröskereszttel együttműködve,
- Partisegély Szolgálat működtetése és koordinálása,
- prevenció csoportfoglalkozások, családi napok és táborok szervezése,
- szakmai konferenciák szervezése.

Egyéb feladatok:

Győr Város Egészségképének és Egészségtervének, valamint a Helyi Esélyegyenlőségi Program elkészítésének kezdeményezése és koordinálása.

4. A Népjóléti Osztály által a Közgyűlés részére készített előterjesztések

- Tájékoztató Győr Megyei Jogú Város Egészségképéről és javaslat Győr Megyei Jogú Város városi Egészségfejlesztési tervének 2022-2026 közötti időszakra vonatkozó elfogadására.
- Tájékoztató az idősök életminőségének javítását célzó koncepció 2021. évi feladattervének végrehajtásáról és javaslat az idősök életminőségének javítását célzó koncepció 2022. évi feladattervére.
- Tájékoztató a Győr Városi Kábítószerügyi Egyeztető Fórum 2021. évi feladattervének végrehajtásáról.
- Tájékoztató a WHO Egészséges Városok Program 2021. évi feladattervének végrehajtásáról.
- Javaslat a szociális igazgatás és szociális ellátások helyi szabályozásáról szóló 5/2015. (II. 27.) önkormányzati rendelet módosítására
- Javaslat az önkormányzati tulajdonú lakások bérletéről, valamint a lakásvásárlás és – építés támogatásáról szóló 30/2018. (XII. 20.) önkormányzati rendelet módosítására.
- Javaslat az önkormányzati lakások lakbérének mértékéről, a külön szolgáltatási díjakról, ezek megfizetésének módjáról szóló 18/2004. (IV. 16.) önkormányzati rendelet módosításáról.

A Közgyűlés által a Bizottságra átruházott döntések 2022-ben:

- Javaslat előzetes regisztrációval meghirdetett bérlakáspályázat kiírására
- Javaslat önkormányzati tulajdonú ingatlanok bérlakás állományból történő kivonására
- Javaslat önkormányzati bérlakás piaci lakbérrel történő hasznosítására
- Javaslat előtakarékosággal meghirdetett pályázat kiírására
- Javaslat a Szociális, Egészségügyi és Lakásügyi Bizottság 2022. I. félévi üléseinek munkatervére
- Javaslat a Szociális, Egészségügyi és Lakásügyi Bizottság 2022. II. félévi üléseinek munkatervére
- Javaslat mozgáskorlátozott személyek számára kialakított bérlakáspályázat kiírására
- Javaslat előzetes regisztrációval meghirdetett bérlakáspályázat elbírálására
- Javaslat kamatmentes önkormányzati kölcsöntámogatás iránti kérelmek elbírálására
- Javaslat nyugdíjasok házában történő elhelyezés iránti kérelmek elbírálására

- Javaslat előzetes regisztrációs nyilvántartásba történő felvétel iránti kérelmek elbírálására
- Javaslat szociális bérlakásban történő elhelyezés iránti kérelmek elbírálására
- Javaslat lakásbérleti szerződés meghosszabbítása iránti kérelmek elbírálására
- Javaslat bérlakás felújítására meghirdetett pályázat elbírálására
- Javaslat rendkívüli települési támogatás iránti kérelmek elbírálására

5. Statisztikai adatok:

Lakásügyi Csoport

Lakáskérelem, lakáspályázat	1157
Bérlőkijelölés	133
Kamatmentes kölcsön kérelem	14
Szerződés-hosszabbítás	513

Szociális Csoport

Önkormányzati hatósági ügyben hozott határozat	8288
Önkormányzati hatósági ügyben hozott végzés	9385
Államigazgatási hatósági ügyben hozott határozat	1006
Államigazgatási hatóság ügyben hozott végzés	816

6. Titkársági feladatok, pályázatok:

A Népjóléti Osztály titkársága végzi a beérkező levelek bontását, szortírozását, szignálását. Vezeti a szabadság-nyilvántartást, valamint egyéb belső nyilvántartásokat. Elvégzi a hirdetmények honlapra történő felhelyezését. A fentiekén túl ellátja a beérkező telefonhívások koordinálását, szükség szerint információt nyújt az érdeklődők számára. Az Osztály a 2022-es évben két álláspályázat koordinálásában vett részt.

TELEPÜLÉSFEJLESZTÉSI ÉS VÁROSSTRATÉGIAI FŐOSZTÁLY

I. Feladatok

A Hatósági Főosztály Igazgatási Osztály feladatköréből a jegyzői hatáskörbe tartozó szakhatósági eljárások lefolytatása a 2022. év elején átkerült a Főépítészeti Osztály feladatkörébe, ezzel a létszám is bővült.

A településtervek tartalmáról, elkészítésének és elfogadásának rendjéről szóló, valamint az egyes településrendezési sajátos jogintézményekről szóló 419/2021. (VII. 15.) Korm. rendelet átmeneti rendelkezései szerint a településtervek 2022. július 1-jétől történő készítése és módosítása során a VII-IX. Fejezetben meghatározott eljárási rendet kell alkalmazni, az eljárást az Elektronikus Térségi Tervezést Támogató Rendszerben (továbbiakban: E-TÉR) kell lefolytatni, míg a 2022. július 1-jét megelőzően már folyamatban lévő helyi építési szabályzat módosítására a településfejlesztési koncepcióról, az integrált településfejlesztési stratégiáról és a településrendezési eszközökről, valamint egyes településrendezési sajátos jogintézményekről szóló 314/2012. (XI. 8.) Korm. rendelet szabályai alkalmazandóak. A 419/2021. (VII. 15.) Korm. rendelet hatálybalépésének következtében 2022. év II. felétől egy új eljárásrend alkalmazandó, melynek gyakorlati kialakítása jelenleg is zajlik, továbbá ezt nehezítette az átmeneti rendelkezés is, mely alapján a két rendeletet párhuzamosan kell alkalmazni. Szintén nehézséget okozott és okoz, hogy az új jogi szabályozás szerint az adatszolgáltatás és a véleményezés a Lechner Tudásközpont Nonprofit Kft. által üzemeltetett digitális egyeztetési felületén, az E-TÉR-en keresztül történik, mely felület jelenleg sem működik hibátlanul.

Az egyes egyetemes szolgáltatási árszabások meghatározásáról szóló 259/2022. (VII. 21.) Korm. rendelet hatályba lépésével jegyzői hatáskörbe rendelt eljárásként a Településfejlesztési és Városstratégiai Főosztály Főépítészeti Osztályának új feladata lett a kedvezményes gázár igénybevételéhez szükséges hatósági bizonyítvány kiállítása. 2022. év őszén a kérelmek nagy számára tekintettel a helyszíni szemlék lebonyolítása a teljes Főosztályt igénybe vette.

A korábbi évekhez hasonlóan – a vírushelyzetből fakadóan – továbbra is kevesebb ügyfél kereste fel a hivatalt személyesen, több telefonos és e-mailes megkeresés érkezett.

A 2022. évben kitört orosz-ukrán háború újabb veszélyhelyzeti intézkedéseket hozott magával, melyek a jogszabályokra, így bizonyos ügyek tekintetében a Hivatal működésére is kihatással voltak.

A **Főépítészeti Osztály** feladatkörébe tartozik a rendezési terv módosítási eljárások lefolytatása (egyedi eljárások, valamint a felülvizsgálati eljárás). Győr közigazgatási területén 12 darab tervezési területre „településrendezési eszköz módosítása” eljárás került lefolytatásra. A készülő településterv kapcsán alátámasztó munkarészek folyamatos készítése, koordinálása zajlott, mint árvízvédelem, közlekedési- és közmű munkarész, örökségvédelem, környezetvédelem, vízrendezés. A másik nagy feladatkört a településképi eljárások alkották.

A **Városfejlesztési és Városüzemeltetési Osztály** ellátta a beruházásokhoz kapcsolódó statisztikai adatszolgáltatásokat, az önkormányzati intézmények beruházás-statisztikai jelentéseinek összegzését és KSH részére történő továbbítását, továbbá gondoskodott az Osztály feladatkörébe tartozó beruházások végrehajtásával összefüggő pénzügyi, számviteli feladatok ellátásáról. Ellátta továbbá a települési önkormányzat tulajdonában álló közterület filmforgatási célú használatához kapcsolódó feladatokat.

A **Városüzemeltetési Csoport** közreműködött a Győr és térsége hulladékgazdálkodási rendszer megvalósításában és üzemeltetésében. Elkészítette a GYŐR-SZOL Győri Közszolgáltató és Vagyongazdálkodó Zrt.-vel (továbbiakban: Győr-Szol Zrt.) közösen a városüzemeltetési feladatterv összeállítását ellenőrzését (parkok fenntartása, parkolók üzemeltetése, köztisztaság, hóeltakarítás). Elvégezte az Önkormányzat kezelésében lévő temető fenntartási és üzemeltetési feladatainak ellenőrzését, ellátta a városi IP kamerarendszer bővítésével és üzemeltetésével kapcsolatos teendőket. Ellenőrizte a „kisebb volumenű” munkák keretében a városüzemeltetési feladatokra átcsoportosított pénzeszközök felhasználását.

Az **Ingyatlan- és létesítményfejlesztési Csoport** részéről a 2022. évben a korábbi megnyert pályázatok előkészítési, tervezési munkálatai zajlottak, illetve újabb pályázatok kerültek előkészítésre. A Csoport legfontosabb és egyben legsokrétűbb feladata a beruházások folyamatos ellenőrzése, és irányítása. A Csoporthoz tartozó feladat az „Otthon Melege Program” keretében a lakóépületek energiatakarékos felújítása projektek lebonyolítása.

Az **Infrastruktúra-fejlesztési Csoport** előkészítette, lebonyolította és ellenőrizte az önkormányzati infrastruktúra-fejlesztési és mélyépítési beruházásokat a tervezetéstől a kivitelezésen át, egészen a garanciális időszak végéig. Közreműködött a Főépítési Osztály által elkészített településrendezési szerződések megkötésében és műszaki lebonyolításában (kivitelezés, térítésmentes átadás, aktiválás). Koordinálta továbbá a város közösségi közlekedését érintő teendőket, előkészítette és végrehajtotta a város közlekedését érintő döntéseket. A Csoport segítséget nyújtott a Lakossági Kapcsolattartó Osztályra beérkező bejelentések/panaszok kivizsgálásában.

A **Stratégiai és Pályázati Csoport** közreműködött Terület- és Településfejlesztési Operatív Program támogatásával és egyéb forrás felhasználásával megvalósuló önkormányzati projektek menedzsment munkájában. Gondoskodott a projektek támogatásának szabályszerű elszámolásáról, illetve a kapcsolódó beszámolók, eseti adatszolgáltatások határidőben történő benyújtásáról. Kapcsolatot tartott a projektek megvalósításában részt vevő Partnerszervezetekkel, Irányító Hatósággal, Támogató Szervezetekkel. Elkezdte a következő 7 éves uniós ciklushoz kapcsolódó Fenntartható Városfejlesztés Stratégia (FVS) előkészítését, továbbá folyamatosan figyelemmel kísérte a pályázati lehetőségeket.

II. A közgyűlési és bizottsági ülésre beterjesztett előterjesztések 2022-ben

Közgyűlésre beterjesztett előterjesztések:

- Javaslat településrendezéssel összefüggő döntés meghozatalára a TSZTM 2022-002 és SZTM 2022-002 számú településrendezési eszköz módosítására irányuló eljárásban
- Javaslat településrendezéssel összefüggő döntés meghozatalára a TSZTM 2020-032 és SZTM 2020-032 számú településrendezési eszköz módosítására irányuló eljárásban
- Javaslat Győr Megyei Jogú Város a Győri Építési Szabályzatról (GYÉSZ-ről) és Győr Szabályozási Tervéről szóló 1/2006. (I. 25.) Ök. rendelet módosítására (SZTM 2021-009, SZTM 2021-021, SZTM 2021-032, SZTM 2022-003 és SZTM 2022-004 számú tervmódosítások)
- Javaslat az SZTM 2021-014 számú rendezési tervmódosítás készítésének időszakára, annak hatálybalépéséig elrendelt változtatási tilalomról szóló rendelet megalkotására
- Tájékoztató az E.ON Észak-dunántúli Áramhálózati Zrt. Győri Áramhálózati Üzem működéséről, 2022. évi tevékenységéről Győr városára kiterjedően

- Javaslat Győr Megyei Jogú Város Útkezelő Szervezet intézményvezetői (magasabb vezetői) munkakörének betöltésére
- Javaslat egyes önkormányzati működést érintő rendeletek módosítására
- Javaslat Győr Megyei Jogú Város Településszerkezeti Tervének, valamint a Győri Építési Szabályzatról (GYÉSZ-ről) és Győr Szabályozási Tervéről szóló 1/2006. (I. 25.) Ök. rendelet módosításáról (TSZTM 2020-032, SZTM 2020-032, SZTM 2021-032, és SZTM 2022-003 számú tervmódosítások)
- Javaslat egyes változtatási tilalom elrendeléséről szóló önkormányzati rendeletek módosítására
- Javaslat Győr Megyei Jogú Város Településszerkezeti Tervének, valamint a Győri Építési Szabályzatról (GYÉSZ-ről) és Győr Szabályozási Tervéről szóló 1/2006. (I. 25.) Ök. rendelet módosítására (TSZTM 2020-032 és SZTM 2020-032 számú tervmódosítás)
- Javaslat a Polgármesterek Klíma- és Energiaügyi Szövetsége szervezethez való csatlakozásra
- Javaslat pénzösszeg átadására
- Javaslat változtatási tilalmakkal kapcsolatos rendelet megalkotásra
- Javaslat az önkormányzat működését érintő egyes rendeletek módosítására
- Javaslat településrendezéssel összefüggő döntés meghozatalára a TSZTM 2022-002 és SZTM 2022-002 számú településrendezési eszköz módosítására irányuló eljárásban
- Javaslat Győr Megyei Jogú Város Településszerkezeti Tervének, valamint a Győri Építési Szabályzatról (GYÉSZ-ről) és Győr Szabályozási Tervéről szóló 1/2006. (I. 25.) Ök. rendelet módosítására (TSZTM 2022-002 és SZTM 2022-002 számú tervmódosítások)
- Javaslat a Győri Építési Szabályzatról (GYÉSZ-ről) és Győr Szabályozási Tervéről szóló 1/2006. (I. 25.) Ök. rendelet felülvizsgálatára tekintettel változtatási tilalom elrendeléséről szóló 18/2018. (V. 25.) önkormányzati rendelet módosítására
- Javaslat a „Győr Megyei Jogú Város Közigazgatási területén helyi, autóbusszal végzett menetrend szerinti személyszállítási szolgáltatás ellátása” tárgyú pályázati felhívás és pályázati kiírás elfogadására,
- Javaslat a „Győr Megyei Jogú Város Közigazgatási területén helyi, autóbusszal végzett menetrend szerinti személyszállítási szolgáltatás ellátása” tárgyú pályázat bírálatára
- Tájékoztató az MVM ÉGÁZ-DÉGÁZ Földgázhálózati Zrt. földgázellátásban betöltött szerepéről Győr városban
- Javaslat a köztemetőkről és a temetkezés rendjéről szóló 16/2004. (IV. 16.) Ök rendelet módosítására
- Tájékoztató az önkormányzati beruházások jelenlegi helyzetéről
- Javaslat a „Fenntartható városfejlesztési stratégiák támogatása” című (TOP Plusz-1.3-1-21) pályázati konstrukcióra történő támogatási kérelem benyújtására
- Javaslat Győr Megyei Jogú Város Közigazgatási területén helyi, autóbusszal végzett menetrend szerinti személyszállítási közszolgáltatás biztosítására
- Javaslat Győr Megyei Jogú Város Településszerkezeti Tervének, valamint a Győri Építési Szabályzatról (GYÉSZ-ről) és Győr Szabályozási Tervéről szóló 1/2006. (I. 25.) Ök. rendelet módosítására (TSZTM 2021-026, TSZTM 2022-001, SZTM 2021-026 és SZTM 2022-001 számú tervmódosítások)
- Javaslat az SZTM 2022-007 számú rendezési tervmódosítás készítésének időszakára elrendelt változtatási tilalomról szóló 24/2022. (IX. 20.) önkormányzati rendelet módosítására

- Javaslat a helyi partnerségi egyeztetés szabályairól szóló 41/2022. (XII. 20.) önkormányzati rendelet megalkotására
- Javaslat a Győr Nagytérségi Hulladékgazdálkodási Önkormányzati Társulás Társulási Tanács tagjának megválasztására,
- Tájékoztató a Győr és térsége hulladékgazdálkodási rendszer megvalósításáról (2 alkalommal)

Bizottság ülésére beterjesztett előterjesztések:

- Javaslat közterület kialakítási terv jóváhagyására (Győr Parkváros, Tatai út – Alsókert utca – 81-es számú főút közötti terület új lakóterület fejlesztés)
- Javaslat a Közgyűlés 100/2021. (XII. 21.) Kgy. határozatában foglalt, a Városstratégiai Bizottság településrendezéssel összefüggő 36/2021. (XII. 14.) határozatának végrehajtásáról szóló döntés meghozatalára
- Javaslat egyes településfejlesztési célok megvalósítására vonatkozó telepítési tanulmányterv jóváhagyására (Győr, Sármány utca – 0543/1-2 hrsz.-ú út – Pozsonyi út – Szitásdomb utca által határolt tömbben lakóterület kialakítása)
- Javaslat közterület kialakítási terv jóváhagyására (Győr, Hecsei út – csomópont átépítéséhez)
- Tájékoztató a Győri Építési Szabályzatról (GYÉSZ-ről) és Győr Szabályozási Tervéről szóló 1/2006. (I. 25.) Ök. rendelet módosításának véleményezési eljárásában kapott észrevételekről (SZTM 2021-021 számú szabályozási tervmódosítás)
- Tájékoztató a Győri Építési Szabályzatról (GYÉSZ-ről) és Győr Szabályozási Tervéről szóló 1/2006. (I. 25.) Ök. rendelet módosításának véleményezési eljárásában kapott észrevételekről (TSZTM 2021-029, TSZTM 2022-002, SZTM 2021-029, SZTM 2021-032, SZTM 2022-002, SZTM 2022-003 és SZTM 2022-004 számú szabályozási tervmódosítás)
- Tájékoztató a Győri Építési Szabályzatról (GYÉSZ-ről) és Győr Szabályozási Tervéről szóló 1/2006. (I. 25.) Ök. rendelet módosításának véleményezési eljárásában kapott észrevételekről (TSZTM 2020-032, TSZTM 2021-008, SZTM 2020-032, SZTM 2021-008 számú szabályozási tervmódosítás)
- Javaslat a Bizottság 2022. II. féléves munkatervére
- Javaslat közterület kialakítási terv jóváhagyására (Győr - Kisbácsa, Csutora utcáról nyíló tömbfeltárás utépítés, közművesítés)
- Javaslat közterület kialakítási koncepció terv jóváhagyására (Győr, 82-es útról nyíló, ún. Panoráma út melletti lakóterület fejlesztés utépítés, víziközmű ellátás)
- Javaslat közterület kialakítási terv jóváhagyására (Győr, Burger King étterem utépítés, víziközmű és térvilágítás)
- Tájékoztató a Győri Építési Szabályzatról (GYÉSZ-ről) és Győr Szabályozási Tervéről szóló 1/2006. (I. 25.) Ök. rendelet módosításának véleményezési eljárásában kapott észrevételekről (TSZTM 2021-008, SZTM 2021-008 számú szabályozási tervmódosítás)
- Tájékoztató a Győri Építési Szabályzatról (GYÉSZ-ről) és Győr Szabályozási Tervéről szóló 1/2006. (I. 25.) Ök. rendelet módosításának véleményezési eljárásában kapott észrevételekről (TSZTM 2022-001, SZTM 2022-001 számú szabályozási tervmódosítás)
- Javaslat közterület kialakítási terv jóváhagyására (Győr - Révfalu, Körtöltés utca átépítése a 14. sz. út és Körtöltés u. 0+174,04 km szelvénye között utépítés, közművesítés)

- Tájékoztató a Győri Építési Szabályzatról (GYÉSZ-ről) és Győr Szabályozási Tervéről szóló 1/2006. (I. 25.) Ök. rendelet módosításának véleményezési eljárásában kapott észrevételekről (TSZTM 2022-026, SZTM 2022-026 számú szabályozási termódosítás)
- Javaslat a Bizottság 2023. I. féléves munkatervére
- Tájékoztató a Győri Építési Szabályzatról (GYÉSZ-ről) és Győr Szabályozási Tervéről szóló 1/2006. (I. 25.) Ök. rendelet módosításának helyi partnerségi egyeztetése során kapott véleményekről (TSZTM 2022-006, SZTM 2022-006 számú szabályozási termódosítás)
- Javaslat a Győr Nagytérségi Hulladékgazdálkodási Önkormányzati Társulás Társulási Tanács tagjának megválasztására
- Tájékoztató a Győr és térsége hulladékgazdálkodási rendszer megvalósításáról (2 alkalommal)
- Javaslat a köztemetőkről és a temetkezés rendjéről szóló 16/2004. (IV.16.) Ök rendelet módosítására
- Javaslat a „Győr Megyei Jogú Város Közigazgatási területén helyi, autóbusszal végzett menetrend szerinti személyszállítási szolgáltatás ellátása” tárgyú pályázati felhívás és pályázati kiírás elfogadására
- Javaslat a „Győr Megyei Jogú Város Közigazgatási területén helyi, autóbusszal végzett menetrend szerinti személyszállítási szolgáltatás ellátása” tárgyú pályázat bírálatára
- Tájékoztató az önkormányzati beruházások jelenlegi helyzetéről

III. Statisztikai adatok:

- 170 db településképi bejelentési eljárás lefolytatására került sor,
- polgármesteri hatáskörben 32 db hatósági bizonyítvány került kiadásra,
- jegyzői hatáskörben 747 db hatósági bizonyítvány ügy került lefolytatásra,
- főépítési, illetve tervtanácsi állásfoglalás alapján összesen 101 db településképi vélemény került kialakításra,
- a tervtanács 7 alkalommal összesen 35 db ügyet tárgyalt meg,
- 193 db településképi konzultációra került sor,
- a Főépítési Osztály feladatkörébe tartozó ügyekben 644 db írásos tájékoztatás, hozzájárulás, állásfoglalás, szakvélemény született,
- 12 db lakossági panasz, észrevétel alapján indult eljárás került lefolytatásra,
- 130 db szakhatósági eljárás zajlott le,
- 33 esetben került áttételre az ügyfél beadványa az Útkezelő Szervezet részére,
- 1 db tervpályázat kiírása és lebonyolítása zajlott le,
- községi rendezési tervek véleményezése 11 alkalommal történt,
- rendezési termódosítás 13 db indult, melyből 2 db saját tervezésű,
- 3 db településrendezési előszerződés került megkötésre,
- 7 db településrendezési szerződés került aláírásra,
- további 7 db településrendezési szerződés előkészítése történt meg,
- 5 db közterület kialakítási terv egyeztetése indult meg,
- kisebb volumenű munkák” kiadási jogcím felhasználásával kapcsolatosan 66 db polgármesteri határozat került kiadásra,
- a Főosztály feladatkörében és előkészítésében 157 db szerződés, megállapodás került megkötésre.

IV. Pályázatokról, azok jelenlegi helyzetéről:

2022. év folyamán megvalósítás alatt álló EU támogatásból finanszírozott projektek:

1. Munkaerő mobilitás támogatása Győrben (Tatai u.-81.sz. csomópont) - TOP-6.1.5-16-GY1-2018-00005
A 81-es sz. főút - Tatai út - József Attila utca meglévő körforgalmú csomópontot kapacitáshiánya miatt turbó körforgalommá épült át, melynek következtében szükséges volt a Tatai út mintegy 800 m, a 81-es számú főút kb. 500 m hosszú szakaszának felbővítése 2×1 sávról 2×2 sávra, a szükséges közmű kiváltásokkal együtt. A Tatai út - iparterület bejárata - benzinkút kijárat csomópontban jelzőlámpás forgalomirányító rendszer épült. A Régi Szentiváni út és a Tatai út jelenlegi csomópontja megszűnt és helyette az Alsókert utca kiépítésével egy új kapcsolat létesült a két út között.
2. Munkaerő mobilitás támogatása Győrben (Szigethy A. út - Ipar u.) - TOP-6.1.5-16-GY1-2018-00006
A projekt keretében megújult a Szigethy Attila útnak a Kodály Zoltán utca - Ifjúság krt. közötti szakaszának, az Ipar út Fehérvári úti körforgalomtól a felüljáróig tartó szakaszának, továbbá az Ipar utca felüljárótól a Munkás utcáig tartó szakaszának útburkolata. Az említett útszakaszok egyes részein 4 új buszöböl került kialakításra, továbbá a Nagysándor József utcáról az Ipar utcára egy új jobbra kanyarodósáv megépítése valósult meg jelzőlámpás csomópont átalakításával.
3. Munkaerő mobilitás támogatása Győrben (Kunszigeti út) - TOP-6.1.5-16-GY1-2020-00009
A fejlesztés keretében megtörtént a Győr, Kunszigeti út és Fő utca út-, és közműépítése.
Győr-Pinnyéd területén a Kunszigeti út és a Fő utca körforgalmú csomópont és csatlakozó szakaszainak út-, kerékpárút-, járdaépítése, új körforgalmú csomópont építéssel, a szükséges közműkiváltásokkal (csapadékvíz, hírközlési kábelkiváltás, villamos vezetékek kiváltása), fásítás, zöldfelület kialakítás, két autóbusz megállóhely kialakítás is megtörtént.
4. Munkaerő mobilitás támogatása Győrben (Reptéri út 2. ütem) - TOP-6.1.5-16-GY1-2020-00011
A projekt keretében a Reptéri út, a Martin út és a Hűtőház út közötti 1,152 méteres szakasza újult meg. A felújított útszakaszon a 6–6,5 méteres szélesség 7,5 méteres burkolati szélességre bővült. A felújított pályatest mellett megtörtént a szikkasztó rendszerű, illetve zárt csapadékvíz-elvezetés kialakítása, továbbá a közvilágítás kialakítása és az autóbuszöbölök felújítása.
5. Városháza energetikai korszerűsítése - TOP-6.5.1-16-GY1-2018-00005
A projekt során megvalósult a Városháza nyílászáróinak felújítása és cseréje.
6. A helyi identitás és kohézió erősítése Győr városában - TOP-6.9.2.-16-GY1-2018-00001
Győr város területén 11 célterületen az adott városrészhez a helyi lakosság identitását erősítő, közösség-szervező programok szervezése a Dr. Kovács Pál Könyvtár és Közösségi Tér szakmai irányításával.
7. Helyi foglalkoztatási együttműködés a Győri járásban II. - TOP-6.8.2-16-GY1-2018-00001
A projekt célja a helyi vállalkozások munkaerő-igényére alapozott hosszú távú együttműködéssel a foglalkoztatási helyzet javítását célzó, hatékony foglalkoztatás elősegítés, melyhez az újonnan alkalmazott munkavállalók foglalkoztatásához kapcsolódó átmeneti bér- és járuléktámogatási lehetőségek is hozzájárulnak. A projekt

- 6 fős konzorcium keretében valósul meg, ahol az Önkormányzat, mint konzorciumvezető látta el a feladatát. A projekt 2022 őszén zárult.
8. Győr-Újváros szociális városrehabilitációhoz kapcsolódó társadalmi együttműködést erősítő komplex program - TOP-6.9.1-15-GY1-2016-00001
A projektben Győr-Újváros területén zajló, a hátrányos helyzetű lakosság felzárkóztatását segítő szociális, prevenciós, egészségügyi, életvezetési, közösségi programok lebonyolítása valósult meg.
 9. A József Attila úti rendelő átalakítása és bővítése - TOP-6.6.1-16-GY1-2019-00002
Az épület komplex külső-belső átalakításon esett át. A felújítás során védőnői tanácsadó helyiségek részére új épüleategység került kialakításra. Az épület akadálymentes megközelítése, a felnőtt háziorvosi, gyermek háziorvosi és a védőnői szolgálat által nyújtott szolgáltatások minden típusú fogyatékkal élő számára biztosított.
 10. Szalay utcai Bölcsőde infrastrukturális fejlesztése - TOP-6.2.1-19-GY1-2019-00002
A Kígyó utcai bölcsőde kiváltásával egy új, 6 csoportos önkormányzati fenntartású bölcsőde építése valósul meg. A kivitelezés 2022. szeptemberében kezdődött meg és 2023. őszéig tart.
 11. Győri Református Bölcsőde létrehozása - TOP-6.2.1-19-GY1-2019-00001
A projektben az Önkormányzat konzorciumvezetőként vett részt. A győri Református Egyház beruházásaként egy új, korszerű két csoportos egyházi bölcsőde megépítése valósult meg.
 12. Zöld város kialakítása III. – Vízparti rekreációs fejlesztések Győrben - TOP-6.3.2-16-GY1-2019-00003
A projektben az Önkormányzat konzorciumvezetőként vesz részt. A Győr Projekt Kft. beruházásaként a Kálóczy téri csónakházban kialakításra kerül egy sport- és szabadidő központ, melyben a hajók kikötését, tartózkodását, tárolását biztosító szolgáltatási egységek és helyiségek is helyet kapnak.
 13. Generációk Zöld Belvárosa - TOP-6.3.2-16-GY1-2019-00002
A projektben az Önkormányzat konzorciumvezetőként vesz részt. Az önkormányzati projekt részeként megvalósult Eötvös park felújítása. A Generációk Művelődési Háza beruházásaként megvalósult az épület energiatudatos felújítása és akadálymentesítése.
 14. Szociális városrehabilitáció Győr-Újváros területén, III. ütem - TOP-6.7.1-16-GY1-2020-00002
A Kossuth Lajos u. 36. számú épület teljes körű felújítása valósult meg, melyben 15 db szociális bérlakás került kialakításra.
 15. Répce Utcai Gondozóház, Idősek Klubja, Gondozási Központ energetikai korszerűsítése - TOP-6.5.1-19-GY1-2020-00001
A Gondozóház külső homlokzati falainak szigetelése, lapostető hőszigetelése, nyílászárók cseréje, valamint a hőleadók cseréje, szabályozhatóságának kialakítása valósul meg.
 16. Napelem telepítések Győr - összevont projekt - TOP-6.5.1-19-GY1-2020-00002
Az Erzsébet ligeti Óvoda Szivárvány Tagóvodája, a Kodály Zoltán utcai Bölcsőde, a Báthory utcai Bölcsőde, valamint a Zöld utcai Bölcsőde épületeire telepített napelemes rendszerek kerültek kivitelezésre. A projekt keretében folyamatban van a Fenntartható Energia és Klíma Akcióterv (SECAP) kidolgozása.
 17. Dr. Kovács Pál Könyvtár és közösségi tér energetikai korszerűsítése - TOP-6.5.1-19-GY1-2020-00003
A projektben az Önkormányzat konzorciumvezetőként vesz részt. A könyvtár beruházásaként az épület energetikai korszerűsítése valósul meg: nyílászárócserék,

homlokzatszigetelés, hőleadók cseréje és szabályozhatósága, napelemes rendszer telepítése.

18. Mónus Illés utcai bölcsőde energetikai korszerűsítése - TOP-6.5.1-19-GY1-2020-00004
A projekt során megvalósult a külső homlokzati falak szigetelése, a nyílászárók részleges cseréje, a lapostető hő- és vízszigetelése, valamint napelem rendszer került kialakításra.
19. Györszentiváni bölcsőde energetikai korszerűsítése - TOP-6.5.1-19-GY1-2020-00005
Az épület energetikai korszerűsítése valósul meg: nyílászárócserék, homlokzatszigetelés, hőleadók cseréje és szabályozhatósága, napelemes rendszer telepítése.
20. GYŐR-LIKÓCS NAPELEMPARK II. ütem - TOP-6.5.2-15-GY1-2020-00005
A projekt során megvalósul egy 425 kVA teljesítményű napelemes erőmű építése Győr-Likócs városrészben, amely által termelt elektromos áram visszatáplálásra kerül a hálózatba.
21. Erasmus+ Urban Sustainable Mobility in focus student education, community involvement and participative planning (UrbanSCOPE) 2019-1-HU01-KA203-061226
A nemzetközi partnerséggel megvalósult projekt keretében a partnerek a fenntartható mobilitás témakörét vizsgálták, melynek eredményeként több nyelven kidolgozásra és tesztelésre került egy, a témában készült e-learning tananyag.
22. Kerékpáros közlekedési hálózati infrastruktúra és szolgáltatás fejlesztés Győrben - TOP-6.4.1-16-GY1-2017-00002
Reptéri úti kerékpárút és a Bácsai kerékpárút külterületi szakasza valósult meg a 2022. évben.

2022. évben fenntartás alatt álló EU támogatásból finanszírozott projektek száma: 35 db
Ebből a 2022. év folyamán zárult és fenntartási szakaszba került:

1. Munkaerő mobilitás támogatása Győrben (Lajta utca – 821. sz. főút csomópont) - TOP-6.1.5-16-GY1-2020-00012
A beruházás eredményeként megtörtént a Lajta utca - 821. sz. főút csomópontjának kapacitásbővítő fejlesztése. A fejlesztés által megduplázódott a balra kanyarodást biztosító sávok száma, ehhez kapcsolódóan a csomópont északi ágának és a befogadó 821. sz. főút nyugati oldalának kisebb mértékű átépítése, valamint egy autóbusz megállóhely áthelyezése is szükségessé vált.
2. Győr területén elhelyezkedő csatornák meder- és partrendezése - TOP-6.3.3-16-GY1-2018-00003
Győr két különböző városrészében, négy különböző helyszínen valósult meg a csatornák, árkok part- és mederrendezésének kivitelezése. A kivitelezéssel érintett területek a Zsombékosi főcsatorna, a Győr vasútmenti 1.sz. csatorna, a Hegyalja csatorna, valamint a Gyirmót-Berettyó vízfolyás egyes szelvényei, szakaszai.
3. Munkaerő mobilitás támogatása Győrben (Zöld u.) - TOP-6.1.5-16-GY1-2020-00008
A projekt keretében Győr-Szabadhegy városrész területén a Zöld utca útburkolata felújításra került parkoló- és járdaépítéssel, csapadékvíz elvezetéssel. A felújított gyűjtőút a Jereváni úttól induló 0,443 km hosszú útszakaszt foglalta magában.
4. A Nefelejcs köz infrastrukturális fejlesztése - TOP-7.1.1-16-H-ERFA-2019-00490
A Nefelejcs köz burkolatának és közműveinek felújítása, valamint a Rómer Ház részére új mozigép beszerzése történt.
5. Ménfőcsanakai Bezerédj Kastély energetikai korszerűsítése - TOP-6.5.1-16-GY1-2018-00006

A projekt során megvalósult a Bezerédj kastély nyílászáróinak felújítása és az épület fűtőkorszerűsítése.

6. Helyi klímastratégia kidolgozása és a klímaturatosságot erősítő szemléletformálás megvalósítása Győr városában - KEHOP-1.2.1-18-2018-00007

A projektben kidolgozásra került Győr Megyei Jogú Város klímastratégiája és klímaváltozáshoz való alkalmazkodást segítő szemléletformáló programok megvalósítása.

Egyéb hazai finanszírozású, 2022. évben megvalósítás alatt álló pályázatok:

1. Nemzeti Szabadidős - Egészség Sportpark Programban - 4 db "D" típusú sportpark kültéri kialakítása Marcalváros, Adyváros, Győr-Szabadhegy, Pinnyéd városrészekben.
2. Országos Görpark Program keretében görpark építése Győr, Marcalváros víztorony területén - 2019. évi Központi Költségvetési támogatás.
A győri Görpark 2022. július 15-én átadásra került.
3. „MKOSZ Szabadtéri Pályák Kihelyezési Programja” - szabadtéri mobil kosárlabda pályák kihelyezése.
A Győri SZC Móra Ferenc Általános Iskola és Győri SZC Sport és Kreatív Technikum udvarán telepítésre került 2 db szabadtéri kosárlabda félpálya.
4. Magyar Kézilabda Szövetség Országos Pályafelújítási Program V. ütem - Országos tornateremfelújítási program.
A győri Fekete István Általános Iskola kézilabda pályájának felújítása valósult meg.
5. Mobilitási Hét 2022. - AMN/2022/100
Az Önkormányzat 2022. szeptemberében rendezte meg a 2022. évi Mobilitási Hetet és Autómentes napot, melynek keretében szemléletformáló és egészség megőrző programok megszervezésére került sor a teljes győri lakosság bevonásával.
6. Győr és Dunaszerdahely testvérvárosi együttműködése - TTP-KP-1-2022/1-000052
A projekt keretében egy olyan – közös munkával, szakmai partnerségben létrehozott – kiállítás megszervezésére került sor, melyen a két testvérvárost, azok történetét, múltbéli történelmi összefonódását dolgozták fel az együttműködő városok szakemberei. A kiállítás bonyolításához elkészült egy több elemből álló, kültéren is használható installációs rendszer.
7. Adyvárosban tervezett komplex parkolás fejlesztés, illetve az ott található Kuopio Park modernizációja – 538681
A projekt keretében a Győr-Adyvárosban található Kuopio Parkban épül egy kétemeletes parkolólemez, illetve megtörténik egyrészt a környező szervizutak, parkolóállások átépítése, bővítése, másrészt a Kuopio park fejlesztése.
8. Magyar Labdarúgó Szövetség - „Országos Pályaépítési Program - Pályafelújítások”, a Győr, Bercsényi ligeti, Konini úti, Örkény I. úti, Vajda J. úti valamint az Eötvös téri pályák felújítása.
A program keretében a korábbi években megvalósult MLSZ futballpályák meghatározott műszaki tartalom mellett kerülnek felújításra. A projekt jelenleg a kivitelező kiválasztásának szakaszában tart. A pályák felújítása 2023. évben második felében valósul meg.

V. Beruházásokról, azok jelenlegi helyzetéről:

Tervezési, előkészítési szakaszban lévő beruházások:

- magasépítési beruházások: 3 db
- útépítési, kerékpárút-építési és egyéb beruházások: 19 db

- víziközmű-építési beruházások: 2 db

Megvalósítási szakaszban lévő, még nem lezárt beruházások:

- magasépítési beruházások: 7 db
- útépitési, kerékpárút-építési és egyéb beruházások: 0 db
- víziközmű-építési beruházások: 0 db

Megvalósult, lezárt beruházások:

- magasépítési beruházások: 7 db
- útépitési, kerékpárút-építési és egyéb beruházások: 7 db
- víziközmű-építési beruházások: 1 db

Részletezve:

Tervezési, előkészítési szakaszban lévő beruházások:

1. Győr, Külső-Bácsai úton a Kalapács-utca - Fenyőszér utca közötti kerékpárút engedélyezési és kiviteli tervdokumentáció elkészítése
2. Győr, Külső-Bácsai úton a Kalapács utca - Fenyőszér utca közötti kerékpárút módosított tervdokumentáció elkészítése a 0+000 – 0+777 km szelvények közötti szakaszra vonatkozóan a nyomvonal módosítására tekintettel
3. Győr, 81. sz. főút – Zöld utca meglévő jelzőlámpás csomópont kapacitásnövelő átépítése (TOP-6.1.5-16-GY1-2018-00005)
4. Győr, József Attila utca – Fehérvári út – Üteg utca közötti szakasz burkolat felújítása
5. Győr, Kereszt utca burkolat átépítése
6. Győr, Régi Bácsai út (Szövetség utca – 14. sz. főút közötti szakasz) Kárász utca útépitése
7. Győr, Liget utca – Pinnyéd, Fő utca közötti közlekedési kapcsolat vizsgálata
8. Győr, Nyugati belső elkerülő út megvalósíthatósági tanulmányterv módosítása
9. Győr, 821. számú főút – Kálvária utca körforgalmú jelzőlámpás csomópont fejlesztése
10. Győr, 821. sz. főút kapacitásbővítő fejlesztése a 83. sz. főút és a Lajta u. között engedélyezési és kiviteli tervdokumentáció
11. Győr Megyei Jogú Város Kerékpárforgalmi Hálózati Tervének elkészítése
12. Győr, Múzeum köz és Szappanos köz burkolatfelújítás, kapcsolódó vízellátás, szennyvíz- és csapadékvíz-elvezetés
13. Győr – Pinnyéd, Szent Vendel utca felújítása, kerékpárúttal, közművekkel engedélyezésre alkalmas kiviteli tervek készítése
14. Győr, Szigethy Attila út burkolat-felújítása (Verseny u. – Táncsics Mihály utca közötti szakaszon) kiviteli terv
15. Győr, Szigethy Attila út burkolat-felújítása (Táncsics Mihály utca – 821-es út közötti szakaszon) kiviteli terv
16. Győr, Reptéri út I. ütem burkolat-felújítása a Dohány utca és Martin utca közötti szakaszon
17. Győr, Kunszigeti úti kerékpárút folytatása a Fő utcától a Szivárvány utcáig – szabályozási, engedélyezési és kiviteli tervek elkészítése
18. Győr, Pápai út melletti kerékpárút engedélyezésre alkalmas kiviteli tervnek elkészítése
19. Győr, Zöld utcában a Soproni utca és a Kisdiófa utca közötti szakaszon kétoldalú kerékpárút építése
20. Győr-Sárás 1. sz. szennyvízáttemelő nyomóvezeték átfordítás Vámoszabadi, Szitásdomb II. lakópark szennyvízelvezető rendszerére

21. Győr-Sárás városrész I_II. ütem útépitése és csapadékvíz elvezetése
22. 9022 Pálffy utca 8. szám alatti Házi- és Szakorvosi Rendelő, valamint védőnői Szolgálat átalakításához, bővítéséhez és energetikai korszerűsítéséhez kapcsolódó építési engedélyezési tervdokumentáció elkészítése
23. Győr, Örkény I. u. 2. szám alatti (hrs: 2858/15) bölcsőde épület átalakítása és bővítése
24. Sün Balázs Óvoda Mesevár Tagóvodájának teljeskörű felújítása vázlattevé és kivitevé tervé készítése

Megvalósítási szakaszban lévő, még nem lezárt beruházások:

1. Otthon Meleg Program, Okos költségmegosztás kialakításához kapcsolódó önkormányzati feladatok koordinálása
2. „Generációk Zöld Belvárosa” című projektben megvalósuló Generációk Háza felújítási munkái (TOP-6.3.2-16-GY1-2019-00002)
3. József Attila úti rendelő átalakítása és bővítése. (TOP-6.61-16)
4. Győr, Mónus I. u. 41. szám alatti (hrs:2711/5) bölcsőde energetikai felújítás (TOP-6.5.1-19-GY1-2020-00004)
5. Győr, Avar u. Napelempark II. építése (TOP-6.5.2-15-GY1-2020-00005)
6. Győr, Répce u. 8/B Gondozóház, Idősek Klubja, Gondozási Központ energetikai korszerűsítése (TOP-6.5.1-19-GY1-2020-00001)
7. Szalay utcai 6 foglalkoztatós Bölcsőde kivitevézési munkái (TOP-6.2.1-19-GY1-2019-00002 kódszámú pályázat)

Megvalósult, lezárt beruházások:

1. Győr, Tatai út - 81. sz. főút - József A. u. meglévő körforgalmú csomópont és a Tatai út környezetének kapacitásbővítése, a szükséges közmű kiváltásokkal (TOP-6.1.5-16-GY1-2018-00005), kerékpárút építés (önerőből)
2. Győr, József A. u. – Királyhágó u. csomópont végleges kiépítése
3. Szigethy Attila út és Ipar utca burkolat felújítása 3 szakasz: 1. Szigethy út a Kodály Z. út és Ifjúság krt. között, 2. Ipar utca a Fehérvári út és a felüljáró között, 3. Ipar utca a felüljáró és a Munkás u. között (TOP - TOP-6.1.5-16-GY1-2018-00006)
4. Győr, Reptéri úti kerékpárút építés (Pesti út és a Hűtőház út közötti szakaszon) (TOP-6.4.1-16-GY1-2017-00002)
5. Győr, Reptéri út II. ütem útburkolat felújítás (Martin u. – Hűtőház u. közötti szakasz) (TOP-6.4.1-16-GY1-2018-00007)
6. Győr, 1301. sz. összekötő út melletti (Karinthy F. u. és Örvény u. csomópont, valamint a 0600/42 hrsz-ú út csomópont között) kerékpárút építése
7. Győr-Gyirmót városrész és víziközmű hálózat kapacitás bővítés fejlesztése és az azt követő utépitési munkálatok
8. Zöld utcai Bölcsőde (9028 Győr, Zöld utca 38.) napelem telepítési munkái (TOP 6.5.1.-GY-2020-00002)
9. Kodály Z. úti Bölcsőde (9023 Győr, Kodály Z. u.18.) napelem telepítési munkái (TOP 6.5.1.-GY-2020-00002)
10. Szivárvány Bölcsőde (9023 Győr, Kodály Z. u.18.) napelem telepítési munkái (TOP 6.5.1.-GY-2020-00002)
11. Báthory Bölcsőde (9026 Győr, Báthory u. 2.) napelem telepítési munkái (TOP 6.5.1.-GY-2020-00002)
12. Győr, Kassák L. utcai Bölcsőde komplex belső átalakítása és felújítása (önerős)
13. Győr, Kör tér 10. Bölcsőde energetikai felújítása (TOP-6.5.1-19-GY1-2020-00002)
14. Győr Kossuth L. u 36. épület felújítási és átalakítási munkái

15. Szerencsejáték Zrt. által részben finanszírozott befogadó játszótér létesítése a Kálvária parkban

VAGYONGAZDÁLKODÁSI FŐOSZTÁLY

A Vagyongazdálkodási Főosztály látja el az Önkormányzat tulajdonában álló nemzeti vagyon megőrzésével, védelmével, a nemzeti vagyonnal való felelős gazdálkodással és a vagyon feletti rendelkezési joggal kapcsolatos hivatali feladatokat. A Főosztályon 2018. július 1-jétől két osztály, a Vagyonhasznosítási Osztály és a Vagyon-nyilvántartási Osztály működik.

I. Feladatok

Vagyongazdálkodási Főosztály

A Főosztály feladatkörébe tartozik a Közgyűlés Gazdasági és Tulajdonosi Bizottságához kapcsolódó titkári teendők ellátása, valamint az önkormányzati tulajdonú gazdasági társaságokkal kapcsolatos tulajdonosi döntések előkészítése.

A Főosztály ellátja a Vagyonhasznosítási Osztály és a Vagyon-nyilvántartási Osztály tevékenységének összehangolását, irányítását, felügyeletét, ellenőrzését, továbbá az információáramlás biztosítását főosztályi szinten és az Önkormányzat, illetve a Polgármesteri Hivatal vezetése felé.

2022. évben felülvizsgálatra került a helyiséggazdálkodással kapcsolatos helyi szabályozás, melynek következtében új rendelet került megalkotásra az önkormányzati tulajdonú helyiségek bérletéről.

A Győri Ipari Park fejlesztésére a Kormány által kijelölt és beruházási célterületté nyilvánított 169 db ingatlanból adásvétel útján önkormányzati tulajdonba került 14 db ingatlan. Ezen ingatlanok vonatkozásában a művelési ág átvezetése - beruházási célterületté - megtörtént.

Vagyonhasznosítási Osztály

Az Osztály az önkormányzati vagyont főszabály szerint licit, vagy pályázat útján, versenyeztetési eljárás lefolytatásával értékesíti, vagy egyéb módon hasznosítja (bérlet, haszonbérlet). Ingatlanértékesítés érdekében a 2022. évben 8 alkalommal folytatott le licitet, mindösszesen 13 ingatlan értékesítését kísérelte meg ilyen módon. A licitek során 6 ingatlan értékesítése történt meg. Pályázati eljárást egy alkalommal, a Győr, Avar utcában található Győr-likócsi napelemparkban termelt villamos energia értékesítése érdekében tartott. Versenyeztetési eljárás mellőzésével 3 db ingatlant értékesített az Osztály. Telekalakítással vegyes ingatlan adásvétel érdekében 1 db előszerződést kötött.

Az Osztály a Településfejlesztési és Városstratégiai Főosztály által kötött településrendezési szerződésekben rögzített vagyoni jogi tartalmú rendelkezések végrehajtása érdekében 3 db térítésmentes átadásról szóló megállapodást kötött. A településrendezési szerződések előkészítő munkálataiban folyamatosan részt vett.

A helyi építési szabályzat végrehajtása érdekében 17 db telekalakítási eljárás indult az osztályon, 3 db épületfeltüntetésre és 2 db belterület bevonásra került sor. Telekhatár kitűzésen 7 alkalommal vettek részt az Osztály munkatársai. A telekalakításhoz, területszerzéshez szükséges változási vázrajzok szabályozási tervnek való megfelelését a Településfejlesztési és Városstratégiai Főosztállyal egyeztetve, szükség esetén javaslatot tett a szabályozási terv módosítására.

Az önkormányzati ingatlanok terhére, vagy az Önkormányzat javára szükségessé váló szolgálmi, használati, illetve vezetékjogok bejegyzésével kapcsolatban az Osztály gondoskodik az adott jogok alapításához szükséges okiratok előkészítéséről vagy

Önkormányzat részéről történő jóváhagyásáról. 2022-ben az osztály 9 db kártalanítási, vagy kártalanítási és szolgálmi jogot alapító megállapodást kötött (közcélu villamos vezetékhálózat és tartozékai elhelyezéséhez, ivóvízellátó és szennyvízelvezető hálózat kapacitásbővítéséhez kapcsolódóan).

Az Osztály készíti elő az önkormányzati tulajdonú ingatlanokon lévő fás szárú növények kivágásához és a pótlás előírásához szükséges tulajdonosi döntéseket, szükség esetén megrendeli a fakitermelést. A 2022. évben 50 ügy indult ebben a tárgykörben.

Az Osztály 2022-ben 48 ügyben közreműködött az önkormányzati tulajdonú ingatlanokat érintő tevékenységhez - különösen az épület homlokzati megváltoztatásához, közterületen felépítmények elhelyezéséhez, valamint a teraszok létesítéséhez és azok beépítéséhez -, továbbá önkormányzati ingatlanokat érintő beruházások megvalósításához szükséges tulajdonosi hozzájárulások kiadásában.

A helyiséggazdálkodási tevékenység keretében a 2022. évben - a helyiségrendelet felülvizsgálata és a jogterület újraszabályozása miatt - 1 alkalommal tartott az Osztály bérleti licitet. Összesen 64 db helyiség bérleti jogára került értékesítési hirdetmény kiírásra, melynek eredményeként 11 db helyiség került hasznosításra.

Vagyon-nyilvántartási Osztály

A Vagyon-nyilvántartási Osztály a 2022. év során közreműködött az ingatlanvagyon működtetői változásaival kapcsolatban készített közgyűlési előterjesztések elkészítésében, gondoskodott a működtetésbe adásról és működtetésből történő kivonásról, valamint ezzel kapcsolatosan a kataszteri és a tárgyi eszköz analitikában átvezette a változásokat. A szakosztályokról érkező aktiválási dokumentumok alapján az ingatlanokat érintő aktiválásokat az analitikában és a kataszteri nyilvántartásban átvezette. 2022. évben az önkormányzati vagyonton 232 db aktiválás, 45 db ráaktiválás és 48 db felújítás került az analitikai és a kataszteri nyilvántartásban átvezetésre. A működtetői változások száma 2022. évben 193 db.

Az Osztály az analitikus nyilvántartást negyedévente egyeztette a főkönyvi könyveléssel és a Pénzügyi Osztály részére adatot szolgáltatott az intézményi vagyon változásáról, valamint az ingatlanokat érintő aktiválásokról.

2022. évben adatot szolgáltatott az ingatlanvagyonról a beszámoló mellékletét képező vagyonmérleghez az analitikus nyilvántartás és a vagyonkataszter alapján. A könyvvizsgáló részére elkészítette a jelentést az analitika és a vagyonkataszter egyezőségének alátámasztásáról. Elkészítette a MÁK részére az önkormányzati ingatlanvagyon statisztikát, biztosítván az adatok hitelességét, valamint a mérlegbeszámolóval való egyezőséget.

A Vagyongazdálkodási Főosztályon a tavalyi évben 548 db kötelezettség-vállalás került nyilvántartásba vételre az OrganP integrált pénzügyi rendszerben. Az ehhez kapcsolódó számlák, bizonylatok száma 440 db.

A Vagyongazdálkodási Főosztály által kezelt ingatlanok gáz-és energiafogyasztási adatairól eseti jelleggel adatot szolgáltatott.

II. A Közgyűlés, valamint a Gazdasági és Tulajdonosi Bizottság részére készített előterjesztések

Az Önkormányzatot, mint tulajdonost megillető jogok gyakorlásával összefüggő döntési jogkörök az önkormányzat szervezeti és működési szabályzatában, vagyonrendeletében és helyiségrendeletében meghatározottak szerint a Közgyűlés, a Gazdasági és Tulajdonosi Bizottság, valamint a polgármester között oszlanak meg. Ennek megfelelően kerülnek a döntéshozó testületek elé a rendszeresen vagy eseti jelleggel készülő előterjesztések.

A Közgyűlés döntését igénylő, rendszeresen visszatérő előterjesztések:

- az Önkormányzat tulajdonában lévő gazdálkodó szervezetek működéséből származó kötelezettségek, részesedések alakulásának bemutatása.

A Gazdasági és Tulajdonosi Bizottság döntését igénylő, rendszeresen visszatérő előterjesztések:

- az Önkormányzat kizárólagos tulajdonában álló gazdasági társaságok tekintetében a számviteli törvény szerinti éves beszámoló elfogadása és az adózott eredmény felhasználása, az éves üzleti terv jóváhagyása és a társaság gazdasági tevékenységéről szóló negyedéves beszámoló elfogadása,
- az Önkormányzat többségi tulajdonában álló gazdasági társaságok tekintetében az éves beszámoló elfogadása, az adózott eredmény felhasználása és az éves üzleti terv jóváhagyása,
- az Önkormányzat tulajdonában lévő nem lakás célú helyiségek bérbeadás útján történő hasznosítása.

Eseti jelleggel előforduló előterjesztések:

A gazdasági társaságok létesítő okirataiban az alapító kizárólagos jogkörébe tartozó egyéb közgyűlési döntésekre akkor kerül sor, amikor ennek szükségessége felmerül. Ilyen tartalmú előterjesztések 2022-ben az alábbiak voltak:

- alapszabály és alapító okirat módosítás jóváhagyása,
- gazdasági társaságban meglévő üzletrész értékesítése,
- könyvvizsgáló megválasztása,
- felügyelőbizottsági tag megválasztása,
- törzstőke felemelése,
- a Kormány előzetes hozzájárulását igénylő éven túli hitelfelvétel jóváhagyása,
- tagi kölcsön lejáratának meghosszabbítása,
- ügyvezető megválasztása,
- gazdasági társaság általi társasági részesedés megszerzése.

Az ingatlanvagyonot érintő értékesítések, bérlet, használat, szolgalmi, egyéb használati jogok alapítása szintén eseti döntést igényel az arra hatáskörrel rendelkező döntéshozótól.

A Közgyűlés, valamint a Gazdasági és Tulajdonosi Bizottság elé 2022-ben az alábbi témákban készültek előterjesztések:

- nemzeti vagyon ingyenes átvétele,
- ingatlan működtetésbe-, üzemeltetésbe adása,
- ingatlan bérbeadása,
- döntés az önkormányzatot megillető elővásárlási jog gyakorlásáról,
- bérleti, üzemeltetői jogviszony rendezése,
- vagyonkezelési szerződés megkötése.

III. Statisztikai adatok

A Főosztály 28 db közgyűlési döntést készített elő, melyből 26 db döntés a Gazdasági és Tulajdonosi Bizottság, 2 db döntés a Polgármester és a Gazdasági és Tulajdonosi Bizottság közös előterjesztésén alapult.

A Gazdasági és Tulajdonosi Bizottság elé 52 db előterjesztés került a Főosztály előkészítésében.

Polgármesteri hatáskörben 242 db határozat született a főosztályon.

IV. Titkársági feladatok, pályázatok

A Főosztály titkársági feladatait 1 fő látja el, a feladatellátás megoldott.

Tárgyi évben a Főosztály 1 db zárt pályázati eljárást készített elő és folytatott le az Önkormányzat kizárólagos tulajdonában és üzemeltetésében álló, Győr, Avar utcában található Győr-likócsi napelemparkban (fotovoltaikus erőműben, mely áll a győri 0747/20 hrsz.-ú ingatlanon létesített Győr I. sz. napelemes kiserőműből és a győri 0747/21 hrsz.-ú ingatlanra tervezett Győr II. sz. napelemes kiserőműből) termelt villamos energia értékesítése tárgyában.

ELLENŐRZÉSI OSZTÁLY

I. Feladatok

A jegyző köteles - a jogszabályok alapján meghatározott - belső kontrollrendszert működtetni. A belső kontrollrendszer részeként a költségvetési szerv vezetője köteles a nyomon követési rendszer (monitoring) keretében a belső ellenőrzés kialakításáról, megfelelő működtetéséről és függetlenségének biztosításáról gondoskodni.

Az Ellenőrzési Osztály nemcsak a Polgármesteri Hivatal és az Önkormányzat saját szervezetére vonatkozóan végzett ellenőrzést, hanem ellátta az önkormányzati költségvetési szervek irányító szervei belső ellenőrzését, valamint az Önkormányzat kizárólagos vagy többségi tulajdonában álló gazdasági társaságok ellenőrzését is. Az ellenőrzési feladatkör kiterjedt az Önkormányzat költségvetése terhére más szervezetnek, így például a nemzetiségi önkormányzatoknak átadott pénzeszközök felhasználásának ellenőrzésére is.

A belső ellenőrzési tevékenység megszervezésének alapidokumentumaként szolgáló, a 92/2021. (XII. 21.) Kgy. határozattal elfogadott 2022. évi éves ellenőrzési tervét az Ellenőrzési Osztály végrehajtotta. Az ellenőrzési tervben meghatározott és a tartalékidő terhére elvégzendő vizsgálatok terhére végrehajtott soron kívüli ellenőrzések figyelembevételével az Ellenőrzési Osztály az év során 28 ellenőrzést bonyolított le, melyek közül 26 a tárgyévben megvalósult, míg 2 helyszíni vizsgálat 2023. január 17-ig realizálódott. Év közben három soron kívüli ellenőrzésre irányuló igény született, a Városrendészet Győr költségvetési szervnél az illetmény eltérítések, a személyi illetmény megállapítások, valamint a rendkívüli munkavégzés rendjének 2021-2022. évi szabályszerűségi és pénzügyi ellenőrzése, valamint a Polgármesteri Hivatal iratkezelési tevékenységének szabályszerűségi ellenőrzése tárgyban. A két vizsgálat erőforrás szükséglete 48 ellenőri nap volt. Ezen soron kívüli vizsgálatok az ellenőrzési tervben a Tartalékidő terhére elvégzendő ellenőrzések közül az 1., 2. és 3. sorszámmal azonosított, a Hivatal és az Önkormányzat közzétételi rendjének, illetve szabályozórendszere megfelelőségének szabályszerűségi ellenőrzésére, továbbá a Hivatal és az Önkormányzat pénz- és értékkezelése szabályszerűségének vizsgálatára előirányzott 36 revizori nap terhére lettek végrehajtvva. A 12 nap többlet erőforrás igényt a 2022. évi munkaerő-kapacitás meghatározásakor kieső időként tervezett átlagos betegszabadság napjai és az oktatás, képzésre előirányzott napok részben ellenőrzésre történő felhasználásával oldotta meg az Ellenőrzési Osztály. Soron kívüli ellenőrzésként jelentkezett 2022. július 10. napján tartott nemzetiségi önkormányzati képviselők időközi választáshoz a Győri Helyi Választási Iroda részére biztosított pénzügyi támogatás felhasználásának, elszámolásának ellenőrzése is, mely csekély 1 nap revizori erőforrás időigényére tekintettel az ellenőrzési tervben meghatározott vizsgálatok lefolytatását az előzőekben ismertetetteken túl nem befolyásolta. Egyebekben az ellenőrzés az ellenőrzési terv szerinti ellenőrizendő szervezetek, szervezeti egységek és folyamatok vonatkozásában valósult meg.

A belső ellenőrzési tevékenység részét képezi a bizonyosságot adó tevékenységen túl a tanácsadó tevékenység. A Polgármesteri Hivatal belső ellenőrei ennek megfelelően egyedi megkeresés alapján szóban vagy elektronikus úton láttak el tanácsadást. Az év során több esetben került sor tanácsadásra a Hivatal szervezetén belül, illetve az Önkormányzat irányítása alá tartozó intézményi körben is. A tanácsadás a köztisztviselői/közalkalmazotti illetmény besorolás megfelelősége, a munkakör átadás-átvétel szabályszerűsége, a szemüveg-költségtérítés adómentes juttatásként való kezelése feltételeinek egyeztetése, a karbantartás vagy felújítás számviteli kérdésének minősítése, a bekerülési érték meghatározása a beszerzéshez kapcsolódó egyes költségelemek figyelembevételével, adómentesség alkalmazása személygépkocsi értékesítés esetén témakörökre irányult.

II. A Közgyűlés részére készített előterjesztések

Rendszeresen előforduló előterjesztés két alkalommal készült:

- a költségvetési szervek belső kontrollrendszeréről és belső ellenőrzéséről szóló 370/2011. (XII. 31.) Korm. rendelet (a továbbiakban: Bkr.). 49. § (3a) bekezdése alapján a tárgyévre vonatkozó éves ellenőrzési jelentést és az Önkormányzat által alapított költségvetési szervek éves ellenőrzési jelentései alapján készített éves összefoglaló ellenőrzési jelentést a tárgyévet követően, legkésőbb a zárszámadási rendelettervezettel egyidejűleg kell elfogadni: a 66/2022. (IV. 26.) Kgy. határozat fogadta el a 2021. évi éves ellenőrzési jelentést és összefoglaló éves ellenőrzési jelentést;
- a Bkr. 32. § (4) bekezdése alapján az éves ellenőrzési tervet a tárgyévet megelőző év december 31-ig kell a képviselő-testületnek jóváhagyni: a 215/2022. (XII. 20.) Kgy. határozattal jóváhagyott ellenőrzési terv szolgál a 2023. évi ellenőrzési tevékenység alapjául.

III. Statisztikai adatok

Az Ellenőrzési Osztály a 2022. évi bizonyosságot adó és tanácsadó tevékenységét 5 fő főfoglalkozású, a Polgármesteri Hivatallal közszolgálati jogviszonyban álló belső ellenőrrel látta el, közülük 1 fő osztályvezető. Az Osztály tevékenységét 1 fő adminisztratív feladatokat ellátó titkárnő segítette.

A 2022. évben a terv szerinti, valamint a soron kívüli mindösszesen 28 ellenőrzésről készült jelentések vezetői összefoglalóiban a belső ellenőrök mindösszesen 573 főbb megállapítást és 393 javaslatot tettek. A jelentéstervezetekhez észrevétel nem érkezett.

Négy vizsgálat kivételével a befejezett 28 ellenőrzés az ellenőrzési jelentésben tett megállapítások alapján intézkedési terv készítést igényelt. Valamennyi vizsgálat vonatkozásában megérkezett az intézkedési terv. Az éves beszámoló készítésének időpontjáig az intézkedési tervek a határidő és a végrehajtásért felelős személy megjelölésével összesen 357 pontban rögzítették a végrehajtandó feladatokat. Az ellenőrzöttek és a javaslattal érintettek által megfogalmazott intézkedések végrehajtásának visszacsatolásaként a Bkr. 46. §-a szerint az intézkedési tervben előírt feladatok végrehajtásáról szóló beszámolót az ellenőrzött, illetve javaslattal érintett szervek, szervezeti egységek megküldték.

IV. Titkársági feladatok, pályázatok

Az általános titkársági feladatokon túl az Osztály titkársági feladatai körében történik meg a nyilvántartások vezetése (pl. a belső és külső ellenőrzések nyilvántartása, az intézkedési tervek nyilvántartása, a jelenléti és munkaügyi nyilvántartás). A titkárnő a jelentésen és jelentéstervezeten kívül előkészíti az egyes vizsgálatokhoz kapcsolódó leveleket, iratokat (pl. megbízólevél, ellenőrzési program stb.) és teljeskörűen végzi az iktatást és irattározást.

HÁZÜZEMELTETÉSI OSZTÁLY

I. Feladatok

Gondnoksági Csoport

A 2022. év elején kirobbant orosz-ukrán háború következtében a háborús övezetből menekültek érkeztek Magyarországra. Győr városában is létre kellett hozni egy menekülttábor, melyhez a Katasztrófavédelem konténereket szerzett be. A konténerek őrzéséről, továbbá a Honvéd ligetben kialakított „Segélypont” konténerek villamosenergia-ellátásáról is gondoskodnia kellett a Csoportnak. A Gondnoksági Csoport a menekültek szállításában is részt vett.

A Házüzemeltetési Osztály Gondnoksági Csoportjának 2022. évben jelentős szerepe volt a 2022. április 3-i országgyűlési választás és népszavazás előkészületi feladataiban (választási paravánok, szállítódobozok beszerzése, nyomdai munkák, helyiség biztosítása, választási anyagok tárolása, szállítása, stb.), lebonyolítási feladataiban (választási anyagok kiszállítása, mozgóurnázás technikai feltételeinek biztosítása, étkeztetés, stb.) és utólagos feladataiban (jogorvoslati helyszínekre szállítás, iratok megsemmisítése, stb.) is.

A 2022-es népszámlálás lebonyolítása fertőtlenítőszer, tisztítószer, irodaszerek, másolópapírok, festéktonerek beszerzését tette szükségessé, továbbá jelentős nyomdai munkát jelentett a Csoportnak.

Karbantartás, felújítás, átalakítás

Elvégzésre kerültek a Városház tér 1. szám alatti épület északnyugati sarok két szakaszán (a Városház tér felőli szakasz és a Szent István felőli szakasz) a madárháló cseréje, valamint a Városház tér 3. számú épülettel szemközti tetőszakasz-sérülés (ereszcsatorna alatti párkányzat) javítási munkái.

Működés biztosítása

A Városház téri épületben zajló ablakcsere projekt zavartalan lebonyolításához biztosították a Csoport munkatársai az érintett irodák bútorainak és berendezéseinek mozgatását, az irodai kollégák költöztetését, továbbá az érintett I. és II. emeleti folyosó-szakaszok kiürítését. Az év folyamán összesen 72 iroda ki-és visszaköltöztetését hajtották végre emiatt. A több mint 100 főt érintő helyváltoztatás során biztosították a zökkenőmentes munkavégzés feltételeit. A járulékos javításokat, karbantartásokat elvégezték.

Elvégezték a hivatal strukturális átalakításából eredő költöztetési és szerelési munkákat. Folytatódtak a bútorcserék.

A Csoport 2022-ben 12 hivatali gépjármű rendszeres üzemeltetését biztosította, és koordinálta azok használati rendjét, továbbá három gépkocsivezető beosztását. 2022-ben nem történt gépjármű eladás és vétel sem.

Saját dolgozóval látta el a Hivatal mind a Városház téri, mind a Honvéd ligeti igazgatási épületek portaszolgálatát.

2022-ben bevezetésre került az ún. névbélyegzők használata, így minden aláírásra/szignálásra jogosult kollégának névre szóló bélyegzőt kellett beszerezni. Azóta a Csoport munkatársai gondoskodnak az új belépő kollégák névbélyegzőjének beszerzéséről, és az esetleges javításokról.

Folyamatosan biztosította a Csoport a hivatali munkavégzéshez szükséges irodaszereket, nyomdai anyagokat, tisztítószeret és higiéniai anyagokat. Gondoskodtak a szabványossági felülvizsgálatok és a rendszeres kártevőirtás elvégzéséről, az épületekben működő felvonók, riasztó-és biztonsági rendszerek, a hőközpontok, a gáz-és gépészeti berendezések, valamint a

klímaberendezések üzemeltetéséről és karbantartásáról.

A Csoport feladatai közé tartozik a Borsos Vendégház és az önkormányzati üdülő működtetése. A városházi rendezvénytermekben és igény szerint a külső helyszíneken zajló rendezvények technikai feltételeit és eredményes lebonyolításukat is biztosították a kollégák.

Iktató Csoport

Az Iktató Csoport naprakészen látja el feladatait, az érkeztetés, iktatás, határidős nyilvántartás, irattározás jogszabályok által előírt szabályai pontosan kerülnek betartásra. Mind a kimenő, mind pedig a beérkező küldemények útja precízen nyomon követhető.

A Baross Gábor út 63-65. és a Kálvária út 4-10. szám alatti irattárakban hetente szükséges az iratok rendezése, mivel az iratok előzményezése, betekintésre történő beszállítása indokolja a folyamatos iratrendezést. Jelentős feladat az iratok rendjének folyamatos fenntartása.

Az iktató feladata statisztikai adatok elektronikus szoftverből történő kigyűjtése és a szervezeti egységeknek való megküldése. Ennek keretében év elején, félévkor és év végén történtek adatszolgáltatások.

2022-ben a Hivatalban bevezetésre került a szervezeti egységek közötti, belső irányú iratok kézbesítéséhez a küldemények átadókönyvben történő könyvelése, rögzítése. Ennek átgondolása, megszervezése, az átadókönyvben rögzített adattartalom meghatározása, a hivatalban dolgozó kollégák tájékoztatása sok feladatot rótt az iktatóra.

Az elektronikus iratkezelés fejlődése, szabályainak változása rengeteg új feladatot rótt az iktatóra, valamint a változások - és azok megtanulása - szoros kapcsolattartást igényeltek az iktató ügykezelői és az osztályok ügyintézői között. Az iktató szoftver folyamatos naprakészen tartása, a frissítések kezelése, és a változások szervezeten belüli ki publikálása is az iktató feladata.

A Magyar Postával történő kapcsolattartás is az iktató feladatai közé tartozik. Ennek keretében 2022-ben az elektronikus térítvevényekkel kapcsolatos problémák megoldása, finomítása volt a fő feladat.

Az iktató feladatai közé tartozik a levéltárral történő kapcsolattartás, a levéltár irattári anyagában őrzött iratok kikérése folyamatos.

Év végén megtörtént az Iratkezelési Szabályzat (E/10/2011. (XII. 30.) sz. szabályzat) felülvizsgálata, melynek során az Ellenőrzési Osztály által elvégzett, a Hivatal iratkezelési tevékenységének szabályszerűségi ellenőrzése során tett megállapítások figyelembevételével történt meg a szabályzat módosítása.

Informatika Csoport

A Házüzemeltetési Osztály Informatikai Csoportja a Győr Megyei Jogú Város Polgármesteri Hivatalának Szervezeti és Működési Szabályzatában felsorolt rendszerfelügyeleti, rendszerkarbantartási, üzemeltetési és felhasználó támogatási feladatai mellett számos, a háttér infrastruktúra megújításával, a telefonközpont korszerűsítésével és a 2022. évi országgyűlési választásokhoz és országos népszavazáshoz kapcsolódó informatikai feladatot is elvégzett.

2022-ben lezajlott a Hivatal telefonközpontjának fejlesztése, amely a mobilhívások minőségének javítása és a költségek csökkentése érdekében történt. Ennek a fejlesztésnek köszönhetően a Hivatal vezetékes telefonjaihoz hozzárendelésre került egy mobil hívószám, így az ügyfelek már nem rejtett számként látják a Hivatalból kimenő hívásokat és az ügyintézők közvetlenül visszahívhatóak.

A 2021-ben megkezdett hálózati infrastruktúra fejlesztése is tovább folytatódott, az előregedett hálózati berendezések cseréjével. Ebben a témában már az előző évben sikeres pályázat került kiírásra, azonban az eszközök a hosszú gyártási és szállítási határidők miatt

csak 2022-ben érkeztek meg. Új alapokra került a Győr Liszt Ferenc utca 20. szám alatt működő Anyakönyvi Osztály adatkapcsolata is. Az eddigi 5 GHz-en üzemelő mikrohullámú hálózat helyett 60 GHz-es adatkapcsolatot megvalósító eszközök kerültek felszerelésre, amely gyorsabb és stabilabb összeköttetést biztosít. Az új eszközök beüzemelése minden esetben sikeresen lezajlott, a szolgáltatások rendelkezésre állásában kimaradás nem volt tapasztalható, köszönhetően a munkaidőn kívüli és hétvégi munkavégzésnek.

2022 tavaszán folyamatos feladatot jelentett az országgyűlési képviselők választására és az országos népszavazásra való felkészülés. A próbák sikeresen lezajlottak a Jogi és Önkormányzati Osztály koordinálásában, az Informatikai Csoport technikai támogatás mellett, és az esetlegesen felmerülő hibák minden esetben kiküszöbölésre kerültek, így a választás hétvégéjén technikai fennakadás nem történt.

Tovább folytatódott az elektronikus ügyintézés fejlesztése is, amelynek keretében újabb iFormok bevezetésére került sor az önkormányzati szolgáltatásokat igénybe vevő állampolgárok elégedettségének növelése érdekében. Jelenleg 33 db űrlap elérhető és küldhető be ügyfélkapunk keresztül az E-önkormányzat portálon. Az elektronikus ügyintézés fejlesztése, előtérbe helyezése és a lehetőségek bővítése folyamatos feladatot jelent az Informatikai Csoport számára.

A számlákat kiállító partnerek kérésére a Pénzügyi Osztállyal és a gazdálkodási szakrendszer fejlesztőjével szorosan együttműködve elkezdődött az elektronikus számlák befogadásához szükséges technikai feltételek kialakítása is.

A Kormányzati Informatikai Fejlesztési Ügynökség az előző évhez hasonlóan 2022-ben is web akadálymentesség ellenőrzést végzett a gyor.hu oldalon, és az oldal gerincét jelentő menürendszerben tárt fel hiányosságokat. Mivel a hiányosságok kiküszöbölése az egész weboldal működést befolyásolja, ezért az Ügynökséggel és a fejlesztőkkel több egyeztetés lefolytatására is sor került, teljeskörű a megvalósítás pedig a következő évben várható.

2022 nyarán az Önkormányzat meghirdette az ingyenes győri ledcsere programot, a lakossági igénylések benyújtásához, és a csomagok átvételének megszervezéséhez egy külön weboldal került kifejlesztésre a CYEB Energiamegoldások Kft és a Different Fejlesztő Kft. közreműködésével az Informatikai Csoport koordinálásában.

Az év folyamán, mint egy 40 új munkatárs informatikai adminisztrációja is folyamatos és jelentős feladatot jelentett a csoport számára. Munkaállomások beszerzésére 2022-ben nem került sor, annak ellenére, hogy a számítógépek kora ezt indokolná, azonban a magas beszállítói árak és a költségvetés nem tette lehetővé érdemi fejlesztéseket. A következő évben az Informatikai Csoport prioritásként fogja kezelni ezt a területet az ügymenet-folytonosság biztosítása érdekében.

II. Közgyűlési előterjesztés

A Házüzemeltetési Osztály a 2022. évben nem készített előterjesztést a Közgyűlés részére.

III. Statisztikai adatok

Ingatlanok felújítási, karbantartási adatai:	Mennyiség
Festéssel, mázolóssal érintett irodák száma	11 db
Burkolati felújítással érintett irodák száma	7 db
Gépészeti felújítással (radiátorcsere, vízvezeték kiépítés/átalakítás, klíma) érintett irodák száma	10 db
Belsőépítészeti felújítással (árnyékolástechnika) érintett irodák száma	8 db
Új bútorral ellátott irodák száma	12 db
Kőműves munkákkal érintett irodák száma	2 db

Ingtalan-üzemeltetési jellemzők:	Mennyiség	Változás az előző évhez képest
Vízfelhasználás	17 386 m ³	- 6 %
Villamos energia felhasználás	354 835 kWh	- 5 %
Hőenergia felhasználás	2 856 GJ	- 5 %

Gépkocsik üzemeltetését jellemző adatok:		Változás az előző évhez képest
Összes évi futott km (10 gépjármű)	75 915 km	+ 1 %
Gépkocsik átlagéletkora	8 év	+ 1 %

Nyomdai munkát jellemző adatok:		Változás az előző évhez képest
Hivatali nyomdában előállított nyomatszám	319 514 db	+ 29 %

Az önkormányzati üdülő kihasználtsági adatai		Változás az előző évhez képest
Vendégéjszakák száma	914	+ 7 %
Nettó bevétel	3 807 400,- Ft	+ 22 %

2022-ben az ügyiratforgalom a Hivatalban az alábbiak szerint alakult:

Főszám: 116056 darab

Alszám: 232862 darab

Az iktató kiemelt feladatai közé tartozik minden év januárjában a lejárt őrzési idejű iratok selejtezése. A vonatkozó jogszabályok alapján 2022 januárjában kb. 20 folyóméter irat került selejtezésre.

A bélyegzők megrendelése, nyilvántartásba történő felvételük és a nyilvántartás naprakészen tartása folyamatos. 2022-ben 173 db bélyegző megrendelésére került sor.

2022-ben az ebösszeírás során beküldött bejelentőlapok iktatása nagy megterhelést jelentett az iktató dolgozóinak. Papír alapon 1274 db bejelentés érkezett, email-en pedig kb. 800 db.

A Győr-Moson-Sopron Megyei Kormányhivatal Építésügyi és Örökségvédelmi Osztálya 2022-ben 200 darab iratkikérési megkeresést küldött, melyet az Iktató Csoport az általuk őrzött iratanyagban történő iratkeresést követően, az ügyirat megküldésével teljesített.

Az ügyintézés elektronizálása folyamatos egyeztetéseket igényelt a szoftver fejlesztőivel, 2022-ben 74 hibabejelentést illetve fejlesztési igényt rögzítettünk a DMSOne Zrt. support oldalára.

A posta felé 15 darab tudakozvány került benyújtásra a tértivevények pótlására.

18 darab megkeresés volt az iktató részéről 2022-ben a levéltár felé.

A Polgármesteri Hivatalban használatba lévő asztali munkaállomások kor szerinti megoszlása	
0-3 év	62 db
4-6 év	112 db
7-10 év	143 db
10- év	18 db
Összesen:	335 db

A Polgármesteri Hivatalban használatba lévő asztali munkaállomások megoszlása az operációsrendszerek szerint	
Windows 10	143 db
Windows 8.1	10 db
Windows 7 (már nem támogatott)	181 db
Linux	1 db
Összesen:	335 db

IV. Titkársági feladatok, pályázatok

A Házüzemeltetési Osztály titkársága folyamatosan végzi az informatikai szerződések adminisztratív feladatait, valamint intézi a kormányzati szervekkel való kapcsolattartást. Ezek mellett elvégzi a beszerzésekkel kapcsolatos teendőket a szükséges árajánlat bekérésektől a számlák kezeléséig.

JOGI ÉS ÖNKORMÁNYZATI OSZTÁLY

I. Feladatok

Az Osztály látja el a Közgyűléssel kapcsolatos jogi koordinációs feladatokat, 2022. évben 17 közgyűlési ülés megtartására került sor, melyből 10 rendes és 6 rendkívüli ülés volt, továbbá november hónapban tartotta a Közgyűlés a közmeghallgatást.

Az Osztály feladatkörébe tartozik a Közgyűlés üléseinek előkészítése, az elektronikus közgyűlési rendszer kezelése, a jegyzőkönyv megírása és továbbítása, nyilvántartás-vezetés a Közgyűlés rendeleteiről és határozatairól, továbbá a döntések végrehajtásához kapcsolódó adminisztratív feladatok ellátása.

Az Osztály figyelemmel kísérte a közgyűlési döntések határidőben történő végrehajtását, továbbá segítette az egyéb testületi szervek (bizottságok) feladatellátását. Az Osztály elkészítette az Önkormányzat Közlönyét, melyből 2022. évben 11 lapszám került kiadásra.

A tavalyi évben az Osztály feladatkörében törvényességi szempontból ellenőrizte a közgyűlés 7 állandó bizottságának üléseiről készült jegyzőkönyveket, szükséges esetén részt vett az üléseken. Az Osztály gondoskodott a bizottságok működésének zavartalanságáról, a bizottsági munka megfelelő színvonalú segítéséről.

A közgyűlési és a bizottsági jegyzőkönyvek mellékletekkel együtt megküldésre kerültek az illetékes kormányhivatal részére a központilag kapcsolattartásra kijelölt webes felületen keresztül. A kormányhivatal részéről nem érkezett jelzés a jegyzőkönyvek határidőben történő megküldésével kapcsolatban. A jegyzőkönyvek megtekinthetőek a város honlapján is.

2022. évben lengyel, német, örmény és roma települési nemzetiségi önkormányzat működött. Az Osztály biztosította 2022. évben a nemzetiségi önkormányzati működéshez szükséges személyi feltételeket, ennek körében segítette jogszerű működésüket, ellátta napi határidős, adminisztrációs, iratkezelési és nyilvántartási feladataikat. Elkészítette előterjesztéseiket, jegyzőkönyveiket. Ellátta a gazdálkodással, számlakezeléssel, utalványozással, kötelezettségvállalással és házipénztárral kapcsolatos teendőket, továbbá biztosította valamennyi testületi ülésen a részvételt, végezte a jegyző nevében ellátandó törvényességi feladatokat. A nemzetiségi önkormányzatok képviselő-testületei, illetve egy bizottságuk összesen 36 alkalommal ülésezett, és a testületi működés időszakában 286 határozatot hozott. A nemzetiségi önkormányzati jegyzőkönyvek megküldésre kerültek a Kormányhivatal részére.

A szervezeti egység feladatát képezi továbbá a nemzetiségi önkormányzatok átmeneti finanszírozására és a havi működési támogatására vonatkozó megállapodások előkészítése, a támogatások utaltatása, elszámolásának ellenőrzése.

A Román Nemzetiségi Önkormányzat képviselő-testületének megbízatása 2021. évben megszűnt a képviselők választójogának elvesztése miatt, azonban, a veszélyhelyzet miatt időközi választás nem volt kitűzhető. A veszélyhelyzeti szabályok megszűnése okán 2022. évben az időközi választás kitűzésre került, azonban jelölt hiányában a nemzetiségi önkormányzat megszűnt. Az Osztály koordinálta az időközi választással kapcsolatos feladatokat, és előkészítette a szükséges dokumentumokat, továbbá segítséget nyújtott a Helyi Választási Bizottsági határozatok előkészítésében is.

A szervezeti egység kapcsolatot tartott az önkormányzati és a nemzetiségi önkormányzati képviselőkkel, a bizottsági tagokkal, és ellátta e személyek vagyonyilatkozat-tételi kötelezettségével kapcsolatos adminisztratív feladatokat.

Az Integrált Jogalkotási Rendszerben az Osztály előkészítette a Közgyűlési ülésekre előterjesztett önkormányzati rendeleteket, majd elfogadás után publikálta azokat. A rendszerben való munkavégzés folyamatosan többletfeladatot jelent, tekintettel arra, hogy a rendszerben a korábban kihirdetett, de a rendszer bevezetése óta nem módosított önkormányzati rendeleteket is fel kell tölteni, és felülvizsgálni.

Az Osztály kíséri figyelemmel a belső jogtár (Wolters Kluwer) működését. Ennek keretében kapcsolatot tart a szolgáltatóval, a szükséges adatokat rendelkezésre bocsátja, a működéssel kapcsolatos észrevételeket közvetíti az üzemeltető vállalkozó felé, majd követi a hiba javítását.

Az Osztály kiemelkedően fontos feladata volt a 2022. évi országgyűlési választásokhoz kapcsolódó feladatokra történő felkészülés, a szavazatszámoló bizottságok és a jegyzőkönyvvezetők munkájának koordinálása, az országgyűlési egyéni választókerületi választási iroda feladatainak, valamint az 1. és 2. OEVB titkársági feladatainak ellátása. A választás előkészítésében és lebonyolításában való napi munkát igénylő közreműködés, illetve a választást követő feladatok elvégzése, továbbá ennek során a Nemzeti Választási Rendszerben és a Választási Kommunikációs és Információs Rendszerben adatok rögzítése és karbantartása.

A Jogi és Önkormányzati Osztály feladata a polgárőr szervezetek részére kiírt önkormányzati pályázat bizottsági tárgyalásának előkészítése, a pályázat lefolytatása, adminisztrációs munkáinak ellátása, valamint a pályázati elszámolás.

Az Osztály jogi segítséget nyújt a jogász munkatárssal nem rendelkező szervezeti egységek részére, így különösen szerződések véleményezéséhez, jogi kérdésekben álláspont kialakításához. A sport, városmarketing és házüzemeltetés területén jelentős mennyiségű szerződés véleményezését végezték az Osztály jogásza.

Az Osztály ellátta az Önkormányzat és a Polgármesteri Hivatal szabályzataival kapcsolatban a törvényességi és jogi véleményezési feladatokat, valamint elkészítette a feladat-és hatáskörébe tartozó szabályzatokat, azok szükséges módosításait.

Az Osztály munkatársai közreműködtek a kormányhivaltól az önkormányzathoz és a polgármesteri hivatalhoz érkező törvényességi észrevételek és információkérések megválaszolásában.

A szervezeti egység ellátja a polgármesteri határozatok nyilvántartásával kapcsolatos feladatokat.

A GDPR előírásainak megfelelően az Osztály keretén belül adatvédelmi tisztviselő foglalkozik az Önkormányzat, a Polgármesteri Hivatal és az Önkormányzat intézményeinek adatkezelésével.

A szervezeti egység közérdekű adatok kiadásával kapcsolatosan részt vesz az adatok összegyűjtésében és szolgáltatásában, valamint nyilvántartást vezet az elutasított adatigénylésekről, melyről évente tájékoztatást nyújt a Nemzeti Adatvédelmi és Információszabadság Hatóság részére.

Az Osztály feladatát képezi a polgármesteri (képviselői) keret felhasználásával kapcsolatos érdemi és adminisztrációs feladatok ellátása. Ennek keretében előkészítette a megállapodásokat, és ellenőrizte a pénzeszközök felhasználását.

Az Osztály félévente koordinálta az Országos Statisztikai Program keretében az államigazgatási és önkormányzati hatósági ügyekben hozott döntésekről szóló statisztikai adatgyűjtést, ellenőrizte az adatokat, majd végezte annak beküldését az elektronikus rendszeren keresztül.

Az Osztály feladata továbbá a Győr Megyei Jogú Város Önkormányzatának Közgyűlése és Polgármestere által adományozott díjak közül a „Győr Megyei Jogú Város Díszpolgára”, a „Pro Urbe Győr” díj és a Szent László-érem, a „Városrész Szolgálatáért” díj, valamint a „Nemzetiségekért” díj odaítélésével kapcsolatos eljárás lefolytatása, díjátadások előkészítése, továbbá az átadásban való részvétel.

Az Osztály feladatkörébe tartozik a közbiztonsági és honvédelmi (katonai igazgatási) feladatok ellátása. A közbiztonsági referens felel az idevonatkozó jogszabályok által előírt tervek elkészítéséért, illetve annak naprakészségéért, a meglévő terveket befolyásoló események figyelemmel kíséréséért és a módosítások, illetve átvezetések előkészítéséért.

Jelentős feladatokat generált a 2022. február 24. napján kitört orosz-ukrán háború következményeinek kezelése. (Menekültek elszállásolása és ellátása, nyilvántartások, dokumentációk kezelése, adatszolgáltatások teljesítése a Kormányhivatal felé.)

2022. évben kezdeményezte a PROPEX Furnishing Solutions Kft. polgárvédelmi szervezetének és technikai biztosításának felülvizsgálatát.

A Győr-Moson-Sopron Megyei Polgári Védelmi Szövetséggel közösen szervezve folytatódta a sikeres Vakond-túrák a „város alatt”.

A közbiztonsági referens részt vett Győr Megyei Jogú Város Önkormányzatának tulajdonában, a GYŐR-SZOL Zrt. technikai kezelésében lévő ár- és belvízvédelmi létesítmények felülvizsgálatában, közreműködött a Területi és a Helyi Védelmi Bizottsági ülések előkészítésében, napirendi pontok véleményezésében, továbbá az időközben megváltozott jogszabályi előírásokat figyelembe véve elvégezte a honvédelmi referensi képzést.

A Közbeszerzési Csoport a közbeszerzési eljárások lefolytatásán kívül a Polgármesteri Hivatal társszervezeti egységei részére, valamint az önkormányzati intézmények részére felkérésre elvégzi a közbeszerzési értékhatár alatti beszerzésekkel kapcsolatos pályázattási eljárásokat is, amelyeket a beszerzést végző szervezeteknek az önkormányzati rendeletben meghatározott módon az Önkormányzat és a Polgármesteri Hivatal közbeszerzési értékhatár alatti beszerzések szabályozási kereteire vonatkozó Beszerzési Szabályzat előírásainak megfelelően kell elvégezni.

Az Önkormányzat részére 8 db, az önkormányzati intézmények részére 2 db pályázattási eljárást folytatott le.

A Közbeszerzési Csoport a 2022. évben összesen 25 db közbeszerzési eljárást koordinált, amelyből 19 eljárás esetében az Önkormányzat, 4 eljárás esetében a Polgármesteri Hivatal, 2 eljárás esetében önkormányzati intézmény volt az ajánlatkérő.

A közbeszerzési eljárások közül 14 közbeszerzési eljárást közösségi eljárásrendben, 3-at nemzeti eljárásrendben kellett lefolytatni, 8 pedig „központosított” közbeszerzési eljárás volt. Ebből a Polgármesteri Hivatal részére 4 „központosított” közbeszerzési eljárás lefolytatása történt meg.

Az önkormányzati intézmények részére lefolytatott közbeszerzési eljárások közül 2 eljárás volt közösségi eljárásrendben lefolytatott közbeszerzési eljárás.

Az önkormányzati közbeszerzések 2022-ben is többségében európai uniós támogatásból megvalósuló Terület- és Településfejlesztési Operatív Programhoz kapcsolódó illetve állami támogatásból megvalósuló közbeszerzések voltak.

A tavalyi évben továbbá a Közbeszerzési Csoport szorosan közreműködött az ukrán menekültek elszállásolásával és étkeztetésével kapcsolatban felmerült beszerzések előkészítésében és jogi háttérének biztosításában.

Az Osztály személyi referensei ellátták a jegyzői és aljegyzői titkársági feladatokat: napi posta bontását, levelezések bonyolítását, telefonhívások fogadását, iktatást, irattározást, az ügyfelek fogadását, a jegyző és az aljegyző munkájának a segítségét, az adminisztrációs és ügyviteli feladatok elvégzését, programjaik szervezését, koordinálását.

II. A Közgyűlés és bizottságok részére készített előterjesztések

Rendszeresen előforduló előterjesztések:

- a Közgyűlés munkaterve,
- hivatali beszámoló,
- beszámoló az átruházott hatáskörben hozott polgármesteri határozatokról,
- beszámoló az átruházott hatáskörben hozott bizottsági határozatokról,
- beszámoló a lejárt határidejű határozatok végrehajtásáról,
- az önkormányzati joganyag folyamatos felülvizsgálata következtében szükséges az ügynevezett saláta jellegű rendeletek előkészítésében részvétel,
- polgárőr szervezetek támogatására szolgáló pályázati rendszer,
- a katasztrófavédelem előző évi munkájáról szóló beszámoló,
- az önkormányzati hatósági ügyekben benyújtott fellebbezések, valamint
- Győr Megyei Jogú Város Önkormányzatának Közgyűlése által adományozott díjak odaítélése („Győr Megyei Jogú Város Díszpolgára”, „Pro Urbe Győr” díj és Szent László-érem).

III. Statisztikai adatok

Néhány fentebb nem említett ügycsoport tekintetében statisztikai adatok a 2022. évre vonatkozóan:

- jelképhasználati ügyben 12 döntés született, mely jelentős mértékben meghaladja a korábbi években hozott döntések számát,
- külföldi ingatlanszerzés ügyben 4 esetben élt megkereséssel a kormányhivatal az Önkormányzat felé, valamint
- 32 db közérdekű-adatigénylés érkezett.

IV. Titkársági feladatok

Az Osztály titkársága vezeti a szabadság-nyilvántartást, valamint egyéb belső nyilvántartásokat, kezeli az ügyirat átadó/átvevő könyvet. Ellátja a beérkező telefonhívások koordinálását.

KOMMUNIKÁCIÓS, SZERVEZÉSI ÉS MARKETING OSZTÁLY

I. Feladatok

A Kommunikációs, Szervezési és Marketing Osztály elsődleges szerepet játszik az Önkormányzat és a Hivatal kommunikációs feladatainak elvégzésében. Tevékenységével azt a célt szolgálja, hogy a város fejlődését népszerűsítő programok, valamint infrastrukturális beruházások (pl. útépités, hídátadó ceremónia, alapkövetétel, koncertek rendezvények) az országos és a helyi médiában (online, print, televíziós, rádiós) maradéktalanul megjelenjenek, széles körben tájékoztassák a lakosságot. A Sport Osztállyal és a Kulturális Osztállyal együttműködve, valamint a Győr Projekt Kft. marketing feladataival összhangban járul hozzá a rendezvények, akár kulturális, akár sportversenyek, illetve a turizmus és a nemzetközi kapcsolatok terén az elmúlt években felépített és kialakított színvonalas programok szervezéséhez, megjelenéséhez, hogy biztosítva legyen a város sikereit népszerűsítő kommunikációs tevékenység.

A helyi lakosság megfelelő tájékoztatása kiemelt fontosságú, a nyitott önkormányzat jegyében folyamatos a kapcsolattartás a győriekkel, valamint prioritás a városlakókat érintő események, fejlesztések, rendezvények, jogszabályi változások, lehetőségek, hirdetések közzététele.

A marketing, PR területén folyamatosan zajlott az intenzív márkaépítés, ami Győr város népszerűségét jelenti országos viszonylatban is. Győrt ma már a legnépszerűbb hazai városok között emlegetik, ennek eléréséhez és fenntartásához szükség van állandó jelenlétre az országos és helyi médiumokban, nemzetközi és hazai kiállításokon, különböző kommunikációs csatornákon.

Ifjúsági ügyek

Az Osztály kötelezően ellátandó feladatai körébe a lakossági tájékoztatáson és a lakossági visszajelzések fogadásán, monitoringozásán túl az ifjúsági ügyek teljes körű intézése tartozik. Folyamatos a párbeszéd a Városi Diákfórumon (továbbiakban: VDF) keresztül a fiatalokkal. A tavaszi csapatépítő tréninget március 25-26-án tartották Ravazdon. A VDF tagjai 2022. július 4-5. között nyári táborban vettek részt Gönyűn. A szervezet szeptember 19-i ülésén új tisztségviselőket választottak meg. 2022. november 19-20-án Ravazdon őszi tábor tartottak a diákoknak, ahol különböző csapatépítő tréningeken vettek részt. 2022 júniusában diáktalálkozót tartottak a közeli diákszövetségek tagjainak, melynek keretein belül megmutatták nekik a belvárost, valamint a Városházát, továbbá egy közös vacsorára invitálták őket. 2022 őszén csatlakoztak a TeSzedd! akció tagjai közé, ahol számos területet megtisztítottak. A tanév végét, illetve a karácsonyt egy közös vacsorával szokták megünnepelni, valamint 2022 decemberében is tartottak cipősdoboz akciót, ami sikeresen zárult, sok gyermeknek az arcára tudtak mosolyt csalni.

2022-ben megvalósított programok:

április - VDF játékonysági hét, Győr

június – diákszövetkezetek találkozója (2 napos)

július - Nyári csapatépítő tréning, Gönyű

november - győri Diákönkormányzatok találkozója

november - Őszi csapatépítő tréning, Ravazd

december- Cipősdoboz akció

Nemzetközi kapcsolatok fenntartása, ápolása, létesítése

Az Osztály feladatai közé tartozik Győr város nemzetközi, elsősorban testvérvárosi kapcsolatainak ápolása, ami a delegációk kiküldésének, fogadásának ügyintézésével, számukra programszervezéssel, lebonyolítással, tolmácsolással, fordítással jár. A Hivatal összes dolgozójának külföldi kiküldetésének ügyintézése, valamint a nagykövetségekkel történő kapcsolattartás is a nemzetközi referens feladata. A 2022-es évben több külföldi útra is sor került. Új testvérvárosunkba, Dunaszerdahelyre több delegáció is látogatott, Győr városa képviseltette magát a sindelfingeni Utcafesztiválon, az ingolstadti Stadtfesten, valamint a brassói Zöld Városok fórumán, ahol Takács Krisztián képviselő úr előadást is tartott. A Településfejlesztési és Városstratégiai Főosztály vezetője Brnóban vett részt szakmai konferencián.

Testvérvárosaink köre egy új várossal bővült: 2022. május 18-án a győri Városháza dísztermében ünnepélyes keretek között került sor a Csíkszeredával kötött testvérvárosi szerződés aláírására.

A költségtakarékosság miatt sajnos 2022-ben nem volt lehetőség megrendezni a Győrök Olimpiát, és az energiaválság miatt szűkített keretek között, könyvvásár nélkül megrendezett Könyvszalonra sem hívta meg az Önkormányzat a testvérvárosokat.

Az év folyamán több online konferenciára is sor került különböző testvérvárosokkal, ezeken Győr egytől-egyig részt vett.

Az Osztály munkatársai számos esetben készítettek prezentációkat, információs anyagokat a Hivatal munkatársai számára, akik belföldi vagy külföldi rendezvényen, valamint online konferenciákon képviselték Győrt. Nyelvtudásukat használva több alkalommal fordítottak hivatalos okmányokat, dokumentumokat, előadásokat német, angol, francia nyelvre, valamint hivatalos levelezésben és telefonhívások lebonyolításában is segítettek a kollégákat.

A Polgármesteri Hivatal épülete, tornya iránt érdeklődő csoportok, turisták, helyi lakosok igényeit kielégítve a korábbi éveknél ugyan kevesebb, de mégis számos alkalommal bonyolítottak le háznézést, toronylátogatást a felsorolt nyelveken és magyarul.

A Polgármesteri Hivatal reprezentációs ajándéktárgyainak rendelése, nyilvántartása, kiadása is az Osztály feladatkörébe tartozik.

Elsősorban online konferenciákon, egyetemi előadásokon számos alkalommal képviselték az Osztály munkatársai Győrt a Polgármesteri Hivatalt.

Marketing

2021 októberében a városmarketing feladatkör visszakerült az Önkormányzathoz lebonyolítás és végrehajtás szintjén, a költségvetés pedig 2022 februárjától élesztette újra a Marketing Csoport működését.

Győr városának imázs építésével, a város programjainak népszerűsítésével, média megjelenésekkel igyekszik újra kiemelten foglalkozni a Csoport. 2022 év elején személyi változások történtek, és nyártól ismét erősödött a Csoport. A város imázs építése költségvetési okokból kifolyólag elsősorban a győri események, rendezvények népszerűsítése mentén valósult meg. Az óriásplakát és City Light felületeket, valamint ahol kedvező print lehetőségek akadtak, azokat kihasználva a helyi lakosok tájékoztatása volt a cél a hellogyor.hu kampánnyal, mely a „minden program egy helyen” tájékoztató oldala a városnak.

Az egységes városi arculat kialakításához igyekeztek a Csoport munkatársai az alapokat továbbra is megteremteni, illetve az anyagok használatára ösztönözni a kollégákat. Kis

arculati kézikönyv mentén kialakultak a 2022-ben használatos levélsablonok, oklevelek, igény szerint kért anyagok.

A 2021-es évben folytatott marketing tevékenységek összefoglalásáról 4 kategóriában készült Városmarketing pályázat, melyből mind a 4 pályázat arany díjat érdemelt.

A Győrben rendezett sportversenyek, konferenciák, kulturális események programjának támogatásával is az Osztály foglalkozik (idegenvezetéssel, kiadványokkal, programszervezéssel, valamint pályázati anyagok megírásával, összeszerkesztésével).

Az Osztály feladata volt az önkormányzati szponzoráció koordinálása valamennyi olyan rendezvény, sportegyesület, intézmény irányába, amelyeket támogat a város. Az ezekkel összefüggő megjelenési lehetőségek kiaknázása is az Osztály célja volt.

2022-ben a rendezvények szervezésével a Győr Projekt Kft. munkatársait bízták meg. Az ehhez kapcsolódó szponzori szerződéseket az Önkormányzat kötötte, a támogatásért cserébe marketing megjelenéseket biztosított az Önkormányzat az eseményeken, továbbá a győri város imázst építő kampányokban. A szerződéskötések (kivéve E.ON Hungária Zrt. és Audi Hungaria Zrt.) teljes körű intézése, a marketing megjelenések egyeztetése, illetve az éves megjelenések elszámolása tartozott a Marketing Csoport feladatai közé.

Turizmus

A Győr Projekt Kft. által üzemeltetett győri turisztikai Látogatóközpont szakmai felügyelete, a velük való szoros együttműködés az Osztály feladata. A Tourinform iroda 2022-ben is kiválóan helytállt a pandémiát követően megemelkedett belföldi egyéni turistaforgalmat tapasztaltak és példaértékű volt a vendégek/ látogatók folyamatos informálása. Nem csak a turistáknak, hanem a városlakóknak a teljes körű tájékoztatása, jegyértékesítés és programszervezés is feladatai közé tartozik.

2022 szeptemberétől nincs kijelölt vezetője a Tourinform Irodának, illetve a Győri AUDI ETO KC sporteszköz szponzorcsereje miatt a Látogatóközpont szerkezete átalakult. Új bérlő érkezett a shop területére, így az ETO merchandise termékek értékesítése, a jegy és bérletértékesítés a mérkőzésekre kikerült a tevékenységi körből. A vezető távozásának köszönhetően a győri merchandise termékek is leltározásra és ideiglenes elzárásra kerültek. A Tourinform iroda átmenetileg 2022 decemberétől 2023 februárjáig zárva tart, hogy az Magyar Turisztikai Ügynökség (továbbiakban: MTÜ) által előírt új arculatnak köszönhetően történjen meg a régi Látogatóközpont felújítása, átalakítása az új bérlő igényeinek figyelembevételével. Továbbá munkaerő felvételi támogatást és szakmai támogatást is intenzív mértékben igényel az iroda a napi feladati ellátásában. A 2020 júniusában a Győr Projekt Kft.-hez kihelyezett idegenforgalmi költségkeret továbbra is az Osztályon van, ezért a városnak elemi érdeke, hogy szoros együttműködést tartson fent a győri Tourinform irodával, mert előremutató terveket csak az ő bevonásukkal és finanszírozásuk által lehet megvalósítani.

2023-ban tovább folytatódik az MTÜ-vel közös konzorciumban való együttműködés a 2020-ban lehatárolt Győr-Pannonhalma turisztikai desztinációban, a GINOP 1.3.4.-17. pályázat mentén. Az elszámolási időszak elkezdődött, az összes elszámoló dokumentum leadására 2022 őszéig sor került. A személyes záróelszámolás 2023 januárjában következett, melyet követően már csak hiánypótlásokra volt lehetőség. Az Önkormányzat a vele szerződésben álló Győri Térségfejlesztési és Projektmenedzsment Kft.-vel (továbbiakban: GYTP Kft.) szemben elszámolt, minden számlát hiánytalanul kielégített. A szakmai beszámolók, illetve a projektmenedzszeri költségek, melyek az Önkormányzaté voltak, az MTÜ számára megküldésre kerültek. Ezen kívül az év első felében, valamint a nyár folyamán a városban 6 helyszínen helyeztek ki térségi desztinációs táblákat. A Honvéd ligetbe, a győri Autóbusz

pályaudvarra, Rába kettős-híd város felőli oldalához, a Látogatóközpontba és az Állatkerthez is kerültek táblák. Tekintettel a fürdő területén zajló építkezésekre az oda kijelölt tábla átmenetileg az Olimpiai Sportpark főbejáratához került kihelyezésre.

Az Nemzeti Turisztikai Adatszolgáltató Központ (továbbiakban NTAK) eredeti szabályozása szerint 2023 januárjától kötelező adatszolgáltatási kötelezettsége van az egyéb és magánszálláshelyeknek is, ezért az Osztály munkatársainak segítségével egy nagyszabású, informatív roadshow keretén belül tájékoztatták a szakma képviselőit. A rendezvényen az NTAK munkatársaink kívül a Hatósági Csoport vezetői is részt vettek annak érdekében, hogy a győri és térségi szolgáltatók a lehető legszélesebb körben tájékozódhassanak az országos és helyi szabályozási rendszerről.

Az elkészült gönyői torkolati műtárgynak köszönhetően 2022 májusától elkezdődtek az előkészítő munkálatai a belváros folyószakasz turisztikai célú hasznosításának. Annak érdekében, hogy mindenkinek megfelelő turistaforgalom érkezhessen Győrbe, elkezdődtek az egyeztetések a Magyar Hajózási Zrt.-vel (továbbiakban: MAHART), valamint a bécsi székhelyű TwinCityLiner csapatával és a Győr-Moson-Sopron Megyei Kereskedelmi és Iparkamarával (továbbiakban: GYMSMKIK) is.

A térségi együttműködés ösztönzése érdekében az Osztály munkatársai meglátogatták az Utazás Kiállítás 2022-t Budapesten, melyen a mosonmagyaróvári Tourinform iroda vett részt. A megjelenés nem volt megfelelő színvonalú, kizárólag roll-upok jelentek meg a standon, továbbá Győr képviselője is hiányos volt, ezek további egyeztetéseket és az együttműködés pontosítását követelik meg.

dr. Happ Éva lett a Pannonhalmi Bencés Főapátság turisztikai vezetője, így az együttműködés remélhetőleg érdemben is elindulhat a két város között.

Sajtókapcsolatok

Az Osztály feladata valamennyi, az Önkormányzat és Polgármesteri Hivatal munkájához kapcsolódó sajtóesemény, sajtótájékoztató (pl: Modern Városok Program keretén belül megvalósuló beruházások, önkormányzati beruházások, fejlesztések ünnepélyes átadása), protokollesemény megszervezése, lebonyolítása, a sajtó értesítése, sajtólista kezelése, sajtófigyelés, a helyi és országos médiával való kapcsolattartás, telefonos, írásos vagy személyes interjúk megszervezése, a sajtódíjhoz kapcsolódó feladatok ellátása. Sajtóközlemények megírása, megjelenések szerkesztése, sajtó nyilvános eseményeken moderátori feladatok ellátása, kommunikációs anyagok véleményezése, további koordinációs feladatok ellátása.

A város honlapjának, a gyor.hu oldalnak az Osztályra vonatkozó feladata a hírek szerkesztése. Ennek során kiemelt figyelmet kapnak a városban zajló események, többek között az Önkormányzat tevékenysége révén megvalósuló fejlesztések, valamint a Magyar Állam vagy az Európai Unió által támogatott beruházások megvalósulása, a városban zajló rendezvények, közérdeklődésre számot tartó hírek. A győrieket érintő információk mellett a város iránt érdeklődő turisták információkkal való ellátása a győri Tourinform Irodával, a Győr Projekt Kft.-vel való szoros együttműködésben valósul meg (program, szállás, szabadidős lehetőségek, látnivalók). A hellogyor.hu weboldal minden olyan információt összegyűjt, amely fontos lehet a turistáknak, illetve a programok iránt érdeklődő győrieknek.

Protokoll

Az Osztály munkatársainak 2022. évi feladatai a protokoll területén:

- Győr Megyei Jogú Város Önkormányzata és a Polgármesteri Hivatal valamennyi protokoll eseményének - beleértve miniszterelnöki, állami vezetői, nagykövetségi szintű látogatásokat -, valamint a városvezetés protokoll megjelenéséhez kapcsolódó feladatok teljes körű szervezése;
- A nemzeti ünnepekhez kapcsolódó feladatokban való aktív részvétel;
- A Polgármesteri Hivatal által kezelt protokoll lista összeállítása, folyamatos ellenőrzése, aktualizálása napi szinten;
- A különböző eseményekre vonatkozó protokoll jegyek kezelése, VIP rendezvények előkészítése, megszervezése;
- Kulturális, gazdasági, társadalmi, nemzetközi, vagy sporteseményekhez kapcsolódóan fogadások szervezése;
- Felterjesztések, elismerésekhez kapcsolódó laudációk, köszöntők, felkérések, valamint miniszterelnöki, elnöki, a gazdasági élet szereplőit megszólító levelek megírása, előkészítése jegyző asszony, polgármester úr felkérésére.

Titkársági Csoport

Az Osztály ellátta a polgármester, az alpolgármesterek és a polgármesteri biztosok munkájának a segítségét. Ellátta az adminisztrációs és ügyviteli feladatokat, programjaik szervezését, koordinálását, a programjaikon való részvétellel kapcsolatos feladatokat, hivatalos útjaikhoz kapcsolódó feladatokat, továbbá információkat, háttéranyagokat gyűjtött és segédanyagokat készített vezetője számára, hivatali protokollt szervez, sajtófigyelést végez. A Hivatalt és Önkormányzatot érintő elhalálozás során felmerülő ügyintézés ellátta (koszorúrendelés, gyásztávirat), intézte a szépkorúak köszöntését. Ellátta az általános titkársági feladatokat: napi posta bontása, levelezések határidőben történő elvégzése, telefonhívások fogadása, iktatás, eszköznyilvántartás, ügyfelek fogadása, panaszok kezelése személyesen és telekommunikáción keresztül, az ügyfélfogadási napok koordinálása, a hivatali parkolórendszer kezelése. Kapcsolatot tartott a polgármester és alpolgármesterek hatáskörébe tartozó intézményekkel és szervezetekkel, az országos szintű szervekkel, minisztériumokkal, Miniszterelnökséggel. A polgármesteri és alpolgármesteri pénzügyi és reprezentációs keret nyilvántartásával és megállapodás-előkészítésével kapcsolatos feladatokat is az Osztály látta el.

II. A Közgyűlésre, illetve bizottsági ülésre beterjesztett előterjesztések

Az Osztálynak a Közgyűlésre és bizottságokra beterjesztett előterjesztései:

2022. évben az Osztály 1db közgyűlési előterjesztést készített elő, amelyet a közgyűlés jóváhagyott:

2022. április 26-i közgyűlés 9. napirendi pont: Javaslat Csikszeredával történő testvérvárosi megállapodás aláírására (Dr. Dézsi Csaba András polgármester előterjesztése)

KULTURÁLIS OSZTÁLY

I. Szervezeti átalakulás

2022. évben a Kulturális Osztály tekintetében szervezeti átalakulás nem történt. Az osztályon belül működik továbbra is a Programszervezési Csoport és az Intézményműködtetési Csoport. Személyi változás: a jogász munkakört betöltő munkatárs tartós távolléte miatt a munkakör ellátására új kolléga került a Kulturális Osztályra.

II. Feladatok

A járványügyi veszélyhelyzet nehézségeinek leküzdését követően – az Ukrajna területén fennálló fegyveres konfliktusra, illetve humanitárius katasztrófára tekintettel, valamint ezek magyarországi következményeinek az elhárítása érdekében veszélyhelyzet kihirdetéséről és egyes veszélyhelyzeti szabályokról szóló 180/2022. (V. 24.) Korm. rendelettel – 2022. május 25. napjától elrendelt és egész tárgyévben fennálló újabb veszélyhelyzet ismét kihívások elé állította a kulturális intézményeket. A megnövekedett energiaárak okozta nehézségek kezelése során a Kulturális Osztály folyamatosan tájékoztatta az intézményeket az energiaárak változásáról, illetve az energiafelhasználás csökkentése és az energiaköltségek mérséklése érdekében koordinálta, figyelemmel kísérte a meghozott takarékosági intézkedéseket; jogszabályi lehetőséggel élve előkészítette az intézmények általánostól eltérő nyitvatartásáról hozott fenntartói döntéseket; folyamatosan egyeztetett az intézményvezetőkkel az éppen aktuális helyzetről, megoldási lehetőségekről.

A drasztikusan megemelkedett energiaköltségek miatt kialakult magasabb működési költségek mederben tartása miatt a Kulturális Osztály – a Gazdálkodási Főosztállyal együttműködve – monitorozta az egyes kulturális intézmények várható bevételeit/kiadásait, illetve ennek eredményeképpen – az intézményi működés racionalizálása érdekében – a szakosztály előkészítette, koordinálta a szükséges döntéseket, adatszolgáltatásokat.

A Kulturális Osztály teljesítette az intézmények működtetésével kapcsolatos fenntartói döntések és intézkedések ügyintézését az alábbiak szerint:

A Kulturális Osztály

- a Gazdálkodási Főosztály közreműködésével, jogszabályi kötelezettségnek eleget téve márciusban a Magyar Államkincstár felé adatot szolgáltatott a 2021. évi könyvtári célú érdekeltségnövelő támogatás felhasználásáról;
- közreműködött a könyvtár által beküldött leltározási ütemterv és az állományapasztási kérelem fenntartói jóváhagyásában;
- a Rómer Flóris Művészeti és Történeti Múzeum, valamint a Dr. Kovács Pál Könyvtár és Közösségi Tér közgyűjteményi intézmények tekintetében az előző évről szóló beszámoló, valamint tárgyévi munkaterv megküldésével eleget tett a Kulturális és Innovációs Minisztérium felé történő adatszolgáltatási kötelezettségnek;
- a Győri Nemzeti Színház, valamint a Vaskakas Bábszínház működése tekintetében 2022. februárjában elkészítette és a Kulturális és Innovációs Minisztérium felé benyújtotta a Közös működtetésen alapuló 2021. évi állami támogatás felhasználásáról szóló elszámolást. Ezzel egyidejűleg eleget tett adatszolgáltatási kötelezettségének a

2022. évi Támogatói okirat megkötésében, valamint az állami támogatás felhasználásának koordinálásában;

- a Győri Nemzeti Színház, a Győri Balett, a Győri Filharmonikus Zenekar, valamint a Vaskakas Bábszínház tekintetében adatot szolgáltatott:
 - o június hónapban az előző évi központi költségvetési támogatás rendeltetésszerű felhasználásáról,
 - o augusztus hónapban az évadbeszámolóról (kivéve a Győri Nemzeti Színház és a Vaskakas Bábszínház),
 - o október hónapban a nemzeti, illetve kiemelt minősítés megtartásához szükséges adatokról;
- elvégezte a Győri Nemzeti Színház, a Győri Balett, a Győri Filharmonikus Zenekar, a Vaskakas Bábszínház, a Dr. Kovács Pál Könyvtár és Közösségi Tér, a Rómer Flóris Művészeti és Történeti Múzeum, Győr Megyei Jogú Város Levéltára, a Generációk Művelődési Háza, a Molnár Vid Bertalan Művelődési Központ, az Újvárosi Művelődési Ház, a Győri Művészeti és Fesztiválközpont, valamint a Kulturális Pénzügyi-Gazdasági Szolgáltató Központ okiratának módosítását (telephely változás, telephely megnevezésének módosítása, kormányzati funkciószámok bővítése, alapító okirat jogszabályváltozással történő összhangjának megteremtése);
- az Állami Számvevőszék „Győr-Moson-Sopron megyei önkormányzati intézmények ellenőrzése – 148 intézmény” című ellenőrzése lezárásaként megküldött jelentésben foglalt iránymutatásokat figyelembe véve kezdeményezte a kiadmányozás rendjéről szóló E/6/2020. (VI. 30.) számú szabályzat módosítását, majd koordinálta az intézményi Szervezeti és Működési Szabályzatok jogszabály szerinti záradékkal történő ellátását;
- az év során ellátta a Közgyűlés kinevezési jogkörébe tartozó Vaskakas Bábszínház, Molnár Vid Bertalan Művelődési Központ, Újvárosi Művelődési Ház, valamint a Győri Művészeti és Fesztiválközpont igazgatói pályázatának lebonyolításával kapcsolatos döntés-előkészítéssel, valamint pályázati eljárással, illetve vezetői megbízással kapcsolatos feladatokat, továbbá pályázati felhívást tett közzé a Győri Nemzeti Színház igazgatói munkakörének betöltésére;
- a Győri Nemzeti Színház, a Győri Balett, a Győri Filharmonikus Zenekar, a Vaskakas Bábszínház, a Dr. Kovács Pál Könyvtár és Közösségi Tér, a Rómer Flóris Művészeti és Történeti Múzeum, Győr Megyei Jogú Város Levéltára, a Generációk Művelődési Háza, a Molnár Vid Bertalan Művelődési Központ, az Újvárosi Művelődési Ház, a Győri Művészeti és Fesztiválközpont, valamint a Kulturális Pénzügyi-Gazdasági Szolgáltató Központ igazgatójának tekintetében elvégezte a szükséges munkaügyi feladatokat;
- a 2020. évi foglalkoztatási jogviszony átalakulását vállaló foglalkoztatottakat megillető átlag 6%-os béremelés forrásának 2021. évi felhasználásáról elszámolást nyújtott be a Nemzeti Kulturális Alap felé;
- folyamatosan figyelemmel kísérte a városban működő kulturális szervezetek, állandó művelődési közösségek, öntevékeny művészeti csoportok és egyéni alkotók tevékenységét;

- teljesítette a kulturális ágazat hivatali finanszírozási és az intézmények költségvetési gazdálkodásával kapcsolatos ügyintézői feladatokat és kötelezettségeket, melyek kiterjedtek a tervezésre, az előirányzatok kezelésére, a kiegyensúlyozott finanszírozás, a be- és elszámolási kötelezettségek teljesítésének figyelemmel kísérésére, a létesítményi felújításokra és eszközbeszerzésekre, a munkaerő-gazdálkodásra, a megüresedett álláshelyek felülvizsgálatára és betöltésük engedélyezésére;
- előkészítette a „Győr Művészetéért” és „Győr Közművelődéséért” díj 2023 odaítélését;
- ellátta a Győri Értéktár Bizottság működésével kapcsolatos adminisztratív feladatokat, továbbá benyújtotta a Győri Értéktár népszerűsítése tárgyában elkészített pályázatot az Agrárminisztérium felé, illetve összeállította és az Oktatási, Kulturális, Sport és Turisztikai Bizottság elé terjesztette a Győri Értéktár Bizottság 2021. évi tevékenységét bemutató beszámolót;
- előkészítette és elvégezte az alábbi alkotások megvalósításával kapcsolatos feladatokat (szerződés-kötés, egyeztetés, szükség esetén lektorátus, avatási ünnepség és szponzorációval kapcsolatos feladatok):
 - o Malasits Zsolt Ferenc festőművész: „750 Éves Győr II” festmény”
 - o Lebó Ferenc József szobrászművész : „Székely himnusz emlékmű”;
- ellátta a Győr Projekt Kft. által használt, Cultacross projekt keretében beszerzett faházak üzemeltetésével kapcsolatos engedélyezési feladatokat, koordinálta a faházak használatára vonatkozó jelentés elkészítését;
- felügyelte a Győr Projekt Kft. által ellátott kulturális feladatok, megvalósított rendezvények (Győri Rotary Főcscsnapok, Győri Bortörténelmi Napok, Advent Győrben stb.) finanszírozását;
- koordinálta a Győr Projekt Kft. számára korábban átadott kulturális feladatok Győri Művészeti és Fesztiválközpont általi átvételéhez kapcsolódó teendőket;
- megrendezésre kerültek az alábbi nemzeti és a városi ünnepségek, koszorúzások, megemlékezések:
 - o január 21. - A magyar kultúra napja
 - o március.15. - Nemzeti ünnep
 - o május 27. - Hősök napja
 - o június 4. - A nemzeti összetartozás napja
 - o június 27. - Szent László-nap
 - o augusztus 20. - Szent István napi koszorúzási ünnepség
 - o október 6. - Aradi vértanúk napja
 - o október 23. - Nemzeti ünnep
 - o október 27. - Halottak Napja
 - o november 11. - Török István emlékét őrző koszorúzási ünnepség;

- közreműködött az alábbi városi rendezvények előkészítésében, szervezésében és lebonyolításában:
 - o március 19. – Kávészünet c. orgonakoncert
 - o április 29-30. – Bartók Tavasz – Ritmo Piknik
 - o május 5-6. – Bartók Tavasz - Bandaloop
 - o május 6. – VízHangok, vízi színpadi koncert
 - o június 11. – Nyárnyitó Koncert – Magna Cum Laude
 - o július 23. – Chris Slade koncert
 - o július 24. – Magyarok Világszépe Finálé 2022
 - o augusztus 6. – Parádé és Pompa c. orgonakoncert
 - o augusztus 20. – Pinnyédi Híd piknik
 - o augusztus 21. – Stewe Hackett koncert
 - o augusztus 24. – Stewart Copeland koncert
 - o augusztus 26-28. – Radó-szigeti rendezvénysorozat
 - o szeptember 6. – Székely himnusz emlékmű avatása
 - o szeptember 16-18. – Radó-szigeti rendezvénysorozat
 - o szeptember 30. – Idősek Napja
 - o november 25. – december 23. - Adventi jótékonyági faház
 - o december 31. – Családi szilveszter

III. A Közgyűlés részére készített előterjesztések

2022. évben 11 db közgyűlési, valamint 12 db bizottsági előterjesztést készített.

IV. Statisztikai adatok

A Kulturális Osztály a Szervezeti és Működési Szabályzatban rögzített feladatait az osztályvezetőn túl 1 fő 8 órában foglalkoztatott jogász, 2 fő 8 órában foglalkoztatott csoportvezető, 1 fő 8 órában foglalkoztatott gazdasági ügyintéző, 1 fő 8 órában foglalkoztatott pénzügyi ügyintéző, 2 fő 8 órában és 1 fő 6 órában foglalkoztatott kulturális ügyintéző látta el. Az egyik nyolc órában foglalkoztatott kulturális ügyintéző pozíció 2021. november 1-től 2022. június 18-ig megüresedett, a munkakör 2022.06.19-től került újra betöltésre.

V. Titkársági feladatok, pályázatok

A Kulturális Osztály önálló titkársággal nem rendelkezik. A titkársági feladatokat az egyes ügyintézők látják el munkakörük által meghatározott feladatellátás során.

LAKOSSÁGI KAPCSOLATTARTÓ OSZTÁLY

I. Feladatok

A Lakossági Kapcsolattartó Osztályt Győr Megyei Jogú Város Közgyűlése a 2022. január 26-i döntésével hozta létre teljesen új szervezeti egységként.

Az Osztály megszervezését követően a tényleges munka 2022. március 1-jén indult a Győr, Szent István u. 27. sz. alatt található helyiségben.

Az Osztály a Szervezeti és Működési Szabályzatban foglalt feladatai alapján az Önkormányzat és a Polgármesteri Hivatal feladat-és hatáskörébe tartozó bejelentések esetén tájékoztatást ad a hivatal működéséről, szervezeti rendjéről, a hivatal által biztosított szolgáltatások hozzáférhetőségéről és az igénybevételekre vonatkozó szabályokról, a hatósági ügyek menetéről, az alkalmazandó jogszabályokról.

Az írásban érkező bejelentéseket, kérelmeket, megkereséseket továbbítja a hatáskörrel rendelkező illetékes szervhez és kapcsolatot tart a győri székhellyel vagy telephellyel rendelkező társhatóságok és közszolgáltatók ügyfélszolgálataival.

Az Osztály feladata 2022. március 1-től bővült: a Közgyűlés a Győrszentivánon, Ménfőcsanakon és Gyirmóton működő Lakossági Információs Irodákat is az Osztályhoz integrálta az általuk ellátott feladatokkal egyetemben. Az említett városrészekben állandó lakcímmel rendelkező elhunytak hagyatéki eljárásának teljeskörű lefolytatása, valamint ezen területek önkormányzati képviselői munkájának adminisztratív és gyakorlati támogatása is az Osztály feladatai közé tartozik ekkortól.

Az Osztály dolgozói részt vettek a településrészi ebösszeírásban, a szociális tárgykörű kérelmek átvételében.

2022. október 1-jén elindult a Népszámlálás, amelynek első, október 16-ig tartó szakaszában technikai segítséget nyújtottak kollégáink, ezt követően számlálóbiztosként vettek részt a munkában. A népszámlálás harmadik, november 28-ig tartó szakaszában a pótösszeírás egyik helyszíne volt a helyiség. Meghosszabbított ügyfélfogadási időben és szombat-vasárnapi ügyeletben regisztrálták a lakosokat.

Az Osztály felmérte a Belügyminisztérium Közigazgatási Államtitkárságának felhívására a szilárd tüzelőanyagot használó lakosság körében jelentkező barnakőszén igényeket is.

Az Osztály 2022. december 1-től újabb kampányfeladatban vett részt, amely a 2023. évben is folytatódik: a lakossági LED-csere program keretében regisztrálják az itt dolgozók az e-mail címmel nem rendelkező jelentkezőket, valamint technikai segítséget nyújtanak a program felhasználásában nehézséget tapasztalóknak.

Az év során az egyéb szervezeti egységeknél jelentkező jogszabály által delegált többletfeladatok ellátásában (pl. a lakás rendeltetési egységek számának megállapítása céljából kiállítandó hatósági bizonyítvány iránti kérelem benyújtása, a helyi vízgazdálkodási hatósági jogkörbe tartozó kutak vízjogi fennmaradási engedélyezési eljárása) tájékoztatást nyújtottak a munkatársak.

Az Osztály a feladatait a 2022. évben 6 fővel látta el.

II. A Közgyűlés részére készített előterjesztések

A Lakossági Kapcsolattartó Osztály a 2022. évben nem készített előterjesztést a Közgyűlés részére.

III. Statisztikai adatok

Eljárások száma / év	2022
Hagyatéki eljárások	494
Lakossági bejelentés/panasz	1261
Barnaköszén igénylés	21
Lakossági LED csereprogram regisztráció	91

IV. Titkársági feladatok, pályázatok

A Lakossági Kapcsolattartó Osztály dolgozói a titkársági feladatokat maguk látják el.

MUNKAÜGYI OSZTÁLY

I. Feladatok

A Munkaügyi Osztály a Győr Megyei Jogú Város Polgármesteri Hivatalának Szervezeti és Működési Szabályzata II. Fejezet 5. pont D/1.4. pontban foglalt feladatokat látta el a 2022. évben, illetve két alkalommal véradást szervezett a Polgármesteri Hivatal, valamint az önkormányzati intézmények dolgozói részére, továbbá a hivatali nyugdíjas dolgozókkal tartotta a kapcsolatot, és a hivatali dolgozók gyermekei részére mikuláscsomagokat állított össze.

A Polgármesteri Hivatal alkalmazásában állók jogviszonyaival kapcsolatos adatváltozások naprakész nyilvántartása integrált rendszer hiányában továbbra is nehézkes, időigényes és nagy odafigyelést igényel, mivel az alábbi rendszerekben egyenként kell, legtöbbször ugyanazon új, illetve változó adatokat átvezetni: Wintiszt HR nyilvántartó rendszer, KIRA illetményszámfejtő rendszer, Cafetéria rendszer, TÉR-Közzszolgálati teljesítményértékelő rendszer, Probono-Közzszolgálati továbbképzési rendszer, Távollétbejelentő és nyilvántartó rendszer.

2022. évben a Munkaügyi Osztály létszáma 4 fő volt 2022. január 1-jén, ebből 1 fő osztályvezető és 3 fő munkaügyi koordinátor. 2021. július 18-tól 1 fő munkaügyi koordinátor gyermekvállalásra tekintettel tartós távolléten van. A 2022. március 1-jei illetményalap emelés miatt 324 fő kinevezésének módosítása vált szükségessé, amelyeket az illetményalap módosításáról szóló döntés meghozatalát követően rövid határidőn belül kellett elkészíteni, a rendszerekben átvezetni annak érdekében, hogy már a 2022. március havi illetmény számfejtésekor a dolgozók magasabb összegű illetményben részesülhessenek.

A Munkaügyi Osztály feladatainak ellátása jogszerűen, szakszerűen és határidőben megtörtént.

II. A Közgyűlés részére készített előterjesztések

A Munkaügyi Osztály 2 db előterjesztést készített a Közgyűlés részére a 2022. évben:

1. Javaslat Győr Megyei Jogú Város polgármestere 2022. évi szabadsága ütemezésének jóváhagyására
2. Javaslat Győr Megyei Jogú Város polgármestere 35 éves jubileumi jutalmának megállapításáról

III. Statisztikai adatok

1. A Polgármesteri Hivatal létszámadatai a 2022. évben:

2022. évben állományban lévő munkajogi létszáma	2022. január 1.	2022. december 31.
Tisztségviselő	4	4
Köztisztviselő	281	296
Közzszolgálati ügykezelő	21	21
Munkaviszonyban álló	17	16
Összesen	323	337

2022.01.01-2022.12.31. közötti időszak átlagos statisztikai állományi létszáma	Fő
Tisztviselő	4
Köztisztviselő	273
Közzszolgálati ügykezelő	20
Munkaviszonyban álló	15
Összesen	312

A 2022. évben 474 db főszám, és 2119 db alszám került iktatásra, továbbá 360 db tértivevényes levél került kiküldésre. Selejtezésre, levéltári átadásra 2022-ben nem került sor.

IV. Titkársági feladatok, pályázatok

A Munkaügyi Osztályon a titkársági feladatokat az osztályvezető és a munkaügyi koordinátorok látják el. A feladatellátás megoldott. A Munkaügyi Osztály a 2022. évben nem koordinált pályázatot.

SPORT OSZTÁLY

I. Feladatok

A Sport Osztály minden évben aktualizálja a város sporttámogatási rendszerét és kiírja a pályázatokat. Gondoskodik a pályázati eljárás lebonyolításáról, beérkezteti és értékeli az anyagokat, majd javaslatot tesz az elosztás mértékéről. Az Osztály a helyi sportszervezetek vezetőivel, tagjaival jó kapcsolat kialakítására törekszik, figyelemmel kíséri a munkájukat, szorosan együttműködik, ezzel is segítve egymás munkáját. Az egyesületek sportolói által elért eredményekről a szervezetek az Osztályt folyamatosan tájékoztatják, mely eredmények a város honlapján közzétételre is kerülnek. Az Osztály dolgozói segítve munkájukat e-mailben is tartják a kapcsolatot az egyesületekkel, többek között tájékoztatást adnak a pályázati lehetőségekről. Az egyesületek felmerült problémáiról a lehetőségekhez mérten segítséget adnak. A város által rendezett sporteseményekre is igyekszünk bevonni az egyesületeket, biztosítva számukra, hogy sportági bemutatókat tartsanak a város lakossága részére és így megismerhetik a sportolni vágyók a tevékenységüket, átfogó képet kapva a város adta sportolási lehetőségekről.

A Sport Osztály elkészíti a hatáskörébe tartozó közgyűlési anyagokat. Gondoskodik a megállapodások előkészítéséről, megkötéséről és pénzügyi teljesítésről, valamint az elszámoltatásról.

Megszervezi a város lakossága részére az immár hagyományos Tavasz Családi Sport- és Egészségnap, valamint az Arrabona Futófesztivál, Őszi Sport- és Egészségnap rendezvényeket. A sportági szakszövetségekkel együttműködve részt vesz a hazai és nemzetközi sportesemények szervezésében és lebonyolításában.

Január végén a Győri Sportcsillagok Emlékeit Gyűjtő Alapítvány kuratóriumával karöltve szervezték meg az Osztály munkatársai 'Az év sportolói Győrött' gálaestet, melynek keretein belül elismerésben részesültek 2021. év legsikeresebb győri sportolói.

Áprilisban az Önkormányzat támogatásával valósult meg a Női Teke Bajnokok Ligája Final Four esemény.

2022-ben a covid-világjárvány lecsengésével újra lehetőség nyílt mind a Tavasz-, mind az Őszi Sportnap megszervezésére. A május közepén megrendezett Tavasz Sportnap minden korosztályból nagyszámú érdeklődőt csábított a Barátság Sportparkba. Az idősebbeket első sorban az egészségügyi szűrések, a fiatalabbakat a sokszínű sportolási lehetőség vonzotta.

Május végén ismét városunk adhatott otthont az Atlétika Diákolimpia II., III., IV., V. és VI. korcsoportos Országos Döntőinek, mely hét versenynapja alatt, mintegy 3000 gyermek méretethette meg magát az Olimpiai Sportpark atlétika pályáján.

Júniusban a Magyar Asztalitenisz Szövetséggel együttműködve, sikerrel zajlott az Ifjúsági Asztalitenisz Világfesztivál.

Szeptemberben közel háromezer résztvevővel elstartolt az Arrabona Futófesztivál, melyet délutánig a nagyszerű Őszi Sport- és Egészségnapunk követett színes programkínálattal és rengeteg érdeklődővel.

Az év folyamán a legkisebbeknek is bőséggel kínált Győr városa sportolási lehetőséget, az óvodás korcsoport részvételével zajlott az uKIDo, az ovikori, valamint az oviúzás programunk.

Az Osztály szervezi és irányítja a Városi Alapfokú Bajnokság és a Diákolimpia versenyrendszereinek eseményeit, pályáz az országos döntők rendezésére.

Győr város honlapjának sport oldala folyamatos frissítése, a várost érintő sporthírek feltöltése is az Osztály feladatai közé tartozik.

Megszervezi a „Szépkorúak Tornája” foglalkozássorozatot a város 11 helyszínen.

Az Osztály teljesítette a „Győr Sportjáért” díj adományozásával kapcsolatos előkészítő és

ügyviteli feladatokat.

II. A Közgyűlés részére készített előterjesztések

Győr Megyei Jogú Város Önkormányzatának Közgyűlése 32/2022. (II. 22.) Kgy. határozatával döntött a 2022. évi élősport támogatására fordítható összeg felosztásáról és a sportpályázati kiírás elfogadásáról. Egyesületi sporttámogatásra 402,5 millió forint, míg egyéb sporttámogatásra 14 millió forint került elfogadásra.

A pályázat elbírálásának határidejét a „pályázati úton támogatott sportszervezetek (kiemelt és nem kiemelt sportágak) támogatása” kategóriában Győr MJV Közgyűlése az 56/2022. (III. 22.) Kgy. határozatával 2022. december 31-re módosította, majd a pályázatot a 182/2022. (X. 25.) Kgy. határozatával visszavonta.

A sportpályázatokon kívül még egy külső szerv (Bekk Snooker Alapítvány) Közgyűlés általi döntésére készített előterjesztést a Sport Osztály.

III. Statisztikai adatok

Az alábbi támogatások előkészítése és lebonyolítása történt 2022. évben:

Kiemelten támogatott sportágak: 5 egyesület

Sportlétesítmények használatára: 3 egyesület

Egyéni eredményes sportoló támogatása: 14 egyesület pályázott

44 sportolóra, amelyből támogatást kapott 10 egyesület, 24 sportolóra

Egészségkárosult sportolók támogatása: 8 egyesület

Kérelemre 5 sportegyesület, 1 alapítvány, 1 egyéni vállalkozó, 1 sportoló, valamint 2 sportági szakszövetség részesült támogatásban.

Eredményes sportolók jutalmában 5 fő részesült.

Óvodai programok közül az Ovifoci, az Ovikori, az Ovilovaglás, az Ukido és az Oviúzás (II. és III. turnus) kapott támogatást.

Szépkorúak tornája:

2022-ben 11 fő óraadó tartott rendszeresen foglalkozásokat az alábbi helyszíneken:

Széchenyi István Egyetem Sportcsarnoka

Radó Tibor Általános Iskola

Arany János Általános Iskola

Molnár Vid Művelődési Központ

Ménfőcsanakai Petőfi Sándor Általános Iskola

Gyirmóti Művelődési Ház

Krediva Bt. – Czuczor G. u. 18.

Gyárvárosi Általános Iskola

Tánc-és Képzőművészeti Iskola

Bartók Béla Ének-zenei Általános Iskola

Likócsi Közösségi Ház

Az alábbi rendezvények kerültek lebonyolításra az Osztály szervezésében:

Saját szervezés:

XI. Tavaszi Sport- és Egészségnap

XVII. Arrabona Futófesztivál, Őszi Sport-és Egészségnap

VII. Önkormányzati Sportnap 2022. 09. 13.

Társszervezésben:

Asztalitenisz Világfesztivál

XXIII. Nyílt Masters Judo Bajnokság

Sportcsillagok Gálája

IV. Titkársági feladatok, pályázatok

A pályázati úton támogatott sportszervezeteknek, egyéni eredményes versenyzőknek és egészségkárosult sportolókkal foglalkozó sportszervezeteknek és intézményeknek szóló pályázatok kiírása és meghirdetése 2022 márciusában megtörtént. A határidőig beérkezett pályázatokat a munkatársak átnézték, majd az Osztály a pályázati kiírásnak megfelelő szervezetek esetében - szakmai szempontok alapján - javaslatot tett a támogatások mértékére.

A pályázati kiírásban és a megállapodásban is rögzítésre került, hogy az egyesületnek teljesítenie kell a 2011. évi CLXXV. törvény szerinti kötelezettségét és ezt igazolnia kell. A törvény szerint minden civil szervezet az előző évről szóló beszámolóját, valamint közhasznúsági mellékletét május 31-ig a törvényben meghatározott módon letétbe helyezi és közzéteszi. A beszámoló és annak feladását igazoló postai tértivevény másolatát postai úton vagy személyesen a Sport Osztályra is el kellett juttatni, mely kötelezettségnek – a „pályázati úton támogatott sportszervezetek (kiemelt és nem kiemelt sportágak) támogatása” kategória kivételével - június 30-ig minden egyesület eleget tett.

Az önkormányzati támogatásról a megadott határidőig a megállapodásban rögzített módon minden támogatott sportszervezet és intézmény elszámolt.



GYŐR MEGYEI JOGÚ VÁROS

9021 Győr, Városház tér 1.

.....**22.**..... napirendi pont

Dr. Dézsi Csaba András polgármester előterjesztése

Beszámoló Győr Megyei Jogú Város Önkormányzata Közgyűlése bizottságainak és a tanácsnokok 2022. évi munkájáról

Győr, 2023. május 17.

Előterjesztő:

Dr. Dézsi Csaba András
polgármester

Törvényességi véleményezésre bemutatva:

Nagyné dr. László Edit
jegyző

Az előterjesztést készítette:

Jogi és Önkormányzati Osztály

Dr. Dézsi Csaba András polgármester előterjesztése

Beszámoló Győr Megyei Jogú Város Önkormányzata Közgyűlése bizottságainak és a tanácsnokok 2022. évi munkájáról

Tisztelt Közgyűlés!

Győr Megyei Jogú Város Önkormányzatának Szervezeti és Működési Szabályzatáról szóló 30/2012. (XII. 19.) önkormányzati rendelet (a továbbiakban: rendelet) 61. § (1) bekezdés d) pontja, valamint az 57. § (4) bekezdése alapján a bizottságoknak és a tanácsnokoknak a tárgyévét követő május 31. napjáig beszámolási kötelezettsége van a Közgyűlésnek.

A rendeletnek megfelelően a Közgyűlés bizottságai - Gazdasági és Tulajdonosi Bizottság, Környezetvédelmi Bizottság, Közigazgatási és Közrendvédelmi Bizottság, Oktatási, Kulturális, Sport és Turisztikai Bizottság, Pénzügyi Bizottság, Szociális, Egészségügyi és Lakásügyi Bizottság és Városstratégiai Bizottság - a beszámolókat elkészítették.

A rendelet 1. melléklete tartalmazza a peremkerületek fejlesztését, valamint a városüzemeltetést felügyelő tanácsnok és az egyetem fejlesztéséért és ifjúságpolitikáért felelős tanácsnok feladat- és hatáskörét, a tanácsnokok a jogszabályi előírásnak megfelelően szintén elkészítették beszámolóikat.

Kérem a Tisztelt Közgyűlést a fentiek figyelembevételével az alábbi határozati javaslat elfogadására!

HATÁROZATI JAVASLAT

Győr Megyei Jogú Város Önkormányzatának Közgyűlése elfogadja a peremkerületek fejlesztését, valamint a városüzemeltetést felügyelő tanácsnok, az egyetem fejlesztéséért és ifjúságpolitikáért felelős tanácsnok, valamint Győr Megyei Jogú Város Önkormányzata Közgyűlése bizottságainak 2022. évi munkájáról szóló 1. számú melléklet szerinti beszámolóit.

Győr, 2023. május 17.

Dr. Dézsi Csaba András
polgármester

**BESZÁMOLÓK GYŐR MEGYEI JOGÚ VÁROS ÖNKORMÁNYZATA
KÖZGYŰLÉSE BIZOTTSÁGAINAK ÉS A TANÁCSNOKOK 2022. ÉVI
MUNKÁJÁRÓL**

1. Gazdasági és Tulajdonosi Bizottság
2. Környezetvédelmi Bizottság
3. Közigazgatási és Közrendvédelmi Bizottság
4. Oktatási, Kulturális, Sport és Turisztikai Bizottság
5. Pénzügyi Bizottság
6. Szociális, Egészségügyi és Lakásügyi Bizottság
7. Városstratégiai Bizottság
8. Peremkerületek fejlesztését, valamint a városüzemeltetést felügyelő tanácsnok
9. Egyetem fejlesztéséért és ifjúságpolitikáért felelős tanácsnok

Borsi Róbert, a Gazdasági és Tulajdonosi Bizottság elnökének

BESZÁMOLÓJA

a Gazdasági és Tulajdonosi Bizottság 2022. évben végzett munkájáról

Győr Megyei Jogú Város Önkormányzata Közgyűlésének Szervezeti és Működési Szabályzatáról szóló 30/2012. (XII. 19.) önkormányzati rendelete 61. § (1) bekezdés d) pontjában foglaltak alapján a bizottság elnöke a tárgyévet követő év május 31. napjáig beszámol a bizottság munkájáról a Közgyűlésnek.

Fenti kötelezettségnek eleget téve az alábbiakban számolok be a 2022. évi bizottsági tevékenységről.

I. A bizottsági ülésekkel kapcsolatos statisztikai adatok (1. számú melléklet)

A Bizottság a 2022. évben 15 ülést tartott, ebből munkaterv szerinti rendes ülés 10, rendkívüli ülés 5 volt. Zárt ülés tartására 1 esetben került sor.

A Bizottság összesítve 983 percnyi (ülésként átlagosan 65,5 percnyi) időtartamban ülésezett, ami alatt 87 napirendi pont került megtárgyalásra (ülésként átlagosan 5,8 napirendi pont). A legrövidebb ülés 5 percig, a leghosszabb 166 percig tartott, az ülésként megtárgyalt napirendi pontok száma 1 és 14 között alakult. A bizottsági üléseken a megválasztott tagok közül (11 fő bizottsági tag) átlagosan 8,7 fő tag volt jelen, ami közel 80%-os részvételi arányt jelent. Az üléseken a bizottsági tagok részéről 277 hozzászólás történt, egy ülésen átlagban 18,5 alkalommal szóltak hozzá az előterjesztésekhez. A 2022. évben döntési javaslat elutasítására, illetve határozatképtelenség miatt bizottsági ülés elnapolására nem került sor. A Bizottság 2022-ben összesen 105 határozatot hozott.

II. A Bizottság előterjesztésében a Közgyűlés elé kerülő előterjesztések:

Visszatérően a Bizottság előkészítésében a Közgyűlés elé kerülő előterjesztés:

- Javaslat az önkormányzat tulajdonában álló gazdálkodó szervezetek működéséből származó kötelezettségek, részesedések alakulásának elfogadására

Az önkormányzati tulajdonú gazdasági társaságokkal kapcsolatos előterjesztések:

- Javaslat a GYŐR-SZOL Győri Közszolgáltató és Vagyongazdálkodó Zrt. felügyelő bizottsági tagjának megválasztására, valamint ezzel összefüggésben az Alapszabály módosításának jóváhagyására
- Javaslat Alapító Okirat módosítására
- Javaslat a GYŐR-SZOL Győri Közszolgáltató és Vagyongazdálkodó Zrt. vonatkozásában tulajdonosi döntés meghozatalára
- Javaslat Győr Megyei Jogú Város Önkormányzatának a MOBILIS Közhasznú Nonprofit Korlátolt Felelősségű Társaságban meglévő üzletrésze értékesítésére, ezzel összefüggésben a Társasági szerződés módosításának jóváhagyására
- Javaslat a 100%-os önkormányzati tulajdonú gazdasági társaságok könyvvizsgálójának megválasztására, valamint a GYŐR PROJEKT Korlátolt Felelősségű Társaság és a GYHG Győri Hulladékgazdálkodási Nonprofit Korlátolt Felelősségű Társaság törzstőkéjének felemelésére és ezzel összefüggésben az Alapító Okirat módosításának jóváhagyására

- Javaslat a GYŐR-SZOL Győri Közszolgáltató és Vagyongazdálkodó Zrt.-nek és a GYŐR PROJEKT Kft.-nek a Kormány előzetes hozzájárulását igénylő éven túli hitelfelvételének jóváhagyására
- Javaslat az önkormányzat 100%-os tulajdonában lévő GYŐR-SZOL Győri Közszolgáltató és Vagyongazdálkodó Zrt. részére nyújtott tagi kölcsön visszafizetési határidejének meghosszabbítására
- Javaslat a GYHG Győri Hulladékgazdálkodási Nonprofit Korlátolt Felelősségű Társaság ügyvezetőjének megválasztására és ezzel összefüggésben az Alapító Okirat módosításának jóváhagyására
- Javaslat az önkormányzat 100%-os tulajdonában lévő GYŐR-SZOL Győri Közszolgáltató és Vagyongazdálkodó Zrt. általi társasági részesedés megszerzésére

Ingatlanok elidegenítésével, hasznosításával, kezelésével, ingyenes önkormányzati tulajdonba vételével és ingatlanokra vonatkozó elővásárlási jogról történő lemondással kapcsolatos előterjesztések:

- Javaslat győri 10451 hrsz.-ú ingatlanon elhelyezkedő lakóépület 60 m² nagyságú épületrészeinek működtetéséből kivonására
- Javaslat nemzeti vagyon ingyenes átvételére
- Javaslat elővásárlási jogról történő lemondásra (győri 2076 hrsz.)
- Javaslat ingatlanok ajánlati árának módosítására (a győri 8963/7 hrsz. és a 7069/3 hrsz.)
- Javaslat ingatlanok értékesítésére (a győri 11674/1, 11677 hrsz. és a 260/10 hrsz.)
- Javaslat az önkormányzati tulajdonú helyiségek bérletéről szóló rendelet megalkotására
- Javaslat a győri 3192/2 hrsz.-ú ingatlan működtetésbe adására
- Javaslat elővásárlási jogról történő lemondásra (a győri 4883/2 hrsz., és a győri 12222/2 hrsz.)
- Javaslat működtetési és üzemeltetési jogok rendezésére (a győri 7248 hrsz., 4135 hrsz. és a 7368 hrsz.)
- Javaslat ingatlanok értékesítésére (a győri 8483, 7980 hrsz. és a 7907/2 hrsz.)
- Javaslat ingatlanok ajánlati árának módosítására (a győri 7069/3 hrsz. és a 260/10 hrsz.)
- Javaslat elővásárlási jogról történő lemondásra (a győri 12223/2 hrsz.)
- Javaslat ingatlan értékesítésére (a győri 10357 hrsz.)
- Javaslat ingatlan értékesítésére (győri 7019/A/16 hrsz.-ú raktár)
- Javaslat a 175/2019. (XII. 19.) Kgy. határozat módosítására
- Javaslat elővásárlási jogról történő lemondásra (a győri 11612 hrsz., valamint a győri 12212/6-8, és 12215/15-17 hrsz.)

III. A Bizottság és a polgármester közös előterjesztésében a Közgyűlés elé kerülő előterjesztés:

- Javaslat az önkormányzat működését érintő egyes rendeletek módosítására

IV. A Bizottság véleményezésével a Közgyűlés elé kerülő előterjesztések:

- Javaslat Győr Megyei Jogú Város Önkormányzata 2022. évi költségvetésére
- Javaslat Győr Megyei Jogú Város Önkormányzata 2021. évi költségvetésének végrehajtásáról szóló beszámoló elfogadására
- Javaslat az önkormányzat működését érintő egyes rendeletek módosítására
- Tájékoztató a Győr és térsége hulladékgazdálkodási rendszer megvalósításáról
- Javaslat pénzügyi tárgyú döntések meghozatalára
- Javaslat a helyi adórendeletek felülvizsgálatára

V. A Bizottság - a Közgyűlés által - átruházott hatáskörében hozott fontosabb döntései:

- A Győr, Sarló köz 15. szám alatti üzlethelyiség bérbeadás útján történő hasznosítása
- Elővásárlási jogról történő lemondás (győri 11612 hrsz.)
- A győri 2304/49 hrsz.-ú ingatlan értékesítése
- A győri 5430/3 hrsz.-ú ingatlan értékesítése
- Ingatlan értékesítése (a győri 7068/8 hrsz.)
- Elővásárlási jogról történő lemondás (győri 11612 hrsz.)
- A győri 4291/3 hrsz.-ú ingatlan működtetéséből történő kivonása
- Elővásárlási jogról történő lemondás (a győri 5109/2 hrsz. és az 5109/2/B hrsz.)
- Ingatlanok értékesítése (a győri 25484 és a 25484/A hrsz.)

Rendszeresen tárgyalja és hoz döntést átruházott hatáskörben a Bizottság az alábbi tárgykörökben:

- A kizárólagos önkormányzati tulajdonban álló gazdasági társaságok tekintetében a számviteli törvény szerinti éves beszámoló elfogadása és az adózott eredmény felhasználása, az éves üzleti terv jóváhagyása és a társaság gazdasági tevékenységéről szóló negyedéves beszámoló elfogadása
- Az önkormányzat többségi tulajdonában álló gazdasági társaságok tekintetében az éves beszámoló elfogadása, az adózott eredmény felhasználása és az éves üzleti terv jóváhagyása
- Önkormányzati tulajdonban lévő nem lakás célú helyiségek bérbeadás útján történő hasznosítása

A Gazdasági és Tulajdonosi Bizottság 2022. évben az önkormányzat szervezeti és működési szabályzatában meghatározott feladatait ellátta, működése megfelelt a hatályos jogszabályi előírásoknak.

Győr, 2023. április 27.

Borsi Róbert sk.
a Gazdasági és Tulajdonosi Bizottság
elnöke

A kiadmány hitelül:

Horváth Kis Orsolya
a Gazdasági és Tulajdonosi Bizottság
titkára

1. számú melléklet**Statisztikai adatok
a Gazdasági és Tulajdonosi Bizottság
2022. évi tevékenységéről**

Az ülés sorszáma	Az ülés formája	Az ülés időpontja	Az ülés időtartama (perc)	Jelenlévő tagok száma (fő)	Napirendi pontok száma
1.	rendes	2022. január 18.	9	10	1
2.	rendes	2022. február 16.	50	8	3
3.	rendes	2022. március 16.	48	10	5
4.	rendkívüli	2022. április 7.	50	7	1
5.	rendes	2022. április 20.	70	10	9
6.	rendes	2022. május 25.	166	11	11
7.	rendkívüli	2022. június 3.	32	8	1
8.	rendes	2022. június 22.	77	8	14
9.	rendkívüli	2022. augusztus 15.	80	6	4
10.	rendes	2022. szeptember 14.	109	9	12
11.	rendkívüli	2022. szeptember 20.	5	8	1
12.	rendes	2022. október 19.	78	8	7
13.	rendes	2022. november 23.	80	8	6
14.	rendes	2022. december 14.	98	9	11
15.	rendkívüli	2022. december 20.	31	11	1

**Dr. Szálasy László, a Környezetvédelmi Bizottság elnökének
BESZÁMOLÓJA**

a Környezetvédelmi Bizottság 2022. évben végzett munkájáról

A Győr Megyei Jogú Város Önkormányzatának Szervezeti és Működési Szabályzatáról szóló 30/2012. (XII. 19.) önkormányzati rendelet 61. § (1) bekezdésében foglaltak alapján a Bizottság elnöke a tárgyévet követő év május 31. napjáig beszámol a bizottság munkájáról a Közgyűlésnek.

Ennek megfelelően a Környezetvédelmi Bizottság elnökeként a Bizottság 2022. évi tevékenységéről az alábbi tájékoztatást adom:

I. A bizottsági ülésekkel kapcsolatos statisztikai adatok (1. számú melléklet):

A Bizottság a 2022. évben 10 alkalommal ülésezett, melyből 1 alkalommal zárt ülést is tartott. A zárt ülés témája az alábbi volt:

- Javaslat a „Kitaibel Pál Környezetvédelmi Emlékérem” díj odaítélésére

A megtárgyalt napirendek száma összesen 21 volt, átlagosan egy bizottsági ülésre 2 napirend jutott. A bizottsági ülések időtartama összesen 1 óra 02 perc volt, átlagosan egy ülés 5 percig tartott. A bizottsági üléseken átlagosan 7 bizottsági tag vett részt. (1. sz. melléklet)

Határozatképtelenség miatt bizottsági ülés elnapolására nem került sor. Egy-egy bizottsági ülésen átlagosan 2-3 hozzászólás hangzott el.

A Bizottság 8 esetben tárgyalta olyan előterjesztést, ami ezt követően bizottsági előterjesztésként került a Közgyűlés elé.

A KÖBI 2022-ben összesen 31 határozatot hozott. A határozatok döntő többségét nyílt ülés keretében, átruházott hatáskörben hozta.

II. A Bizottság előterjesztésében a Közgyűlés elé került előterjesztések:

- Javaslat Győr Megyei Jogú Város Önkormányzatának a Klímabarát Települések Szövetségéhez történő csatlakozására
- Javaslat Győr helyi jelentőségű védett természeti területeiről és helyi jelentőségű védett természeti értékeiről szóló önkormányzati rendelet megalkotására
- Javaslat az önkormányzati Környezetvédelmi Alapból történő felhasználásról (három alkalommal tett javaslatot a bizottság 250.000,- Ft felett)
- Javaslat a fás szárú növények égetési szabályairól szóló rendelet megalkotására (11/2022. (IV. 26.) önkormányzati rendelet)
- Javaslat a fás szárú növények égetéséről szóló rendelet megalkotására (26/2022. (IX. 20.) önkormányzati rendelet)
- Javaslat Győr Megyei Jogú Város Települési Környezetvédelmi Programja felülvizsgálatának elfogadására

III. A Bizottság véleményezésével a Közgyűlés elé került előterjesztések:

- Tájékoztató Győr Megyei Jogú Város Egészségképéről és javaslat Győr Megyei Jogú Város városi Egészségfejlesztési tervének 2022-2026 közötti időszakra vonatkozó elfogadására.
- Javaslat Győr Megyei Jogú Város 2022. évi költségvetésére

- Győr Megyei Jogú Város Önkormányzata 2021. évi költségvetésének végrehajtásáról szóló beszámoló elfogadására
- Az önkormányzati működést érintő rendeletek módosításának javaslatáról kettő alkalommal tárgyalt
- Javaslat a Polgármesterek Klíma- és Energiaügyi Szövetsége szervezethez való csatlakozásra

IV. A Bizottság tett javaslatot a polgármesternek:

- A „Kitaibel Pál Környezetvédelmi Emlékérem” díj odaítélésére

V. A Bizottság saját hatáskörében hozott döntések:

- Javaslat a Bizottsági jegyzőkönyv hitelesítő megválasztására
- Az önkormányzati Környezetvédelmi Alapból történő felhasználásról kettő alkalommal döntött (250.000,- Ft alatti összegben)

VI. A Bizottság által 2022. évben szervezett programok:

TeSzedd! – Önkéntesen a tiszta Magyarországért akció:

2022. május 2-8. között került megrendezésre a „TeSzedd! – Önkéntesen a tiszta Magyarországért akció”. A program keretén belül önkéntes szemétszedési akciót szervezett a Bizottság.

Európai Mobilitási Hét és Autómentes Nap 2022. szeptember 16-22.:

Európai Mobilitási Hét célja a környezetbarát és fenntartható városi közlekedés népszerűsítése. Európa legnagyobb közlekedési-környezetvédelmi kampánya évről évre egyre népszerűbb Magyarországon is. Az Önkormányzat és a Magyar Kerékpáros Klub győri szervezetének közreműködésével Győrben többek között ipartörténeti gyalogtúra, bringás reggeli és kerékpáros-jelölés is szerepelt a programban, illetve Dunakapu tér az autómentes nap alkalmából sportpályává alakult át.

II. Győri Klíma Expo 2022. szeptember 30.-október 2.:

A rendezvényen a környezetvédelemhez kapcsolódó közel 40 kiállító vett részt. Az esemény nagy népszerűségnek örvendett, amelyet az European Cooperation Days is díjazott. A II. Győri klíma Expo háromnapos rendezvény elnyerte a legnagyobb helyi rendezvénynek járó díjat is. A szemléletformáló kiállítás sikeres megvalósításában az Arrabona EGTC., a Széchenyi István Egyetem és a Győr-Moson-Sopron Megyei Kereskedelmi és Iparkamara is közreműködött.

Európai Hulladékcsökkentési Hét 2022. november 19-27. között:

Európa legnagyobb hulladék megelőzési kampányának győri megszervezése során a hulladékképződés csökkentése, illetve a hulladék újrahasznosítása került a fókuszba.

A 2022. évi Európai Hulladékcsökkentési Hét magyarországi programsorozatában, közigazgatási szerv/hatóság kategóriában értünk el első helyezést.

2022 novemberében a textil került az akció középpontjába. A programsorozatok ennek megfelelően kerültek összeállításra. A vásárcsarnokba az árusok bevonásával a vevők között kétszáz darab, maradék függönyanyagból készült bevásárló zsákok lettek kiosztva. A másik projektbe az önkormányzati dolgozók is bevonásra kerültek. Már nem használt pamutpólók, ingek, törölközők, farmerok lettek begyűjtve tőlük. Az összegyűjtött anyagokból a

megváltozott munkaképességű dolgozókat foglalkoztató Esély Közhasznú Nonprofit Kft. különféle formákat szabott ki. Ezekből pedig két csomagolásmentes boltban – az egyik a Zsákoljunk, a másik a Biomio – workshopok keretén belül az érdeklődők karácsonyfadíszeket, arctisztító korongokat és edényalátéteket készíthettek.

Zöld cikkek:

A Bizottság közreműködésével 2021. november óta a GYŐR+ hetilapban folyamatosan jelennek meg szemléletformáló jellegű cikkek, tájékoztató anyagok, melyekben az aktuális, a győrieket is érintő környezetvédelmi témák kerülnek bemutatásra.

A Bizottság a munkája során szorosan együttműködik a Hatósági Főosztály Környezetvédelmi Osztályával.

A Környezetvédelmi Bizottság 2022. évben az önkormányzat szervezeti és működési szabályzatban meghatározott feladatait ellátta, működése megfelelt a hatályos jogszabályi előírásoknak.

Győr, 2022. május 8.

Dr. Szálasy László s.k.
a Környezetvédelmi Bizottság
elnöke

A kiadmány hitelül:

Márkusné Konrád Réka
A Környezetvédelmi Bizottság titkára

Statisztikai adatok a KÖBI 2022. évi tevékenységéről

Az ülés sorszáma	Az ülés időpontja	Az ülés formája	Az ülés időtartama (perc)	Jelenlévő tagok száma (fő)	Napirendi pontok száma
1.	2022. január 17.	rendes	2	7	2
2.	2022. február 14.	rendes	6	7	3
3.	2022. március 16.	rendes	2	10	1
4.	2022. április 20	rendes	4	8	4
5.	2022. május 23.	rendes	2	7	3
6.	2022. május 27.	rendkívüli	10	6	1
7.	2022. június 2.	rendkívüli	3	6	1
7.	2022. június 2. (zárt)	rendes	12	6	-
8.	2022. szeptember 14.	rendes	3	8	3
9.	2022. október 17.	rendes	9	6	1
10.	2022. december 12.	rendes	9	6	2

**Kovács Tamás, a Közigazgatási és Közrendvédelmi Bizottság elnökének
BESZÁMOLÓJA**

A Közigazgatási és Közrendvédelmi Bizottság 2022. évben végzett munkájáról

Győr Megyei Jogú Város Önkormányzatának Szervezeti és Működési Szabályzatáról szóló 30/2012. (XII. 19.) önkormányzati rendelet 61. § (1) bekezdés d) pontjában foglaltak alapján a Bizottság elnöke a tárgyévét követő év május 31-ig beszámol a Bizottság munkájáról a Közgyűlésnek.

Fenti kötelezettségnek eleget téve az alábbiakban számolok be a Bizottság 2022. évi tevékenységről:

I. A bizottsági ülésekkel kapcsolatos statisztikai adatok (1. számú melléklet):

A Bizottság 2022. évben 12 ülést tartott, ebből 2 rendkívüli ülés volt. Zárt ülés elrendelésére 2 esetben került sor.

A Bizottság a tavalyi év folyamán megtartott 12 ülésén összesen 314 percnyi időtartamban 50 napirendi pontot tárgyalt, ez ülésenként átlagban 4 napirendi pontot jelent. Az ülések átlagos időtartama 26 perc.

A megválasztott tagok közül (9 fő bizottsági tag) átlagosan 6 fő volt jelen az üléseken.

A bizottsági tagok részéről összesen 115 hozzászólás történt, ülésenként átlagosan 9 alkalommal. A Bizottság 2022-ben összesen 50 határozatot hozott.

II. A Bizottság előterjesztésében a Közgyűlés elé kerülő előterjesztések:

„Javaslat önkormányzati hatósági ügyekben hozott határozatok elleni fellebbezések elbírálására” címet viselő előterjesztés, melyet a Bizottság zárt ülésen tárgyalt.

III. A Bizottság állásfoglalásával a Közgyűlés elé kerülő előterjesztések:

A Bizottság állásfoglalásával került a Közgyűlés elé valamennyi önkormányzati rendelettervezet.

A rendelettervezetek közül a következők a kiemelendők:

- Javaslat a Győri Építési Szabályzatról (GYÉSZ-ről) és Győr Szabályozási Tervéről szóló 1/2006. (I. 25.) Ök. rendelet módosítására
- Javaslat Győr helyi jelentőségű természetvédelmi területeiről és helyi jelentőségű védett természeti értékeiről szóló rendelet megalkotására
- Javaslat a településkép védelméről szóló önkormányzati rendelet elfogadására
- Javaslat a fás szárú növények égetési szabályairól szóló rendelet megalkotására
- Javaslat a köztemetőkről és a temetkezés rendjéről szóló 16/2004. (IV. 16.) Ök. rendelet módosítására

- Javaslat Győr Megyei Jogú Város Önkormányzatának vagyonáról és a vagyon feletti tulajdonosi jogok gyakorlásáról szóló 20/2014. (IX. 12.) önkormányzati rendelet módosítására
- Javaslat Győr Megyei Jogú Város Önkormányzata által köznevelési intézményekben alkalmazandó térítési díjak, valamint egyéb köznevelési feladatok ellátásával kapcsolatos térítési díjak megállapításának szabályairól szóló 18/2013. (IV. 18.) önkormányzati rendelet módosítására
- Javaslat a szociális igazgatási és a szociális ellátások helyi szabályozásáról szóló 5/2015. (II. 27.) önkormányzati rendelet módosítására
- Javaslat az önkormányzati lakások lakbérének mértékéről, a külön szolgáltatási díjakról, ezek megfizetéséről szóló 18/2004. (IV. 16.) Ök. rendelet módosítására

A Közigazgatási és Közrendvédelmi Bizottság 2022. évben az önkormányzat szervezeti és működési szabályzatban meghatározott feladatait ellátta, működése megfelelt a hatályos jogszabályi előírásoknak.

Győr, 2023. április 28.

Kovács Tamás s.k.
a Közigazgatási és Közrendvédelmi Bizottság
elnöke

A kiadmány hitelül:

Dr. Bakonyi Bernadett
a Közigazgatási és Közrendvédelmi Bizottság
titkára

1. számú melléklet

**Statisztikai adatok a Közigazgatási és Közrendvédelmi Bizottság
2022. évi tevékenységéről**

Az ülés sorszáma	Az ülés dátuma	Az ülés formája	Az ülés időtartama (perc)	Jelenlévő tagok száma (fő)	Napirendi pontok száma
1.	2022. január 18.	rendes	6	8	2
2.	2022. február 15.	rendes	10	5	4
3.	2022. március 17.	rendes	24	5	5
4.	2022. április 19.	rendes	42	8	4
5.	2022. május 24.	rendes	35	7	5
6.	2022. június 21.	rendes	52	5	3
7.	2022. augusztus 12.	rendkívüli	34	6	3
8.	2022. szeptember 14.	rendes	10	5	4
9.	2022. szeptember 20.	rendkívüli	26	8	1
10.	2022. október 18.	rendes	29	5	8
11.	2022. november 22.	rendes	25	5	5
12.	2022. december 13.	rendes	21	9	6

Rózsavölgyi László, az Oktatási, Kulturális, Sport és Turisztikai Bizottság elnökének

BESZÁMOLÓJA

az Oktatási, Kulturális, Sport és Turisztikai Bizottság 2022. évben végzett munkájáról

A 30/2012. (XII. 19.) önkormányzati rendelet 61. § (1) bekezdésében foglaltak alapján a Bizottság elnöke a tárgyévet követő év május 31-ig beszámol a Bizottság munkájáról a Közgyűlésnek. Ennek megfelelően az Oktatási, Kulturális, Sport és Turisztikai Bizottság 2022. évi tevékenységéről az alábbi tájékoztatást adom:

I. A bizottsági ülésekkel kapcsolatos statisztikai adatok (1. számú melléklet):

A Bizottság 2022. évben 11 alkalommal ülésezett, melyből 6 alkalommal zárt ülést is tartott. A zárt ülés témái az alábbiak voltak:

- Javaslat a Győri Művészeti és Fesztiválközpont igazgatói beosztásának betöltésére
- Javaslat a Gyárvárosi Óvoda óvodavezetői (magasabb vezetői) megbízásának visszavonására
- Javaslat a 2022. évi „Győr Oktatásügyéért” díjak odaítélésére
- Javaslat a „Győr Sportjáért” díj adományozására
- Javaslat az Újvárosi Művelődési Ház igazgatói munkakörének betöltésére
- Javaslat a Molnár Vid Bertalan Művelődési Központ igazgatói munkakörének betöltésére
- Javaslat a 2023. évi „Győr Művészetéért” díj és „Győr Közművelődéséért” díj adományozására

A megtárgyalt napirendek száma összesen 50 volt, átlagosan egy bizottsági ülésre 4-5 napirend jutott.

A bizottsági ülések időtartama összesen 3 óra 15 perc volt, átlagosan egy ülés 17 percre tartott.

A bizottsági üléseken átlagosan 10 bizottsági tag vett részt. (1. sz. melléklet)

Határozatképtelenség miatt 2022-ben nem kellett bizottsági ülést elnapolni.

Egy-egy bizottsági ülésen átlagosan 3-4 hozzászólás hangzott el.

A Bizottság 2022. évben nem tárgyalta olyan előterjesztést, ami ezt követően bizottsági előterjesztésként került a Közgyűlés elé.

Az OKSTB 2022-ben összesen 62 határozatot hozott.

II. A Bizottság előterjesztésében a Közgyűlés elé kerülő előterjesztések: -

III. A Bizottság véleményezésével a Közgyűlés elé kerülő előterjesztések:

- Tájékoztató Győr Megyei Jogú Város Egészségképéről és javaslat Győr Megyei Jogú Város városi Egészségfejlesztési tervének 2022-2026 közötti időszakra vonatkozó elfogadásra
- Javaslat Győr Megyei Jogú Város Önkormányzata 2022. évi költségvetésére
- Javaslat a Győr Megyei Jogú Város Önkormányzatának fenntartásában működő óvodák felvételi körzetjegyéről szóló 6/2016. (II. 26.) önkormányzati rendelet módosítására
- Javaslat Győr Megyei Jogú Város 2022. évi élősport támogatási rendszerének meghatározására és a pályázati kiírás elfogadására
- Javaslat Győr Megyei Jogú Város Önkormányzata 2026-ig szóló sportkoncepciójának elfogadására

- Javaslat a Győri Művészeti és Fesztiválközpont igazgatói beosztásának betöltésére
- Javaslat egyes önkormányzati működést érintő rendeletek módosítására
- Javaslat a Győr Megyei Jogú Város Önkormányzata által a nevelési-oktatási intézményekben biztosított étkeztetés élelmezési nyersanyagnormáira, rezsiköltségeire, valamint a térítési díjakról szóló rendelet módosítására
- Tájékoztató a Győr Városi Kábítószerügyi Egyeztető Fórum 2021. évi feladattervének végrehajtásáról
- Javaslat Győr Megyei Jogú Város Levéltára 2021. évi beszámolójának és 2022. évi munkatervének jóváhagyására
- Javaslat Győr Megyei Jogú Város Önkormányzata 2021. évi költségvetésének végrehajtásáról szóló beszámoló elfogadására
- Javaslat a Vaskakas Bábszínház igazgatói beosztásának betöltésére
- Javaslat a Gyárvárosi Óvoda óvodavezetői (magasabb vezetői) megbízásának visszavonására
- Javaslat a Győr Megyei Jogú Város Önkormányzatának fenntartásában működő óvodák 2022/2023. nevelési évben indítható csoportjai számának, a csoportok létszámainak, valamint az óvodákban engedélyezett közalkalmazotti álláshelyek számának meghatározására
- Javaslat a Szentiváni Óvoda, valamint a Gazdasági Működtető Központ Győr alapító okiratainak módosítására
- Javaslat köznevelési intézmények intézményvezetői, magasabb vezetői beosztásának ellátására
- Javaslat a „Bekk Snooker Klub Alapítvány” támogatására
- Javaslat az Újvárosi Művelődési Ház igazgatói munkakörének betöltésére
- Javaslat a Győr Megyei Jogú Város Önkormányzata által a nevelési-oktatási intézményekben biztosított étkeztetés 2022. szeptember 1-jétől alkalmazandó élelmezési nyersanyagnormáira, rezsiköltségeire, valamint a térítési díjakról szóló rendelet módosítására
- Javaslat a „Székely himnusz emlékmű” felállítására
- Javaslat a Gazdasági Működtető Központ Győr és a Család- és Gyermejköltségi Központ Győr alapító okiratainak módosítására
- Javaslat a Győri Értéktár Bizottság 2021. évi beszámolójának elfogadására
- Javaslat a Molnár Vid Bertalan Művelődési Központ igazgatói munkakörének betöltésére
- Javaslat személyi kérdésben való döntés meghozatalára
- Javaslat a közművelődési tevékenység helyi önkormányzati feladatairól és ellátásuk feltételeiről szóló 6/2013. (II. 22.) önkormányzati rendelet módosítására
- Javaslat Győr Megyei Jogú Város 2022. évi „pályázati úton támogatott sportszervezetek (kiemelt és nem kiemelt sportágak) támogatása” pályázat visszavonására
- Javaslat Győr Megyei Jogú Város Önkormányzata fenntartásában működő költségvetési intézmények 2022. évi többletbevételeiből képzett tartalékok
- Javaslat kulturális intézmények igazgatóhelyetteseinek megbízásához egyetértési jog gyakorlására felhasználásának hozzájárulására
- Javaslat Győr Megyei Jogú Város Önkormányzata fenntartásában működő kulturális intézmények alapító okiratainak módosítására

IV. A Közgyűlés a Bizottságra ruházta át döntésre:

- Javaslat a Győr Megyei Jogú Város Önkormányzatának fenntartásában működő óvodák 2023-2028-ig tartó továbbképzési időszakokra vonatkozó pedagógus továbbképzési programjának fenntartói jóváhagyására
- Javaslat a Generációk Művelődési Háza 2021. évi munkabeszámolójának és 2022. évi munkatervének elfogadására

- Javaslat a Molnár Vid Bertalan Művelődési Központ 2021. évi munkabeszámolójának és 2022. évi munkatervének elfogadására
- Javaslat az Újvárosi Művelődési Ház 2021. évi munkabeszámolójának és 2022. évi munkatervének elfogadására
- Javaslat a Vaskakas Bábszínház 2021. évi munkabeszámolójának és 2022-2023. évi művészeti évadtervéről szóló tájékoztatójának elfogadására
- Javaslat a Győri Balett 2021. évi munkabeszámolójának és 2022-2023. évi művészeti évadtervéről szóló tájékoztatójának elfogadására
- Javaslat a Kulturális Pénzügyi-Gazdasági Szolgáltató Központ 2021. évi munkabeszámolójának és 2022. évi munkatervének elfogadására
- Javaslat a Gazdasági Működtető Központ Győr és Győr Megyei Jogú Város Önkormányzatának Gyermektáborra 2021. évi beszámolójának elfogadására
- Javaslat a 2022. évi „Győr Oktatásügyéért” díjak odaítélésére
- Javaslat a Dr. Kovács Pál Könyvtár és Közösségi Tér 2021. évi munkabeszámolójának és a 2022. évi munkatervének elfogadására
- Javaslat a Győri Filharmonikus Zenekar 2021. évi munkabeszámolójának és a 2022-2023. évi művészeti évadtervéről szóló tájékoztatójának elfogadására
- Javaslat a Győri Művészeti és Fesztiválközpont 2021. évi munkabeszámolójának és a 2022. évi munkatervének elfogadására
- Javaslat a Győri Nemzeti Színház 2021. évi munkabeszámolójának és a 2022-2023. évi művészeti évadtervéről szóló tájékoztatójának elfogadására
- Javaslat a Rómer Flóris Művészeti és Történeti Múzeum 2021. évi munkabeszámolójának és a 2022. évi munkatervének elfogadására
- Javaslat a „Győr Sportjáért” díj adományozására
- Javaslat a Győr Megyei Jogú Város Önkormányzatának fenntartásában működő óvodák 2021-2022. nevelési évről szóló szakmai beszámolójának elfogadására
- Javaslat a 2023. évi „Győr Művészetéért” díj és „Győr Közművelődéséért” díj adományozására

Győr, 2023. május 10.

Rózsavölgyi László s.k.
az Oktatási, Kulturális, Sport és Turisztikai Bizottság
elnöke

A kiadmány hitelül:

Szilágyi Viktória
Szilágyi Viktória
az Oktatási, Kulturális, Sport és Turisztikai Bizottság
titkára

Statistika adatok az OKSTB 2022. évi tevékenységéről

Az ülés sorszáma	Az ülés időpontja	Az ülés formája	A jelenlévő tagok száma	A napirendi pontok száma
1.	2022. január 18.	rendes	9 fő	2
2.	2022. február 15.	rendes	12 fő	6
3.	2022. március 16.	rendes	9 fő	7
4.	2022. április 19.	rendes	9 fő	8
5.	2022. május 24.	rendes	11 fő	8
6.	2022. június 21.	rendes	10 fő	4
7.	2022. augusztus 15.	rendes	9 fő	2
8.	2022. szeptember 14.	rendes	12 fő	4
9.	2022. október 18.	rendes	11 fő	4
10.	2022. november 22.	rendes	12 fő	2
11.	2022. december 13.	rendes	10 fő	3

Takács Krisztián, a Pénzügyi Bizottság elnökének
BESZÁMOLÓJA
a Pénzügyi Bizottság 2022. évben végzett munkájáról

A 30/2012. (XII. 19.) önkormányzati rendelet 61. § (1) bekezdésében foglaltak alapján a Bizottság elnöke a tárgyévet követő év május 31-ig beszámol a Közgyűlésnek a Bizottság munkájáról, amelyet az alábbiakban tesz meg:

I. A bizottsági ülésekkel kapcsolatos statisztikai adatok (1. számú melléklet):

A Pénzügyi Bizottság feladata az önkormányzat gazdálkodásának, vagyoni helyzetének figyelemmel kísérése. E feladat végrehajtása érdekében a Bizottság a 2022. évben 11 rendes és 4 rendkívüli ülést tartott. Az üléseken a megválasztott tagok (9 fő) közül átlagosan 6,8 fő (75,6%) vett részt. A 9 tag közül 5 tag önkormányzati képviselő, 4 külsős tag. A 2022-es esztendőben más bizottsággal összevont, közös bizottsági ülésre nem került sor.

Az összesen 186 percnyi ülésidőben (ülésenkénti átlag 12,4 perc) 65 (ülésenkénti átlag 4,33) napirendi pont áttekintésére került sor. Az ülések hossza 2-51 perc, a napirendi pontok száma 1-9 között szóródott.

A Bizottság 21 esetben hozott döntést SZMSZ-ben biztosított átruházott jogkörében eljárva, zárt ülés megtartására a 2022. évben nem került sor.

A Bizottság tevékenysége során

- fokozott figyelemmel kísérte
 - a költségvetés előkészítését és végrehajtását, a szabályszerűség, az ésszerűség, a körültekintés, a gazdaságosság, valamint a társadalmi kihatás szempontjainak érvényesülését,
 - a költségvetési bevételek, valamint a vagyonváltozás alakulását, a gazdálkodás stabilitását,
- eseti ellenőrzési tevékenységet nem folytatott, fegyelmi felelősség megállapítására, eljárás megindítására irányuló javaslatot nem tett,
- támogatta a többi bizottság (szakterületek) szervezeti működéssel, gazdálkodási hatékonyság, szervezettség javításával összefüggő javaslatait, előterjesztéseit.

II. A Bizottság véleményezésével a Közgyűlés elé kerülő előterjesztések:

- Javaslat Győr Megyei Jogú Város Önkormányzata 2022. évi költségvetésére
- Javaslat a Környezetvédelmi Alapból történő felhasználásra
- Javaslat Győr MJV Önkormányzata 2021. évi költségvetésének végrehajtásáról szóló beszámoló elfogadására
- Javaslat a 2021. évre vonatkozó ellenőrzési jelentés és összefoglaló éves ellenőrzési jelentés jóváhagyására
- Javaslat Győr MJV Önkormányzatának 2022. évi költségvetéséről szóló 4/2022. (II. 22.) önkormányzati rendelet módosítására

Az előterjesztések írásban kerültek a Pénzügyi Bizottság elé. Az üléseken az előterjesztők szóban is részletesen indokolták, kiegészítették, magyarázták a rendeletervezeteket, határozati javaslatokat. A Pénzügyi Bizottság a tagok által feltett kérdésekre mindig tényszerű és részletes válaszokat kapott. A Bizottság tagjai a napirendi témák súlyosságával arányban tették meg az észrevételeiket.

A Pénzügyi Bizottság üléseiről készült jegyzőkönyvek mindig határidőben elkészültek, és továbbításra kerültek a Kormányhivatal irányába. Törvényességi észrevétel a Pénzügyi Bizottság munkájával kapcsolatban nem érkezett.

Győr, 2023. április 17.

A kiadmány hitelül:

Takács Krisztián s.k.
Pénzügyi Bizottság elnöke

Ungerné Tóth Eszter
a Pénzügyi Bizottság
titkára

1. számú melléklet

ülés sorszáma	dátuma	formája	időtartama	jelenlévő tagok száma	napirendi pontok száma
1	2022.01.18.	rendes	5 perc	6	2
2	2022.02.10.	rendes	51 perc	8	1
3	2022.02.16.	rendes	7 perc	8	6
4	2022.03.17.	rendes	4 perc	5	4
5	2022.04.20.	rendes	7 perc	6	7
6	2022.05.25.	rendes	6 perc	8	5
7	2022.05.31.	rendkívüli	3 perc	6	1
8	2022.06.22.	rendes	22 perc	7	5
9	2022.08.15.	rendkívüli	16 perc	7	5
10	2022.09.14.	rendes	2 perc	8	3
11	2022.09.20.	rendkívüli	2 perc	5	1
12	2022.10.19.	rendes	29 perc	7	9
13	2022.10.25.	rendkívüli	5 perc	6	2
14	2022.11.23.	rendes	16 perc	8	7
15	2022.12.14.	rendes	11 perc	7	7

**Dr. Laczkovits-Takács Tímea, a Szociális, Egészségügyi és Lakásügyi Bizottság
elnökének**

BESZÁMOLÓJA

a Szociális, Egészségügyi és Lakásügyi Bizottság 2022. évben végzett munkájáról

A 30/2012. (XII. 19.) önkormányzati rendelet 61. § (1) bekezdésében foglaltak alapján a Bizottság elnöke a tárgyévet követő év május 31-ig beszámol munkájáról a Közgyűlésnek. Ennek megfelelően a Szociális, Egészségügyi és Lakásügyi Bizottság elnökeként a Bizottság 2022. évi tevékenységéről az alábbi tájékoztatást adom:

I. A bizottsági ülésekkel kapcsolatos statisztikai adatok (1. számú melléklet):

A Bizottság a 2022. évben 14 alkalommal ülésezett, melyből 11 alkalommal zárt ülést is tartott.

A zárt ülés témái szinte minden esetben az alábbiak voltak:

- Javaslat kamatmentes önkormányzati kölcsöntámogatás iránti kérelmek elbírálására
- Javaslat nyugdíjasok házában történő elhelyezés iránti kérelmek elbírálására
- Javaslat előzetes regisztrációs nyilvántartásba történő felvétel iránti kérelmek elbírálására
- Javaslat szociális bérlakásban történő elhelyezés iránti kérelmek elbírálására
- Javaslat lakásbérleti szerződés meghosszabbítása iránti kérelmek elbírálására
- Javaslat rendkívüli települési támogatás iránti kérelmek elbírálására

Zárt ülés keretén belül tárgyalt eseti témái:

- Javaslat a „Győr Város Egészségügyéért” és „Győr Város Szociálpolitikájáért” díjak adományozására
- Javaslat előtakarékossággal meghirdetett pályázat elbírálására
- Javaslat előzetes regisztrációval meghirdetett bérlakáspályázat elbírálására
- Javaslat mozgáskorlátozott személyek számára kialakított bérlakáspályázat elbírálására
- Javaslat bérlakás felújítására meghirdetett pályázat elbírálására
- Javaslat másik lakásban történő elhelyezés iránti kérelem elbírálására

A megtárgyalt napirendek száma összesen 143 volt, átlagosan egy bizottsági ülésre 10 napirend jutott. A bizottsági ülések időtartama összesen 2 óra 56 perc volt, átlagosan egy ülés 13 percig tartott. A bizottsági üléseken átlagosan 8 bizottsági tag vett részt. (1. sz. melléklet) Határozatképtelenség miatt 2022-ben nem kellett bizottsági ülést elnapolni. Egy-egy bizottsági ülésen átlagosan 2-3 hozzászólás hangzott el.

A Bizottság 4 esetben tárgyalt olyan előterjesztést, ami ezt követően bizottsági előterjesztésként került a Közgyűlés elé.

A SZELBI 2022-ben összesen 836 határozatot hozott. A határozatok döntő többségét zárt ülés keretében, saját hatáskörben hozta.

II. A Bizottság előterjesztésében a Közgyűlés elé kerülő előterjesztések:

- Javaslat a szociális igazgatás és szociális ellátások helyi szabályozásáról szóló 5/2015. (II. 27.) önkormányzati rendelet módosítására
- Javaslat a Győr város területén egészségügyi alapellátási szolgálatok körzeteinek kialakításáról szóló 22/2005. (V. 10.) önkormányzati rendelet módosítására
- Beszámoló az Egyesített Egészségügyi és Szociális Intézmény Győr és a Hajléktalanokat Segítő Szolgálat Győr 2021. évi szakmai munkájáról
- Beszámoló az önkormányzat 2021. évi gyermekjóléti feladatainak ellátásáról, valamint tájékoztató az Egyesített Bölcsődei Intézményhálózat Győr és a Család- és Gyermekjóléti Központ Győr szakmai munkájának felülvizsgálatáról

III. A Bizottság véleményezésével a Közgyűlés elé kerülő előterjesztések:

- Javaslat külső szerv támogatására
- Javaslat Győr Megyei Jogú Város Önkormányzata 2021. évi költségvetésének végrehajtásáról szóló beszámoló elfogadására
- Javaslat Győr Megyei Jogú Város Önkormányzata 2022. évi költségvetésére
- Javaslat az önkormányzat működését érintő egyes rendeletek módosítására
- Az önkormányzati lakások lakbérének mértékéről, a külön szolgáltatási díjakról, ezek megfizetésének módjáról szóló 18/2004. (IV. 16.) Ök. rendelet módosításáról
- Az önkormányzati tulajdonú lakások bérletéről, valamint a lakásvásárlás- és építés támogatásáról szóló 30/2018. (XII. 20.) önkormányzati rendelet módosításáról
- Javaslat a Gazdasági Működtető Központ Győr és a Család- és Gyermekjóléti Központ Győr alapító okiratának módosítására
- Javaslat az Egyesített Egészségügyi és Szociális Intézmény Győr, valamint a Hajléktalanokat Segítő Szolgálat Győr alapító okiratának módosítására
- Javaslat az Egyesített Bölcsődei Intézményhálózat Győr alapító okiratának módosítására
- Javaslat a Család- és Gyermekjóléti Központ Győr igazgatói (magasabb vezetői) beosztásának betöltésére
- Javaslat az Egyesített Egészségügyi és Szociális Intézmény Győr igazgatói (magasabb vezetői) beosztásának betöltésére
- Javaslat a szociális és gyermekjóléti intézményeknél 2022. április 1-jétől alkalmazandó élelmezési nyersanyagnormákra
- Javaslat a szociális és gyermekjóléti intézményeknél 2022. szeptember 1-jétől alkalmazandó élelmezési nyersanyagnormákra
- Javaslat a Győr Megyei Jogú Város Önkormányzata által a szociális és gyermekjóléti szolgáltatást biztosító, valamint a szociális alapszolgáltatási feladatok ellátására kötött, jelenleg érvényes szerződések módosítására és a módosításokkal egységes szerkezetbe foglalt szerződés tervezetek elfogadására
- Javaslat háziorvosi munkakör betöltésére
- Javaslat gyermek háziorvosi munkakör betöltésére
- Javaslat a térítési díj ellenében igénybe vehető egyes orvosi szolgáltatások térítési díjáról
- Javaslat Győr Megyei Jogú város egészségügyi alap- és szakellátást nyújtó szolgáltatóinak támogatására
- Javaslat Győri Háziorvosok Ügyelete Nonprofit Kft. támogatására
- Javaslat a Magyar Máltai Szeretetszolgálat Egyesület Nyugat-dunántúli Régiójának támogatására

- Tájékoztató az idősök életminőségének javítását célzó koncepció 2021. évi feladattervének végrehajtásáról és javaslat az idősök életminőségének javítását célzó koncepció 2022. évi feladattervére
- Tájékoztató a WHO Egészséges Városok Program 2021. évi feladattervének végrehajtásáról
- Tájékoztató Győr Megyei Jogú Város Egységképéről és javaslat Győr Megyei Jogú Város városi Egészségfejlesztési tervének 2022-2026 közötti időszakra vonatkozó elfogadására
- Tájékoztató a Győr Városi Kábítószerügyi Egyeztető Fórum 2021. évi feladattervének végrehajtásáról

IV. A Közgyűlés a Bizottságra ruházta át döntésre:

- Javaslat bizottsági jegyzőkönyv hitelesítők megválasztására
- Javaslat a „Győr Város Egészségügyéért” és „Győr Város Szociálpolitikájáért” díjak adományozására
- Javaslat az Egyesített Bölcsődei Intézményhálózat Győr, valamint a Hajléktalanokat Segítő Szolgálat Győr Szakmai Programjára
- Javaslat az Egyesített Bölcsődei Intézményhálózat Győr Szakmai Programjának módosítására
- Javaslat a Család- és Gyermejjóléti Központ Győr Szakmai Programjára, valamint a Hajléktalanokat Segítő Szolgálat Győr Szakmai Programjának módosítására
- Javaslat a Család- és Gyermejjóléti Központ Győr Szakmai Programjának módosítására
- Javaslat az Egyesített Egészségügyi és Szociális Intézmény Győr Szakmai Programjának módosítására
- Tájékoztató az ellátási szerződéssel működtetett szociális és gyermekjóléti szolgáltatások 2021. évi feladatellátásáról
- Javaslat rendkívüli települési támogatás iránti kérelmek elbírálására
- Az önkormányzati tulajdonú lakások bérletéről, valamint a lakásvásárlás és -építés támogatásáról szóló 30/2018. (XII. 20.) önkormányzati rendeletben meghatározott kérelmek és pályázatok elbírálása

Győr, 2023. május 10.

Dr. Laczkovits-Takács Tímea s.k.
a Szociális, Egészségügyi és Lakásügyi Bizottság
elnöke

A kiadmány hitelül:

Kériné Dömötör Rita

A Szociális, Egészségügyi és Lakásügyi Bizottság
titkára

Statisztikai adatok a SZELBI 2022. évi tevékenységéről

Az ülés sorszáma	Az ülés időpontja	Az ülés formája	Az ülés időtartama (perc)	Jelenlévő tagok száma (fő)	Napirendi pontok száma
1.	2022. január 17.	rendes	11	8	10
2.	2022. február 14.	rendes	15	7	13
3.	2022. március 16.	rendes	13	8	13
4.	2022. április 19.	rendes	10	6	12
5.	2022.május 23.	rendes	13	10	16
6.	2022.május 31.	rendkívüli	4	9	1
7.	2022. június 20.	rendes	11	7	11
8.	2022. június 28.	rendkívüli	5	9	1
9.	2022. július 18.	rendes	10	7	9
10.	2022. augusztus 12.	rendkívüli	9	7	3
11.	2022. szeptember 12.	rendes	15	9	13
12.	2022. október 20.	rendes	21	7	17
13.	2022. november 21.	rendes	20	11	11
14.	2022. december 12.	rendes	19	11	13

**Dr. Sik Sándor, a Városstratégiai Bizottság elnökének
BESZÁMOLÓJA**

a Városstratégiai Bizottság 2022. évben végzett munkájáról

Győr Megyei Jogú Város Önkormányzatának Szervezeti és Működési Szabályzatáról szóló 30/2012. (XII. 19.) önkormányzati rendelet 61. § (1) bekezdésének d) pontja értelmében a Bizottság elnöke a tárgyévet követő május 31-ig beszámol a Közgyűlésnek a Bizottság munkájáról.

A fentiek értelmében a Városstratégiai Bizottság (a továbbiakban: Bizottság) elnöke a 2022. évi tevékenységét összefoglalva az alábbiakról tájékoztatja a Tisztelt Közgyűlést:

I. A bizottsági ülésekkel kapcsolatos statisztikai adatok (1. számú melléklet):

A Bizottság a 2022. évben 11 ülést tartott, ebből 2 rendkívüli ülés volt. Zárt ülés elrendelésére nem került sor.

A Bizottság a tavalyi év folyamán megtartott 11 ülésén összesen 480 percnyi időtartamban tárgyalta a 48 napirendi pontot. Egy ülésen tehát átlagban közel 4 napirendi pont került megtárgyalásra, és átlagosan egy ülés 43 percig tartott. A legrövidebb ülés 9 percig, míg a leghosszabb 2:06 percig tartott.

Az üléseken a megválasztott tagok közül a 2019-2024-es ciklusra vonatkozólag (11 fő bizottsági tag) átlagosan 9 fő volt jelen, ami közel 82 %-os részvételi arányt mutat.

Az üléseken a bizottsági tagok részéről 92 hozzászólás történt, egy ülésen tehát átlagban 8 alkalommal szóltak hozzá a bizottsági tagok az előterjesztésekhez.

A Bizottság a 2022-es év során 47 határozatot hozott.

II. A Bizottság átruházott hatáskörében hozott fontosabb döntései (közterület-kialakítási tervek jóváhagyása; rendezési terv-módosítások véleményezési eljárásaiban kapott észrevételek ismertetése, elfogadása):

- Javaslat közterület kialakítási terv jóváhagyására (Győr Parkváros, Tatai út – Alsókert utca – 81-es számú főút közötti terület új lakóterület fejlesztés)
- Javaslat a Közgyűlés 100/2021. (XII. 21.) Kgy. határozatában foglalt, a Városstratégiai Bizottság településrendezéssel összefüggő 36/2021. (XII. 14.) határozatának végrehajtásáról szóló döntés meghozatalára
- Javaslat egyes településfejlesztési célok megvalósítására vonatkozó telepítési tanulmányterv jóváhagyására (Győr, Sármány utca – 0543/1-2 hrsz.-ú út – Pozsonyi út – Szitásdomb utca által határolt tömbben lakóterület kialakítása)
- Javaslat közterület kialakítási terv jóváhagyására (Győr, Hecsei út – csomópont átépítéséhez)
- Tájékoztató a Győri Építési Szabályzatról (GYÉSZ-ről) és Győr Szabályozási Tervéről szóló 1/2006. (I. 25.) Ök. rendelet módosításának véleményezési eljárásában kapott észrevételekről (SZTM 2021-021, TSZTM 2021-029, TSZTM 2022-002, SZTM 2021-029, SZTM 2021-032, SZTM 2022-002, SZTM 2022-003 és SZTM 2022-004, TSZTM 2020-032, TSZTM 2021-008, SZTM 2020-032, SZTM 2021-008, TSZTM 2022-001, SZTM 2022-001, TSZTM 2022-026, SZTM 2022-026, TSZTM 2022-006, SZTM 2022-006 számú szabályozási tervmódosítások)
- Javaslat közterület kialakítási terv jóváhagyására (Győr - Kisbácsa, Csutora utcáról nyíló tömbfeltárás útépítés, közművesítés)
- Javaslat közterület kialakítási koncepció terv jóváhagyására

(Győr, 82-es útról nyíló, ún. Panoráma út melletti lakóterület fejlesztés útépítés, víziközmű ellátás)

- Javaslat közterület kialakítási terv jóváhagyására (Győr, Burger King étterem útépítés, víziközmű és térvilágítás)
- Javaslat közterület kialakítási terv jóváhagyására (Győr - Révfalu, Körtöltés utca átépítése a 14. sz. út és Körtöltés u. 0+174,04 km szelvénye között útépítés, közművesítés)

III. A Bizottság véleményezésével a Közgyűlés elé került főbb előterjesztések:

- Javaslat Győr Megyei Jogú Város Önkormányzata 2021. évi költségvetésének végrehajtásáról szóló beszámoló elfogadására
- Javaslat településrendezéssel összefüggő döntés meghozatalára településrendezési eszköz módosítására irányuló eljárásban (TSZTM, SZTM 2022-002. TSZTM, SZTM 2020-032 számú, és TSZTM 2022-002 és SZTM 2022-002 számú tervmódosítások)
- Javaslat a „Győr Megyei Jogú Város Közigazgatási területén helyi, autóbuszal végzett menetrend szerinti személyszállítási szolgáltatás ellátása” tárgyú pályázati felhívás és pályázati kiírás elfogadására
- Javaslat Győr Megyei Jogú Város a Győri Építési Szabályzatról (GYÉSZ-ről) és Győr Szabályozási Tervéről szóló 1/2006. (I. 25.) Ök. rendelet módosítására (SZTM 2021-009, SZTM 2021-021, SZTM 2021-032, SZTM 2022-003, SZTM 2022-004, TSZTM 2020-032, SZTM 2020-032, TSZTM 2022-002, SZTM 2022-002, TSZTM 2021-026, TSZTM 2022-001, SZTM 2021-026 és SZTM 2022-001 számú tervmódosítások)
- Javaslat az SZTM 2021-014 számú rendezési tervmódosítás készítésének időszakára, annak hatálybalépéséig elrendelt változtatási tilalomról szóló rendelet megalkotására
- Tájékoztató az E.ON Észak-dunántúli Áramhálózati Zrt. Győri Áramhálózati Üzem működéséről, 2022. évi tevékenységéről Győr városára kiterjedően
- Javaslat Győr Megyei Jogú Város Útkezelő Szervezet intézményvezetői (magasabb vezetői) munkakörének betöltésére
- Tájékoztató a Győr és térsége hulladékgazdálkodási rendszer megvalósításáról
- Javaslat egyes önkormányzati működést érintő rendeletek módosítására
- Javaslat egyes változtatási tilalom elrendeléséről szóló önkormányzati rendeletek módosítására
- Javaslat a Polgármesterek Klíma- és Energiaügyi Szövetsége szervezethez való csatlakozásra
- Javaslat pénzüsszeg átadására
- Javaslat változtatási tilalmakkal kapcsolatos rendelet megalkotásra
- Javaslat az önkormányzat működését érintő egyes rendeletek módosítására
- Javaslat a Győri Építési Szabályzatról (GYÉSZ-ről) és Győr Szabályozási Tervéről szóló 1/2006. (I. 25.) Ök. rendelet felülvizsgálatára tekintettel változtatási tilalom elrendeléséről szóló 18/2018. (V. 25.) önkormányzati rendelet módosítására
- Javaslat a „Győr Megyei Jogú Város Közigazgatási területén helyi, autóbuszal végzett menetrend szerinti személyszállítási szolgáltatás ellátása” tárgyú pályázat bírálatára
- Tájékoztató az MVM ÉGÁZ-DÉGÁZ Földgázhálózati Zrt. földgázellátásban betöltött szerepéről Győr városban
- Javaslat a köztemetőkről és a temetkezés rendjéről szóló 16/2004. (IV. 16.) Ök rendelet módosítására
- Tájékoztató az önkormányzati beruházások jelenlegi helyzetéről
- Javaslat a „Fenntartható városfejlesztési stratégiák támogatása” című (TOP Plusz-1.3-1-21) pályázati konstrukcióra történő támogatási kérelem benyújtására

- Javaslat Győr Megyei Jogú Város Közigazgatási területén helyi, autóbusszal végzett menetrend szerinti személyszállítási közszolgáltatás biztosítására
- Javaslat az SZTM 2022-007 számú rendezési termvmódosítás készítésének időszakára elrendelt változtatási tilalomról szóló 24/2022. (IX. 20.) önkormányzati rendelet módosítására
- Javaslat a helyi partnerségi egyeztetés szabályairól szóló 41/2022. (XII. 20.) önkormányzati rendelet megalkotására
- Tájékoztató a Győr és térsége hulladékgazdálkodási rendszer megvalósításáról

A Bizottság tárgyi évben az SZMSZ-ben meghatározott feladatait ellátta, működése megfelelt a hatályos jogszabályi előírásoknak.

Győr, 2023. május 2.

Dr. Sik Sándor s.k.
a Városstratégiai Bizottság elnöke

A kiadmány hitelül:

Vargáné Papp Katalin
a Városstratégiai Bizottság titkára

**Statisztikai adatok a Városstratégiai Bizottság
2022. évi tevékenységéről**

Ülés sorszáma	Formája	Dátuma	Időtartama (perc)	Jelenlévő tagok száma (fő)	Napirendi pontok száma
1	rendes	2022. 02. 15.	00:13	9	1
2	rendes	2022. 03. 11.	02:06	10	2
3	rendes	2022. 04. 19.	00:09	10	6
4	rendes	2022. 05. 24.	00:58	10	4
5	rendes	2022. 06. 23.	00:31	7	9
6	rendkívüli	2022. 08. 15.	00:38	9	1
7	rendes	2022. 09. 14.	00:11	7	4
8	rendkívüli	2022. 09. 20.	00:15	10	1
9	rendes	2022. 10. 20.	00:58	8	6
10	rendes	2022. 11. 22.	00:28	8	5
11	rendes	2022. 12. 13.	01:33	8	9

Beszámoló a peremkerületek fejlesztését, valamint a városüzemeltetést felügyelő tanácsnok 2022. évi munkájáról

A peremkerületek fejlesztését, valamint a városüzemeltetést felügyelő tanácsnok feladat- és hatáskörét továbbra is a Győr Megyei Jogú Város Önkormányzatának szervezeti és működési szabályzatáról szóló 30/2012. (XII. 19.) önkormányzati rendelet 1. melléklete tartalmazza.

Győr Megyei Jogú Város Útkezelő Szervezete munkatársaival együtt részt vettem a peremkerületi városrészeket érintő út – csapadékvíz, közvilágítás fejlesztési tervek véleményezésében.

Állást foglalok a helyi közösségi közlekedést érintő esetleges menetrendi, vagy útvonal változtatással kapcsolatos lakossági megkereséseknél, különösen melyeket az utak üzemeltetésével is szükséges összehangolni (pld. új buszmegállók kérdésköre, 83. számú főút bővítése).

Ebben az évben is több alkalommal tettem javaslatot különböző programok, rendezvények összeállítására, valamint peremkerületekkel kapcsolatos éppen aktuális városüzemeltetési feladatok elvégzésére.

A 2022. év során szintén részt vettem a peremkerületek városüzemeltetési feladatainak éves munkájának összeállításában, a GYŐR-SZOL Zrt. Városüzemeltetési és Kivitelezési Igazgatóság, valamint a Polgármesteri Hivatal Településfejlesztési és Városstratégiai Főosztály munkatársaival.

A feladatterv tartalmazza: a zöldterületek fenntartási munkáit, játszóterek üzemeltetését, melynek keretén belül a játékeszközök állapotának folyamatos ellenőrzését, felügyeletét, szükségszerű karbantartásának, javításának megrendelését, parkfenntartási feladatok felügyeletét, játszótéri sportpályák, utcai sorfák, parkfák, határozati fakivágások-fapótlások, fametszések, fásítások ellenőrzését, felügyeletét, cserje és egynyári virágágyak, valamint a meglévő, de egyre csökkenő felületen lévő, nagy fenntartási igényű rózságyak állapotának folyamatos felügyeletét, peremkerületi kutya-futtatók takarításának, karbantartásának felügyeletét, ár- és belvíz elleni védekezés jegyében, a bel- és külterületi csapadékvíz elvezető árkok, átereszek, csapadék átemelők ellenőrzését, szabad strandok, autóbuszvárók üzemeltetését és nemzeti ünnepeink alkalmával zászlózási feladatok elvégzését.

Folyamatosan figyelemmel kísértem a peremkerületek állapotát, ahol igény szerint folytattam ellenőrzést, beleértve a köztisztasági feladatokat, a gépi úttisztítást, kavicsos és egyéb díszburkolatú területek fenntartását, hulladékgyűjtők ürítését, a téli hónapokban az esetenként szükséges hóeltakarítást, síkosság mentesítést.

Győr, 2023. május 5.

Szabó Jenő

peremkerületek fejlesztését, valamint a városüzemeltetést felügyelő tanácsnok

Beszámoló az egyetem fejlesztéséért és ifjúságpolitikáért felelős tanácsnok 2022. évi munkájáról

A Tanácsnok feladat- és hatáskörét a Győr Megyei Jogú Város Önkormányzatának szervezeti és működési szabályzatáról szóló önkormányzati rendelet 1. melléklete tartalmazza.

A 2022-es esztendőben az egyetemi és az ifjúságpolitikai területen megszűntek a koronavírus-járvány nyomán korábban tapasztalt nehézségek, így a közösségi élet szervezése, a kapcsolattartás is egyszerűbben és eredményesebben tudott megvalósulni. A feladatmeghatározásnak megfelelően figyelemmel kísértem az Egyetem és az Önkormányzat által közösen megvalósított projekteket, az Egyetemmel közösen szervezett tudományos, kulturális, sport és egyéb rendezvényeket, továbbá tanácsaimmal segítettem a polgármester munkáját különféle egyetemi ügyekben. Több alkalommal képviseltem a várost az egyetem rendezvényein. A Széchenyi István Egyetemen futó projekt, pl. az Insula Magna projekt érinti városunkat is. A projekt keretében létrehozott Szigetköz-Csallóköz fejlesztésének középtávú stratégiájának kidolgozásában aktív szerepet vállaltam, figyelemmel a Győrt érintő projektjavaslatokra is.

Az ifjúságpolitikát illetően szintén rendszeres konzultációkat folytattam a városvezetőkkel, az érintett ifjúsági szervezetek (pl. Városi Diákfórum) vezetőivel, továbbá a kapcsolódó intézmények vezetőivel annak érdekében, hogy a győri fiatalokat érintő napi kérdésekkel kapcsolatban javaslatokkal, tanáccsal tudjak élni. Ezekon a beszélgetéseken az ifjúság városi ügyeket érintő igényeinek felmérésében, azoknak az önkormányzati döntéshozó irányába történő közvetítésében is részt vállaltam. A Mathias Corvinus Collegium győri képviselővezetőjeként még alaposabb ismereteket szereztem és szerzek folyamatosan a győri és Győr környéki fiatalok (az általános iskolai korosztálytól egészen az egyetemistákig) elképzeléseiről, észrevételeiről, melyet -városi érintettség esetén- igyekeztem becsatornázni a döntéshozatali folyamatba.

Győr, 2023. április 28.



Dr. Fekete David

az egyetem fejlesztéséért és ifjúságpolitikáért
felelős tanácsnok



GYŐR MEGYEI JOGÚ VÁROS
9021 Győr, Városház tér 1.

.....**23.**..... napirendi pont

Dr. Dézsi Csaba András polgármester előterjesztése

Tájékoztató
a Közgyűlés által a polgármesterre átruházott hatáskörben
hozott határozatokról

Győr, 2023. május 17.

Előterjesztő: **Dr. Dézsi Csaba András**
polgármester

Törvényességi véleményezésre bemutatva:

Nagyné dr. **Dásló Edit**
jegyző *u.*

Az előterjesztést készítette:

Jogi és Önkormányzati Osztály

Dr. Dézsi Csaba András polgármester előterjesztése
Tájékoztató a Közgyűlés által a polgármesterre átruházott
hatáskörben hozott határozatokról

Tisztelt Közgyűlés!

Győr Megyei Jogú Város Önkormányzatának Szervezeti és Működési Szabályzatáról szóló 30/2012. (XII. 19.) önkormányzati rendelet 4. mellékletében - a polgármester feladat- és hatásköréről - meghatározottak alapján a polgármester a Közgyűlés által átruházott hatáskörben az alábbi határozatokat hozta:

1/29/03/2023. PM. h.

Győr Megyei Jogú Város Önkormányzatának Szervezeti és Működési Szabályzatáról szóló 30/2012. (XII. 19.) önkormányzati rendelet 4. melléklet 2. pont 2.4. alpontja alapján a képviselők kezdeményezésére a 2023. évi polgármesteri keret terhére 310.000,- Ft-tal támogatta a polgármester az alábbi szervezetet:

Szervezet neve: Magyar Nemzetőrség „Török István” Győr-Moson-Sopron
Megyei Szövetsége
Címe: 9021 Győr, Aradi vértanúk útja 13. fsz/5.
A támogatási cél megjelölése: XX. Győri Staféta Emlékfutás

1/30/03/2023. PM. h.

Győr Megyei Jogú Város Önkormányzatának Szervezeti és Működési Szabályzatáról szóló 30/2012. (XII. 19.) önkormányzati rendelet 4. melléklet 2. pont 2.4. alpontjában biztosított jogkörében eljárva a polgármester hozzájárult ahhoz, hogy 2023. március 31. napján az Önkormányzat átmenetileg szabad pénzeszközeiből legfeljebb 10.500.000.000,-Ft az OTP Bank Nyrt-nél, rövid lejáratú betétként, az alábbiak szerint kerüljön elhelyezésre:

1.000.000.000 Ft	lejárat: 2023.04.12.	kamat: 15,8 % p.a.
1.000.000.000 Ft	lejárat: 2023.04.12.	kamat: 15,8 % p.a.
1.000.000.000 Ft	lejárat: 2023.04.12.	kamat: 15,8 % p.a.
1.000.000.000 Ft	lejárat: 2023.04.12.	kamat: 15,8 % p.a.
1.000.000.000 Ft	lejárat: 2023.04.12.	kamat: 15,8 % p.a.
1.000.000.000 Ft	lejárat: 2023.04.12.	kamat: 15,8 % p.a.
1.000.000.000 Ft	lejárat: 2023.04.12.	kamat: 15,8 % p.a.
1.000.000.000 Ft	lejárat: 2023.04.12.	kamat: 15,8 % p.a.
1.000.000.000 Ft	lejárat: 2023.04.12.	kamat: 15,8 % p.a.
500.000.000 Ft	lejárat: 2023.04.12.	kamat: 15,8 % p.a.
500.000.000 Ft	lejárat: 2023.04.12.	kamat: 15,8 % p.a.
500.000.000 Ft	lejárat: 2023.04.12.	kamat: 15,8 % p.a.

Indokolás: A Győr Megyei Jogú Város Önkormányzata költségvetésének összeállítása és végrehajtása során alkalmazandó gazdálkodási szabályokról szóló 35/2015. (XII.18.) GYMJVÖ rendelet 14. §-ában, valamint Győr Megyei Jogú Város Polgármesteri Hivatala Szervezeti és Működési Szabályzatának II. fejezet 5. cím A. pont 5. alpontjában foglaltak

alapján az Önkormányzat átmenetileg szabad pénzeszközeinek hasznosításáról a Gazdálkodási Főosztály vezetőjének javaslatára a polgármester dönt.

A Gazdálkodási Főosztály vezetője az Önkormányzat bevételeinek bővítési szándékával tett javaslatot az Önkormányzat átmenetileg szabad pénzeszközeinek fentiek szerinti hasznosítására.

Az Önkormányzat forrás lehetőségeinek kiegészítése érdekében - a javaslatot elfogadva - indokolt az átmenetileg szabad pénzeszközök fenti határozat szerinti hasznosítása.

1/31/03/2023. PM. h.

Győr Megyei Jogú Város Önkormányzatának Szervezeti és Működési Szabályzatáról szóló 30/2012. (XII. 19.) önkormányzati rendelet 4. melléklet 2. pont 2.1. alpontjában biztosított jogkörében eljárva a polgármester hozzájárult az alábbiakban feltüntetett előirányzat-változtatáshoz.

Győr Megyei Jogú Város Önkormányzata 2022. évi költségvetése terhére „308037 Polgári védelem és katonai igazgatás” c. kiadási jogcímről

KIADÁSOK	
dologi kiadások	- 33.685,- Ft
Polgármesteri Hivatal 2022. évi költségvetése javára „101010 Házüzemeltetés” tervezési alapegységre	
KIADÁSOK	
dologi kiadások	+33.685,- Ft
BEVÉTELEK	
Irányító szervtől kapott támogatás	+33.685,- Ft

Az előirányzat-változtatás indoka: 9029 Győr, Ladik utca 25. közüzemi számláinak átcsoportosítása

1/04/04/2023. PM. h.

Győr Megyei Jogú Város Önkormányzatának Szervezeti és Működési Szabályzatáról szóló 30/2012. (XII. 19.) önkormányzati rendelet 4. mellékletének 2. pont 2.5. alpontja alapján, valamint Győr Megyei Jogú Város Önkormányzatának vagyonáról és a vagyon feletti tulajdonosi jogok gyakorlásáról szóló 20/2014. (IX. 12.) önkormányzati rendelet 24. § (2) bekezdésének a) pontjában foglalt jogkörében eljárva a polgármester hozzájárult a K. E., E. P., E.-né V. B. L., T. L., T. L.-né, K. P. K., Borostyán Lakópark Kft. átadók tulajdonában lévő Győr, belterület 11541-46 hrsz.-ú ingatlanokból a 680229/2022. számon záradékolt változási vázrajzzal és a 800.206/2022. számú telekalakítási engedéllyel kialakuló Győr, belterület 11541/2 hrsz.-ú, kivett önkormányzati közút megnevezésű, 2111 m² területű ingatlan 1/1 arányú tulajdonjogának Győr Megyei Jogú Város Önkormányzata általi, út, egyéb közterület kialakítása céljára történő, közcélú terheken túl per-, teher- és igénymentes ingyenes átvételéhez.

2/04/04/2023. PM. h.

1. Győr Megyei Jogú Város Önkormányzatának Szervezeti és Működési Szabályzatáról szóló 30/2012. (XII. 19.) önkormányzati rendelet 88. §-a és az e rendelet 4. melléklete 2. pontjának 2.13. alpontjában meghatározott, a Közgyűlés által átruházott hatáskörében eljárva a polgármester a Kulturális Pénzügyi-Gazdasági Szolgáltató Központ igazgatói beosztásának betöltésére vonatkozó pályázatot a melléklet szerint kiírta.

2. Megbízta a polgármester Dr. Pergel Elza asszonyt, Győr Megyei Jogú Város alpolgármesterét, Rózsavölgyi László urat, a Közgyűlés Oktatási, Kulturális, Sport és Turisztikai Bizottságának elnökét, Glázer Tímea asszonyt, a Közgyűlés Oktatási, Kulturális, Sport és Turisztikai Bizottságának alelnökét és Hermann-né Gesztrich Nikoletta asszonyt, Győr Megyei Jogú Város Polgármesteri Hivatala Kulturális Osztályának vezetőjét, hogy az Önkormányzat képviselőjében a benyújtott pályázatokat véleményező Szakmai bizottság munkájában vegyen részt.

3. Egyidejűleg megbízta Rózsavölgyi László Elnök Urat a Szakmai bizottság vezetésével.

4. A Szakmai bizottság személyi összetételét a mellékletben foglaltak szerint határozta meg a polgármester.

3/04/04/2023. PM. h.

Győr Megyei Jogú Város Önkormányzatának Szervezeti és Működési Szabályzatáról szóló 30/2012. (XII. 19.) önkormányzati rendelet 4. melléklet 2. pont 2.4. alpontja alapján képviselői kezdeményezésre a 2023. évi polgármesteri keret terhére 100.000,- Ft-tal támogatta a polgármester az alábbi szervezetet:

Szervezet neve:	Győri Szent Anna Római Katolikus Plébánia (Szabadhegy)
Címe:	9028 Győr, József Attila út 46.
A támogatási cél megjelölése:	Dologi kiadások támogatása.

1/05/04/2023. PM. h.

Győr Megyei Jogú Város Önkormányzatának Szervezeti és Működési Szabályzatáról szóló 30/2012. (XII. 19.) önkormányzati rendelet 4. melléklet 2. pont 2.5. alpontja alapján Győr Megyei Jogú Város Önkormányzatának vagyonáról és a vagyon feletti tulajdonosi jogok gyakorlásáról szóló 20/2014. (IX.12.) önkormányzati rendelet 26. § (2) bekezdésében foglalt jogkörében eljárva a polgármester tulajdonosi hozzájárulást adott a Győri Tankerületi Központ részére, a vagyonkezelésükben lévő győri 4339/1 hrsz.-ú, természetben 9023 Győr, Szigethy Attila út 65-67. szám alatti ingatlan, a Kossuth Zsuzsanna Leánykollégium udvarán található balesetveszélyes 1 db szomorú fűzfa, 1 db bibircses nyírfa és 1 db lucfenyőfa - sürgősséggel történő - eltávolításához.

A fenti munkálatokat kizárólag a győri 4339/1 hrsz.-ú ingatlan területén fakivágásra jogosult és felkészült szakértő szervezettel vagy személlyel lehet elvégeztetni. A növények pótlását földlabdás, kétszer iskolázott, minimum 12/14-es méretű (1 m magasságban mért törzskerület 12-14 cm között található) 3 db oszlopos juharfa telepítésével szükséges elvégezni, fagymentes időszakban, legkésőbb 2023. november 30. napjáig. A facsemeték ültetésének megtörténtéről írásbeli tájékoztatás szükséges, fotókkal dokumentálva Győr Megyei Jogú Város Polgármesteri Hivatala Vagyongazdálkodási Főosztályára 2023. december 31. napjáig. Amennyiben a telepítést követő vegetációs időszakban a növények nem erednének meg, a pótlás céljából történő telepítést meg kell ismételni.

Indokolás (szakértői vélemény alapján): „A helyszíni szemlén megállapítást nyert, hogy a sportpálya mellett álló 1 db szomorú fűzfa erőteljesen megdőlt. A fa törzsén farontó gombák termőtestei jelentek meg. A fás szárú növény koronarendszerében száradások tapasztalhatók, törzsén korhadások észlelhetők. A helyszíni szemlén megállapítást nyert továbbá, hogy a kollégiumudvar nyugati kerítése mellett álló 1 db bibircses nyírfa sínylődő egészségi állapotú, száradó koronarendszerű, törzskorhadtnak megítélendő növény. A kollégiumudvar Szigethy Attila út felőli

kerítése mellett 1 db száraz lucfenyőfa található. Mindhárom parkfa balesetveszélyt jelent a környezetére. Sürgős eltávolításuk és 3 db oszlopos juharfával történő pótlásuk indokolt.”

2/05/04/2023. PM. h.

Győr Megyei Jogú Város Önkormányzatának Szervezeti és Működési Szabályzatáról szóló 30/2012. (XII. 19.) önkormányzati rendelet 4. melléklet 2. pont 2.1. alpontjában biztosított jogkörében eljárva a polgármester hozzájárult az alábbiakban feltüntetett előirányzat-változtatás(ok)hoz.

Győr Megyei Jogú Város Önkormányzata 2023. évi költségvetése terhére

„Kulturális programokkal kapcsolatos, év közben felmerülő kiadásokra” c. kiadási jogcímről

KIADÁSOK

Dologi kiadások - 65.000.000,- Ft

Vaskakas Bábszínház 2023. évi költségvetése javára

KIADÁSOK

Személyi juttatások + 10.000.000,- Ft

Munkaadókat terhelő járulékok és szociális hozzájárulási adó + 1.300.000,- Ft

Dologi kiadások + 53.700.000,- Ft

BEVÉTELEK

Irányító szervtől kapott támogatás + 65.000.000,- Ft

Az előirányzat-változtatás indoka: A 2023. június 30. és 2023. július 2. között megrendezésre kerülő 16. Győrköcsfesztivál rendezvény szervezésével és lebonyolításával kapcsolatban felmerülő költségek előirányzatának biztosítása.

1/11/04/2023. PM. h.

Győr Megyei Jogú Város Önkormányzatának Szervezeti és Működési Szabályzatáról szóló 30/2012. (XII. 19.) önkormányzati rendelet 4. melléklet 2. pont 2.1. alpontjában biztosított jogkörében eljárva a polgármester hozzájárult az alábbiakban feltüntetett előirányzat-változtatás(ok)hoz.

Győr Megyei Jogú Város Önkormányzata 2023. évi költségvetése terhére

306011 „Vagyonkezelés” c. kiadási jogcímről

Felhalmozási kiadások

Beruházások

- 290.000.000,- Ft

Győr Megyei Jogú Város Önkormányzata 2023. évi költségvetése javára

305438 „Pénzeszk. átadás Győr-Szol Zrt. részére GYNHÖT kapcsolatban” c. kiadási jogcímre

Egyéb működési célú kiadások

Egyéb működési célú támogatások áht-n kívülre + 290.000.000,- Ft

Az előirányzat-változtatás indoka: Fedezet biztosítása, 110 Társulási Tag Önkormányzat és Győr Megyei Jogú Város Önkormányzata között, a Társulási Megállapodásban meghatározott önrészt meghaladó (ön)rész megfizetésének átengedése tárgyában létrejött megállapodások alapján, Győr Megyei Jogú Város Önkormányzatát terhelő tartozásátvállalásból eredően a Győr Szol Zrt. -vel szemben fennálló tőketartozás részbeni teljesítéséhez.

1/12/04/2023. PM. h.

Győr Megyei Jogú Város Önkormányzatának Szervezeti és Működési Szabályzatáról szóló 30/2012. (XII. 19.) önkormányzati rendelet 4. melléklet 2. pont 2.5. alpontja alapján Győr Megyei Jogú Város Önkormányzatának vagyonáról és a vagyon feletti tulajdonosi jogok gyakorlásáról szóló 20/2014. (IX.12.) önkormányzati rendelet 26. § (2) bekezdésében foglalt jogkörében eljárva a polgármester tulajdonosi hozzájárulást adott a Gazdasági Működtető Központ Győr részére, a működtetésében lévő győri 8289 hrsz.-ú, természetben 9025 Győr, Radnóti Miklós utca 13. szám alatti, Márvány Óvoda Szigeti Tagóvoda udvarán található 2 db sínylódó egészségi állapotú, száradó koronarendszerű, ezért balesetveszélyes bibircses nyírfa sürgősséggel történő eltávolításához.

A fenti munkálatokat kizárólag a győri 8289 hrsz.-ú ingatlan területén fakivágásra jogosult és felkészült szakértő szervezettel vagy személlyel lehet elvégeztetni. A nyírfák pótlását földlabdás, kétszer iskolázott, minimum 12/14-es méretű (1 m magasságban mért törzskerület 12-14 cm között található) 2 db vörös levelű juharfa telepítésével szükséges elvégezni, fagymentes időszakban, legkésőbb 2023. november 31. napjáig. A facsemeték ültetésének megtörténtéről írásbeli tájékoztatás szükséges, fotókkal dokumentálva Győr Megyei Jogú Város Polgármesteri Hivatala Vagyongazdálkodási Főosztályára 2023. december 31. napjáig. Amennyiben a telepítést követő vegetációs időszakban a növények nem erednének meg, a pótlás céljából történő telepítést, meg kell ismételni.

Indokolás (szakértői vélemény alapján): „A helyszíni szemlén megállapítást nyert, hogy mindkét fás szárú növény sínylódó egészségi állapotú, száradó koronarendszerű. A nyírfák törzse korhadt. A fák jelen állapotukban balesetveszélyt jelentenek a környezetükre. A balesetveszélyes állapot megszüntetése érdekében sürgős eltávolításuk indokolt. A kivágott fák pótlását 2 db nagy díszítő értékű növénnyel, vörös levelű juharfával javaslom elvégezni.

2/12/04/2023. PM. h.

Győr Megyei Jogú Város Önkormányzatának Szervezeti és Működési Szabályzatáról szóló 30/2012. (XII. 19.) önkormányzati rendelet 4. mellékletének 2. pont 2.5. alpontja, valamint Győr Megyei Jogú Város Önkormányzatának vagyonáról és a vagyon feletti tulajdonosi jogok gyakorlásáról szóló 20/2014. (IX. 12.) önkormányzati rendelet 26. § (2) bekezdésben foglalt jogkörében eljárva a polgármester tulajdonosi hozzájárulást adott a Győri Szakképzési Centrum (a továbbiakban: Szakképzési Centrum) részére, a Győr Megyei Jogú Város Önkormányzatának (a továbbiakban: Önkormányzat) kizárólagos tulajdonát képező Győr 4720 hrsz.-ú, természetben 9023 Győr, Szabolcska utca 26. cím alatti ingatlanon, a Szakképzési Centrum vagyonkezelésében álló Gábor László Építő- és Faipari Szakképző Iskola Szabóky Adolf Szakiskolai Intézményegysége udvarán található kültéri, sportpálya (kézilabdapálya) felújításához.

A Szakképzési Centrum a kültéri kézilabdapálya felújítását a Magyar Kézilabda Szövetség által kiírt „*Országos Tornaterem Felújítási Program VIII. ütem*” elnevezésű, nyílt pályázaton elnyerhető sporttámogatásból kívánja megvalósítani, melyet a tulajdonos Önkormányzat támogat.

A hozzájárulás feltételeként szabta a polgármester, hogy a Szakképzési Centrum az Önkormányzat felé semmilyen, a pályázattal kapcsolatban felmerülő kötelezettséget nem keletkeztethet, költség és kártérítési igényt nem támaszthat. Amennyiben a beruházással kapcsolatban harmadik személy(ek) részéről valamilyen kártérítési vagy egyéb igény merül fel, azért teljes mértékben a Szakképzési Centrum köteles helytállni.

Jelen tulajdonosi hozzájárulás a fenti ingatlanon található sportpálya felújításához szükséges okiratként került kiállításra, amely a Szakképzési Centrum által a Magyar Kézilabda Szövetséghez benyújtott „Országos Tornaterem Felújítási Program VIII. ütem” pályázati kérelem hiánypótlási mellékleteként használható fel.

Felhívta a polgármester a Szakképzési Centrum szíves figyelmét a hatályos Vagyonkezelési Szerződés 16. és a 18. pontjaiban foglaltakra, a Szakképzési Centrumnak az éves adatszolgáltatási kötelezettségére, melyet minden tárgyévet követő február 15. napjáig kell az Önkormányzat részére teljesíteni, valamint a vagyonkezelésében lévő vagyont érintő lényeges változásokra, melyet a változás bekövetkeztétől számított 5 napon belül köteles jelenteni. A Szakképzési Centrum köteles a munkálatok befejezéséről a Vagyongazdálkodási Főosztályt írásban értesíteni.

3/12/04/2023. PM. h.

Győr Megyei Jogú Város Önkormányzatának Szervezeti és Működési Szabályzatáról szóló 30/2012. (XII. 19.) önkormányzati rendelet 4. melléklet 2. pont 2.1. alpontjában biztosított jogkörében eljárva a polgármester hozzájárult az alábbiakban feltüntetett előirányzat-változtatás(ok)hoz.

Győr Megyei Jogú Város Önkormányzata 2023. évi költségvetése terhére
„303420-Polgármesteri keret” c. kiadási jogcímről

KIADÁSOK

egyéb működési célú kiadások

- 3.398.496.- Ft

Győr Megyei Jogú Város Önkormányzata 2023. évi költségvetése javára

„305301-Támogatás a Győri Rendőrkapitányság részére – bűnmegelőzési és bűnüldözési költségek finanszírozására, pályázathoz önrész biztosítására” c. kiadási jogcímre

KIADÁSOK

egyéb működési célú kiadások

+ 3.398.496.- Ft

Az előirányzat-változtatás indoka: A Győri Rendőrkapitányság bűnmegelőzés és bűnüldözés feladatellátásával kapcsolatos, Rendőrnapi alkalmából történő jutalmazás.

4/12/04/2023. PM. h.

Győr Megyei Jogú Város Önkormányzatának Szervezeti és Működési Szabályzatáról szóló 30/2012. (XII. 19.) önkormányzati rendelet 4. melléklet 2. pont 2.1. alpontjában biztosított jogkörében eljárva a polgármester hozzájárult az alábbiakban feltüntetett előirányzat-változtatás(ok)hoz.

Győr Megyei Jogú Város Önkormányzata 2023. évi költségvetése terhére
„2023. évi polgármesteri keret” c. kiadási jogcímről

KIADÁSOK

dologi kiadások

- 360.000,- Ft

Városrendészet Győr 2023. évi költségvetése javára

KIADÁSOK

dologi kiadások

+ 360.000,- Ft

BEVÉTELEK

irányító szervtől kapott támogatás

+ 360.000,- Ft

Az előirányzat-változtatás indoka: Telephely bővítéséhez hozzájárulás.

5/12/04/2023. PM. h.

Győr Megyei Jogú Város Önkormányzatának Szervezeti és Működési Szabályzatáról szóló 30/2012. (XII. 19.) önkormányzati rendelet 4. melléklet 2. pont 2.4. alpontjában biztosított jogkörében eljárva a polgármester hozzájárult ahhoz, hogy 2023. április 12. napján az Önkormányzat átmenetileg szabad pénzeszközeiből legfeljebb 10.000.000.000,-Ft az OTP Bank Nyrt-nél, rövid lejáratú betétként, az alábbiak szerint kerüljön elhelyezésre:

1.000.000.000 Ft	lejárat: 2023.04.24.	kamat: 15,8 % p.a.
1.000.000.000 Ft	lejárat: 2023.04.24.	kamat: 15,8 % p.a.
1.000.000.000 Ft	lejárat: 2023.04.24.	kamat: 15,8 % p.a.
1.000.000.000 Ft	lejárat: 2023.04.24.	kamat: 15,8 % p.a.
1.000.000.000 Ft	lejárat: 2023.04.24.	kamat: 15,8 % p.a.
1.000.000.000 Ft	lejárat: 2023.04.24.	kamat: 15,8 % p.a.
1.000.000.000 Ft	lejárat: 2023.04.24.	kamat: 15,8 % p.a.
1.000.000.000 Ft	lejárat: 2023.04.24.	kamat: 15,8 % p.a.
1.000.000.000 Ft	lejárat: 2023.04.24.	kamat: 15,8 % p.a.
500.000.000 Ft	lejárat: 2023.04.24.	kamat: 15,8 % p.a.
500.000.000 Ft	lejárat: 2023.04.24.	kamat: 15,8 % p.a.

Indokolás: A Győr Megyei Jogú Város Önkormányzata költségvetésének összeállítása és végrehajtása során alkalmazandó gazdálkodási szabályokról szóló 35/2015. (XII.18.) GYMJVÖ rendelet 14. §-ában, valamint Győr Megyei Jogú Város Polgármesteri Hivatala Szervezeti és Működési Szabályzatának II. fejezet 5. cím A. pont 5. alpontjában foglaltak alapján az Önkormányzat átmenetileg szabad pénzeszközeinek hasznosításáról a Gazdálkodási Főosztály vezetőjének javaslatára a polgármester dönt.

A Gazdálkodási Főosztály vezetője az Önkormányzat bevételeinek bővítési szándékával tett javaslatot az Önkormányzat átmenetileg szabad pénzeszközeinek fentiek szerinti hasznosítására.

Az Önkormányzat forrás lehetőségeinek kiegészítése érdekében - a javaslatot elfogadva - indokolt az átmenetileg szabad pénzeszközök fenti határozat szerinti hasznosítása.

1/13/04/2023. PM. h.

Győr Megyei Jogú Város Önkormányzatának Szervezeti és Működési Szabályzatáról szóló 30/2012. (XII. 19.) önkormányzati rendelet 4. melléklet 2. pont 2.4. alpontja alapján dr. Pergel Elza alpolgármester kezdeményezésére a 2023. évi polgármesteri keret terhére 150.000,- Ft-tal támogatta a polgármester az alábbi szervezetet:

Szervezet neve: Győri Pedagógus Énekkar Egyesület
Címe: 9024 Győr, Déry Tibor u. 11.

A támogatási cél megjelölése: A Győri Pedagógus Énekkar támogatása a Székelyudvarhelyre történő utazásban.

2/13/04/2023. PM. h.

Győr Megyei Jogú Város Önkormányzatának Szervezeti és Működési Szabályzatáról szóló 30/2012. (XII. 19.) önkormányzati rendelet 4. melléklet 2. pont 2.4. alpontjában biztosított jogkörében eljárva a polgármester hozzájárult ahhoz, hogy a behajthatatlan követeléssel kapcsolatos eljárásról, valamint a követelés elengedésének eseteiről és módjáról szóló 19/2014. (IX. 12.). ök. rendelet 5. § (1) bekezdés a) pontja alapján az Egyesített Egészségügyi

és Szociális Intézmény Győr számviteli nyilvántartásaiban szereplő követelések közül az alábbi kivezetésre kerüljön.

B. Z. térítési díj hátralék 326.650,- Ft + kamatai

Indokolás: B. Z. adós elhunyt, elhalálozás időpontja 2013.06.08. Örökhagyó hagyatékát képezte a győri 01452/10 hrsz-ú ingatlan 174/12825-öd része, melynek értéke 38.500,- Ft. A hagyatéktárgyalási jegyzőkönyvben foglaltak szerint a törvényes örökösök visszautasító nyilatkozatára tekintettel szükségképpen örökös a Magyar Állam, a hitelezői igény így nem kiegyenlíthető.

A behajthatatlan követeléssel kapcsolatos eljárásról, valamint a követelés elengedésének eseteiről és módjáról szóló 19/2014. (IX. 12.) ök. rendelet 4. § (1) bek. n) pontja alapján a követelés behajthatatlan.

3/13/04/2023. PM. h.

Győr Megyei Jogú Város Önkormányzatának Szervezeti és Működési Szabályzatáról szóló 30/2012. (XII. 19.) önkormányzati rendelet 4. melléklet 2. pont 2.4. alpontjában biztosított jogkörében eljárva a polgármester hozzájárult ahhoz, hogy a behajthatatlan követeléssel kapcsolatos eljárásról, valamint a követelés elengedésének eseteiről és módjáról szóló 19/2014. (IX. 12.) ök. rendelet 5. § (1) bekezdés a) pontja alapján az Egyesített Egészségügyi és Szociális Intézmény Győr számviteli nyilvántartásaiban szereplő követelések közül az alábbi kivezetésre kerüljön.

B. G. térítési díj hátralék 98.550,- Ft + kamatai

Indokolás: B. G. adóssal szemben, a behajthatatlan követeléssel kapcsolatos eljárásról, valamint a követelés elengedésének eseteiről és módjáról szóló 19/2014. (IX. 12.) ök. rendelet 4. § (1) bek. e) pontja alapján a követelés behajthatatlan.

4/13/04/2023. PM. h.

Győr Megyei Jogú Város Önkormányzatának Szervezeti és Működési Szabályzatáról szóló 30/2012. (XII. 19.) önkormányzati rendelet 4. melléklet 2. pont 2.4. alpontjában biztosított jogkörében eljárva a polgármester hozzájárult ahhoz, hogy a behajthatatlan követeléssel kapcsolatos eljárásról, valamint a követelés elengedésének eseteiről és módjáról szóló 19/2014. (IX. 12.) ök. rendelet 5. § (1) bekezdés a) pontja alapján az Egyesített Egészségügyi és Szociális Intézmény Győr számviteli nyilvántartásaiban szereplő követelések közül az alábbi kivezetésre kerüljön.

G. Z. L. térítési díj hátralék 325.993,- Ft + kamatai

Indokolás: G. Z. L. adós 2013. január és 2014. március között volt a Kálóczy téri Idősek Otthonának lakója. A személyi térítési díjat rendszertelenül fizette, ennek következtében térítési díj hátralékot halmozott fel, melyet többszöri felszólítás ellenére sem fizetett meg.

A behajthatatlan követeléssel kapcsolatos eljárásról, valamint a követelés elengedésének eseteiről és módjáról szóló 19/2014. (IX. 12.) ök. rendelet 4. § (1) bek. e) pontja alapján a követelés behajthatatlan.

5/13/04/2023. PM. h.

Győr Megyei Jogú Város Önkormányzatának Szervezeti és Működési Szabályzatáról szóló 30/2012. (XII. 19.) önkormányzati rendelet 4. melléklet 2. pont 2.4. alpontjában biztosított jogkörében eljárva a polgármester hozzájárult ahhoz, hogy a behajthatatlan követeléssel kapcsolatos eljárásról, valamint a követelés elengedésének eseteiről és módjáról szóló 19/2014. (IX. 12.) ök. rendelet 5. § (1) bekezdés a) pontja alapján az Egyesített Egészségügyi

és Szociális Intézmény Győr számviteli nyilvántartásaiban szereplő követelések közül az alábbi kivezetésre kerüljön.

S. J.	térítési díj hátralék	491.067,- Ft
-------	-----------------------	--------------

Indokolás: S. J. adós elhunyt, elhalálozás időpontja 2011.01.20. Néhai ellátott a rendszertelen fizetés következtében fent nevezett összegben hátralékot halmozott fel, hagyatéki eljárás alá eső vagyona nem volt.

A behajthatatlan követeléssel kapcsolatos eljárásról, valamint a követelés elengedésének eseteiről és módjáról szóló 19/2014. (IX. 12.) ök. rendelet 4. § (1) bek. n) pontja alapján a követelés behajthatatlan.

6/13/04/2023. PM. h.

Győr Megyei Jogú Város Önkormányzatának Szervezeti és Működési Szabályzatáról szóló 30/2012. (XII. 19.) önkormányzati rendelet 4. melléklet 2. pont 2.4. alpontjában biztosított jogkörében eljárva a polgármester hozzájárult ahhoz, hogy a behajthatatlan követeléssel kapcsolatos eljárásról, valamint a követelés elengedésének eseteiről és módjáról szóló 19/2014. (IX. 12.) ök. rendelet 5. § (1) bekezdés a) pontja alapján az Egyesített Egészségügyi és Szociális Intézmény Győr számviteli nyilvántartásaiban szereplő követelések közül az alábbi kivezetésre kerüljön.

Sz. I.-né	térítési díj hátralék gyógyszerköltség	689.770,- Ft + kamatai 21.220,- Ft
-----------	---	---------------------------------------

Indokolás: Sz. I.-né adóst a Győri Járásbíróság cselekvőképtelenséget korlátozó gondnokság alá helyezte. Nevezett jövedelmét „egyéb szerv, személy számára teljesített kötelezettségre” letiltás terhelte, így a megállapított személyi térítési díjat sem az ellátott, sem a gondnok fizetni nem tudta. Az intézmény részére a hátralék megfizetése többszöri felszólítás ellenére sem történt meg. Sz. I.-né 2018.12.04. napján elhalálozott, hagyatéki tárgyalásról nincs információ.

A behajthatatlan követeléssel kapcsolatos eljárásról, valamint a követelés elengedésének eseteiről és módjáról szóló 19/2014. (IX. 12.) ök. rendelet 4. § (1) bek. n) pontja alapján a követelés behajthatatlan.

1/14/04/2023. PM. h.

Győr Megyei Jogú Város Önkormányzatának Szervezeti és Működési Szabályzatáról szóló 30/2012. (XII. 19.) önkormányzati rendelet 4. melléklet 2. pont 2.4. alpontja alapján a 2023. évi polgármesteri keret terhére 500.000,- Ft-tal támogatta a polgármester az alábbi szervezetet:

Szervezet neve:	Győr Megyei Jogú Város Lengyel Nemzetiségi Önkormányzat
Címe:	9021 Győr, Baross Gábor u. 29.
A támogatási cél megjelölése:	„Lengyel vonatkozású emlékhelyek Győr városában” című kiadvány grafikai és nyomdai munkálatainak támogatása

2/14/04/2023. PM. h.

Győr Megyei Jogú Város Önkormányzatának Szervezeti és Működési Szabályzatáról szóló 30/2012. (XII. 19.) önkormányzati rendelet 4. melléklet 2. pont 2.4. alpontja alapján a 2023. évi polgármesteri keret terhére bruttó 500.000,- Ft-tal támogatta a polgármester az alábbi szervezetet:

Szervezet neve:	Győr-Moson-Sopron Megyei Katasztrófavédelmi Igazgatóság
-----------------	---

Címe: 9021 Győr, Munkácsy M. u. 4.
A támogatási cél megjelölése: Flórián napi ünnepségen kiosztandó jutalmak 5 fő munkavállaló részére

3/14/04/2023. PM. h.

Győr Megyei Jogú Város Önkormányzatának Szervezeti és Működési Szabályzatáról szóló 30/2012. (XII. 19.) önkormányzati rendelet 4. melléklet 2. pont 2.1. alpontjában biztosított jogkörében eljárva a polgármester hozzájárult az alábbiakban feltüntetett előirányzat-változtatás(ok)hoz.

Győr Megyei Jogú Város Önkormányzata 2023. évi költségvetése terhére
309512 „Sporttámogatás” c. kiadási jogcímről

KIADÁSOK

Egyéb működési célú kiadások - 500.000,- Ft

Egyesített Bölcsődei Intézményhálózat 2023. évi költségvetése javára

KIADÁSOK

Beruházások + 500.000,- Ft

BEVÉTELEK

Irányító szervtől kapott támogatás + 500.000,- Ft

Az előirányzat-változtatás indoka: A fogyatékos sportolókkal foglalkozó sportszervezetek és intézmények támogatására szolgáló pályázati keretből az 2/17/03/2023 PM. határozat alapján az EBI Szelényi Imre Rudolf utcai Bölcsőde részére 250.000,- Ft beruházási célra, valamint az EBI Türr István utcai Bölcsőde részére 250.000,- Ft beruházási célra folyósítható.

1/17/04/2023. PM. h.

Győr Megyei Jogú Város Önkormányzatának Szervezeti és Működési Szabályzatáról szóló 30/2012. (XII. 19.) önkormányzati rendelet 4. melléklet 2. pont 2.1. alpontjában biztosított jogkörében eljárva a polgármester hozzájárult az alábbiakban feltüntetett előirányzat-változtatás(ok)hoz.

Győr Megyei Jogú Város Önkormányzatának 2023. évi költségvetésében szereplő Győri Művészeti és Fesztiválközpont előirányzatainak módosítása:

BEVÉTELEK

Működési bevételek + 22.000.000,- Ft

KIADÁSOK

Személyi juttatások + 4.000.000,- Ft

Munkaadókat terhelő járulékok és szociális hozzájárulási adó + 520.000,- Ft

Dologi kiadások + 17.480.000,- Ft

Az előirányzat-változtatás indoka: Az intézmény szervezésében megrendezésre kerülő kulturális rendezvények bevételi összegének emelése, a rendezvényszervezéshez kapcsolódó kötelezettségvállalások megtétele érdekében előirányzat biztosítása.

2/17/04/2023. PM. h.

Győr Megyei Jogú Város Önkormányzatának Szervezeti és Működési Szabályzatáról szóló 30/2012. (XII. 19.) önkormányzati rendelet 4. melléklet 2. pont 2.1. alpontjában biztosított jogkörében eljárva a polgármester hozzájárult az alábbiakban feltüntetett előirányzat-változtatás(ok)hoz.

Győr Megyei Jogú Város Önkormányzata 2023. évi költségvetése terhére
203020 „Kisebb volumenű munkák” c. kiadási jogcímről

Működési kiadások

Dologi kiadások

- 100.000,- Ft

Győri Filharmonikus Zenekar 2023. évi költségvetése javára

KIADÁSOK

Működési kiadások

Dologi kiadások

+ 100.000,- Ft

BEVÉTELEK

Irányító szervtől kapott támogatás

+ 100.000,- Ft

Az előirányzat-változtatás indoka: Forrásbiztosítás az önkormányzat irányítása alatt álló intézmény részére, a Richter terem Barabás festőkör kiállításának költségeire.

3/17/04/2023. PM. h.

Győr Megyei Jogú Város Önkormányzatának Szervezeti és Működési Szabályzatáról szóló 30/2012. (XII. 19.) önkormányzati rendelet 4. melléklet 2. pont 2.1. alpontjában biztosított jogkörében eljárva a polgármester hozzájárult az alábbiakban feltüntetett előirányzat-változtatás(ok)hoz.

Győr Megyei Jogú Város Önkormányzata 2023. évi költségvetése terhére
203020 „Kisebb volumenű munkák” c. kiadási jogcímről

Működési kiadások

Dologi kiadások

- 8.825.645,- Ft

Győr Megyei Jogú Város Önkormányzata 2023. évi költségvetése javára
313005 „Városüzemeltetési szolgáltatásokra” c. kiadási jogcímre

Felhalmozási kiadások

Beruházások

+ 8.825.645,- Ft

Az előirányzat-változtatás indoka: A városüzemeltetési feladatokat a Győr- Szol Zrt. látja el. A 2023. évi, Győr Város Városüzemeltetési munkáiról szóló feladattervben felsorolt feladatok körébe tartozik az alább részletezett, a Városüzemeltetési kiadások előirányzat, „Városüzemeltetési szolgáltatások” kiadási jogcím terhére új feladatként tervezett munkák elvégzése:

	Munkák leírása	Összeg (Br. HUF)
1	Borostyán sétány játszótéren fészekhinta pótlása	304.038,-
2	Szent Imre út – Lomnic utca kereszteződésénél szelektív sziget köré paraván építése	879.742,-

3	Táncsics M. utcában a Kardirex Egészségügyi központtal szembeni garázsor oldalfalainak festése	358.077,-
4	Pihenőpadok, hulladékgyűjtők kihelyezése Marcalvárosban	583.536,-
5	Adyvárosi tó partján megvalósuló sétányépítés és zöldterület fejlesztés, táblák, padok, hulladékgyűjtők kihelyezése	6.380.733,-
6	Győri SZC Baksa Kálmán Két Tanítási Nyelvű Gimnázium végzőseinek falültetéséhez	222.256,-
7	Termőföld kiszállítása a Győri <i>Kovács Margit</i> Német Nyelvoktató Nemzetiségi Általános <i>Iskola részére</i>	52.705,-
8	Növények beszerzése a Zrínyi u. 74. számú társasház kiskertbe	44.558,-
	Összesen:	8.825.645,-

- 1.) Borostyán sétány játszótéren fészekhinta pótlása, fészekhintáról eltulajdonított ülőke pótlása, helyszínre szállítása, felszerelése 1 db, bruttó: 304.038,- Ft
- 2.) Szent Imre út – Lomnic utca kereszteződésénél szelektív sziget köré paraván építése, kiszáradt, hiányos fagyalsövény kivágása, elszállítása, belátást gátló fa kerítés készítése, lebetonozott fa oszlopra szerelve, pácolva, a meglévő fém korlát mázolása, bontott anyag, törmelék elszállítása, lerakóhelyi díjjal, bruttó: 879.742,- Ft
- 3.) Táncsics Mihály utcában a Kardirex Egészségügyi Központtal szembeni garázsor oldalfalainak festése, garázsok graffitival szennyezett oldalainak kétszeri festése szürke betonfestékekkel, bruttó: 358.077,- Ft
- 4.) Pihenőpadok, hulladékgyűjtők kihelyezése Marcalvárosban, 2 db saját készítésű, csikkartós, perforált lemezes hulladékgyűjtő kihelyezése betonlapra rögzítve, talajszint alá süllyesztve, 2 db "Kikötő" típusú pad kihelyezése betonlapra rögzítve, talajszint alá süllyesztve, humuszolás, fűmagvetés, bruttó: 583.536,- Ft
- 5.) Adyvárosi tó partján megvalósuló sétányépítés és zöldterület fejlesztés, táblák, padok, hulladékgyűjtők kihelyezése, meglévő rózságyás megszüntetése, a rózsák átültetése, új növényágyások kialakítása, ágyásszegély beépítése, humuszolás, zöldterület rendezés, térburkolat készítés, teljes rétegrenddel, kerti szegéllyel, bontott anyag elszállítása, cserjék (rózsa), félcserjék (levendula) ültetése, "Levendula liget" feliratú fakapu gyártása, szállítása, pontalapba rögzítése, utcabútorok ("Kikötő" típusú pad és hulladékgyűjtők) kihelyezése, kültéri fitness eszközökhöz információs tábla kihelyezése, bruttó: 6.380.733,- Ft
- 6.) Győri SZC Baksa Kálmán Két Tanítási Nyelvű Gimnázium végzőseinek falültetéséhez, fa ültetése szükség esetén humuszolással, öntözőtányér kialakítással, 1 oldali karózással, szalaggal, fa utógondozása két éven keresztül, évi öt alkalommal, bruttó: 222.256,- Ft
- 7.) Termőföld kiszállítása a Győri *Kovács Margit* Német Nyelvoktató Nemzetiségi Általános *Iskola részére*, *humusz beszerzése, helyszínre szállítása, bruttó: 52.705,- Ft*
- 8.) Növények beszerzése a Zrínyi u. 74. számú társasház kiskertbe, fagyal és japán fűzfa beszerzése, kiszállítása ültetés nélkül, (ültetést a lakók végzik), bruttó: 44.558,- Ft

Fenti feladatok a Győr-Szol Zrt. által ellátott „városüzemeltetési szolgáltatások” témakörbe tartoznak, forrás viszont a kiadási jogcím 2023. évi előirányzatában nem szerepel, ezért annak átcsoportosítása szükséges. Az előirányzat-változtatást követően a Győr-Szol Zrt. és Győr Megyei Jogú Város Önkormányzata között a 2022. február 21-én megkötött pénzügyi megállapodás módosítása szükséges.

4/17/04/2023. PM. h.

Győr Megyei Jogú Város Önkormányzatának Szervezeti és Működési Szabályzatáról szóló 30/2012. (XII. 19.) önkormányzati rendelet 4. melléklet 2. pont 2.1. alpontjában biztosított jogkörében eljárva a polgármester hozzájárult az alábbiakban feltüntetett előirányzat-változtatás(ok)hoz.

Győr Megyei Jogú Város Önkormányzata 2023. évi költségvetése terhére
203020 „Kisebb volumenű munkák” c. kiadási jogcímről
Működési kiadások
Dologi kiadások - 946.000,- Ft

Dr. Kovács Pál Könyvtár és Közösségi Tér 2023. évi költségvetése javára
KIADÁSOK
Felhalmozási kiadások
Beruházások + 946.000,- Ft
BEVÉTELEK
Irányító szervtől kapott támogatás + 946.000,- Ft

Az előirányzat-változtatás indoka: Forrásbiztosítás az önkormányzat irányítása alatt álló intézmény részére, a Kisfaludy Károly Könyvtárba babapelenkázó pont megvalósításának költségeire.

5/17/04/2023. PM. h.

Győr Megyei Jogú Város Önkormányzatának Szervezeti és Működési Szabályzatáról szóló 30/2012. (XII. 19.) önkormányzati rendelet 4. melléklet 2. pont 2.1. alpontjában biztosított jogkörében eljárva a polgármester hozzájárult az alábbiakban feltüntetett előirányzat-változtatás(ok)hoz.

Győr Megyei Jogú Város Önkormányzata 2023. évi költségvetése terhére
308209 „Győr Város szépítésére közérdekű kötelezettség-vállalás 429/2008. (XII.18.)
Kgy. határozat” c. kiadási jogcímről
Működési kiadások
Dologi kiadások - 1.259.332,- Ft

Győr Megyei Jogú Város Önkormányzata 2023. évi költségvetése javára
313005 „Városüzemeltetési szolgáltatásokra” c. kiadási jogcímre
Felhalmozási kiadások
Beruházások + 1.259.332,- Ft

Az előirányzat-változtatás indoka: A városüzemeltetési feladatokat a Győr- Szol Zrt. látja el. A 2023. évi, Győr Város Városüzemeltetési munkáiról szóló feladattervben felsorolt feladatok körébe tartozik az alább részletezett, a Városüzemeltetési kiadások előirányzat, „Városüzemeltetési szolgáltatások” kiadási jogcím terhére új feladatként tervezett munkák elvégzése:

	Munkák leírása	Összeg (Br. HUF)
1	Győr, Hecsei és Hűtőházi út menti faültetés	1.259.332,-
	Összesen:	1.259.332,-

- 1.) A Hecsei úton és a Hűtőház utcában 16 db vérjuhar (Acer platanoides 'Crimson King' 3xi, 12/14) és 16 db díszkörte (Pyrus 'Chanticleer' 3xi, 12/14) közterületi fa vásárlása, ültetése szükség esetén humuszoslással, öntözőtányér kialakításával, 3 oldali karózással, beöntözéssel, 3 oldali támogatói szalag kihelyezéssel, fák utógondozása – öntözése két éven keresztül évi öt alkalommal, bruttó: 1.259.332,- Ft

Fenti feladatok a Győr-Szol Zrt. által ellátott „városüzemeltetési szolgáltatások” témakörbe tartoznak, forrás viszont a kiadási jogcím 2023. évi előirányzatában nem szerepel, ezért annak átcsoportosítása szükséges.

Az előirányzat-változtatást követően a Győr-Szol Zrt. és Győr Megyei Jogú Város Önkormányzata között a 2022. február 21-én megkötött pénzügyi megállapodás módosítása szükséges.

6/17/04/2023. PM. h.

Győr Megyei Jogú Város Önkormányzatának Szervezeti és Működési Szabályzatáról szóló 30/2012. (XII. 19.) önkormányzati rendelet 4. melléklet 2. pont 2.1. alpontjában biztosított jogkörében eljárva a polgármester hozzájárult az alábbiakban feltüntetett előirányzat-változtatás(ok)hoz.

Győr Megyei Jogú Város Önkormányzata 2023. évi költségvetése terhére
203020 „Kisebb volumenű munkák” c. kiadási jogcímről

Működési kiadások

Dologi kiadások

- 1.000.000,- Ft

Városrendészet Győr 2023. évi költségvetése javára

KIADÁSOK

Működési kiadások

Dologi kiadások

+ 1.000.000,- Ft

BEVÉTELEK

Irányító szervtől kapott támogatás

+ 1.000.000,- Ft

Az előirányzat-változtatás indoka: Forrásbiztosítás az önkormányzat irányítása alatt álló intézmény részére, a lejárt műszaki engedélyű, üzemképtelen gépjárművek tárolása, őrzése céljából bérelt terület finanszírozásához.

7/17/04/2023. PM. h.

Győr Megyei Jogú Város Önkormányzatának Szervezeti és Működési Szabályzatáról szóló 30/2012. (XII. 19.) önkormányzati rendelet 4. melléklet 2. pont 2.1. alpontjában biztosított jogkörében eljárva a polgármester hozzájárult az alábbiakban feltüntetett előirányzat-változtatás(ok)hoz.

Győr Megyei Jogú Város Önkormányzata 2023. évi költségvetése terhére
203020 „Kisebb volumenű munkák” c. kiadási jogcímről

KIADÁSOK

Felhalmozási kiadások

Beruházások

- 200.000,- Ft

Győr Megyei Jogú Város Önkormányzata 2023. évi költségvetése javára
309512 „Sporttámogatás” c. kiadási jogcímre

KIADÁSOK

Működési kiadások

Egyéb működési célú kiadások

+ 200.000,- Ft

Az előirányzat-változtatás indoka: Támogatás nyújtása a Győri Atlétikai Club tenisz szakosztálya részére sporteszköz beszerzéséhez. A fedezet rendelkezésre állásához átcsoportosítás szükséges a jogcímek között.

8/17/04/2023. PM. h.

Győr Megyei Jogú Város Önkormányzatának Szervezeti és Működési Szabályzatáról szóló 30/2012. (XII. 19.) önkormányzati rendelet 4. melléklet 2. pont 2.1. alpontjában biztosított jogkörében eljárva a polgármester hozzájárult az alábbiakban feltüntetett előirányzat-változtatás(ok)hoz.

Győr Megyei Jogú Város Önkormányzata 2023. évi költségvetése terhére
203020 „Kisebb volumenű munkák” c. kiadási jogcímről

Működési kiadások

Dologi kiadások

- 46.020,- Ft

Generációk Művelődési Háza 2023. évi költségvetése javára

KIADÁSOK

Működési kiadások

Dologi kiadások

+ 46.020,- Ft

BEVÉTELEK

Irányító szervtől kapott támogatás

+ 46.020,- Ft

Az előirányzat-változtatás indoka: Forrásbiztosítás az önkormányzat irányítása alatt álló intézmény részére, Adyvárosba kihelyezendő húsvéti díszek költségeire.

1/18/04/2023. PM. h.

Győr Megyei Jogú Város Önkormányzatának Szervezeti és Működési Szabályzatáról szóló 30/2012. (XII. 19.) önkormányzati rendelet 4. melléklet 2. pont 2.1. alpontjában biztosított jogkörében eljárva a polgármester hozzájárult az alábbiakban feltüntetett előirányzat-változtatás(ok)hoz.

Győr Megyei Jogú Város Önkormányzata 2023. évi költségvetése terhére
203020 „Kisebb volumenű munkák” c. kiadási jogcímről

Működési kiadások

Dologi kiadások

- 500.000,- Ft

Városrendészet Győr 2023. évi költségvetése javára

KIADÁSOK

Működési kiadások

Dologi kiadások

+ 500.000,- Ft

BEVÉTELEK

Irányító szervtől kapott támogatás

+ 500.000,- Ft

Az előirányzat-változtatás indoka: Forrásbiztosítás az önkormányzat irányítása alatt álló intézmény részére, a lejárt műszaki engedélyű, üzemképtelen gépjárművek tárolása, őrzése céljából bérelt terület finanszírozásához.

2/18/04/2023. PM. h.

Győr Megyei Jogú Város Önkormányzatának Szervezeti és Működési Szabályzatáról szóló 30/2012. (XII. 19.) önkormányzati rendelet 4. melléklet 2. pont 2.5. alpontja alapján Győr Megyei Jogú Város Önkormányzatának vagyonáról és a vagyon feletti tulajdonosi jogok gyakorlásáról szóló 20/2014. (IX.12.) önkormányzati rendelet 26. § (2) bekezdésében foglalt jogkörében eljárva a polgármester tulajdonosi hozzájárulást adott a Gazdasági Működtető Központ Győr részére, a működtetésében lévő győri 6492 hrsz.-ú, természetben 9022 Győr, Tarcsay Vilmos utca 18-20. szám alatti, Bisinger Óvoda udvarán álló 1 db száraz, ezért balesetveszélyes jegenye fenyőfa sürgősséggel történő kivágásához.

A fenti munkálatokat kizárólag a győri 6492 hrsz.-ú ingatlan területén fakivágásra jogosult és felkészült szakértő szervezettel vagy személlyel lehet elvégezteni. Az eltávolított fenyőfa pótlását földlabdás, kétszer iskolázott, minimum 12/14-es méretű (1 m magasságban mért törzskerület 12-14 cm között található) 1 db vöröslevelű juharfa telepítésével szükséges elvégezni, fagymentes időszakban, legkésőbb 2023. november 30. napjáig.

A facsemete ültetésének megtörténtéről írásbeli tájékoztatás szükséges, fotókkal dokumentálva Győr Megyei Jogú Város Polgármesteri Hivatala Vagyongazdálkodási Főosztályára 2023. december 31. napjáig. Amennyiben a telepítést követő vegetációs időszakban a növény nem eredne meg, a pótlás céljából történő telepítést meg kell ismételni.

Indokolás (szakértői vélemény alapján): „A mai napon tartott helyszíni szemle alapján megerősítést nyert, hogy a Győr, Bisinger Óvoda udvarán 1 db száraz jegenye fenyőfa áll. A száraz fa balesetveszélyt jelent a környezetre. A balesetveszélyes állapot megszüntetése érdekében eltávolítása sürgősséggel indokolt. A fa pótlását nagy díszítő értékű növénnyel, 1 db vörös levelű juharfával javaslom elvégezni.”

1/19/04/2023. PM. h.

Győr Megyei Jogú Város Önkormányzatának Szervezeti és Működési Szabályzatáról szóló 30/2012. (XII. 19.) önkormányzati rendelet 4. melléklet 2. pont 2.13. alpontjában biztosított jogkörében eljárva a Bartók Óvoda óvodavezetői (magasabb vezető) munkakörének betöltésére pályázatot írt ki a polgármester a melléklet szerinti tartalommal.

Kijelölte a polgármester a bíráló bizottság elnökét és tagjait:

Elnök: Dr. Pergel Elza, Győr Megyei Jogú Város Alpolgármestere,

Tag: Zsatku Ildikó, a Humánszolgáltatási Főosztály vezetője,

Tag: Várszegi Mónika, az Intézményfenntartói Osztály vezetője,

Tag: Rózsavölgyi László, az Oktatási, Kulturális, Sport és Turisztikai Bizottság elnöke.

Indokolás: Az intézmény vezetőjének megbízása 2023. július 31. napján lejár.

2/19/04/2023. PM. h.

Győr Megyei Jogú Város Önkormányzatának Szervezeti és Működési Szabályzatáról szóló 30/2012. (XII. 19.) önkormányzati rendelet 4. melléklet 2. pont 2.13. alpontjában biztosított

jogkörében eljárva a Bisinger Óvoda óvodavezetői (magasabb vezető) munkakörének betöltésére pályázatot írt ki a polgármester a melléklet szerinti tartalommal.

Kijelölte a polgármester a bíráló bizottság elnökét és tagjait:

Elnök: Dr. Pergel Elza, Győr Megyei Jogú Város Alpolgármestere,

Tag: Zsatku Ildikó, a Humánszolgáltatási Főosztály vezetője,

Tag: Várszegi Mónika, az Intézményfenntartói Osztály vezetője,

Tag: Rózsavölgyi László, az Oktatási, Kulturális, Sport és Turisztikai Bizottság elnöke.

Indokolás: Az intézmény vezetőjének megbízása 2023. július 31. napján lejár.

3/19/04/2023. PM. h.

Győr Megyei Jogú Város Önkormányzatának Szervezeti és Működési Szabályzatáról szóló 30/2012. (XII. 19.) önkormányzati rendelet 4. melléklet 2. pont 2.13. alpontjában biztosított jogkörében eljárva a Erzsébet Ligeti Óvoda óvodavezetői (magasabb vezető) munkakörének betöltésére pályázatot írt ki a polgármester a melléklet szerinti tartalommal.

Kijelölte a polgármester a bíráló bizottság elnökét és tagjait:

Elnök: Dr. Pergel Elza, Győr Megyei Jogú Város Alpolgármestere,

Tag: Zsatku Ildikó, a Humánszolgáltatási Főosztály vezetője,

Tag: Várszegi Mónika, az Intézményfenntartói Osztály vezetője,

Tag: Rózsavölgyi László, az Oktatási, Kulturális, Sport és Turisztikai Bizottság elnöke.

Indokolás: Az intézmény vezetőjének megbízása 2023. július 31. napján lejár.

4/19/04/2023. PM. h.

Győr Megyei Jogú Város Önkormányzatának Szervezeti és Működési Szabályzatáról szóló 30/2012. (XII. 19.) önkormányzati rendelet 4. melléklet 2. pont 2.13. alpontjában biztosított jogkörében eljárva a Sün Balázs Óvoda óvodavezetői (magasabb vezető) munkakörének betöltésére pályázatot írt ki a polgármester a melléklet szerinti tartalommal.

Kijelölte a polgármester a bíráló bizottság elnökét és tagjait:

Elnök: Dr. Pergel Elza, Győr Megyei Jogú Város Alpolgármestere,

Tag: Zsatku Ildikó, a Humánszolgáltatási Főosztály vezetője,

Tag: Várszegi Mónika, az Intézményfenntartói Osztály vezetője,

Tag: Rózsavölgyi László, az Oktatási, Kulturális, Sport és Turisztikai Bizottság elnöke.

Indokolás: Az intézmény vezetőjének megbízása 2023. július 31. napján lejár.

5/19/04/2023. PM. h.

Győr Megyei Jogú Város Önkormányzatának Szervezeti és Működési Szabályzatáról szóló 30/2012. (XII. 19.) önkormányzati rendelet 4. melléklet 2. pont 2.13. alpontjában biztosított jogkörében eljárva a Ménfőcsanakai Óvoda óvodavezetői (magasabb vezető) munkakörének betöltésére pályázatot írt ki a polgármester a melléklet szerinti tartalommal.

Kijelölte a polgármester a bíráló bizottság elnökét és tagjait:

Elnök: Dr. Pergel Elza, Győr Megyei Jogú Város Alpolgármestere,
Tag: Zsalkó Ildikó, a Humánszolgáltatási Főosztály vezetője,
Tag: Várszegi Mónika, az Intézményfenntartói Osztály vezetője,
Tag: Rózsavölgyi László, az Oktatási, Kulturális, Sport és Turisztikai Bizottság elnöke.

Indokolás: Az intézmény vezetőjének megbízása 2023. augusztus 15. napján lejár.

6/19/04/2023. PM. h.

Győr Megyei Jogú Város Önkormányzatának Szervezeti és Működési Szabályzatáról szóló 30/2012. (XII. 19.) önkormányzati rendelet 4. melléklet 2. pont 2.1. alpontjában biztosított jogkörében eljárva a polgármester hozzájárult az alábbiakban feltüntetett előirányzat-változtatás(ok)hoz.

Győr Megyei Jogú Város Önkormányzata 2023. évi költségvetése terhére

„Az év során a polgármester hatáskörében felhasználható elkülönített előirányzat”

c. kiadási jogcímről

KIADÁSOK

dologi kiadások - 20.000.000,- Ft

Győr Megyei Jogú Város Önkormányzata 2023. évi költségvetése javára

„2023. évi polgármesteri keret” c. kiadási jogcímre

KIADÁSOK

dologi kiadások + 20.000.000,- Ft

Az előirányzat-változtatás indoka: Győri Úszó Sportegyesület részére olimpiai felkészülés költségeinek támogatására.

7/19/04/2023. PM. h.

Győr Megyei Jogú Város Önkormányzatának Szervezeti és Működési Szabályzatáról szóló 30/2012. (XII. 19.) önkormányzati rendelet 4. melléklet 2. pont 2.1. alpontjában biztosított jogkörében eljárva a polgármester hozzájárult az alábbiakban feltüntetett előirányzat-változtatás(ok)hoz.

Győr Megyei Jogú Város Önkormányzata 2023. évi költségvetése terhére

201014 „Beruházás előkészítés, tervezés” c. kiadási jogcímről

Felhalmozási kiadások

Felújítások - 9.417.640,- Ft

Egyesített Egészségügyi és Szociális Intézmény Győr 2023. évi költségvetése javára

KIADÁSOK

Felhalmozási kiadások

Beruházások

+ 9.417.640,- Ft

BEVÉTELEK

Irányító szervtől kapott támogatás

+ 9.417.640,- Ft

Az előirányzat-változtatás indoka: Forrásbiztosítás az önkormányzat irányítása alatt álló intézmény részére a József Attila úti rendelő felújítása kapcsán felmerült tűzvédelmi előírások miatt szükségessé vált tűzgátló kerítésfal építésére.

8/19/04/2023. PM. h.

Győr Megyei Jogú Város Önkormányzatának Szervezeti és Működési Szabályzatáról szóló 30/2012. (XII. 19.) önkormányzati rendelet 4. melléklet 2. pont 2.4. alpontja alapján a 2023. évi polgármesteri keret terhére 500.000,- Ft-tal támogatta a polgármester az alábbi szervezetet:

Szervezet neve: Nádorvárosi Népművészeti Egyesület
Címe: 9112 Sokorópátka, Öreg u. 68.
A támogatási cél megjelölése: VI. Országos Néptáncverseny döntőjére utazás költségeinek támogatása.

9/19/04/2023. PM. h.

A Magyarország helyi önkormányzatairól szóló 2011. évi CLXXXIX. törvény 68. § (3) bekezdésében kapott felhatalmazás alapján, Győr Megyei Jogú Város Önkormányzatának Szervezeti és Működési Szabályzatáról szóló 30/2012. (XII. 19.) önkormányzati rendelet 4. mellékletének 2. pont 2.36. alpontja alapján, Győr Megyei Jogú Város Önkormányzata Közgyűlésének 46/2023. (III. 28.) Kgy. határozata 1.) és 3.) pontját az alábbiak szerint javította a polgármester, a módosuló rendelkezések dőlt betűvel történő kiemelésével:

1. Győr Megyei Jogú Város Önkormányzatának Közgyűlése a GYŐR PROJEKT Korlátolt Felelősségű Társaság felügyelőbizottságába – eddig végzett munkájukat megköszönve és elismerve – 2023. március 28. napjától 2025. március 27. napjáig terjedő, 2 év határozott időtartamra

- Szabó Jenő (anyja neve: Radics Éva) 9019 Győr, Tiborc utca 4. sz. alatti lakost,
- dr. Laczkovits-Takács Tímea (anyja neve: Madarász Erzsébet) 9012 Győr, Népfőiskola u. 18. sz. alatti lakost és
- Fodor Roland Alexander (anyja neve: Jones Judit) 9184 Kunsziget, Arany János utca 18. sz. alatti lakost

választja meg.

A Közgyűlés a felügyelőbizottság elnökének Szabó Jenőt választja meg.

A felügyelőbizottság elnöke és a tagok tevékenységüket az Önkormányzati tulajdonban lévő gazdasági társaságok igazgatóságának és felügyelő bizottságainak tiszteletdíja megállapításáról szóló 220/2008. (VI. 12.) Kgy. határozatban a korlátolt felelősségű társaságokra vonatkozóan rögzített tiszteletdíj mellett végzik.

3. A Közgyűlés a GYŐR PROJEKT Kft. Alapító Okirata 14. pontja 14.3. alpontját az alábbiak szerint módosítja:

14.3. A felügyelőbizottság tagjai:

Név: Szabó Jenő

Lakcím: 9019 Győr, Tiborc utca 4.

A megbízatás

a) határozott időre

b) határozatlan időre

szól.

A megbízatás kezdő időpontja: 2023. március 28.

A megbízatás lejárt: 2025. március 27.

Név: dr. Laczkovits-Takács Tímea
Lakcím: 9021 Győr, Népfőiskola u. 18.

A megbízatás

a) határozott időre

b) határozatlan időre
szól.

A megbízatás kezdő időpontja: 2023. március 28.

A megbízatás lejárt: 2025. március 27.

Név: Fodor Roland Alexander

Lakcím: 9184 Kunsziget, Arany János utca 18.

A megbízatás

a) határozott időre

b) határozatlan időre
szól.

A megbízatás kezdő időpontja: 2023. március 28.

A megbízatás lejárt: 2025. március 27.

Az Alapító Okirat e pontban foglaltak szerinti módosítással nem érintett rendelkezései változatlanok maradnak.

A 46/2023. (III. 28.) Kgy. határozat jelen döntésben foglaltak szerinti módosítással nem érintett rendelkezései változatlanok maradnak.

Indokolás: Győr Megyei Jogú Város Önkormányzatának Közgyűlése a 46/2023. (III. 28) Kgy. határozatával – többek között – döntött a kizárólagos tulajdonában álló GYŐR PROJEKT Kft. (a továbbiakban: Kft.) felügyelőbizottsági tagjainak megválasztásáról. Tekintettel arra, hogy Szabó Jenő felügyelőbizottsági tag neve a személyi adat- és lakcímnyilvántartás szerint helyesen Szabó Jenő, így a Győri Törvényszék Cégbírósága a Cg.08-09-021453/107 sz. végzésében felhívta a társaságot arra, hogy 30 napos hiánypótlási határidőn belül az csatolt okiratokban szereplő ellentmondást oldja fel.

Továbbá a Cégbíróság fent hivatkozott végzésében utalt arra, hogy az Alapító által visszamenőleges hatállyal megválasztott felügyelőbizottsági tagok és az általuk tett ilyen tartalmú elfogadó nyilatkozat részben jogszabályba ütközik, ezért a megbízatás időtartamát a megválasztásra vonatkozó alapítói határozat keltétől, vagy egy későbbi jövőbeli időponttól kell számítani, így a felügyelőbizottsági tagok megbízatásának kezdő időpontja a Közgyűlés döntésének időpontjával megegyezően 2023. március 28. napja, a megbízatás lejárt pedig 2025. március 27. napja.

1/20/04/2023. PM. h.

Győr Megyei Jogú Város Önkormányzatának Közgyűlése a 2023. évi költségvetés terhére az élősport támogatásra fordítandó előirányzathból 132.000.000,- Ft összeget a 22/2023. (II.21.) Kgy. határozat I. pont b) alpontja alapján a kiemelten támogatott sportszervezetek létesítmény használatának támogatására különített el. Az Államháztartáson kívüli forrás átvételéről, átadásáról, valamint önkormányzati forrás átadásáról szóló 42/2013. (XII. 20.) Önkormányzati rendelet 6. § (3) bekezdésének a) pont af) alpontjába foglalt jogkörében eljárva a polgármester hozzájárult ahhoz, hogy a Győri Úszó Sportegyesület utánpótlás korú

sportolói létesítmény-használatának támogatására 42.000.000,- Ft támogatásban részesüljön. A támogatás kifizetése a „Sporttámogatás” tervezési alapegység terhére történik.

2/20/04/2023. PM. h.

Győr Megyei Jogú Város Önkormányzatának Szervezeti és Működési Szabályzatáról szóló 30/2012. (XII. 19.) önkormányzati rendelet 4. melléklet 2. pont 2.1. alpontjában biztosított jogkörében eljárva a polgármester hozzájárult az alábbiakban feltüntetett előirányzat-változtatás(ok)hoz.

Győr Megyei Jogú Város Önkormányzata 2023. évi költségvetése terhére
„2023. évi polgármesteri keret” c. kiadási jogcímről

KIADÁSOK

dologi kiadások

- 1.000.000,- Ft

Győr Megyei Jogú Város Önkormányzata 2023. évi költségvetése javára
309512 „Sporttámogatás” c. kiadási jogcímről

KIADÁSOK

egyéb működési célú kiadások

+ 1.000.000,- Ft

Az előirányzat-változtatás indoka: ASAHI Sportegyesület támogatása, (tatami /sportszőnyeg/ vásárlása).

3/20/04/2023. PM. h.

Győr Megyei Jogú Város Önkormányzatának Szervezeti és Működési Szabályzatáról szóló 30/2012. (XII. 19.) önkormányzati rendelet 4. mellékletének 2. pont 2.5. alpontja alapján, valamint Győr Megyei Jogú Város Önkormányzatának vagyonáról és a vagyon feletti tulajdonosi jogok gyakorlásáról szóló 20/2014. (IX. 12.) önkormányzati rendelet 26. § (2) bekezdésében foglalt jogkörében eljárva a polgármester Győr Megyei Jogú Város Önkormányzata (a továbbiakban: Önkormányzat)

mint a

- Győr belterület 8112/6 hrsz-ú, kivett strandfürdő,
- Győr belterület 8117/4 hrsz-ú, kivett parkoló
(a Győr belterület 8110/7 helyrajzi számú ingatlanból 1897 m², a Győr belterület 8116/2 helyrajzi számú ingatlanból 6344 m² és a Győr belterület 8117 helyrajzi számú ingatlanból 1542 m² beolvadásával jött létre),
- Győr belterület 8111/1 hrsz-ú, kivett önkormányzati közút,
- Győr belterület 8117/2 hrsz-ú, kivett strandfürdő
(a Győr belterület 8110/7 helyrajzi számú ingatlanból 197 m², a Győr belterület 8110/8 helyrajzi számú ingatlanból 2117 m², a Győr belterület 8110/10 helyrajzi számú ingatlanból 107 m², a Győr belterület 8111/2 helyrajzi számú ingatlanból 48 m², a Győr belterület 8111/3 helyrajzi számú ingatlanból 145 m², a Győr belterület 8112/3 helyrajzi számú ingatlanból 4994 m², a Győr belterület 8112/4 helyrajzi számú ingatlanból 1 ha 9542 m², a Győr belterület 8112/7 helyrajzi számú ingatlanból 1812 m² és a Győr belterület 8113/1 helyrajzi számú ingatlanból 382 m² beolvadásával jött létre), és a
- Győr belterület 8117/3 hrsz-ú, kivett önkormányzati közút
(a Győr belterület 8116/2 helyrajzi számú ingatlanból 130 m² és a Győr belterület 8117 helyrajzi számú ingatlanból 104 m² beolvadásával jött létre)

ingatlanok tulajdonosa és a „Győri vízi élménypark megvalósítása, valamint az érintett terület árvízvédelmének biztosítása” elnevezésű projekt keretében rendelkezésre álló vízjogi

engedélyek engedélyese képviselőjében hozzájárult, hogy a RÁBA-QUELLE Kft. fenti ingatlanokon a „Győri vízi élménypark megvalósítása, valamint az érintett terület árvízvédelmének biztosítása” elnevezésű projekt keretében

- a 35800/2828-7/2022. számú vízjogi engedély (vízkivételi pontok); a 35800/6938-8/2019. számú majd ezt módosító 35800/1364-6/2022. számú, majd ezt módosító 35800-7484-6/2022. ált. külső víziközmű (termálvízvezeték kiváltás, csapadékvíz-előtisztítás, csapadékvíz elvezetés, szennyvízvezeték kiváltás, monitoring kutak, felszíni vízkivétel) vízjogi engedélyhez - olajfogó és kapcsolódó létesítményei kivételével;
- a 35800/4054-10/2019. számú majd az ezt módosító 35800/4453-5/2021 és a 35800/4847-7/2022. számú (medencék víztechnológiai) vízjogi engedélyhez és
- a 35800/2828-7/2022. számú vízkivétel tárgyában hozott vízjogi engedélyhez

kapcsolódó vízjogi üzemeltetési engedély kérelmezője, engedélyese legyen és az üzemeltetést ellássa.

Indokolás: A RÁBA-QUELLE Kft. bérleti-üzemeltetési szerződést kötött az Önkormányzattal és a Pannon-Víz Zrt-vel a Győri Fürdőközpont (különösen: a) Vízi élménypark, b) Gyógy-, termál- és élményfürdő, c) Uszoda, d) összekötő folyosó, e) a)-d) pontokban foglaltak kiszolgáltatását biztosító termál kutak és termálvezetékek, és ezekhez tartozó infrastruktúra) bérlemény üzemeltetésére vonatkozóan, mely alapján joga és kötelezettsége a fent írtak üzemeltetése. A szerződés 2003. július 31-től 2027. december 31. napjáig jött létre, melyet a Felek az átmeneti (kivitelezési) időszak teljes időtartamával, de legalább 2 év 5 hónappal meghosszabbítottak. A szerződés 21.2. pontja kimondja, hogy RÁBA-QUELLE Kft. köteles „saját költségén megszerezni minden olyan engedélyt, amely a bérleményben folytatott tevékenység végzéséhez szükséges. Kötelessége gondoskodni arról is, hogy ezek az engedélyek mindenkor érvényesek legyenek. Bérelő kijelenti, hogy rendelkezik az általa folytatni kívánt tevékenységhez szükséges megfelelő szakismerettel, a mindenkori jogszabályoknak megfelelő szakirányú végzettséggel. Kijelenti továbbá, hogy legkésőbb az üzemeltetési tevékenység megkezdéséig meg tudja szerezni a szükséges engedélyeket, illetve azok érvényességét biztosítani fogja a bérleti időszak teljes hossza alatt”.

A jelen tulajdonosi hozzájárulást megalapozó jogszabályok:

A vízgazdálkodási hatósági jogkör gyakorlásáról szóló 72/1996. (V. 22.) Korm. rendelet rendelkezései alapján:

- 5. § (1) Vízhatszárak gyakorlásához, vízilétesítmény használatbavételéhez (a továbbiakban: üzemeltetéshez) szükséges vízjogi üzemeltetési engedélyt annak kell kérni, aki a vízhatszárattal vagy a létesítmény üzemeltetésével járó - a jogszabályokban és a hatósági előírásokban meghatározott - jogokat és kötelezettségeket közvetlenül gyakorolja, illetve teljesíti.
- (2) Ha az engedély iránti kérelmet benyújtó építető, a tulajdonos vagy a vagyongekezelő személye nem azonos az üzemeltető személyével, a vízügyi hatóság az üzemeltetés jogcímét, annak személyi és tárgyi feltételeit megvizsgálja.
- (4) Az eljárás tárgyától és a létesítmény jellegétől függően a vízjogi üzemeltetési engedélyben rendelkezni kell, különösen: c) ha a létesítési és üzemeltetési engedély jogosultjának személye nem azonos, az üzemeltetés jogcíméről, figyelemmel a vízilétesítmény vízgazdálkodási rendeltetésére és tulajdonára;
- (7) A vízjogi üzemeltetési engedély - az engedélyben meghatározott feltételekkel és az üzemeltetéshez kapcsolódó jogszabályokban hatósági előírásokban meghatározott

kötelezettségek mellett - feljogosít a vízállásmentés használatbavételére és az engedély érvényességi ideje alatt annak üzemeltetésére.

A vízjogi engedélyezési eljáráshoz szükséges dokumentáció tartalmáról szóló 41/2017. (XII. 29.) BM rendelet alapján:

- 3. melléklet (A vízügyi hatósági jogkörbe tartozó eljárásokhoz szükséges dokumentáció tartalma) Üzemeltetési engedély iránti kérelemhez csatolandó az üzemeltető (engedélyes) és a tulajdonos, illetve (a létesítési engedély jogosítottjának) eltérése esetén a tulajdonos megnevezése és az üzemeltetés jogcíme, a Felek erre vonatkozó akaratnyilvánítása, szerződése, nyilatkozata.

4/20/04/2023. PM. h.

Győr Megyei Jogú Város Önkormányzatának Szervezeti és Működési Szabályzatáról szóló 30/2012. (XII. 19.) önkormányzati rendelet 4. mellékletének 2. pont 2.5. alpontja alapján, valamint Győr Megyei Jogú Város Önkormányzatának vagyonáról és a vagyon feletti tulajdonosi jogok gyakorlásáról szóló 20/2014. (IX. 12.) önkormányzati rendelet 26. § (2) bekezdésében foglalt jogkörében eljárva a polgármester Győr Megyei Jogú Város Önkormányzata (a továbbiakban: Önkormányzat) mint a

- Győr belterület 8117/1 hrsz-ú, kivett önkormányzati közút (a Győr belterület 8110/7 helyrajzi számú ingatlanból 1784 m² és a Győr belterület 8116/2 helyrajzi számú ingatlanból 1379 m² beolvadásával jött létre), és a
- Győr belterület 8117/4 hrsz-ú, kivett parkoló (a Győr belterület 8110/7 helyrajzi számú ingatlanból 1897 m², a Győr belterület 8116/2 helyrajzi számú ingatlanból 6344 m² és a Győr belterület 8117 helyrajzi számú ingatlanból 1542 m² beolvadásával jött létre),

ingatlanok tulajdonosa és a „Győri vízi élménypark megvalósítása, valamint az érintett terület árvízvédelmének biztosítása” elnevezésű projekt keretében rendelkezésre álló vízjogi engedélyek engedélyese képviselőjében hozzájárult, hogy az Önkormányzat intézménye, Győr Megyei Jogú Város Útkezelő Szervezete a fenti ingatlanokon a „Győri vízi élménypark megvalósítása, valamint az érintett terület árvízvédelmének biztosítása” elnevezésű projekt keretében a 35800/2828-7/2022. számú vízjogi engedély (vízkivételi pontok); a 35800/6938-8/2019. számú majd ezt módosító 35800/1364-6/2022. számú, majd ezt módosító 35800-7484-6/2022. ált. külső víziközmű (termálfűtővezeték kiváltás, csapadékvíz-előtisztítás, csapadékvíz elvezetés, szennyvízvezeték kiváltás, monitoring kutak, felszíni vízkivétel) vízjogi engedélyhez kapcsolódóan kizárólag az olajfogó és kapcsolódó létesítményei vonatkozásában a kapcsolódó vízjogi üzemeltetési engedély kérelmezője, engedélyese legyen és az üzemeltetést ellássa.

5/20/04/2023. PM. h.

A „Győr Oktatásügyéért” díj alapításáról és adományozásának rendjéről szóló 11/2013. (II. 22.) önkormányzati rendelet 19. § (2) bekezdés c) pontjában biztosított jogkörében eljárva a polgármester Füves Zsuzsannának, a Sün Balázs Óvoda Gyógypedagógiai Hálózata vezetőjének az oktatásügy területén nyújtott kiemelkedő munkája elismeréseként „Győr Oktatásügyéért” díjat adományozott.

6/20/04/2023. PM. h.

A „Győr Oktatásügyéért” díj alapításáról és adományozásának rendjéről szóló 11/2013. (II. 22.) önkormányzati rendelet 19. § (2) bekezdés c) pontjában biztosított jogkörében eljárva a polgármester Kurcsics Rafaella Annának, a Győri Szakképzési Centrum Baksa Kálmán Két

Tanítási Nyelvű Gimnázium matematika-fizika szakos pedagógusának az oktatásügy területén nyújtott kiemelkedő munkája elismeréseként „Győr Oktatásügyéért” díjat adományozott.

7/20/04/2023. PM. h.

A „Győr Oktatásügyéért” díj alapításáról és adományozásának rendjéről szóló 11/2013. (II. 22.) önkormányzati rendelet 19. § (2) bekezdés c) pontjában biztosított jogkörében eljárva a polgármester Szilbekné Cseh Györgyinek, a Győri Ménfőcsanakai Petőfi Sándor Általános Iskola intézményvezetőjének az oktatásügy területén nyújtott kiemelkedő munkája elismeréseként „Győr Oktatásügyéért” díjat adományozott.

1/21/04/2023. PM. h.

Győr Megyei Jogú Város Önkormányzatának Szervezeti és Működési Szabályzatáról szóló 30/2012. (XII. 19.) önkormányzati rendelet 4. melléklet 2. pont 2.5. alpontja alapján Győr Megyei Jogú Város Önkormányzatának vagyonáról és a vagyon feletti tulajdonosi jogok gyakorlásáról szóló 20/2014. (IX.12.) önkormányzati rendelet 26. § (2) bekezdésében foglalt jogkörében eljárva a polgármester tulajdonosi hozzájárulást adott a Győri Waldorf Egyesület részére, a bérüzemeltetésében lévő győri 5969 hrsz.-ú, természetben 9027 Győr, Balassi utca 1. szám alatti, Forrás Waldorf Általános Iskola, Gimnázium és Alapfokú Művészeti Iskola előkertjében álló 2 db sínylódó egészségi állapotú, száradó koronarendszerű, ezért balesetveszélyes bibircses nyírfa sürgősséggel történő kivágásához.

A fenti munkálatokat kizárólag a győri 5969 hrsz.-ú ingatlan területén fakivágásra jogosult és felkészült szakértő szervezettel vagy személlyel lehet elvégeztetni.

Az eltávolított nyírfák pótlását földlabdás, kétszer iskolázott, minimum 12/14-es méretű (1 m magasságban mért törzskerület 12-14 cm között található) 2 db oszlopos juharfa telepítésével szükséges elvégezni, fagymentes időszakban, legkésőbb 2023. november 30. napjáig.

A facsemeték ültetésének megtörténtéről írásbeli tájékoztatás szükséges, fotókkal dokumentálva Győr Megyei Jogú Város Polgármesteri Hivatala Vagyongazdálkodási Főosztályára 2023. december 31. napjáig.

Amennyiben a telepítést követő vegetációs időszakban a növények nem erednének meg, a pótlás céljából történő telepítést meg kell ismételni.

Indokolás (szakértői vélemény alapján): „Mindkét parkfa sínylódó egészségi állapotú, száradó koronarendszerű növény. A fák koronarendszeréből a száraz ágak hullása okoz balesetveszélyt. A fák törzsén a levágott ágak helyén korhadások észlelhetők. A nyírfák a közút irányába megdőltek, jelen állapotukban balesetveszélyt jelentenek a környezetükre. A balesetveszélyes állapot megszüntetése érdekében eltávolításuk sürgősséggel indokolt. A fák pótlását 2 db oszlopos juharfa ültetésével javaslom elvégezni.”

2/21/04/2023. PM. h.

Győr Megyei Jogú Város Önkormányzatának Szervezeti és Működési Szabályzatáról szóló 30/2012. (XII. 19.) önkormányzati rendelet 4. melléklet 2. pont 2.36. alpontjában és az önkormányzati forrás átadásáról szóló 42/2013. (XII. 20.) Önkormányzati rendelet 6. § (3) bekezdésének a) pont af) alpontjában foglalt jogkörében eljárva a polgármester hozzájárult ahhoz, hogy az ASAHI Sportegyesület - tatami sportszőnyeg vásárlásának céljából - 1.000.000,- Ft támogatásban részesüljön.

A támogatás kifizetése a „Sporttámogatás” tervezési alapegység terhére történik.

1/24/04/2023. PM. h.

Győr Megyei Jogú Város Önkormányzatának Szervezeti és Működési Szabályzatáról szóló 30/2012. (XII. 19.) önkormányzati rendelet 4. melléklet 2. pont 2.4. alpontjában biztosított

jogkörében eljárva a polgármester hozzájárult ahhoz, hogy 2023. április 24. napján az Önkormányzat átmenetileg szabad pénzeszközeiből legfeljebb 9.000.000.000,-Ft az OTP Bank Nyrt-nél, rövid lejáratú betétként, az alábbiak szerint kerüljön elhelyezésre:

1.000.000.000 Ft	lejárat: 2023.05.05.	kamat: 15,8 % p.a.
1.000.000.000 Ft	lejárat: 2023. 05.05.	kamat: 15,8 % p.a.
1.000.000.000 Ft	lejárat: 2023. 05.05.	kamat: 15,8 % p.a.
1.000.000.000 Ft	lejárat: 2023. 05.05.	kamat: 15,8 % p.a.
1.000.000.000 Ft	lejárat: 2023. 05.05.	kamat: 15,8 % p.a.
1.000.000.000 Ft	lejárat: 2023. 05.05.	kamat: 15,8 % p.a.
1.000.000.000 Ft	lejárat: 2023. 05.05.	kamat: 15,8 % p.a.
1.000.000.000 Ft	lejárat: 2023. 05.05.	kamat: 15,8 % p.a.
500.000.000 Ft	lejárat: 2023. 05.05.	kamat: 15,8 % p.a.
500.000.000 Ft	lejárat: 2023. 05.05.	kamat: 15,8 % p.a.

Indokolás: A Győr Megyei Jogú Város Önkormányzata költségvetésének összeállítása és végrehajtása során alkalmazandó gazdálkodási szabályokról szóló 35/2015. (XII.18.) GYMJVÖ rendelet 14. §-ában, valamint Győr Megyei Jogú Város Polgármesteri Hivatala Szervezeti és Működési Szabályzatának II. fejezet 5. cím A. pont 5. alpontjában foglaltak alapján az Önkormányzat átmenetileg szabad pénzeszközeinek hasznosításáról a Gazdálkodási Főosztály vezetőjének javaslatára a polgármester dönt.

A Gazdálkodási Főosztály vezetője az Önkormányzat bevételeinek bővítési szándékával tett javaslatot az Önkormányzat átmenetileg szabad pénzeszközeinek fentiek szerinti hasznosítására.

Az Önkormányzat forrás lehetőségeinek kiegészítése érdekében - a javaslatot elfogadva - indokolt az átmenetileg szabad pénzeszközök fenti határozat szerinti hasznosítása.

2/24/04/2023. PM. h.

Győr Megyei Jogú Város Önkormányzatának Szervezeti és Működési Szabályzatáról szóló 30/2012. (XII. 19.) önkormányzati rendelet 4. melléklet 2. pont 2.1. alpontjában biztosított jogkörében eljárva a polgármester hozzájárult az alábbiakban feltüntetett előirányzat-változtatás(ok)hoz.

Győr Megyei Jogú Város Önkormányzata 2023. évi költségvetése terhére
203020 „Kisebb volumenű munkák” c. kiadási jogcímről

Felhalmozási kiadások

Beruházások

- 600.000,- Ft

Városrendészet Győr 2023. évi költségvetése javára

KIADÁSOK

Működési kiadások

Dologi kiadások

+ 600.000,- Ft

BEVÉTELEK

Irányító szervtől kapott támogatás

+ 600.000,- Ft

Az előirányzat-változtatás indoka: Forrásbiztosítás az önkormányzat irányítása alatt álló intézmény részére, Likócs, Gyárvaros, Jancsifalu északi része biztonsági feladatainak ellátásához szükséges üzemanyagköltségre és a lejárt műszaki engedélyű, üzemképtelen gépjárművek tárolása, őrzése céljából bérelt terület finanszírozásához.

3/24/04/2023. PM. h.

Győr Megyei Jogú Város Önkormányzatának Szervezeti és Működési Szabályzatáról szóló 30/2012. (XII. 19.) önkormányzati rendelet 4. melléklet 2. pont 2.1. alpontjában biztosított jogkörében eljárva a polgármester hozzájárult az alábbiakban feltüntetett előirányzat-változtatás(ok)hoz.

Győr Megyei Jogú Város Önkormányzata 2023. évi költségvetése terhére
203020 „Kisebb volumenű munkák” c. kiadási jogcímről

KIADÁSOK

Felhalmozási kiadások

Beruházások

- 300.000,- Ft

Győr Megyei Jogú Város Önkormányzata 2023. évi költségvetése javára
303210 „WHO projekt kiadásaira” c. kiadási jogcímről

KIADÁSOK

Működési kiadások

Egyéb működési célú kiadások

+ 300.000,- Ft

Az előirányzat-változtatás indoka: Támogatás nyújtása a WHO Egészséges Városok Program keretében a Gyárvárosi egészségpiac szervezési költségeinek fedezetére. A fedezet rendelkezésre állásához átcsoportosítás szükséges a jogcímek között.

4/24/04/2023. PM. h.

Győr Megyei Jogú Város Önkormányzatának Szervezeti és Működési Szabályzatáról szóló 30/2012. (XII. 19.) önkormányzati rendelet 4. melléklet 2. pont 2.1. alpontjában biztosított jogkörében eljárva a polgármester hozzájárult az alábbiakban feltüntetett előirányzat-változtatás(ok)hoz.

Győr Megyei Jogú Város Önkormányzata 2023. évi költségvetése terhére
203020 „Kisebb volumenű munkák” c. kiadási jogcímről

KIADÁSOK

Felhalmozási kiadások

Beruházások

- 765.000,- Ft

Győr Megyei Jogú Város Önkormányzata 2023. évi költségvetése javára
309512 „Sporttámogatás” c. kiadási jogcímről

KIADÁSOK

Működési kiadások

Egyéb működési célú kiadások

+ 765.000,- Ft

Az előirányzat-változtatás indoka: Támogatás nyújtása a Győr- Gyárvárosi és Elektromos Sporthorgász Egyesületnek a 2023. évi működési költségekhez. A fedezet rendelkezésre állásához átcsoportosítás szükséges a jogcímek között.

5/24/04/2023. PM. h.

Győr Megyei Jogú Város Önkormányzatának Szervezeti és Működési Szabályzatáról szóló 30/2012. (XII. 19.) önkormányzati rendelet 4. melléklet 2. pont 2.1. alpontjában biztosított jogkörében eljárva a polgármester hozzájárult az alábbiakban feltüntetett előirányzat-változtatás(ok)hoz.

Győr Megyei Jogú Város Önkormányzata 2023. évi költségvetése terhére
203020 „Kisebb volumenű munkák” c. kiadási jogcímről

KIADÁSOK

Felhalmozási kiadások

Beruházások

- 500.000,- Ft

Győr Megyei Jogú Város Önkormányzata 2023. évi költségvetése javára
309512 „Sporttámogatás” c. kiadási jogcímről

KIADÁSOK

Működési kiadások

Egyéb működési célú kiadások

+ 500.000,- Ft

Az előirányzat-változtatás indoka: Támogatás nyújtása az Arrabona Acélököl Box Sportegyesület részére Gyárváros területén élő 5 hátrányos helyzetű gyermek tanítására. A fedezet rendelkezésre állásához átcsoportosítás szükséges a jogcímek között.

1/25/04/2023. PM. h.

Győr Megyei Jogú Város Önkormányzatának Szervezeti és Működési Szabályzatáról szóló 30/2012. (XII. 19.) önkormányzati rendelet 4. mellékletének 2. pont 2.5. alpontja, valamint Győr Megyei Jogú Város Önkormányzatának vagyonáról és a vagyon feletti tulajdonosi jogok gyakorlásáról szóló 20/2014. (IX. 12.) önkormányzati rendelet 25. § (3) bekezdése alapján – a Győr, Sárkeréki u. 21.; 28085/2-6 hrsz. villamos energia ellátása megnevezésű projekthez kapcsolódóan – a polgármester hozzájárult, hogy a Győr Megyei Jogú Város Önkormányzatának kizárólagos tulajdonát képező Győr belterület 28076/9 hrsz.-ú kivett, út megnevezésű ingatlan 1,50 m²-es területét új vezeték létesítése céljából igénybe vegye az E.ON Észak-dunántúli Áramhálózati Zrt., közcélú villamos vezetékhálózat és tartozékai létesítése érdekében, Győr Megyei Jogú Város Önkormányzatának részére egyszeri, egyösszegű, összesen 2.208,- Ft + áfa kártalanítás megfizetése mellett.

2/25/04/2023. PM. h.

Győr Megyei Jogú Város Önkormányzatának Szervezeti és Működési Szabályzatáról szóló 30/2012. (XII. 19.) önkormányzati rendelet 4. mellékletének 2. pont 2.5. alpontja, valamint Győr Megyei Jogú Város Önkormányzatának vagyonáról és a vagyon feletti tulajdonosi jogok gyakorlásáról szóló 20/2014. (IX. 12.) önkormányzati rendelet 25. § (3) bekezdése alapján – a Győr, Árpád út 7147 hrsz. elektromos autótöltő villamos energia ellátása megnevezésű projekthez kapcsolódóan – hozzájárult a polgármester, hogy a Győr Megyei Jogú Város Önkormányzatának kizárólagos tulajdonát képező Győr belterület 7147 hrsz.-ú kivett, közpark megnevezésű ingatlan 10,00 m²-es területét új vezeték létesítése, valamint 1 db elosztószekrény elhelyezése céljából igénybe vegye az E.ON Észak-dunántúli Áramhálózati Zrt., közcélú villamos vezetékhálózat és tartozékai létesítése érdekében, Győr Megyei Jogú Város Önkormányzatának részére egyszeri, egyösszegű, összesen 26.970,- Ft + ÁFA kártalanítás megfizetése mellett.

2/26/04/2023. PM. h.

Győr Megyei Jogú Város Önkormányzatának Szervezeti és Működési Szabályzatáról szóló 30/2012. (XII. 19.) önkormányzati rendelet 88. §-a és az e rendelet 4. mellékletének 2. pont 2.4. alpontjában meghatározott, a közgyűlés által átruházott feladatként kapott jogkörében eljárva – figyelemmel a Győr Megyei Jogú Város Önkormányzata költségvetésének összeállítására és végrehajtására során alkalmazandó általános gazdálkodási szabályokról szóló 35/2015. (XII. 18.) önkormányzati rendelet 26/A. § (4) bekezdés a) pontjára – engedélyezte a

polgármester az Újvárosi Művelődési Háznak, hogy a „Pinnyédi Hídpiknik” elnevezésű esemény keretein belül az „Augusztus 20-ai Ünnepi Gálakoncert” című produkció megvalósítása érdekében Kovács Kristóf Tibor ev. előlegbekérő levele alapján bruttó 1.195.000,- Ft összegű vállalkozói díjat az intézmény 2023. évi költségvetési előirányzata terhére – külön forrás biztosítása nélkül – előlegként kifizessen.

1/27/04/2023. PM. h.

Győr Megyei Jogú Város Önkormányzatának Szervezeti és Működési Szabályzatáról szóló 30/2012. (XII. 19.) önkormányzati rendelet 4. melléklet 2. pont 2.4. alpontja alapján a 2023. évi polgármesteri keret terhére bruttó 500.000,- Ft-os támogatás nyújtása tárgyában hozott, 2/14/04/2023. PM. h. számú határozatot visszavonta a polgármester, tekintettel arra, hogy a támogatás más formában kerül átadásra.

2/27/04/2023. PM. h.

Győr Megyei Jogú Város Önkormányzatának Szervezeti és Működési Szabályzatáról szóló 30/2012. (XII. 19.) önkormányzati rendelet 4. melléklet 2. pont 2.4. alpontja alapján, a 2023. évi polgármesteri keret terhére Szent Flórián Nap alkalmából bruttó 100.000,- Ft-ot adományozott a polgármester S. Á. tűzoltó őrmester úrnak, a szervezetben végzett kimagasló szakmai tevékenysége elismeréseként.

3/27/04/2023. PM. h.

Győr Megyei Jogú Város Önkormányzatának Szervezeti és Működési Szabályzatáról szóló 30/2012. (XII. 19.) önkormányzati rendelet 4. melléklet 2. pont 2.4. alpontja alapján, a 2023. évi polgármesteri keret terhére Szent Flórián Nap alkalmából bruttó 100.000,- Ft-ot adományozott a polgármester G. Gy. tűzoltó törzsőrmester úrnak, a szervezetben végzett kimagasló szakmai tevékenysége elismeréseként.

4/27/04/2023. PM. h.

Győr Megyei Jogú Város Önkormányzatának Szervezeti és Működési Szabályzatáról szóló 30/2012. (XII. 19.) önkormányzati rendelet 4. melléklet 2. pont 2.4. alpontja alapján, a 2023. évi polgármesteri keret terhére Szent Flórián Nap alkalmából bruttó 100.000,- Ft-ot adományozott a polgármester H. B. tűzoltó zászlós úrnak, a szervezetben végzett kimagasló szakmai tevékenysége elismeréseként.

5/27/04/2023. PM. h.

Győr Megyei Jogú Város Önkormányzatának Szervezeti és Működési Szabályzatáról szóló 30/2012. (XII. 19.) önkormányzati rendelet 4. melléklet 2. pont 2.4. alpontja alapján, a 2023. évi polgármesteri keret terhére Szent Flórián Nap alkalmából bruttó 100.000,- Ft-ot adományozott a polgármester K. Gy. tűzoltó főtörzsőrmester úrnak, a szervezetben végzett kimagasló szakmai tevékenysége elismeréseként.

6/27/04/2023. PM. h.

Győr Megyei Jogú Város Önkormányzatának Szervezeti és Működési Szabályzatáról szóló 30/2012. (XII. 19.) önkormányzati rendelet 4. melléklet 2. pont 2.4. alpontja alapján, a 2023. évi polgármesteri keret terhére Szent Flórián Nap alkalmából bruttó 100.000,- Ft-ot adományozott a polgármester M. L. tűzoltó törzszászlós úrnak, a szervezetben végzett kimagasló szakmai tevékenysége elismeréseként.

7/27/04/2023. PM. h.

Győr Megyei Jogú Város Önkormányzatának Szervezeti és Működési Szabályzatáról szóló 30/2012. (XII. 19.) önkormányzati rendelet 4. melléklet 2. pont 2.4. alpontja alapján a 2023. évi polgármesteri keret terhére 50.000,- Ft-tal támogatta a polgármester az alábbi szervezetet:

Szervezet neve: Szent László Határőr Hagyományörző Egyesület
Címe: 9022 Győr, Pálffy út 6.
A támogatási cél megjelölése: A nagyváradi Szent László ünnepre történő utazás költségeinek támogatása.

8/27/04/2023. PM. h.

Győr Megyei Jogú Város Önkormányzatának Szervezeti és Működési Szabályzatáról szóló 30/2012. (XII. 19.) önkormányzati rendelet 4. melléklet 2. pont 2.4. alpontja alapján a 2023. évi polgármesteri keret terhére 100.000,- Ft-tal támogatta a polgármester az alábbi szervezetet:

Szervezet neve: Generációk Találkozása Egyesület
Címe: 1155 Budapest, Széchenyi út 55.
A támogatási cél megjelölése: A „Magyarság KicsiNagykövete 2023” projekt támogatása.

9/27/04/2023. PM. h.

Győr Megyei Jogú Város Önkormányzatának Szervezeti és Működési Szabályzatáról szóló 30/2012. (XII. 19.) önkormányzati rendelet 4. melléklet 2. pont 2.1. alpontjában biztosított jogkörében eljárva a polgármester hozzájárult az alábbiakban feltüntetett előirányzat-változtatás(ok)hoz.

Győr Megyei Jogú Város Önkormányzata 2023. évi költségvetése terhére

203020 „Kisebb volumenű munkák” c. kiadási jogcímről

KIADÁSOK

Felhalmozási kiadások

Beruházások

- 500.000,- Ft

Győr Megyei Jogú Város Önkormányzata 2023. évi költségvetése javára

303420 „POLGÁRMESTERI KERET” c. kiadási jogcímre

KIADÁSOK

Működési kiadások

Dologi kiadások

+ 500.000,- Ft

Az előirányzat-változtatás indoka: Arrabona Polgárőr Egyesület részére a működési költségekhez való hozzájárulás biztosítására átcsoportosítás szükséges a jogcímeik között.

10/27/04/2023. PM. h.

Győr Megyei Jogú Város Önkormányzatának Szervezeti és Működési Szabályzatáról szóló 30/2012. (XII.19.) önkormányzati rendelet 4. melléklet 2. pont 2.4. alpontja, valamint az Államháztartáson kívüli forrás átvételéről, átadásáról, valamint önkormányzati forrás átadásáról szóló 42/2013. (XII.20.) önkormányzati rendelet 6. § (3) bekezdés a) pont aa) alpontja alapján Hajtó Péter önkormányzati képviselő kezdeményezésére a 2023. évi „Polgármesteri keret” terhére 500.000,- Ft-tal támogatta a polgármester az alábbi szervezetet:

Szervezet neve: Arrabona Polgárőr Egyesület

Címe: 9024 Győr, Déry Tibor u. 4.
A támogatási cél megjelölése: Működési költséghez hozzájárulás

11/27/04/2023. PM. h.

Győr Megyei Jogú Város Önkormányzatának Szervezeti és Működési Szabályzatáról szóló 30/2012. (XII. 19.) önkormányzati rendelet 4. mellékletének 2. pont 2.5. alpontja alapján, valamint Győr Megyei Jogú Város Önkormányzatának vagyonáról és a vagyon feletti tulajdonosi jogok gyakorlásáról szóló 20/2014. (IX. 12.) önkormányzati rendelet 26. § (2) bekezdésében foglalt jogkörében eljárva a 3/20/04/2023. PM. határozatot akként módosította a polgármester, hogy

Győr Megyei Jogú Város Önkormányzata (a továbbiakban: Önkormányzat) mint a Győr belterület 8112/6 hrsz-ú, kivett strandfürdő és az ott meghatározott egyéb ingatlanok tulajdonosa, továbbá a „Győri vízi élménypark megvalósítása, valamint az érintett terület árvízvédelmének biztosítása” elnevezésű projekt keretében rendelkezésre álló vízjogi engedélyek engedélyese képviselőjében hozzájárulok, hogy a RÁBA-QUELLE Kft. az ott meghatározott ingatlanokon a „Győri vízi élménypark megvalósítása, valamint az érintett terület árvízvédelmének biztosítása” elnevezésű projekt keretében, az ott meghatározott vízjogi létesítési engedélyeken felül

- a győri 8112/6 hrsz.-ú ingatlanon található T3 jelű kút vonatkozásában is

a vízjogi üzemeltetési engedély kérelmezője, engedélyese legyen és az üzemeltetést ellássa.

A 3/20/04/2023. PM. határozat módosítással nem érintett részei változatlan tartalommal maradnak hatályban.

Indokolás: A RÁBA QUELLE Kft. Győri Vízi-élménypark és Termálfürdő vízjogi üzemeltetési engedélyének módosítása ügyében eljáró Győr-Moson-Sopron Vármegyei Katasztrófavédelmi Igazgatóság Igazgatóhelyettesi Szervezet Vízügyi Hatóság 35800/2589-1/2023. ált. iktatószámom hiánypótlási felhívást bocsátott ki. A hiánypótlás keretében a Győr 8112/6 hrsz.-ú ingatlan tulajdonosának be kell nyújtania Vízügyi Hatósághoz a Győr 8112/6 hrsz.-ú ingatlanon található, fennmaradással érintett T3 jelű kútra vonatkozó tulajdonosi hozzájárulását.

1/28/04/2023. PM. h.

Győr Megyei Jogú Város Önkormányzatának Szervezeti és Működési Szabályzatáról szóló 30/2012. (XII. 19.) önkormányzati rendelet 4. melléklet 2. pont 2.5. alpontja alapján Győr Megyei Jogú Város Önkormányzatának vagyonáról és a vagyon feletti tulajdonosi jogok gyakorlásáról szóló 20/2014. (IX.12.) önkormányzati rendelet 26. § (2) bekezdésében foglalt jogkörében eljárva tulajdonosi hozzájárulást adott a polgármester a GYŐR-SZOL Győri Közszolgáltató és Vagyongazdálkodó Zrt. részére a működtetésében lévő győri 01631 hrsz.-ú, természetben a 9012 Győr, Koroncói úti temető, önkormányzati tulajdonú „temető, erdő” megnevezésű ingatlan (ménfői köztemető) II. parcellában, J. E. és J. E.-né síremléke mögött álló 1 db, a síremlék irányába erőteljesen megdőlt bibircses nyírfának és tuskójának nyugalmi időszakban – legkorábban 2023. október 15. napjától 2024. március 15. napjáig - történő eltávolításához.

A fenti munkálatokat kizárólag a győri 01631 hrsz.-ú ingatlan területén fakivágásra jogosult és felkészült szakértő szervezettel vagy személlyel lehet elvégeztetni. A növény pótlását földlabdás, kétszer iskolázott, minimum 12/14-es méretű (1 m magasságban mért törzskerület 12-14 cm között található) 1 db júdásfa telepítésével szükséges elvégezni, fagymentes időszakban, legkésőbb 2024. november 30. napjáig.

A facsetete ültetésének megtörténtéről írásbeli tájékoztatást szükséges küldeni, fotókkal dokumentálva Győr Megyei Jogú Város Polgármesteri Hivatala Vagyongazdálkodási Főosztályára 2024. december 31. napjáig. Amennyiben a telepítést követő vegetációs időszakban a növény nem eredne meg, a pótlás céljából történő telepítést meg kell ismételni.

Indokolás (szakértői vélemény alapján): „A ménfői köztemető II. parcellájában J. E. és J. E.-né síremléke mögött álló 1 db bibircses nyírfa a síremlék irányába erőteljesen megdőlt. Az esetleges károkozás megelőzése érdekében a fa kivágása és 1 db júdásfával történő pótlása indokolt. A fa kivágását a növények nyugalmi időszakában (2023. október 15-től 2024. március 15-ig terjedő időintervallumban) javasolom végrehajtani.”

2/28/04/2023. PM. h.

Győr Megyei Jogú Város Önkormányzata (a továbbiakban: Önkormányzat) közgyűlésének a behajthatatlan követeléssel kapcsolatos eljárásról, valamint a követelés elengedésének eseteiről és módjáról szóló 19/2014. (IX. 12.) önkormányzati rendelet (a továbbiakban: Rendelet) 4. § (1) bekezdés f) pontja alapján az Önkormányzat és az Intézmény részben vagy egészben lemondhat a követeléséről - a követeléseket kezelő GYŐR-SZOL Zrt. írásbeli megkeresése alapján, 2022. IV. negyedév vonatkozásában - amennyiben a kötelezett nem lelhető fel – a megadott címen nem található, a felkutatása dokumentáltan nem járt eredménnyel – és végrehajtás alá vonható vagyontárggyal nem rendelkezik.

A Rendelet 5. § (1) bekezdés a) pontjában, valamint az Önkormányzat Szervezeti és Működési Szabályzatáról szóló 30/2012. (XII. 19.) önkormányzati rendelet 4. melléklet 2. pont 2.4. alpontjában biztosított jogkörében eljárva a polgármester hozzájárult, hogy az Önkormányzat tulajdonában és a GYŐR-SZOL Zrt. kezelésében lévő ingatlanok utáni önkormányzati bérleti és egyéb díjkövetelés a fent említettek alapján 2023. május 02. napján elengedésre kerüljenek:

1. K. F. Hátralék 35.870,-Ft.

2. Eco Bau Properties Kft. „kényszertörlesztés alatt” Hátralék 491.044-, Ft.

Győr Megyei Jogú Város Önkormányzata tájékoztatta és egyben felhívta a GYŐR-SZOL Zrt. figyelmét, hogy a követelés minősítésével, elengedésével kapcsolatos igazolási kötelezettségét a követelés elengedés szabályszerűségének vizsgálata során köteles igazolni, jelen határozat a követelés elengedés indokoltságának alátámasztásául nem szolgál.

3/28/04/2023. PM. h.

Győr Megyei Jogú Város Önkormányzata (a továbbiakban: Önkormányzat) közgyűlésének a behajthatatlan követeléssel kapcsolatos eljárásról, valamint a követelés elengedésének eseteiről és módjáról szóló 19/2014. (IX. 12.) önkormányzati rendelet (a továbbiakban: Rendelet) 4. § (1) bekezdés f) pontja alapján az Önkormányzat és az Intézmény részben vagy egészben lemondhat a követeléséről - a követeléseket kezelő GYŐR-SZOL Zrt. írásbeli megkeresése alapján, 2022. III. negyedév vonatkozásában - amennyiben a kötelezett nem lelhető fel – a megadott címen nem található, a felkutatása dokumentáltan nem járt eredménnyel – és végrehajtás alá vonható vagyontárggyal nem rendelkezik.

A Rendelet 5. § (1) bekezdés a) pontjában, valamint az Önkormányzat Szervezeti és Működési Szabályzatáról szóló 30/2012. (XII. 19.) önkormányzati rendelet 4. melléklet 2. pont 2.4. alpontjában biztosított jogkörében eljárva a polgármester hozzájárult, hogy az Önkormányzat tulajdonában és a GYŐR-SZOL Zrt. kezelésében lévő ingatlanok utáni önkormányzati bérleti és egyéb díjkövetelés a fent említettek alapján 2023. május 02. napján elengedésre kerüljenek:

1. NEOFIX Kft. „f.a.” Hátralék 61.227-, Ft.

Győr Megyei Jogú Város Önkormányzata tájékoztatta és egyben felhívta a GYŐR-SZOL Zrt. figyelmét, hogy a követelés minősítésével, elengedésével kapcsolatos igazolási kötelezettségét a követelés elengedés szabályszerűségének vizsgálata során köteles igazolni, jelen határozat a követelés elengedés indokoltságának alátámasztásául nem szolgál.

4/28/04/2023. PM. h.

Győr Megyei Jogú Város Önkormányzata (a továbbiakban: Önkormányzat) közgyűlésének a behajthatatlan követeléssel kapcsolatos eljárásról, valamint a követelés elengedésének eseteiről és módjáról szóló 19/2014. (IX. 12.) önkormányzati rendelet (a továbbiakban: Rendelet) 4. § (1) bekezdés c) pontja alapján az Önkormányzat és az Intézmény részben vagy egészben lemondhat a követeléséről - a követeléseket kezelő GYŐR-SZOL Zrt. írásbeli megkeresése alapján, 2022. IV. negyedév vonatkozásában - amennyiben a követelés a végrehajtás során nem vagy csak részben térül meg.

A Rendelet 5. § (1) bekezdés a) pontjában, valamint az Önkormányzat Szervezeti és Működési Szabályzatáról szóló 30/2012. (XII. 19.) önkormányzati rendelet 4. melléklet 2. pont 2.4. alpontjában biztosított jogkörében eljárva a polgármester hozzájárult, hogy az Önkormányzat tulajdonában és a GYŐR-SZOL Zrt. kezelésében lévő ingatlanok utáni önkormányzati bérleti és egyéb díjkövetelések a fent említettek alapján 2023. május 02. napján elengedésre kerüljenek:

1. B. L.-né	Hátralék	37.082-, Ft.
2. D. B.	Hátralék	38.865-, Ft.
3. H.-né F. B.	Hátralék	151.580-, Ft.
4. S. P.	Hátralék	77.073-, Ft.
5. T. Cs.	Hátralék	122.776-, Ft.
6. Cs. Gy.	Hátralék	41.915-, Ft.
7. H.-né F. B.	Hátralék	90.948-, Ft.
8. G. Cs.	Hátralék	43.892,-Ft.
9. K. Sz.	Hátralék	61.386,-Ft.
10. S. A.	Hátralék	34.185,-Ft.
11. Sz. A.	Hátralék	155.863,-Ft.
12. Z. Zs.	Hátralék	71.012,-Ft.

Győr Megyei Jogú Város Önkormányzata tájékoztatta és egyben felhívta a GYŐR-SZOL Zrt. figyelmét, hogy a követelés minősítésével, elengedésével kapcsolatos igazolási kötelezettségét a követelés elengedés szabályszerűségének vizsgálata során köteles igazolni, jelen határozat a követelés elengedés indokoltságának alátámasztásául nem szolgál.

5/28/04/2023. PM. h.

Győr Megyei Jogú Város Önkormányzata (a továbbiakban: Önkormányzat) közgyűlésének a behajthatatlan követeléssel kapcsolatos eljárásról, valamint a követelés elengedésének eseteiről és módjáról szóló 19/2014. (IX. 12.) önkormányzati rendelet (a továbbiakban: Rendelet) 4. § (1) bekezdés e) pontja alapján az Önkormányzat és az Intézmény részben vagy egészben lemondhat a követeléséről - a követeléseket kezelő GYŐR-SZOL Zrt. írásbeli megkeresése alapján, 2022. IV. negyedév vonatkozásában - amennyiben a követelés veszteséggel, vagy aránytalanul nagy költségfordítással érvényesíthető.

A Rendelet 5. § (1) bekezdés a) pontjában, valamint az Önkormányzat Szervezeti és Működési Szabályzatáról szóló 30/2012. (XII. 19.) önkormányzati rendelet 4. melléklet 2. pont 2.4. alpontjában biztosított jogkörében eljárva a polgármester hozzájárult, hogy az Önkormányzat tulajdonában és a GYŐR-SZOL Zrt. kezelésében lévő ingatlanok utáni

önkormányzati bérleti és egyéb díjkövetelések a fent említettek alapján 2023. május 02. napján elengedésre kerüljenek:

1. T. I.	Hátralék	48.862-, Ft.
2. N. A.	Hátralék	48.519-, Ft.
3. K. E.-né	Hátralék	33.475-, Ft.
4. N. P.	Hátralék	29.636-, Ft.
5. M. J.-né	Hátralék	26.713-, Ft.
6. M. Gy.	Hátralék	14.477-, Ft.
7. R. L.	Hátralék	11.728-, Ft.
8. O. L.-né	Hátralék	10.936-, Ft.
9. B. A.	Hátralék	9.756-, Ft.
10. R. R. I.-né	Hátralék	9.344-, Ft.
11. T. A.	Hátralék	8.849-, Ft.
12. L. Cs.	Hátralék	8.356-, Ft.
13. B. L.	Hátralék	4.084-, Ft.
14. L. Ö.-né	Hátralék	46.897-, Ft.
15. Z. Zs.	Hátralék	2.677-, Ft.
16. D. B.	Hátralék	10.281-, Ft.
17. K. Sz.	Hátralék	40.924-, Ft.
18. Cs. Gy.	Hátralék	16.766-, Ft.
19. É. Sz.-né	Hátralék	37.632-, Ft.
20. N. I.	Hátralék	15.773-, Ft.
21. S. A.	Hátralék	4.937-, Ft.
22. G. Cs.	Hátralék	10.619-, Ft.
23. K. R. B.	Hátralék	3.005-, Ft.
24. Sz. S.	Hátralék	2.004-, Ft.
25. N. Z. I.-né	Hátralék	5.905-, Ft.
26. V. I. ifj.	Hátralék	37.419-, Ft.
27. V. T.-né	Hátralék	14.934-, Ft.
28. Zs. J.-né	Hátralék	17.394-, Ft.

Győr Megyei Jogú Város Önkormányzata tájékoztatta és egyben felhívta a GYŐR-SZOL Zrt. figyelmét, hogy a követelés minősítésével, elengedésével kapcsolatos igazolási kötelezettségét a követelés elengedés szabályszerűségének vizsgálata során köteles igazolni, jelen határozat a követelés elengedés indokoltságának alátámasztásául nem szolgál.

6/28/04/2023. PM. h.

Győr Megyei Jogú Város Önkormányzata (a továbbiakban: Önkormányzat) közgyűlésének a behajthatatlan követeléssel kapcsolatos eljárásról, valamint a követelés elengedésének eseteiről és módjáról szóló 19/2014. (IX. 12.) önkormányzati rendelet (a továbbiakban: Rendelet) 4. § (1) bekezdés c) pontja alapján az Önkormányzat és az Intézmény részben vagy egészben lemondhat a követeléséről - a követeléseket kezelő GYŐR-SZOL Zrt. írásbeli megkeresése alapján, 2022. III. negyedév vonatkozásában - amennyiben a követelés a végrehajtás során nem vagy csak részben térül meg.

A Rendelet 5. § (1) bekezdés a) pontjában, valamint az Önkormányzat Szervezeti és Működési Szabályzatáról szóló 30/2012. (XII. 19.) önkormányzati rendelet 4. melléklet 2. pont 2.4. alpontjában biztosított jogkörében eljárva a polgármester hozzájárult, hogy az Önkormányzat tulajdonában és a GYŐR-SZOL Zrt. kezelésében lévő ingatlanok utáni önkormányzati bérleti és egyéb díjkövetelések a fent említettek alapján 2023. május 02. napján elengedésre kerüljenek:

1. B. J.	Hátralék	64.989-, Ft.
2. B. A.	Hátralék	399.678-, Ft.
3. G. Cs.	Hátralék	43.892-, Ft.
4. Cs. Gy.	Hátralék	41.915-, Ft.
5. K. Sz.	Hátralék	92.772-, Ft.
6. S. A.	Hátralék	38.370-, Ft.
7. S. P.	Hátralék	154.146-, Ft.
8. T. I.	Hátralék	21.373,-Ft.

Győr Megyei Jogú Város Önkormányzata tájékoztatta és egyben felhívta a GYŐR-SZOL Zrt. figyelmét, hogy a követelés minősítésével, elengedésével kapcsolatos igazolási kötelezettségét a követelés elengedés szabályszerűségének vizsgálata során köteles igazolni, jelen határozat a követelés elengedés indokoltságának alátámasztásául nem szolgál.

7/28/04/2023. PM. h.

Győr Megyei Jogú Város Önkormányzatának Szervezeti és Működési Szabályzatáról szóló 30/2012. (XII. 19.) Önkormányzati rendelet 4. melléklet 2. pont 2.1. alpontjában biztosított jogkörében eljárva a polgármester hozzájárult az alábbiakban feltüntetett előirányzat-változtatás(ok)hoz:

Győr Megyei Jogú Város Önkormányzata 2023. évi költségvetés terhére
WHO előirányzat (303210) terhére - 680.000,- Ft

Család- és Gyermejjóléti Központ 2023. évi költségvetése javára
KIADÁSOK
dologi kiadások + 680.000,- Ft

BEVÉTELEK
központi irányító szervtől kapott támogatás + 680.000,- Ft

Az előirányzat-változtatás indoka, célja: A Család- és Gyermejjóléti Központ által a Sziget-Kék Közösségi Térben és a Közösségi Kávézóban megvalósításra kerülő programok fedezetére.

8/28/04/2023. PM. h.

Győr Megyei Jogú Város Önkormányzatának Szervezeti és Működési Szabályzatáról szóló 30/2012. (XII. 19.) Önkormányzati rendelet 4. melléklet 2. pont 2.1. alpontjában biztosított jogkörében eljárva a polgármester hozzájárult, hogy a 2023. évi költségvetésben szereplő kiadási jogcímelek között az alábbi változtatásra kerüljön sor:

WHO (303210) előirányzat terhére - 1.752.674,- Ft

Önkormányzati intézmények költségvetése javára
BEVÉTELEK
irányító szervtől kapott támogatás
Egészség - Piac rendezvény költségei a táblázat szerint + 1.752.674,- Ft

Intézmény	Dologi kiadások Ft	Munkaadókat terhelő járulékok	Személyi juttatások Ft	Összesen Ft
Dr. Kovács Pál Könyvtár és Közösségi Tér - József Attila Művelődési Ház	300.000,- Ft	-	-	300.000,- Ft
Ménfőcsanaki Művelődési Ház	300.000,- Ft	-	-	300.000,- Ft
Molnár Vid Bertalan Művelődési Központ és Likócsi Közösségi Ház	174.700,- Ft	9.305,- Ft	71.582,- Ft	255.587,- Ft
Újvárosi Művelődési Ház (Győr, Liget u. 55.) Telephely: Pinnyéd (Győr, Szt.Vendel u. 9.)	216.200,- Ft	9.305,- Ft	71.582,- Ft	297.087,- Ft
Újvárosi Művelődési Ház (Győr, Liget u. 55.) Telephely: Pinnyéd (Győr, Szt.Vendel u. 9.)	211.197,- Ft	9.303,- Ft	79.500,- Ft	300.000,- Ft
	192.209,- Ft	11.291,- Ft	96.500,- Ft	300.000,- Ft
Összesen:	1.394.306,- Ft	39.204,- Ft	319.164,- Ft	1.752.674,- Ft

Az előirányzat-változtatás indoka, célja: Az önkormányzati intézményekhez átcsoportosított összeg a 2023-ban megrendezésre kerülő Egészség - Piac programsorozat költségeit fedezi, a fenti elosztás szerint.

1/02/05/2023. PM. h.

Győr Megyei Jogú Város Önkormányzatának Szervezeti és Működési Szabályzatáról szóló 30/2012. (XII. 19.) önkormányzati rendelet 4. melléklet 2. pont 2.36. alpontjában és az önkormányzati forrás átadásáról szóló 42/2013. (XII. 20.) Önkormányzati rendelet 6. § (3) bekezdésének a) pont af) alpontjában foglalt jogkörében eljárva a polgármester hozzájárult ahhoz, hogy az Arrabona Acélököl Bokszt Sportegyesület hátrányos helyzetű sportolónak támogatása céljából 500.000,- Ft támogatásban részesüljön.

A támogatás kifizetése a „Sporttámogatás” tervezési alapegység terhére történik.

2/02/05/2023. PM. h.

Győr Megyei Jogú Város Önkormányzatának Szervezeti és Működési Szabályzatáról szóló 30/2012. (XII. 19.) önkormányzati rendelet 4. melléklet 2. pont 2.36. alpontjában és az önkormányzati forrás átadásáról szóló 42/2013. (XII. 20.) Önkormányzati rendelet 6. § (3) bekezdésének a) pont af) alpontjában foglalt jogkörében eljárva a polgármester hozzájárult ahhoz, hogy a Győri Atlétikai Club – II. ker. Dózsa Tenisz Szakosztálya sporteszköz beszerzés céljából 200.000,- Ft támogatásban részesüljön.

A támogatás kifizetése a „Sporttámogatás” tervezési alapegység terhére történik.

3/02/05/2023. PM. h.

Győr Megyei Jogú Város Önkormányzatának Szervezeti és Működési Szabályzatáról szóló 30/2012. (XII. 19.) önkormányzati rendelet 4. melléklet 2. pont 2.36. alpontjában és az önkormányzati forrás átadásáról szóló 42/2013. (XII. 20.) Önkormányzati rendelet 6. § (3) bekezdésének a) pont af) alpontjában foglalt jogkörében eljárva a polgármester hozzájárult ahhoz, hogy a Győr-Gyárvárosi és Elektromos Sporthorgász Egyesület haltelepítés, kaszálás és egyéb működési költségekre 765.000,- Ft támogatásban részesüljön.

A támogatás kifizetése a „Sporttámogatás” tervezési alapegység terhére történik.

4/02/05/2023. PM. h.

Győr Megyei Jogú Város Önkormányzatának Szervezeti és Működési Szabályzatáról szóló 30/2012. (XII. 19.) önkormányzati rendelet 4. melléklet 2. pont 2.5. alpontja alapján Győr Megyei Jogú Város Önkormányzatának vagyonáról és a vagyon feletti tulajdonosi jogok gyakorlásáról szóló 20/2014. (IX.12.) önkormányzati rendelet 26. § (2) bekezdésében foglalt jogkörében eljárva a polgármester nem járult hozzá a GYŐR-SZOL Győri Közszolgáltató és Vagyongazdálkodó Zrt. működtetésében lévő győri 01631 hrsz.-ú, természetben a 9012 Győr, Koroncói úti köztemető területén található önkormányzati tulajdonú „temető, erdő” megnevezésű ingatlan (ménfői köztemető) III. parcellájában, M. L. síremléke mellett álló 1 db - megfelelő egészségi állapotú - bibircses nyírfa eltávolításához, viszont a lombkorona részét képező száraz, ezért balesetveszélyes ágaknak az eltávolítását támogatom.

Indokolás (szakértői vélemény alapján): „A ménfői köztemető III. parcellájában M. L. síremléke mellett álló 1 db bibircses nyírfa megfelelő egészségi állapotú növény. A fa koronarendszerében száradás észlelhető, a száraz ágak eltávolítása a balesetek megelőzése érdekében indokolt. A fa mellett található "magsüllyedt" síremlék felújítható a nyírfa eltávolítása nélkül is. A bibircses nyírfa kivágására okot adó körülmény nem áll fenn.”

6/02/05/2023. PM. h.

Győr Megyei Jogú Város Önkormányzatának Szervezeti és Működési Szabályzatáról szóló 30/2012. (XII. 19.) önkormányzati rendelet 4. mellékletének 2. pont 2.5. alpontja, valamint Győr Megyei Jogú Város Önkormányzatának vagyonáról és a vagyon feletti tulajdonosi jogok gyakorlásáról szóló 20/2014. (IX. 12.) önkormányzati rendelet 14. § (2) bekezdés ba) pontja, valamint 26. § (2) bekezdésben foglalt jogkörében eljárva a polgármester tulajdonosi hozzájárulást adott a Vaskakas Bábszínház (a továbbiakban: Bábszínház) részére, Győr Megyei Jogú Város Önkormányzatának (a továbbiakban: Önkormányzat) kizárólagos tulajdonát képező győri 7493 hrsz.-ú, természetben Győr, Radó sétány 7493 hrsz. alatt található, 1 ha 3339 m² alapterületű úgynevezett „Spartacus csónakház” ingatlan területén – a teljes ingatlanból a kerítéssel lekerített rész – a kérelemben megjelölt mintegy 180 m²-es zöldterületnek, valamint a zárható hajótároló épületének az ingyenes igénybevételehez 2023. június 26. – 2023. július 02. napja között, a megrendezésre kerülő 16. GYŐRKŐCFESZTIVÁL (a továbbiakban: Fesztivál) időtartama alatt.

Jelen nyilatkozatot a Győri Térségfejlesztési és Projektmenedzsment Kft. (a továbbiakban: GYTP) által kiadott, 2023. április 17-én kelt, 42/2023/5/MVP/GYTP iktatószámú tájékoztatásban foglaltak figyelembevételével adta ki a polgármester, tekintettel arra a tényre, hogy a „Győri Spartacus csónakház helyreállítása és környezetének fejlesztése” elnevezésű projekt megvalósítása a GYTP-hez került át a Polgármesteri Hivatal Településfejlesztési Főosztályától.

A Bábszínház szervezésében a 2008. év óta minden évben megrendezésre kerül kulturális szolgáltatásként a GYŐRKŐCFESZTIVÁL. A Bábszínház a Fesztivál ideje alatt a korábbi években is ezt az ingatlant vette igénybe – az előző ingatlantulajdonos hozzájárulása birtokában – a Radó szigeten használt, mobil technikai eszközök éjszakai tárolása és egy vendéglátó vállalkozás kitelepülése céljából.

A Fesztivál ideje alatt szükséges a terület igénybevétele a rendezvény során, mivel a nagyszámú érdeklődő étellel és itallal való kiszolgálása is a rendezvényszervezők feladata, továbbá a mobil, technikai eszközök őrzése nem megoldható éjszaka a sok helyszínen.

A hozzájárulás feltételül szabta a polgármester, hogy:

- az ingatlanon álló, veszélyes állapotú csónakház épület homlokzatától számított 3 méteres zöldterületet, legalább 2 méter magasságú kordonnal le kell zárni a Radó szigeti és a Rába parti kerítésszakaszok között úgy, hogy az épület 3 méteres körzetébe senki nem tudjon bejutni,
- a hajótároló épületét a Bábszínház abban az esetben veheti igénybe, ha annak a kitakarításáról, az eső elleni védelméről és a Fesztivál alatti lezárásáról gondoskodik,
- a rendezvény ideje alatt (2023. június 26. – 2023. július 02.) a helyéről leemelt kétszárnyú kaput úgy kell az ingatlan területén elhelyezni, hogy az balesetveszélyt ne jelentsen, illetve az eredeti állapotnak megfelelően kell visszahelyezni,
- a Fesztivált követően az ingatlant 10 napon belül köteles a Bábszínház az Önkormányzat birtokába visszaadni, lezárt, kitakarított, eredeti állapotnak megfelelően.

Jelen hozzájárulás a Bábszínházat, illetve a megbízott vállalkozót nem mentesíti a vendéglátó szolgáltatás nyújtásával kapcsolatban az egyéb jogszabályokban előírt engedélyek, hozzájárulások vagy nyilatkozatok megszerzésének, bejelentési kötelezettségek teljesítése alól. A Bábszínház az Önkormányzat felé semmilyen a Fesztivállal kapcsolatban felmerülő kötelezettséget nem keletkeztethet, költség- és kártérítési igényt nem támaszthat. Amennyiben a Fesztivállal kapcsolatban harmadik személy(ek) részéről valamilyen kártérítési vagy egyéb igény merül fel, azért teljes mértékben a Bábszínház köteles helytállni. A terület birtokba adását és birtokba vételét az ingatlanhoz tartozó kulcsok átadásával egyidejűleg a Polgármesteri Hivatal Vagyongazdálkodási Főosztálya bonyolítja.

Egyúttal tájékoztatta a polgármester a kérelmezőt, hogy a Bécsi kapu téren álló Vaskakas Taverna (Győr 7483 hrsz.) Győr Megyei Jogú Város Önkormányzatának nem képezi a tulajdonát, annak az igénybevételéhez nem áll módjukban hozzájárulni. Kéri, tárgyi ügyben az ingatlan tulajdonosát a GYŐR-SZOL Zrt.-t szíveskedjenek megkeresni.

Kérem a Tisztelt Közgyűlést, hogy a határozati javaslatot fogadja el!

HATÁROZATI JAVASLAT

Győr Megyei Jogú Város Önkormányzatának Közgyűlése elfogadja a polgármester által átruházott hatáskörben hozott, 1. számú melléklet szerinti döntésekről szóló tájékoztatót, és ezzel a döntésekért való felelősséget viseli.

Győr, 2023. május 17.



Dr. Dézsi Csaba András
polgármester

Pályázati felhívás

Győr Megyei Jogú Város Önkormányzatának Közgyűlése a közalkalmazottak jogállásáról szóló 1992. évi XXXIII. törvény (a továbbiakban: Kjt.) 20/A. §-a foglaltak alapján pályázatot hirdet az irányítói jogkörébe tartozó

Kulturális Pénzügyi-Gazdasági Szolgáltató Központ (9021 Győr, Kazinczy utca 3.) igazgató beosztásának betöltésére.

Az igazgató munkaköre, foglalkoztatási jogviszonya

A kinevezés szerinti munkakör: a Kjt. végrehajtásáról a helyi önkormányzatok által fenntartott szolgáltató feladatokat ellátó egyes költségvetési intézményekről szóló 77/1993. (V. 12.) Korm. rendelet (a továbbiakban: Kjt. vhr.) 2. melléklete szerinti „*gazdasági főelőadó*”.

A költségvetési szerv igazgatója közalkalmazott jogállású magasabb vezető beosztást tölt be.

A Kjt. 20/B. § (2) bekezdése alapján a magasabb vezető beosztás ellátására megbízást az kaphat, aki a munkáltatóval közalkalmazotti jogviszonyban áll, vagy a megbízással egyidejűleg közalkalmazotti munkakörbe kinevezhető.

Újonnan létesített jogviszony létesítése – a Kjt. 21/A. § (4)-(5) bekezdésben foglaltak kivételével – 3 hónap próbaidő kikötésével történik.

A közalkalmazotti jogviszony időtartama:

határozatlan idejű közalkalmazotti jogviszony

A foglalkoztatás jellege:

teljes munkaidő (heti 40 óra).

Az igazgató megbízása 2023. október 16. naptól 2028. október 15. napig terjedő határozott időtartamra szól.

Munkába lépésének kezdő napja: 2023. október 16.

A munkavégzés helve: az intézmény székhelye, valamint a kiküldetési rendelvénnyben meghatározott bel- és külföldi helységek.

Az intézmény közfeladata

Az államháztartásról szóló törvény végrehajtásáról szóló 368/2011. (XII. 31.) kormányrendelet (a továbbiakban: Ávr.) alapján ellátja az önkormányzat irányítói jogkörébe és fenntartásába tartozó előadó-művészeti, közgyűjteményi és közművelődési intézmények, valamint a kulturális feladatot ellátó szolgáltató intézmény munkamegosztási megállapodásban rögzített pénzügyi-gazdasági feladatait.

Az intézmény szakmai alaptervékenysége

Az Ávr. 9. §-ában foglaltak szerint az Önkormányzat kulturális intézményei vonatkozásában – a fenntartó által jóváhagyott, a mindennapi együttműködés gyakorlatának és a jogszabályi változásoknak megfelelően aktualizált – munkamegosztási megállapodás szerint meghatározott pénzügyi-gazdasági feladatokat lát el.

Gondoskodik a hatékony, szakszerű és ésszerűen takarékos intézményi gazdálkodás szervezeti feltételeinek a szakmai sajátosságok szerinti megteremtéséről.

Együttműködési tevékenysége kiterjed a költségvetés tervezési folyamatára, az előirányzatok évközi változásainak figyelemmel kísérésére, a házipénztárak, a készpénzkezelés és a finanszírozás rendjére, a kötelező nyilvántartások vezetésére, a pénzügyi-gazdasági rendszer működéséhez kapcsolódó és vagyonkezelési feladatokra.

Egyeztetést és konzultációt kezdeményez az egységes – szakszerű és praktikus – pénzügyi-gazdasági gyakorlat érdekében minden olyan esetben, amikor az intézmények egymástól indokolatlanul eltérő vagy kifogásolható gyakorlatot folytatnak. E tekintetben az intézmények gazdasági feladatait végző alkalmazottaknak iránymutatást ad.

Az intézmény főbb gazdálkodási mutatói

A 2023. évi eredeti költségvetési előirányzatok

Irányító szervtől kapott támogatás 71.707.917 Ft

Bevételek összesen: 71.707.917 Ft

Személyi juttatások: 55.428.234 Ft

Munkaadókat terhelő járulékos és

szociális hozzájárulási adó: 7.289.975 Ft

Dologi kiadások: 8.989.708 Ft

Kiadások összesen: 71.707.917 Ft

2023. évi 8 órára számított engedélyezett álláshelyek száma: 11 fő.

Az intézménnyel munkamegosztási megállapodást kötött kulturális költségvetési szervezetek adatbázisai:

- elkülönített adatbázis: Győri Nemzeti Színház;
- közös adatbázis: Győri Balett;
Győri Filharmonikus Zenekar;
Vaskakas Bábszínház;
Rómer Flóris Művészeti és Történeti Múzeum;
Dr. Kovács Pál Könyvtár és Közösségi Tér;
Győr Megyei Jogú Város Levéltára;
Generációk Művelődési Háza;
Győri Művészeti és Fesztiválközont;
Molnár Vid Bertalan Művelődési Központ;
Újvárosi Művelődési Ház.

Az igazgató feladatai

Az államháztartásról szóló 2011. évi CXCV. törvény (a továbbiakban: Áht.) „A költségvetési szerv szervezete, működése és képvisellete” fejezetében, valamint az Ávr. 11. §-ában foglaltak szerint munkakörébe tartozó és a munkaköri leírásában meghatározott feladatok.

a) Általános feladatai:

Az igazgató egyszemélyi felelős vezetője az Alapító okiratban meghatározott feladatra létrehozott intézménynek; felel a feladatellátáshoz biztosított önkormányzati vagyon használatáért, megóvásáért és megőrzéséért, továbbá az intézmény teljes körű képviselője.

b) Az igazgató szakterületi feladatai:

- tervezi, szervezi, ellenőrzi és értékeli az intézmény munkáját a mindenkor hatályos jogszabályok szerint;
- gondoskodik:
 - az intézményi feladatok megvalósításának optimális személyi, tárgyi, valamint módszertani feltételeinek megteremtéséről, a munkatársak folyamatos szakmai tájékoztatásáról;
 - a készletek nyilvántartásáról, leltározásáról, ellenőrzéséről;

- a bérszámfejtéssel, bérigazgatással kapcsolatos feladatok ellátásáról;
 - az intézmény következő évi költségvetési tervezetének határidőre történő elkészítéséről;
 - a költségvetés elfogadását követően az intézmény előirányzatainak teljesítéséről;
- szükség esetén intézkedik az intézményre vonatkozó ellenőrzési jegyzőkönyvekben foglalt hiányosságok, illetve szabálytalanságok megszüntetése érdekében, intézkedéseiről írásos feljegyzést készít, ellenőrzi az utasítások végrehajtását;
 - Munkamegosztási megállapodások szerint ellátja az adatbázisába tartozó intézmények meghatározott pénzügyi-gazdasági feladatait;
 - határidőkre évközi és éves beszámolót, statisztikát, jelentéseket készít az intézményről a fenntartó szerv részére.

Pályázati feltételek

1./ Végzettség, szakképzettség, szakmai gyakorlat (Ávr. 12. §-a)

(1) a felsőoktatásban szerzett végzettség és emellett

a) okleveles könyvvizsgálói vagy államháztartási mérlegképes könyvelői szakképesítéssel vagy az engedélyezés szempontjából ezzel egyenértékű szakképesítéssel, vagy

b) gazdasági vezetői, belső ellenőri, érvényesítői, pénzügyi ellenjegyzői - 2012. január 1. előtt az Áht. szerinti ellenjegyzői -, vagy a számvitelről szóló 2000. évi C. törvény (a továbbiakban: Szt.) 150. § (1) és (2) bekezdése szerinti feladatok ellátásában költségvetési szervnél szerzett legalább 5 éves igazolt szakmai gyakorlattal, valamint mérlegképes könyvelői szakképesítéssel vagy a felsőoktatásban szerzett gazdasági szakképzettséggel kell rendelkeznie.

(2) Az igazgatónak szerepelnie kell az Szt. 151. § (3) bekezdése szerinti nyilvántartásban, és rendelkeznie kell a tevékenység ellátására jogosító engedéllyel, kivéve ha az Szt. 150. § (1) és (2) bekezdése szerinti feladatokat ellátó, az igazgató irányítása alatt álló alkalmazottak közül legalább egy rendelkezik az (1) bekezdés szerinti szakképesítéssel, szerepel az Szt. 151. § (3) bekezdése szerinti nyilvántartásban és rendelkezik a tevékenység ellátására jogosító engedéllyel.

2./ Magyar állampolgárság, vagy külön jogszabály szerint a szabad mozgás és tartózkodás jogával rendelkezés, illetve bevándorlás vagy letelepedés.

3./ Cselekvőképesség.

4./ Büntetlen előélet és annak igazolása, hogy nem áll a Kjt. 20. § (2) bekezdés d) pontja szerinti büntetőeljárás alatt, valamint nem áll fenn az intézményben végezhető tevékenység folytatását kizáró foglalkozástól eltiltás hatálya.

5./ Az egyes vagyonyilatkozat-tételi kötelezettségekről szóló 2007. évi CLII. törvény alapján vagyonyilatkozat-tételi eljárás lefolytatásának vállalása.

Az igazgató felett a munkáltatói jogokat – az egyéb munkáltatói jogok kivételével – Győr Megyei Jogú Város Önkormányzatának Közgyűlése gyakorolja. Az egyéb munkáltatói jogokat a Magyarország helyi önkormányzatairól szóló 2011. évi CLXXXIX. törvény (a továbbiakban: Möt.) 67. § (1) bek. g) pontja alapján Győr Megyei Jogú Város polgármestere és belső szabályzatban meghatározott kiadmányozási jog alapján az irányító szerv hivatalának illetékes szervezeti egységének vezetője gyakorolja.

A költségvetési szerv jogállása: önálló jogi személy. Költségvetési előirányzatai felett teljes jogkörrel rendelkezik.

A pályázat elbírálása, az igazgató kinevezése, besorolása és illetményének, egyéb juttatásainak megállapítása a Kjt. és a Kjt. vhr. rendelkezései szerint történik.

A pályázatnak tartalmaznia kell:

- az intézmény vezetésére, fejlesztésére vonatkozó programot.

A pályázathoz csatolni kell:

- részletes szakmai önéletrajzot;
- a legalább 5 éves költségvetési intézményi gazdálkodásban szerzett szakmai gyakorlatot igazoló okiratok másolatait;
- a végzettséget, szakképzettséget tanúsító okiratok másolatait (az eredeti vagy hitelesített másolati példányt a pályázó a Szakmai bizottság ülésén köteles bemutatni);
- az Szt. 151. § (3) bekezdése szerinti nyilvántartásban történő szereplését igazoló okirat és a tevékenység ellátására jogosító engedély másolatát;
- a pályázó nyilatkozatát arról, hogy:
 - a/ a Kjt. 41. §-a értelmében személyével kapcsolatban összeférhetlenség nem áll fenn;
 - b/ a pályázatot az arra jogosult testületek nyilvános vagy zárt ülésükön tárgyalják;
 - c/ a Kjt. 20/A. § (5) bekezdés b) pontja szerint a pályázati anyagban foglalt személyes adatainak a pályázati eljárással összefüggésben szükséges kezeléséhez hozzájárul;
 - d/ a pályázati eljárással kapcsolatban kezelt adatok tekintetében kiadott adatkezelési tájékoztatót megismerte;
 - e/ nem áll a munkakörének megfelelő vagy a munkakörének részét képező foglalkozástól eltiltás hatálya alatt;
 - f/ a benyújtott dokumentumok hitelesek;
 - g/ a vezetői megbízás feltételeként vagy nyilatkozat-tételi eljárás lefolytatását vállalja, továbbá

- a 3 hónapnál nem régebbi erkölcsi bizonyítvány eredeti példányát.

A pályázat elbírálásánál előnyt jelent:

- OrganP integrált számviteli program felhasználói ismerete;
- irodai számítógépes programok felhasználói szintű gyakorlati alkalmazásában jártasság;
- Győr Megyei Jogú Város fenntartásában működő kulturális intézmények gazdálkodási folyamatainak ismerete, abban való jártasság.

A pályázati felhívás közzététele:

- Miniszterelnöki Kormányiroda Kormányzati Személyügyi Központja által üzemeltetett honlapon (<https://kozszolgallas.ksz.gov.hu/>) és
 - Győr Megyei Jogú Város Önkormányzatának honlapján (www.gyor.hu) történik.
- Közzététel határideje: 2023. április 11. napján.

A pályázat benyújtásának határideje és módja

Benyújtási határidő: 2023. május 11.

A pályázat zárt borítékban „Pályázat a „Kulturális Pénzügyi-Gazdasági Szolgáltató Központ igazgatói beosztásának betöltésére” megjelöléssel 1 eredeti és 4 másolati példányban (Győr Megyei Jogú Város polgármesterének címezve személyesen vagy tértivevényes postai küldeményként a 9021 Győr, Városház tér 1. címre nyújtható be.

A pályázat személyes leadására a Városháza I. emelet 39. számú szobájában (polgármesteri titkárság) kizárólag hivatali időben van lehetőség. Tértivevényes postai küldemény esetén a postára adás napja legkésőbb a benyújtási határidő utolsó napja lehet.

Hiánypótlásnak helye nincs, a hiányosan vagy késedelmesen benyújtott pályázatokat a pályázat kiírója érvénytelennek nyilvánítja azok érdemi elbírálása nélkül.

A pályázatok elbírálásának módja, rendje

A pályázatok elbírálási határideje várhatólag: 2023. június 27.

Az érvényes pályázatokat a Kjt. 20/A. § (6) bekezdése alapján a benyújtási határidő lejártát követő 21 napon belül a pályázat kiírója által felkért Szakmai bizottság véleményezi, melyet követően a Közgyűlés az illetékes bizottsága értékeli azokat és javaslatot tesz a polgármesternek az intézményvezető személyére vonatkozó közgyűlési előterjesztésre.

A Szakmai bizottság ülésére az érvényesen pályázók személyes meghallgatásra meghívást kapnak. Az igazgató megbízásáról Győr Megyei Jogú Város Önkormányzatának Közgyűlése a polgármester előterjesztése alapján a Kjt.-ben meghatározott időtartamon belül dönt.

A pályázat kiírója a pályázókat a Közgyűlés döntéséről írásban értesíti.

A sikertelen pályázatot a döntést követő 30 napon belül a pályázat kiírója a pályázónak visszajuttatja. Amennyiben a pályázó az általa benyújtott, személyes adatokat tartalmazó adathordozót a pályázat elbírálási határidejétől számított kilencven napon belül nem veszi át, azokat a pályázat kiírója megsemmisíti.

A pályázati eljárásra vonatkozó Adatvédelmi tájékoztatót jelen pályázati felhívás 1. számú melléklete tartalmazza.

A pályázat kiírója fenntartja annak jogát, hogy a pályázatot bármikor, indokolás, kártalanítás és kártérítési fizetési kötelezettség nélkül visszavonja, módosított új pályázati felhívást tegyen közzé, vagy az eljárást lefolytatva azt eredménytelennek nyilvánítsa.

Minden pályázattal való költséget a pályázó maga visel a pályázat visszavonása vagy eredménytelennek, érvénytelennek nyilvánítása esetén is.

A pályázattal kapcsolatban további tájékoztatás a Polgármesteri Hivatal kulturális osztályvezetőjétől kérhető hivatali időben, előre egyeztetett időpontban személyesen, illetve a (96) 500-175-ös telefonszámon.

Dr. Dézsi Csaba András
polgármester

Adatvédelmi tájékoztató a magasabb vezetői beosztás betöltéséhez kapcsolódó pályázati eljárással összefüggő személyes adatkezelésre vonatkozóan

Jelen Adatvédelmi tájékoztató az Adatkezelő által magasabb vezetői beosztás betöltéséhez kapcsolódó, a közalkalmazottak jogállásáról szóló 1992. évi XXXIII. törvény (a továbbiakban: Kjt.) alapján lefolytatandó pályázati eljárással összefüggő személyes adatkezelésre vonatkozik, és 2021. december 1. napjától hatályos.

Jelen tájékoztató a természetes személyeknek a személyes adatok kezelése tekintetében történő védelméről és az ilyen adatok szabad áramlásáról, valamint a 95/46/EK rendelet hatályon kívül helyezéséről (általános adatvédelmi rendelet, a továbbiakban GDPR) szóló az Európai Parlament és a Tanács (EU) 2016/679 rendelete (2016. április 27.) rendelkezéseinek figyelembevételével készült.

1. Adatkezelő adatai

Adatkezelő: Győr Megyei Jogú Város Önkormányzata

Adatkezelő képviselője: Dr. Dézsi Csaba András polgármester

Postacím: 9021 Győr, Városház tér 1.

E-mail: gyor@gyor-ph.hu

2. Adatvédelmi tisztviselő

Dr. E. Simon Katalin Ráhel

E-mail: adatvedelem@gyor-ph.hu

3. Az adatkezelés jogalapja

Az adatkezelés jogalapja: a Kjt. 20. § (8) bekezdésében foglaltak alapján a GDPR 6. cikk (1) bekezdés c) pontja szerinti jogalap, továbbá a GDPR 6. cikk (1) bekezdés a) pontja alapján, a pályázó személy hozzájárulása.

4. A kezelt adatok köre és az adatkezelés célja

Adatkezelő a Pályázóról az alábbi személyes adatokat, az alábbi célból kezeli:

<i>Az érintettől kezelt személyes adat</i>	<i>Az adatkezelés célja</i>
<i>Név, cím, telefonszám (vezetékes és/vagy mobiltelefonszám), e-mail cím</i>	<i>Pályázó azonosítása, kapcsolattartás</i>
<i>Szakmai önéletrajz, szakmai, vezető program</i>	<i>Pályázat elbírálása</i>
<i>Szakképzettséget, idegennyelv-ismeretet, szakmai/vezetői gyakorlatot</i>	<i>Pályázat elbírálása</i>
<i>Összeférhetetlenségre vonatkozó adatok</i>	<i>Kjt. 41. §-a szerinti összeférhetetlenség</i>

	<i>elbírálása</i>
<i>Erkölcsei bizonyítvány</i>	<i>Kjt. 20. § (4) bekezdés szerinti büntetlen előéletűség igazolása</i>

A pályázati anyagot megismeri a pályázati eljárásban felkért Szakmai bizottság véleményezés céljából, az Oktatási, Kulturális, Sport és Turisztikai Bizottsága javaslattétel céljából, a Győr Megyei Jogú Város Önkormányzatának Közgyűlése döntés céljából.

5. Adattovábbítás

A személyes adatok harmadik személyek részére, a 4. pontban leírtakon túl, harmadik országba vagy nemzetközi szervezet részére – jogszabályban, illetve az Európai Unió kötelező jogi aktusában meghatározott azon közhatalmi szervek kivételével, akik egyedi ügyben folytatott vizsgálatukhoz igényelnek személyes adatot az Adatkezelőtől - nem kerülnek továbbításra.

6. Az adatkezelés időtartama

Adatkezelő a pályázatban szereplő személyes adatokat a pályázat elbírálásáig kezeli. A sikertelen pályázatot az erre vonatkozó döntést követő 30 napon belül Adatkezelő a pályázónak visszajuttatja. Amennyiben a pályázó az általa benyújtott, személyes adatokat tartalmazó adathordozót a pályázat elbírálási határidejétől számított kilencven napon belül nem veszi át, azokat az Adatkezelő megsemmisíti, és a személyes adatokat törli (Kjt. 20/A. § (7) bekezdés). A magasabb vezetői megbízást kapott személy pályázatban foglalt, a közalkalmazotti alapnyilvántartásban szereplő adatait a Kjt. 83/B-83/D §-ában foglaltak megfelelően, illetve a pályázatot a pályázó hozzájárulása alapján az Adatkezelő tovább kezeli.

7. Az adatkezeléssel kapcsolatos jogok

7.1. Pályázó az Adatkezelőtől az 1. pontban foglalt elérhetőségeken keresztül írásban **tájékoztatást kérhet** arra vonatkozóan, az adatkezelő milyen személyes adatait, milyen jogalapon, milyen adatkezelési célból, milyen forrásból, mennyi ideig kezeli, az Adatkezelő kinek, mikor, milyen jogszabály alapján, mely személyes adataihoz biztosított hozzáférést vagy kinek továbbította az adatait.

7.2. Pályázó az Adatkezelőtől az 1. pontban foglalt elérhetőségeken keresztül írásban kérheti a rá vonatkozó személyes adatok **helyesbítését (módosítását)**, az adatkezelés céljára tekintettel azok **kiegészítését, törlését és tiltakozhat** az ilyen személyes adatok kezelése ellen.

7.3. Adatkezelő a kérelmet indokolatlan késedelem nélkül teljesíti, az intézkedésről, vagy az intézkedés elmaradásának indokáról a Pályázót legkésőbb 1 hónapon belül értesíti. Az 1 hónapos határidő a kérelem összetettségére, és a kérelmek számára tekintettel, 2 hónappal meghosszabbítható. A határidő meghosszabbításáról az Adatkezelő a késedelem okainak megjelöléséről a kérelem kézhezvételétől számított 1 hónapon belül tájékoztatja a Pályázót.

7.4. Pályázó az Adatkezelőtől az 1. pontban foglalt elérhetőségeken keresztül írásban kérheti, hogy Adatkezelő **korlátozza a személyes adatok kezelését**, ha a Pályázó:

- vitatja azok pontosságát, a pontosság Adatkezelő általi ellenőrzésének időtartamára,
- vitatja az adatkezelés jogszerűségét, és az adatok felhasználásának korlátozását kéri,

- azokat jogi igények előterjesztéséhez, érvényesítéséhez vagy védelméhez kéri, bár az Adatkezelőnek már nincs szüksége a személyes adatokra,
- tiltakozik a személyes adatok kezelése ellen, arra az időtartamra, amíg megállapításra nem kerül, hogy az Adatkezelő jogos indokai elsőbbséget élveznek-e a Pályázó jogos indokaival szemben.

8. Adatbiztonság

Adatkezelő minden szükséges biztonsági lépést, szervezési és technikai intézkedést megtesz annak érdekében, hogy biztosítsa az érintettek magánszférájának védelmét. Az adatkezelő megfelelő technikai és személyi intézkedésekkel gondoskodik arról, hogy az általa kezelt személyes adatokat védje többek között a jogosulatlan hozzáférés ellen vagy azok jogosulatlan megváltoztatása ellen. (Pl. gondoskodik a személyes adatok biztonságos tárolásáról, a hozzáférési jogokat szabályozza, a szükséges mértékű hozzáférésre korlátozza.)

9. Jogorvoslat

Tájékoztatom, hogy a személyes adatok kezelésével kapcsolatban panaszával az Adatkezelő adatvédelmi tisztviselőjéhez fordulhat.

Bejelentéssel élhet továbbá a Nemzeti Adatvédelmi és Információszabadság Hatóságánál (www.naih.hu), személyes adatainak kezelésével kapcsolatos jogainak megsértése esetén jogosult továbbá a lakóhelye vagy tartózkodási helye szerinti törvényszékhez fordulni (www.birosag.hu/torvenyszekek).

**A Kulturális Pénzügyi-Gazdasági Szolgáltató Központ igazgatói beosztásának betöltésére
benyújtott pályázatokat véleményező Szakmai bizottság tagjai**

- 1./ Rózsavölgyi László,
a Közgyűlés Oktatási, Kulturális, Sport és Turisztikai Bizottságának elnöke
- 2./ Dr. Pergel Elza
Győr Megyei Jogú Város alpolgármestere
- 3./ Glázer Tímea
a Közgyűlés Oktatási, Kulturális, Sport és Turisztikai Bizottságának alelnöke
- 4./ Hermann-né Gesztrich Nikoletta,
a Polgármesteri Hivatal Kulturális Osztályának vezetője
- 5./ Nagyné Novy Lilla
a Gazdálkodási Főosztály vezetője
- 6./ Szabó Béláné
a Dr. Kovács Pál Könyvtár és Közösségi Tér Gazdasági Osztályának vezetője
- 7./ Móri-Hartmann Nóra
a Kulturális Pénzügyi-Gazdasági Szolgáltató Központ közalkalmazotti képviselője

Dr. Dézsi Csaba András
polgármester

Győr Megyei Jogú Város Önkormányzatának Közgyűlése

a közalkalmazottak jogállásáról szóló 1992. évi XXXIII. törvény 20/A. § alapján
pályázatot hirdet a

Bartók Óvoda
óvodavezetői (magasabb vezetői) beosztásának betöltésére.

A közalkalmazotti jogviszony időtartama: határozatlan idejű közalkalmazotti jogviszony, újonnan létesített jogviszony esetén 4 hónap próbaidő kikötésével

Foglalkoztatás jellege: teljes munkaidő (heti 40 óra)

Betöltendő munkakör: óvodapedagógus

A vezetői megbízás időtartama:

A vezetői megbízás határozott időre, 2023. augusztus 1. napjától 2028. július 31. napjáig szól.

A közalkalmazottak jogállásáról szóló 1992. évi XXXIII. törvény (továbbiakban: Kjt.) 20/B. § (2) és (3) bekezdései alapján a magasabb vezető beosztás ellátására megbízást az kaphat, aki a munkáltatóval közalkalmazotti jogviszonyban áll, vagy a megbízással egyidejűleg közalkalmazotti munkakörbe kinevezhető. Közalkalmazotti jogviszony létesítése esetén a betöltendő munkakör: óvodapedagógus, a létrejövő közalkalmazotti jogviszony határozatlan időre szól.

A munkavégzés helye: az intézmény székhelye (9024 Győr, Bartók Béla út 35/C.), telephelyei (9023 Győr, Attila utca 4., 9024 Győr, Pásztor utca 21.), valamint az intézmény vezetésével és működtetésével kapcsolatos feladatellátáshoz kötődő, kiküldetési rendelvénnyel meghatározott helységek.

A beosztáshoz tartozó, illetve a vezetői megbízással járó lényeges feladatok:

Az önállóan működő, önkormányzati fenntartású óvoda szakszerű és törvényes működtetése.

Illetmény és juttatások:

Az illetmény megállapítására és a juttatásokra a Kjt., a nemzeti köznevelésről szóló 2011. évi CXC. törvény (továbbiakban: Nkt.), valamint a pedagógusok előmeneteli rendszeréről és a közalkalmazottak jogállásáról szóló 1992. évi XXXIII. törvény köznevelési intézményekben történő végrehajtásáról szóló 326/2013. (VIII. 30.) Korm. rendelet előírásai az irányadók.

Pályázati feltételek:

- büntetlen előéletű, 18. életévét betöltött cselekvőképes magyar állampolgár, vagy külön jogszabály szerint a szabad mozgás és tartózkodás jogával rendelkező, illetve bevándorolt vagy letelepedett,
- főiskolai szintű óvodapedagógus végzettség és szakképzettség, pedagógus-szakvizsga keretében szerzett intézményvezetői szakképzettség az Nkt. 67. § rendelkezései szerint,

- pedagógus munkakörben szerzett legalább négy éves szakmai gyakorlat,
- vagyonyilatkozat-tételi kötelezettség teljesítésének vállalása a 2007. évi CLII. tv. 6. § (2) bekezdése szerint.

A pályázat részeként benyújtandó iratok, igazolások:

- részletes szakmai önéletrajz,
- az intézmény vezetésére, fejlesztésére vonatkozó szakmai és vezetői program,
- az iskolai végzettséget, valamint a szakképzettséget igazoló okirat(ok) másolata (az eredeti a meghallgatáson bemutatandó),
- a legalább 4 éves gyakorlat igazolása,
- 3 hónapnál nem régebbi erkölcsi bizonyítvány eredeti példánya, amely igazolja, hogy a pályázó büntetlen előéletű, továbbá, hogy nem áll a Kjt. 20. § (2) bekezdés d) pontja szerinti büntetőeljárás hatálya alatt, és vele szemben nem állnak fenn a Kjt. 20. § (2d) és (2e) bekezdésében foglalt kizáró okok és nem áll foglalkozástól vagy tevékenységtől eltiltás hatálya alatt (elektronikus úton történő igénylés esetén az igazolás típusa: speciális igazolás, az igazolás oka: 208 - KÖZALK 18 ÉV ALATT+ FOGL 2017).
- a pályázó nyilatkozatát arról, hogy:
 - a Kjt. 41. §-a értelmében személyével kapcsolatban összeférhetetlenség nem áll fenn;
 - a pályázatot az arra jogosult testületek nyilvános vagy zárt ülésükön tárgyalják;
 - a pályázati anyagban foglalt személyes adatainak a pályázati eljárással összefüggésben szükséges kezeléséhez hozzájárul, valamint a pályázati eljárás elbírálásában résztvevők a pályázati anyagának megismeréséhez hozzájárul;
 - a pályázati eljárással kapcsolatban kezelt adatok tekintetében kiadott adatkezelési tájékoztatót megismerte;
 - nem áll a munkakörének megfelelő vagy a munkakörének részét képező foglalkozástól eltiltás hatálya alatt;
 - a benyújtott dokumentumok vagy azok másolatai hitelesek;
 - az egyes vagyonyilatkozat-tételi kötelezettségekről szóló 2007. évi CLII. törvény alapján vagyonyilatkozat-tételi eljárás lefolytatását vállalja.

A beosztás betölthetőségének időpontja:

A beosztás a pályázatok elbírálását követően 2023. augusztus 1-jétől betölthető.

A pályázat benyújtásának határideje: 2023. május 31.

A pályázati kiírással kapcsolatosan további információt Várszegi Mónika, az Intézményfenntartói Osztály vezetője nyújt a 96/500-149 telefonszámon hétfő-csütörtök 8-15 óra között, pénteken 8-12 óra között.

A pályázatok benyújtásának módja:

Postai úton, a pályázatnak a Győr Megyei Jogú Város Polgármesterének címére történő megküldésével (9021 Győr, Városház tér 1.). A borítékon fel kell tüntetni a pályázati adatbázisban szereplő azonosító számot: 33186/2023., valamint a beosztás megnevezését: óvodavezető. Tértivevényes postai küldemény esetén a postára adás napja legkésőbb a benyújtási határidő utolsó napja lehet.

A pályázatot négy példányban kell benyújtani az adatvédelmi törvény alapján készült nyilatkozattal együtt a pályázati anyag kezelésére vonatkozóan. A pályázati eljárásra vonatkozó Adatvédelmi tájékoztatót jelen pályázati felhívás 1. számú melléklete tartalmazza. Hiánypótlásnak helye nincs. A hiányosan vagy késedelmesen benyújtott pályázatokat a pályázat kiírója érvénytelennek nyilváníthatja azok érdemi elbírálása nélkül.

A pályázat benyújtásával kapcsolatos minden költséget a pályázó maga viseli, megtérítés nincs.

A pályázat elbírálásának módja, rendje:

A benyújtott pályázatok közül a kiválasztott pályázókat Szakmai Bizottság hallgatja meg, ezt követően az Oktatási, Kulturális, Sport és Turisztikai Bizottság javaslata alapján a Közgyűlés soron következő rendes ülése dönt. A pályázat kiírója a pályázókat a Közgyűlés döntéséről írásban értesíti és a nem nyertes pályázatokat a döntést követően visszajuttatja, illetve amennyiben a pályázó a pályázat elbírálási határidejétől számított 90 napon belül pályázati dokumentumait nem veszi át, úgy a Kjt. vhr. rendelkezése szerint azok megsemmisítésre kerülnek.

A pályázat elbírálásának határideje: 2023. június 27.

A pályázat kiírója fenntartja annak jogát, hogy a pályázatot visszavonja, módosított új pályázati felhívást tegyen közzé, vagy az eljárást lefolytatva azt eredménytelennek nyilvánítsa és a jogszabályi előírásoknak megfelelően az eredménytelenségről szóló döntéstől számított 30 napon belül új pályázatot írjon ki.

A pályázati kiírás további közzétételének helye, ideje:

- www.kozigallas.gov.hu – 2023. május 2.
- www.gyor.hu – 2023. május 2.
- a helyben szokásos módon

Dr. Dézsi Csaba András
polgármester

Győr Megyei Jogú Város Önkormányzatának Közgyűlése

a közalkalmazottak jogállásáról szóló 1992. évi XXXIII. törvény 20/A. § alapján pályázatot hirdet a

**Bisinger Óvoda
óvodavezetői (magasabb vezetői) beosztásának betöltésére.**

A közalkalmazotti jogviszony időtartama: határozatlan idejű közalkalmazotti jogviszony, újonnan létesített jogviszony esetén 4 hónap próbaidő kikötésével

Foglalkoztatás jellege: teljes munkaidő (heti 40 óra)

Betöltendő munkakör: óvodapedagógus

A vezetői megbízás időtartama:

A vezetői megbízás határozott időre, 2023. augusztus 1. napjától 2028. július 31. napjáig szól.

A közalkalmazottak jogállásáról szóló 1992. évi XXXIII. törvény (továbbiakban: Kjt.) 20/B. § (2) és (3) bekezdései alapján a magasabb vezető beosztás ellátására megbízást az kaphat, aki a munkáltatóval közalkalmazotti jogviszonyban áll, vagy a megbízással egyidejűleg közalkalmazotti munkakörbe kinevezhető. Közalkalmazotti jogviszony létesítése esetén a betöltendő munkakör: óvodapedagógus, a létrejövő közalkalmazotti jogviszony határozatlan időre szól.

A munkavégzés helye: az intézmény székhelye (9022 Győr, Tarcsay Vilmos u. 18-20.), telephelye (9021 Győr, Árpád út 15.), valamint az intézmény vezetésével és működtetésével kapcsolatos feladatellátáshoz kötődő, kiküldetési rendelvényben meghatározott helységek.

A beosztáshoz tartozó, illetve a vezetői megbízással járó lényeges feladatok:

Az önállóan működő, önkormányzati fenntartású óvoda szakszerű és törvényes működtetése.

Illetmény és juttatások:

Az illetmény megállapítására és a juttatásokra a Kjt., a nemzeti köznevelésről szóló 2011. évi CXC. törvény (továbbiakban: Nkt.), valamint a pedagógusok előmeneteli rendszeréről és a közalkalmazottak jogállásáról szóló 1992. évi XXXIII. törvény köznevelési intézményekben történő végrehajtásáról szóló 326/2013. (VIII. 30.) Korm. rendelet előírásai az irányadók.

Pályázati feltételek:

- büntetlen előéletű, 18. életévét betöltött cselekvőképes magyar állampolgár, vagy külön jogszabály szerint a szabad mozgás és tartózkodás jogával rendelkező, illetve bevándorolt vagy letelepedett,
- főiskolai szintű óvodapedagógus végzettség és szakképzettség, pedagógus-szakvizsga keretében szerzett intézményvezetői szakképzettség az Nkt. 67. § rendelkezései szerint,
- pedagógus munkakörben szerzett legalább négy éves szakmai gyakorlat,

- vagyonynyilatkozat-tételi kötelezettség teljesítésének vállalása a 2007. évi CLII. tv. 6. § (2) bekezdése szerint.

A pályázat részeként benyújtandó iratok, igazolások:

- részletes szakmai önéletrajz,
- az intézmény vezetésére, fejlesztésére vonatkozó szakmai és vezetői program,
- az iskolai végzettséget, valamint a szakképzettséget igazoló okirat(ok) másolata (az eredeti a meghallgatáson bemutatandó),
- a legalább 4 éves gyakorlat igazolása,
- 3 hónapnál nem régebbi erkölcsi bizonyítvány eredeti példánya, amely igazolja, hogy a pályázó büntetlen előéletű, továbbá, hogy nem áll a Kjt. 20. § (2) bekezdés d) pontja szerinti büntetőeljárás hatálya alatt, és vele szemben nem állnak fenn a Kjt. 20. § (2d) és (2e) bekezdésében foglalt kizáró okok és nem áll foglalkozástól vagy tevékenységtől eltiltás hatálya alatt (elektronikus úton történő igénylés esetén az igazolás típusa: speciális igazolás, az igazolás oka: 208 - KÖZALK 18 ÉV ALATT+FOGL 2017).
- a pályázó nyilatkozatát arról, hogy:
 - a Kjt. 41. §-a értelmében személyével kapcsolatban összeférhetlenség nem áll fenn;
 - a pályázatot az arra jogosult testületek nyilvános vagy zárt ülésükön tárgyalják;
 - a pályázati anyagban foglalt személyes adatainak a pályázati eljárással összefüggésben szükséges kezeléséhez hozzájárul, valamint a pályázati eljárás elbírálásában résztvevők a pályázati anyagának megismeréséhez hozzájárul;
 - a pályázati eljárással kapcsolatban kezelt adatok tekintetében kiadott adatkezelési tájékoztatót megismerte;
 - nem áll a munkakörének megfelelő vagy a munkakörének részét képező foglalkozástól eltiltás hatálya alatt;
 - a benyújtott dokumentumok vagy azok másolatai hitelesek;
 - az egyes vagyonynyilatkozat-tételi kötelezettségekről szóló 2007. évi CLII. törvény alapján vagyonynyilatkozat-tételi eljárás lefolytatását vállalja.

A beosztás betölthetőségének időpontja:

A beosztás a pályázatok elbírálását követően 2023. augusztus 1-jétől betölthető.

A pályázat benyújtásának határideje: 2023. május 31.

A pályázati kiírással kapcsolatosan további információt Várszegi Mónika, az Intézményfenntartói Osztály vezetője nyújt a 96/500-149 telefonszámon hétfő-csütörtök 8-15 óra között, pénteken 8-12 óra között.

A pályázatok benyújtásának módja:

Postai úton, a pályázatnak a Győr Megyei Jogú Város Polgármesterének címére történő megküldésével (9021 Győr, Városház tér 1.). A borítékon fel kell tüntetni a pályázati adatbázisban szereplő azonosító számot: 33187/2023., valamint a beosztás megnevezését: óvodavezető. Tértivevényes postai küldemény esetén a postára adás napja legkésőbb a benyújtási határidő utolsó napja lehet.

A pályázatot négy példányban kell benyújtani az adatvédelmi törvény alapján készült nyilatkozattal együtt a pályázati anyag kezelésére vonatkozóan. A pályázati eljárásra vonatkozó Adatvédelmi tájékoztatót jelen pályázati felhívás 1. számú melléklete tartalmazza. Hiánypótlásnak helye nincs. A hiányosan vagy késedelmesen benyújtott pályázatokat a pályázat kiírója érvénytelennek nyilváníthatja azok érdemi elbírálása nélkül.

A pályázat benyújtásával kapcsolatos minden költséget a pályázó maga viseli, megtérítés nincs.

A pályázat elbírálásának módja, rendje:

A benyújtott pályázatok közül a kiválasztott pályázókat Szakmai Bizottság hallgatja meg, ezt követően az Oktatási, Kulturális, Sport és Turisztikai Bizottság javaslata alapján a Közgyűlés soron következő rendes ülése dönt. A pályázat kiírója a pályázókat a Közgyűlés döntéséről írásban értesíti és a nem nyertes pályázatokat a döntést követően visszajuttatja, illetve amennyiben a pályázó a pályázat elbírálási határidejétől számított 90 napon belül pályázati dokumentumait nem veszi át, úgy a Kjt. vhr. rendelkezése szerint azok megsemmisítésre kerülnek.

A pályázat elbírálásának határideje: 2023. június 27.

A pályázat kiírója fenntartja annak jogát, hogy a pályázatot visszavonja, módosított új pályázati felhívást tegyen közzé, vagy az eljárást lefolytatva azt eredménytelennek nyilvánítsa és a jogszabályi előírásoknak megfelelően az eredménytelenségről szóló döntéstől számított 30 napon belül új pályázatot írjon ki.

A pályázati kiírás további közzétételének helye, ideje:

- www.kozigallas.gov.hu – 2023. május 2.
- www.gyor.hu – 2023. május 2.
- a helyben szokásos módon

Dr. Dézsi Csaba András
polgármester

Győr Megyei Jogú Város Önkormányzatának Közgyűlése

a közalkalmazottak jogállásáról szóló 1992. évi XXXIII. törvény 20/A. § alapján pályázatot hirdet az

**Erzsébet Ligeti Óvoda
óvodavezetői (magasabb vezetői) beosztásának betöltésére.**

A közalkalmazotti jogviszony időtartama: határozatlan idejű közalkalmazotti jogviszony, újonnan létesített jogviszony esetén 4 hónap próbaidő kikötésével

Foglalkoztatás jellege: teljes munkaidő (heti 40 óra)

Betöltendő munkakör: óvodapedagógus

A vezetői megbízás időtartama:

A vezetői megbízás határozott időre, 2023. augusztus 1. napjától 2028. július 31. napjáig szól.

A közalkalmazottak jogállásáról szóló 1992. évi XXXIII. törvény (továbbiakban: Kjt.) 20/B. § (2) és (3) bekezdései alapján a magasabb vezető beosztás ellátására megbízást az kaphat, aki a munkáltatóval közalkalmazotti jogviszonyban áll, vagy a megbízással egyidejűleg közalkalmazotti munkakörbe kinevezhető. Közalkalmazotti jogviszony létesítése esetén a betöltendő munkakör: óvodapedagógus, a létrejövő közalkalmazotti jogviszony határozatlan időre szól.

A munkavégzés helye: az intézmény székhelye (9023 Győr, Magyar u. 4.), telephelyei (9023 Győr, Kodály Zoltán u. 18., 9023 Győr, Kassák Lajos u. 14/A.), valamint az intézmény vezetésével és működtetésével kapcsolatos feladatellátáshoz kötődő, kiküldetési rendelvénnyel meghatározott helységek.

A beosztáshoz tartozó, illetve a vezetői megbízással járó lényeges feladatok:

Az önállóan működő, önkormányzati fenntartású óvoda szakszerű és törvényes működtetése.

Illetmény és juttatások:

Az illetmény megállapítására és a juttatásokra a Kjt., a nemzeti köznevelésről szóló 2011. évi CXCV. törvény (továbbiakban: Nkt.), valamint a pedagógusok előmeneteli rendszeréről és a közalkalmazottak jogállásáról szóló 1992. évi XXXIII. törvény köznevelési intézményekben történő végrehajtásáról szóló 326/2013. (VIII. 30.) Korm. rendelet előírásai az irányadók.

Pályázati feltételek:

- büntetlen előéletű, 18. életévét betöltött cselekvőképes magyar állampolgár, vagy külön jogszabály szerint a szabad mozgás és tartózkodás jogával rendelkező, illetve bevándorolt vagy letelepedett,
- főiskolai szintű óvodapedagógus végzettség és szakképzettség, pedagógus-szakvizsga keretében szerzett intézményvezetői szakképzettség az Nkt. 67. § rendelkezései szerint,

- pedagógus munkakörben szerzett legalább négy éves szakmai gyakorlat,
- vagyonyilatkozat-tételi kötelezettség teljesítésének vállalása a 2007. évi CLII. tv. 6. § (2) bekezdése szerint.

A pályázat részeként benyújtandó iratok, igazolások:

- részletes szakmai önéletrajz,
- az intézmény vezetésére, fejlesztésére vonatkozó szakmai és vezetői program,
- az iskolai végzettséget, valamint a szakképzettséget igazoló okirat(ok) másolata (az eredeti a meghallgatáson bemutatandó),
- a legalább 4 éves gyakorlat igazolása,
- 3 hónapnál nem régebbi erkölcsi bizonyítvány eredeti példánya, amely igazolja, hogy a pályázó büntetlen előéletű, továbbá, hogy nem áll a Kjt. 20. § (2) bekezdés d) pontja szerinti büntetőeljárás hatálya alatt, és vele szemben nem állnak fenn a Kjt. 20. § (2d) és (2e) bekezdésében foglalt kizáró okok és nem áll foglalkozástól vagy tevékenységtől eltiltás hatálya alatt (elektronikus úton történő igénylés esetén az igazolás típusa: speciális igazolás, az igazolás oka: 208 - KÖZALK 18 ÉV ALATT+ FOGL 2017).
- a pályázó nyilatkozatát arról, hogy:
 - a Kjt. 41. §-a értelmében személyével kapcsolatban összeférhetlenség nem áll fenn;
 - a pályázatot az arra jogosult testületek nyilvános vagy zárt ülésükön tárgyalják;
 - a pályázati anyagban foglalt személyes adatainak a pályázati eljárással összefüggésben szükséges kezeléséhez hozzájárul, valamint a pályázati eljárás elbírálásában résztvevők a pályázati anyagának megismeréséhez hozzájárul;
 - a pályázati eljárással kapcsolatban kezelt adatok tekintetében kiadott adatkezelési tájékoztatót megismerte;
 - nem áll a munkakörének megfelelő vagy a munkakörének részét képező foglalkozástól eltiltás hatálya alatt;
 - a benyújtott dokumentumok vagy azok másolatai hitelesek;
 - az egyes vagyonyilatkozat-tételi kötelezettségekről szóló 2007. évi CLII. törvény alapján vagyonyilatkozat-tételi eljárás lefolytatását vállalja.

A beosztás betölthetőségének időpontja:

A beosztás a pályázatok elbírálását követően 2023. augusztus 1-jétől betölthető.

A pályázat benyújtásának határideje: 2023. május 31.

A pályázati kiírással kapcsolatosan további információt Várszegi Mónika, az Intézményfenntartói Osztály vezetője nyújt a 96/500-149 telefonszámon hétfő-csütörtök 8-15 óra között, pénteken 8-12 óra között.

A pályázatok benyújtásának módja:

Postai úton, a pályázatnak a Győr Megyei Jogú Város Polgármesterének címére történő megküldésével (9021 Győr, Városház tér 1.). A borítékon fel kell tüntetni a pályázati adatbázisban szereplő azonosító számot: 33189/2023., valamint a beosztás megnevezését: óvodavezető. Tértivevényes postai küldemény esetén a postára adás napja legkésőbb a benyújtási határidő utolsó napja lehet.

A pályázatot négy példányban kell benyújtani az adatvédelmi törvény alapján készült nyilatkozattal együtt a pályázati anyag kezelésére vonatkozóan. A pályázati eljárásra vonatkozó Adatvédelmi tájékoztatót jelen pályázati felhívás 1. számú melléklete tartalmazza. Hiánypótlásnak helye nincs. A hiányosan vagy késedelmesen benyújtott pályázatokat a pályázat kiírója érvénytelennek nyilváníthatja azok érdemi elbírálása nélkül. A pályázat benyújtásával kapcsolatos minden költséget a pályázó maga viseli, megtérítés nincs.

A pályázat elbírálásának módja, rendje:

A benyújtott pályázatok közül a kiválasztott pályázókat Szakmai Bizottság hallgatja meg, ezt követően az Oktatási, Kulturális, Sport és Turisztikai Bizottság javaslata alapján a Közgyűlés soron következő rendes ülése dönt. A pályázat kiírója a pályázókat a Közgyűlés döntéséről írásban értesíti és a nem nyertes pályázatokat a döntést követően visszajuttatja, illetve amennyiben a pályázó a pályázat elbírálási határidejétől számított 90 napon belül pályázati dokumentumait nem veszi át, úgy a Kjt. vhr. rendelkezése szerint azok megsemmisítésre kerülnek.

A pályázat elbírálásának határideje: 2023. június 27.

A pályázat kiírója fenntartja annak jogát, hogy a pályázatot visszavonja, módosított új pályázati felhívást tegyen közzé, vagy az eljárást lefolytatva azt eredménytelennek nyilvánítsa és a jogszabályi előírásoknak megfelelően az eredménytelenségről szóló döntéstől számított 30 napon belül új pályázatot írjon ki.

A pályázati kiírás további közzétételének helye, ideje:

- www.kozigallas.gov.hu – 2023. május 2.
- www.gyor.hu – 2023. május 2.
- a helyben szokásos módon

Dr. Dézsi Csaba András
polgármester

Győr Megyei Jogú Város Önkormányzatának Közgyűlése

a közalkalmazottak jogállásáról szóló 1992. évi XXXIII. törvény 20/A. § alapján pályázatot hirdet a

Sün Balázs Óvoda **óvodavezetői (magasabb vezetői)** beosztásának betöltésére.

A közalkalmazotti jogviszony időtartama: határozatlan idejű közalkalmazotti jogviszony, újonnan létesített jogviszony esetén 4 hónap próbaidő kikötésével

Foglalkoztatás jellege: teljes munkaidő (heti 40 óra)

Betöltendő munkakör: óvodapedagógus

A vezetői megbízás időtartama:

A vezetői megbízás határozott időre, 2023. augusztus 1. napjától 2028. július 31. napjáig szól.

A közalkalmazottak jogállásáról szóló 1992. évi XXXIII. törvény (továbbiakban: Kjt.) 20/B. § (2) és (3) bekezdései alapján a magasabb vezető beosztás ellátására megbízást az kaphat, aki a munkáltatóval közalkalmazotti jogviszonyban áll, vagy a megbízással egyidejűleg közalkalmazotti munkakörbe kinevezhető. Közalkalmazotti jogviszony létesítése esetén a betöltendő munkakör: óvodapedagógus, a létrejövő közalkalmazotti jogviszony határozatlan időre szól.

A munkavégzés helye: az intézmény székhelye (9024 Győr, Örkény István u. 4.), telephelyei (9024 Győr, Cuha u. 32., 9024 Győr, Répce u. 34.), valamint az intézmény vezetésével és működtetésével kapcsolatos feladatellátáshoz kötődő, kiküldetési rendelvénnyel meghatározott helységek.

A beosztáshoz tartozó, illetve a vezetői megbízással járó lényeges feladatok:

Az önállóan működő, önkormányzati fenntartású óvoda szakszerű és törvényes működtetése.

Illetmény és juttatások:

Az illetmény megállapítására és a juttatásokra a Kjt., a nemzeti köznevelésről szóló 2011. évi CXC. törvény (továbbiakban: Nkt.), valamint a pedagógusok előmeneteli rendszeréről és a közalkalmazottak jogállásáról szóló 1992. évi XXXIII. törvény köznevelési intézményekben történő végrehajtásáról szóló 326/2013. (VIII. 30.) Korm. rendelet előírásai az irányadók.

Pályázati feltételek:

- büntetlen előéletű, 18. életévét betöltött cselekvőképes magyar állampolgár, vagy külön jogszabály szerint a szabad mozgás és tartózkodás jogával rendelkező, illetve bevándorolt vagy letelepedett,
- főiskolai szintű óvodapedagógus végzettség és szakképzettség, pedagógus-szakvizsga keretében szerzett intézményvezetői szakképzettség az Nkt. 67. § rendelkezései szerint,

- pedagógus munkakörben szerzett legalább négy éves szakmai gyakorlat,
- vagyonyilatkozat-tételi kötelezettség teljesítésének vállalása a 2007. évi CLII. tv. 6. § (2) bekezdése szerint.

A pályázat részeként benyújtandó iratok, igazolások:

- részletes szakmai önéletrajz,
- az intézmény vezetésére, fejlesztésére vonatkozó szakmai és vezetői program,
- az iskolai végzettséget, valamint a szakképzettséget igazoló okirat(ok) másolata (az eredeti a meghallgatáson bemutatandó),
- a legalább 4 éves gyakorlat igazolása,
- 3 hónapnál nem régebbi erkölcsi bizonyítvány eredeti példánya, amely igazolja, hogy a pályázó büntetlen előéletű, továbbá, hogy nem áll a Kjt. 20. § (2) bekezdés d) pontja szerinti büntetőeljárás hatálya alatt, és vele szemben nem állnak fenn a Kjt. 20. § (2d) és (2e) bekezdésében foglalt kizáró okok és nem áll foglalkozástól vagy tevékenységtől eltiltás hatálya alatt (elektronikus úton történő igénylés esetén az igazolás típusa: speciális igazolás, az igazolás oka: 208 - KÖZALK 18 ÉV ALATT+FOGL 2017).
- a pályázó nyilatkozatát arról, hogy:
 - a Kjt. 41. §-a értelmében személyével kapcsolatban összeférhetlenség nem áll fenn;
 - a pályázatot az arra jogosult testületek nyilvános vagy zárt ülésükön tárgyalják;
 - a pályázati anyagban foglalt személyes adatainak a pályázati eljárással összefüggésben szükséges kezeléséhez hozzájárul, valamint a pályázati eljárás elbírálásában résztvevők a pályázati anyagának megismeréséhez hozzájárul;
 - a pályázati eljárással kapcsolatban kezelt adatok tekintetében kiadott adatkezelési tájékoztatót megismerte;
 - nem áll a munkakörének megfelelő vagy a munkakörének részét képező foglalkozástól eltiltás hatálya alatt;
 - a benyújtott dokumentumok vagy azok másolatai hitelesek;
 - az egyes vagyonyilatkozat-tételi kötelezettségekről szóló 2007. évi CLII. törvény alapján vagyonyilatkozat-tételi eljárás lefolytatását vállalja.

A beosztás betölthetőségének időpontja:

A beosztás a pályázatok elbírálását követően 2023. augusztus 1-jétől betölthető.

A pályázat benyújtásának határideje: 2023. május 31.

A pályázati kiírással kapcsolatosan további információt Várszegi Mónika, az Intézményfenntartói Osztály vezetője nyújt a 96/500-149 telefonszámon hétfő-csütörtök 8-15 óra között, pénteken 8-12 óra között.

A pályázatok benyújtásának módja:

Postai úton, a pályázatnak a Győr Megyei Jogú Város Polgármesterének címére történő megküldésével (9021 Győr, Városház tér 1.). A borítékon fel kell tüntetni a pályázati adatbázisban szereplő azonosító számot: 33191/2023., valamint a beosztás megnevezését: óvodavezető. Tértivevényes postai küldemény esetén a postára adás napja legkésőbb a benyújtási határidő utolsó napja lehet.

A pályázatot négy példányban kell benyújtani az adatvédelmi törvény alapján készült nyilatkozattal együtt a pályázati anyag kezelésére vonatkozóan. A pályázati eljárásra vonatkozó Adatvédelmi tájékoztatót jelen pályázati felhívás 1. számú melléklete tartalmazza. Hiánypótlásnak helye nincs. A hiányosan vagy késedelmesen benyújtott pályázatokat a pályázat kiírója érvénytelennek nyilváníthatja azok érdemi elbírálása nélkül. A pályázat benyújtásával kapcsolatos minden költséget a pályázó maga viseli, megtérítés nincs.

A pályázat elbírálásának módja, rendje:

A benyújtott pályázatok közül a kiválasztott pályázókat Szakmai Bizottság hallgatja meg, ezt követően az Oktatási, Kulturális, Sport és Turisztikai Bizottság javaslata alapján a Közgyűlés soron következő rendes ülése dönt. A pályázat kiírója a pályázókat a Közgyűlés döntéséről írásban értesíti és a nem nyertes pályázatokat a döntést követően visszajuttatja, illetve amennyiben a pályázó a pályázat elbírálási határidejétől számított 90 napon belül pályázati dokumentumait nem veszi át, úgy a Kjt. vhr. rendelkezése szerint azok megsemmisítésre kerülnek.

A pályázat elbírálásának határideje: 2023. június 27.

A pályázat kiírója fenntartja annak jogát, hogy a pályázatot visszavonja, módosított új pályázati felhívást tegyen közzé, vagy az eljárást lefolytatva azt eredménytelennek nyilvánítsa és a jogszabályi előírásoknak megfelelően az eredménytelenségről szóló döntéstől számított 30 napon belül új pályázatot írjon ki.

A pályázati kiírás további közzétételének helye, ideje:

- www.kozigallas.gov.hu – 2023. május 2.
- www.gyor.hu – 2023. május 2.
- a helyben szokásos módon

Dr. Dézsi Csaba András
polgármester

Győr Megyei Jogú Város Önkormányzatának Közgyűlése

a közalkalmazottak jogállásáról szóló 1992. évi XXXIII. törvény 20/A. § alapján pályázatot hirdet a

**Ménfőcsanaki Óvoda
óvodavezetői (magasabb vezetői) beosztásának betöltésére.**

A közalkalmazotti jogviszony időtartama: határozatlan idejű közalkalmazotti jogviszony, újonnan létesített jogviszony esetén 4 hónap próbaidő kikötésével

Foglalkoztatás jellege: teljes munkaidő (heti 40 óra)

Betöltendő munkakör: óvodapedagógus

A vezetői megbízás időtartama:

A vezetői megbízás határozott időre, 2023. augusztus 16. napjától 2028. augusztus 15. napjáig szól.

A közalkalmazottak jogállásáról szóló 1992. évi XXXIII. törvény (továbbiakban: Kjt.) 20/B. § (2) és (3) bekezdései alapján a magasabb vezető beosztás ellátására megbízást az kaphat, aki a munkáltatóval közalkalmazotti jogviszonyban áll, vagy a megbízással egyidejűleg közalkalmazotti munkakörbe kinevezhető. Közalkalmazotti jogviszony létesítése esetén a betöltendő munkakör: óvodapedagógus, a létrejövő közalkalmazotti jogviszony határozatlan időre szól.

A munkavégzés helye: az intézmény székhelye (9012 Horgas u. 21.), telephelyei (9012 Győr, Horgas u. 38., 9012 Győr, Győzelem u. 12., 9019 Győr, Szent László u. 35-37.), valamint az intézmény vezetésével és működtetésével kapcsolatos feladatellátáshoz kötődő, kiküldetési rendelvénnyel meghatározott helységek.

A beosztáshoz tartozó, illetve a vezetői megbízással járó lényeges feladatok:

Az önállóan működő, önkormányzati fenntartású óvoda szakszerű és törvényes működtetése.

Illetmény és juttatások:

Az illetmény megállapítására és a juttatásokra a Kjt., a nemzeti köznevelésről szóló 2011. évi CXC. törvény (továbbiakban: Nkt.), valamint a pedagógusok előmeneteli rendszeréről és a közalkalmazottak jogállásáról szóló 1992. évi XXXIII. törvény köznevelési intézményekben történő végrehajtásáról szóló 326/2013. (VIII. 30.) Korm. rendelet előírásai az irányadók.

Pályázati feltételek:

- büntetlen előéletű, 18. életévét betöltött cselekvőképes magyar állampolgár, vagy külön jogszabály szerint a szabad mozgás és tartózkodás jogával rendelkező, illetve bevándorolt vagy letelepedett,

- főiskolai szintű óvodapedagógus végzettség és szakképzettség, pedagógus-szakvizsga keretében szerzett intézményvezetői szakképzettség az Nkt. 67. § rendelkezései szerint,
- pedagógus munkakörben szerzett legalább négy éves szakmai gyakorlat,
- vagyonyilatkozat-tételi kötelezettség teljesítésének vállalása a 2007. évi CLII. tv. 6. § (2) bekezdése szerint.

A pályázat részeként benyújtandó iratok, igazolások:

- részletes szakmai önéletrajz,
- az intézmény vezetésére, fejlesztésére vonatkozó szakmai és vezetői program,
- az iskolai végzettséget, valamint a szakképzettséget igazoló okirat(ok) másolata (az eredeti a meghallgatáson bemutatandó),
- a legalább 4 éves gyakorlat igazolása,
- 3 hónapnál nem régebbi erkölcsi bizonyítvány eredeti példánya, amely igazolja, hogy a pályázó büntetlen előéletű, továbbá, hogy nem áll a Kjt. 20. § (2) bekezdés d) pontja szerinti büntetőeljárás hatálya alatt, és vele szemben nem állnak fenn a Kjt. 20. § (2d) és (2e) bekezdésében foglalt kizáró okok és nem áll foglalkozástól vagy tevékenységtől eltiltás hatálya alatt (elektronikus úton történő igénylés esetén az igazolás típusa: speciális igazolás, az igazolás oka: 208 - KÖZALK 18 ÉV ALATT+ FOGL 2017).
- a pályázó nyilatkozatát arról, hogy:
 - a Kjt. 41. §-a értelmében személyével kapcsolatban összeférhetetlenség nem áll fenn;
 - a pályázatot az arra jogosult testületek nyilvános vagy zárt ülésükön tárgyalják;
 - a pályázati anyagban foglalt személyes adatainak a pályázati eljárással összefüggésben szükséges kezeléséhez hozzájárul, valamint a pályázati eljárás elbírálásában résztvevők a pályázati anyagának megismeréséhez hozzájárul;
 - a pályázati eljárással kapcsolatban kezelt adatok tekintetében kiadott adatkezelési tájékoztatót megismerte;
 - nem áll a munkakörének megfelelő vagy a munkakörének részét képező foglalkozástól eltiltás hatálya alatt;
 - a benyújtott dokumentumok vagy azok másolatai hitelesek;
 - az egyes vagyonyilatkozat-tételi kötelezettségekről szóló 2007. évi CLII. törvény alapján vagyonyilatkozat-tételi eljárás lefolytatását vállalja.

A beosztás betölthetőségének időpontja:

A beosztás a pályázatok elbírálását követően 2023. augusztus 16-tól betölthető.

A pályázat benyújtásának határideje: 2023. május 31.

A pályázati kiírással kapcsolatosan további információt Várszegi Mónika, az Intézményfenntartói Osztály vezetője nyújt a 96/500-149 telefonszámon hétfő-csütörtök 8-15 óra között, pénteken 8-12 óra között.

A pályázatok benyújtásának módja:

Postai úton, a pályázatnak a Győr Megyei Jogú Város Polgármesterének címére történő megküldésével (9021 Győr, Városház tér 1.). A borítékon fel kell tüntetni a pályázati adatbázisban szereplő azonosító számot: 33190/2023., valamint a beosztás megnevezését:

óvodavezető. Tértivevényes postai küldemény esetén a postára adás napja legkésőbb a benyújtási határidő utolsó napja lehet.

A pályázatot négy példányban kell benyújtani az adatvédelmi törvény alapján készült nyilatkozattal együtt a pályázati anyag kezelésére vonatkozóan. A pályázati eljárásra vonatkozó Adatvédelmi tájékoztatót jelen pályázati felhívás 1. számú melléklete tartalmazza. Hiánypótlásnak helye nincs. A hiányosan vagy késedelmesen benyújtott pályázatokat a pályázat kiírója érvénytelennek nyilváníthatja azok érdemi elbírálása nélkül. A pályázat benyújtásával kapcsolatos minden költséget a pályázó maga viseli, megtérítés nincs.

A pályázat elbírálásának módja, rendje:

A benyújtott pályázatok közül a kiválasztott pályázókat Szakmai Bizottság hallgatja meg, ezt követően az Oktatási, Kulturális, Sport és Turisztikai Bizottság javaslata alapján a Közgyűlés soron következő rendes ülése dönt. A pályázat kiírója a pályázókat a Közgyűlés döntéséről írásban értesíti és a nem nyertes pályázatokat a döntést követően visszajuttatja, illetve amennyiben a pályázó a pályázat elbírálási határidejétől számított 90 napon belül pályázati dokumentumait nem veszi át, úgy a Kjt. vhr. rendelkezése szerint azok megsemmisítésre kerülnek.

A pályázat elbírálásának határideje: 2023. június 27.

A pályázat kiírója fenntartja annak jogát, hogy a pályázatot visszavonja, módosított új pályázati felhívást tegyen közzé, vagy az eljárást lefolytatva azt eredménytelennek nyilvánítsa és a jogszabályi előírásoknak megfelelően az eredménytelenségről szóló döntéstől számított 30 napon belül új pályázatot írjon ki.

A pályázati kiírás további közzétételének helye, ideje:

- www.kozigallas.gov.hu – 2023. május 2.
- www.gyor.hu – 2023. május 2.
- a helyben szokásos módon

Dr. Dézsi Csaba András
polgármester

Adatvédelmi tájékoztató a magasabb vezetői beosztás betöltéséhez kapcsolódó pályázati eljárással összefüggő személyes adatkezelésre vonatkozóan

Jelen Adatvédelmi tájékoztató az Adatkezelő által magasabb vezetői beosztás betöltéséhez kapcsolódó, a közalkalmazottak jogállásáról szóló 1992. évi XXXIII. törvény (a továbbiakban: Kjt.) pályázati eljárással összefüggő személyes adatkezelésre vonatkozik, és **2018. május 25.** napjától hatályos.

Jelen tájékoztató a természetes személyeknek a személyes adatok kezelése tekintetében történő védelméről és az ilyen adatok szabad áramlásáról, valamint a 95/46/EK rendelet hatályon kívül helyezéséről (általános adatvédelmi rendelet, a továbbiakban GDPR) szóló az Európai Parlament és a Tanács (EU) 2016/679 rendelete (2016. április 27.) rendelkezéseinek figyelembe vételével készült.

1. Adatkezelő adatai

Adatkezelő: Győr Megyei Jogú Város Önkormányzata

Adatkezelő képviselője: Dr. Dézsi Csaba András polgármester

Postacím: 9021 Győr, Városház tér 1.

E-mail: gyor@gyor-ph.hu

2. Adatvédelmi tisztviselő

Dr. E. Simon Katalin Ráhel (e-mail: adatvedelem@gyor-ph.hu)

3. Az adatkezelés jogalapja

Az adatkezelés jogalapja: a GDPR 6. cikk (1) bekezdés a) pontja alapján, a pályázó személy hozzájárulása.

4. A kezelt adatok köre és az adatkezelés célja

Adatkezelő a Pályázóról az alábbi személyes adatokat, az alábbi célból kezeli:

Az érintettről kezelt személyes adat	Az adatkezelés célja
Név, cím, telefonszám (vezetékes és/vagy mobiltelefonszám), e-mail cím	Pályázó azonosítása, kapcsolattartás
Szakmai önéletrajz, szakmai, vezető program	Pályázat elbírálása
Szakképzettséget, idegennyelv-ismeretet, szakmai gyakorlatot	Pályázat elbírálása
Összeférhetetlenségre vonatkozó adatok	Kjt. 41. §-a szerinti összeférhetetlenség elbírálása
Erkölcsei bizonyítvány	Kjt. 20. § (7) bekezdés szerinti büntetlen előéletűség igazolása

A pályázati anyagot megismerik a pályázati eljárásban véleményezési joggal rendelkezők, az Oktatási, Kulturális, Sport és Turisztikai Bizottsága javaslattétel céljából, a Győr Megyei Jogú Város Önkormányzatának Közgyűlése döntés céljából.

5. Adattovábbítás

A személyes adatok harmadik személyek részére, a 4. pontban leírtakon túl, harmadik országba vagy nemzetközi szervezet részére – jogszabályban, illetve az Európai Unió kötelező jogi aktusában meghatározott azon közhatalmi szervek kivételével, akik egyedi ügyben folytatott vizsgálatukhoz igényelnek személyes adatot az Adatkezelőtől - nem kerülnek továbbításra.

6. Az adatkezelés időtartama

Adatkezelő a pályázatban szereplő személyes adatokat a pályázat elbírálásáig kezeli. A sikertelen pályázatot az erre vonatkozó döntést követően a pályázat kiírója a pályázónak visszajuttatja. Amennyiben a pályázó az általa benyújtott, személyes adatokat tartalmazó adathordozót a pályázat elbírálási határidejétől számított kilencven napon belül nem veszi át, azokat az Adatkezelő megsemmisíti, és személyes adatokat törli. (Kjt. 20/A. § (7) bekezdés) A sikeres pályázatot az Adatkezelő a magasabb vezetői beosztás betöltése érdekében tovább kezeli.

7. Az adatkezeléssel kapcsolatos jogok

7.1. Pályázó az Adatkezelőtől az 1. pontban foglalt elérhetőségeken keresztül írásban **tájékoztatást kérhet** arra vonatkozóan, az adatkezelő milyen személyes adatait, milyen jogalapon, milyen adatkezelési célból, milyen forrásból, mennyi ideig kezeli, az Adatkezelő kinek, mikor, milyen jogszabály alapján, mely személyes adataihoz biztosított hozzáférést vagy kinek továbbította az adatait.

7.2. Pályázó az Adatkezelőtől az 1. pontban foglalt elérhetőségeken keresztül írásban kérheti a rá vonatkozó személyes adatok **helyesbítését (módosítását)**, az adatkezelés céljára tekintettel azok **kiegészítését, törlését és tiltakozhat** az ilyen személyes adatok kezelése ellen.

7.3. Adatkezelő a kérelmet indokolatlan késedelem nélkül teljesíti, az intézkedésről, vagy az intézkedés elmaradásának indokáról a Pályázót legkésőbb 1 hónapon belül értesíti. Az 1 hónapos határidő a kérelem összetettségére, és a kérelmek számára tekintettel, 2 hónappal meghosszabbítható. A határidő meghosszabbításáról az Adatkezelő a késedelem okainak megjelöléséről a kérelem kézhezvételétől számított 1 hónapon belül tájékoztatja a Pályázót.

7.4. Pályázó az Adatkezelőtől az 1. pontban foglalt elérhetőségeken keresztül írásban kérheti, hogy Adatkezelő **korlátozza a személyes adatok kezelését**, ha a Pályázó:

- vitatja azok pontosságát, a pontosság Adatkezelő általi ellenőrzésének időtartamára,
- vitatja az adatkezelés jogszerűségét, és az adatok felhasználásának korlátozását kéri,
- azokat jogi igények előterjesztéséhez, érvényesítéséhez vagy védelméhez kéri, bár az Adatkezelőnek már nincs szüksége a személyes adatokra,
- tiltakozik a személyes adatok kezelése ellen, arra az időtartamra, amíg megállapításra nem kerül, hogy az Adatkezelő jogos indokai elsőbbséget élveznek-e a Pályázó jogos indokaival szemben.

8. Adatbiztonság

Adatkezelő minden szükséges biztonsági lépést, szervezési és technikai intézkedést megtesz annak érdekében, hogy biztosítsa az érintettek magánszférájának védelmét. Az adatkezelő megfelelő technikai és személyi intézkedésekkel gondoskodik arról, hogy az általa kezelt személyes adatokat védje többek között a jogosulatlan hozzáférés ellen vagy azok jogosulatlan megváltoztatása ellen. (Pl. gondoskodik a személyes adatok biztonságos tárolásáról, a hozzáférési jogokat szabályozza, a szükséges mértékű hozzáférésre korlátozza.)

9. Jogorvoslat

Tájékoztatom, hogy a személyes adatok kezelésével kapcsolatban panaszával az Adatkezelő adatvédelmi tisztviselőjéhez fordulhat.

Bejelentéssel élhet továbbá a Nemzeti Adatvédelmi és Információszabadság Hatóságánál (www.naih.hu), személyes adatainak kezelésével kapcsolatos jogainak megsértése esetén jogosult továbbá a lakóhelye vagy tartózkodási helye szerinti törvényszékhez fordulni (www.birosag.hu/torvenyszekek).

Tájékoztató a Közgyűlés által a polgármesterre átruházott hatáskörben hozott határozatokról

1/29/03/2023. PM. h.
1/30/03/2023. PM. h.
1/31/03/2023. PM. h.
1/04/04/2023. PM. h.
2/04/04/2023. PM. h.
3/04/04/2023. PM. h.
1/05/04/2023. PM. h.
2/05/04/2023. PM. h.
1/11/04/2023. PM. h.
1/12/04/2023. PM. h.
2/12/04/2023. PM. h.
3/12/04/2023. PM. h.
4/12/04/2023. PM. h.
5/12/04/2023. PM. h.
1/13/04/2023. PM. h.
2/13/04/2023. PM. h.
3/13/04/2023. PM. h.
4/13/04/2023. PM. h.
5/13/04/2023. PM. h.
6/13/04/2023. PM. h.
1/14/04/2023. PM. h.
2/14/04/2023. PM. h.
3/14/04/2023. PM. h.
1/17/04/2023. PM. h.
2/17/04/2023. PM. h.
3/17/04/2023. PM. h.
4/17/04/2023. PM. h.
5/17/04/2023. PM. h.
6/17/04/2023. PM. h.
7/17/04/2023. PM. h.
8/17/04/2023. PM. h.
1/18/04/2023. PM. h.
2/18/04/2023. PM. h.
1/19/04/2023. PM. h.
2/19/04/2023. PM. h.
3/19/04/2023. PM. h.
4/19/04/2023. PM. h.
5/19/04/2023. PM. h.
6/19/04/2023. PM. h.
7/19/04/2023. PM. h.
8/19/04/2023. PM. h.
9/19/04/2023. PM. h.
1/20/04/2023. PM. h.

2/20/04/2023. PM. h.
3/20/04/2023. PM. h.
4/20/04/2023. PM. h.
5/20/04/2023. PM. h.
6/20/04/2023. PM. h.
7/20/04/2023. PM. h.
1/21/04/2023. PM. h.
2/21/04/2023. PM. h.
1/24/04/2023. PM. h.
2/24/04/2023. PM. h.
3/24/04/2023. PM. h.
4/24/04/2023. PM. h.
5/24/04/2023. PM. h.
1/25/04/2023. PM. h.
2/25/04/2023. PM. h.
2/26/04/2023. PM. h.
1/27/04/2023. PM. h.
2/27/04/2023. PM. h.
3/27/04/2023. PM. h.
4/27/04/2023. PM. h.
5/27/04/2023. PM. h.
6/27/04/2023. PM. h.
7/27/04/2023. PM. h.
8/27/04/2023. PM. h.
9/27/04/2023. PM. h.
10/27/04/2023. PM. h.
11/27/04/2023. PM. h.
1/28/04/2023. PM. h.
2/28/04/2023. PM. h.
3/28/04/2023. PM. h.
4/28/04/2023. PM. h.
5/28/04/2023. PM. h.
6/28/04/2023. PM. h.
7/28/04/2023. PM. h.
8/28/04/2023. PM. h.
1/02/05/2023. PM. h.
2/02/05/2023. PM. h.
3/02/05/2023. PM. h.
4/02/05/2023. PM. h.
6/02/05/2023. PM. h.



GYŐR MEGYEI JOGÚ VÁROS

9021 Győr, Városház tér 1.

.....24..... napirendi pont



Dr. Dézsi Csaba András polgármester előterjesztése

**Tájékoztató
a bizottságok átruházott hatáskörben hozott határozatairól**

Győr, 2023. május 17.

Előterjesztő: **Dr. Dézsi Csaba András**
polgármester

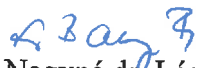
Törvényességi véleményezésre bemutatva:

Nagyné dr. László Edit
jegyző 

Az előterjesztést készítette:

Jogi és Önkormányzati Osztály

Dr. Dézsi Csaba András polgármester előterjesztése

Tájékoztató a bizottságok átruházott hatáskörben hozott határozatairól

Tisztelt Közgyűlés!

Győr Megyei Jogú Város Önkormányzata Közgyűlésének a Győr Megyei Jogú Város Önkormányzatának Szervezeti és Működési Szabályzatáról szóló 30/2012. (XII. 19.) önkormányzati rendelet 2. mellékletében - a bizottságok feladat- és hatásköréről - meghatározottak alapján a bizottságok, a Közgyűlés által átruházott hatáskörben az alábbi határozatokat hozták:

GAZDASÁGI ÉS TULAJDONOSI BIZOTTSÁG

22/2023. (IV. 03.) GATUBI HATÁROZATA

- 1.) Győr Megyei Jogú Város Önkormányzata Közgyűlésének Gazdasági és Tulajdonosi Bizottsága a PANNON-VÍZ Regionális Önkormányzati Víziközmű-szolgáltató Zártkörűen Működő Részvénytársaság vezérigazgatóját, Rácz Attila István 1037 Budapest, Erdőalja út 166/B. sz. alatti lakost tisztségéből - az eddig végzett munkáját megköszönve - 2023. április 3. napjával javasolja visszahívni.
- 2.) A Gazdasági és Tulajdonosi Bizottság a PANNON-VÍZ Regionális Önkormányzati Víziközmű-szolgáltató Zártkörűen Működő Részvénytársaság vezérigazgatójának 2023. április 3. napjától 2028. április 2. napjáig terjedő, 5 év határozott időtartamra
 - Horváth Ottót (9152 Börcs, Hétház köz 2. sz. alatti lakos)javasolja megválasztani.
- 3.) A Gazdasági és Tulajdonosi Bizottság a PANNON-VÍZ Regionális Önkormányzati Víziközmű-szolgáltató Zártkörűen Működő Részvénytársaság Igazgatóságában betöltött tisztségéből - az eddig végzett munkájukat megköszönve - 2023. április 3. napjával javasolja visszahívni a Győr Megyei Jogú Város Önkormányzata által delegált tagokat, azaz
 - Rácz Attila István 1037 Budapest, Erdőalja út 166/B sz. alatti lakost,
 - Virág Krisztián 9029 Győr, Szitásdomb utca 56/A. 1. a. sz. alatti lakost és
 - Tóth László 9012 Győr, Tas vezér utca 2. sz. alatti lakost.
- 4.) A Gazdasági és Tulajdonosi Bizottság a PANNON-VÍZ Regionális Önkormányzati Víziközmű-szolgáltató Zártkörűen Működő Részvénytársaság Igazgatóságába 2023. április 3. napjától 2028. április 2. napjáig terjedő, 5 év határozott időtartamra
 - Rácz Attila Istvánt 1037 Budapest, Erdőalja út 166/B. sz. alatti lakos);
 - Virág Krisztiánt (9029 Győr, Szitásdomb u. 56/A. 1. a. sz. alatti lakos) és
 - Ihász Mihályt (9023 Győr, Szigethy Attila út 106. sz. alatti lakos)javasolja megválasztani.

A fent felsorolt igazgatósági tagok a társaság ügyvezetését megbízási jogviszonyban látják el.

A Gazdasági és Tulajdonosi Bizottság az igazgatósági tagok tiszteletdíját 199.500,- Ft/hó összegben javasolja megállapítani. Rácz Attila István igazgatósági tag tisztségét javadalmazás nélkül látja el.

- 5.) A Gazdasági és Tulajdonosi Bizottság a PANNON-VÍZ Regionális Önkormányzati Víziközmű-szolgáltató Zártkörűen Működő Részvénytársaság szindikátusi szerződésében megjelölt részvényesei által delegált igazgatósági tagok visszahívását, valamint az általuk delegált új tagok 2023. április 3. napjától 2028. április 2. napjáig terjedő, 5 év határozott időtartamra történő megválasztását támogatja.
- 6.) A Gazdasági és Tulajdonosi Bizottság a PANNON-VÍZ Regionális Önkormányzati Víziközmű-szolgáltató Zártkörűen Működő Részvénytársaság vezérigazgatójának és igazgatósági tagjainak - a jelen határozat szerinti - változását érintő módosításokat tartalmazó Alapszabályát javasolja elfogadni.
- 7.) A Gazdasági és Tulajdonosi Bizottság felhatalmazza Győr Megyei Jogú Város Önkormányzatának képviselőjében eljáró személyt arra, hogy a PANNON-VÍZ Regionális Önkormányzati Víziközmű-szolgáltató Zártkörűen Működő Részvénytársaság rendkívüli közgyűlésén - és esetleges határozatképtelenség esetén a megismételt közgyűlésen - a jelen Határozat 1.) - 6.) pontja szerinti döntések meghozatala során a jelen Határozat 1.) - 6.) pontjában meghatározottak szerinti szavazatot leadja és az ahhoz kapcsolódó eljárási cselekményeket megtegye.

25/2023. (IV. 12.) GATUBI HATÁROZATA

1.) Győr Megyei Jogú Város Önkormányzata Közgyűlésének Gazdasági és Tulajdonosi Bizottsága Győr Megyei Jogú Város Önkormányzatának vagyonáról és a vagyon feletti tulajdonosi jogok gyakorlásáról szóló 20/2014. (IX. 12.) önkormányzati rendelet 33. § (1) bekezdés f) pontjában biztosított jogkörében eljárva Győr Megyei Jogú Város Önkormányzata, mint tulajdonos nevében elfogadja az INNONET Innovációs és Technológiai Központ Nonprofit Kft. 2022. évi beszámolóját a következők szerint:

Mérleg szerinti főösszeg:	382.919.000,- Ft
Adózás előtti eredmény:	2.603.000,- Ft
Adózott eredmény:	2.314.000,- Ft

2.) A Gazdasági és Tulajdonosi Bizottság tudomásul veszi az adózott eredmény eredménytartalékba helyezését.

3.) A Gazdasági és Tulajdonosi Bizottság felhatalmazza az INNONET Innovációs és Technológiai Központ Nonprofit Kft. taggyűlésén Győr Megyei Jogú Város Önkormányzatának képviselőjében eljáró személyt, hogy a társaság taggyűlésén - illetve határozatképtelenség esetén a megismételt taggyűlésen - a jelen Határozat 1.) és 2.) pontja szerinti döntések meghozatala során a jelen Határozat 1.) és 2.) pontjában meghatározottak szerinti szavazatot leadja.

26/2023. (IV. 12.) GATUBI HATÁROZATA

1.) Győr Megyei Jogú Város Önkormányzata Közgyűlésének Gazdasági és Tulajdonosi Bizottsága Győr Megyei Jogú Város Önkormányzatának vagyonáról és a vagyon feletti tulajdonosi jogok gyakorlásáról szóló 20/2014. (IX. 12.) önkormányzati rendelet 33. § (1) bekezdés g) pontjában biztosított jogkörében eljárva Győr Megyei Jogú Város Önkormányzata, mint tulajdonos nevében jóváhagyja az INNONET Innovációs és Technológiai Központ Nonprofit Kft. 2023. évi üzleti tervét.

2.) A Gazdasági és Tulajdonosi Bizottság felhatalmazza az INNONET Innovációs és Technológiai Központ Nonprofit Kft. taggyűlésén Győr Megyei Jogú Város Önkormányzatának képviselőjében eljáró személyt, hogy a társaság taggyűlésén - illetve határozatképtelenség esetén a megismételt taggyűlésen - a jelen Határozat 1.) pontja szerinti döntés meghozatala során a jelen Határozat 1.) pontjában meghatározottak szerinti szavazatot leadja.

30/2023. (IV. 12.) GATUBI HATÁROZATA

Győr Megyei Jogú Város Önkormányzata Közgyűlésének Gazdasági és Tulajdonosi Bizottsága hozzájárul a győri 2672/53 hrsz.-ú, Győr, Lajta u. 27/B. szám alatti ingatlan bérleti szerződésének további 5 évre, 2027. december 31-ig történő meghosszabbításához a Mozgáskorlátozottak Győr-Moson-Sopron Megyei Egyesületével. A bérleti díj nagysága 79.526,- Ft+ÁFA/hó összegben kerül meghatározásra, amit a Bérbeadó minden év március 01. napjával, az előző évi infláció mértékével megemel.

31/2023. (IV. 12.) GATUBI HATÁROZATA

Győr Megyei Jogú Város Önkormányzata Közgyűlésének Gazdasági és Tulajdonosi Bizottsága hozzájárul az önkormányzati tulajdonú Győr belterület 4778/182 hrsz.-ú, kivett közterület megnevezésű ingatlanon található, 160 m² nagyságú, épület megnevezésű ingatlan 2023. április 24. napjával a Család- és Gyermejköltségi Központ Győr részére történő működtetésébe adásához, ezzel egyidejűleg a GYŐR-SZOL Zrt. működtetéséből történő kivonásához.

KÖZIGAZGATÁSI ÉS KÖZRENDVÉDELMI BIZOTTSÁG

18/2023. (IV. 12.) KKB HATÁROZATA

Győr Megyei Jogú Város Önkormányzata Közgyűlésének Közigazgatási és Közrendvédelmi Bizottsága a polgárőr szervezetek támogatására biztosított 3.000.000,- Ft összegű előirányzatot az alábbiak szerint osztja fel:

Arrabona Polgárőr Egyesület	1.400.000,- Ft
Bácsa Polgárórség	400.000,- Ft
Felsődunai Vízi Polgárőr Egyesület	400.000,- Ft
Györszentiváni Polgárőr és Önkéntes Tűzoltó Egyesület	400.000,- Ft
„Szent István” Polgárőr Egyesület	400.000,- Ft

OKTATÁSI, KULTURÁLIS, SPORT ÉS TURISZTIKAI BIZOTTSÁG

16/2023. (IV. 11.) OKSTB HATÁROZATA

Győr Megyei Jogú Város Önkormányzata Közgyűlésének Oktatási, Kulturális, Sport és Turisztikai Bizottsága az Önkormányzat Szervezeti és Működési Szabályzatáról szóló 30/2012. (XII. 19.) önkormányzati rendelete 2. számú mellékletének 3. alcím 3.4. pont 3.4.10. alpontjában kapott felhatalmazással a Gazdasági Működtető Központ Győr, valamint Győr Megyei Jogú Város Gyermektábora 2022. évi szakmai beszámolóját jóváhagyja.

17/2023. (IV. 11.) OKSTB HATÁROZATA

Győr Megyei Jogú Város Önkormányzata Közgyűlésének Oktatási, Kulturális, Sport és Turisztikai Bizottsága az Önkormányzat Szervezeti és Működési Szabályzatáról szóló 30/2012. (XII. 19.) önkormányzati rendelete 2. számú mellékletének 3. alcím 3.4. pont 3.4.9. alpontjában kapott felhatalmazással az Önkormányzat irányítói jogkörébe tartozó Győri Filharmonikus Zenekar 2022. évi munkabeszámolóját, valamint a 2023-2024. évi művészeti évadtervéről szóló tájékoztatóját elfogadom.

18/2023. (IV. 11.) OKSTB HATÁROZATA

Győr Megyei Jogú Város Önkormányzata Közgyűlésének Oktatási, Kulturális, Sport és Turisztikai Bizottsága az Önkormányzat Szervezeti és Működési Szabályzatáról szóló 30/2012. (XII. 19.) önkormányzati rendelete 2. számú mellékletének 3. alcím 3.4. pont 3.4.10. alpontjában kapott felhatalmazással az Önkormányzat irányítói jogkörébe tartozó Kulturális Pénzügyi-Gazdasági Szolgáltató Központ 2022. évi munkabeszámolóját és a 2023. évi munkatervét elfogadom.

19/2023. (IV. 11.) OKSTB HATÁROZATA

Győr Megyei Jogú Város Önkormányzata Közgyűlésének Oktatási, Kulturális, Sport és Turisztikai Bizottsága az Önkormányzat Szervezeti és Működési Szabályzatáról szóló 30/2012. (XII. 19.) önkormányzati rendelete 2. számú mellékletének 3. alcím 3.4. pont 3.4.9. alpontjában kapott felhatalmazással az Önkormányzat irányítói jogkörébe tartozó Vaskakas Bábszínház 2022. évi munkabeszámolóját, valamint a 2023-2024. évi művészeti évad tervezetét elfogadom.

SZOCIÁLIS, EGÉSZSÉGÜGYI ÉS LAKÁSÜGYI BIZOTTSÁG

297/2023. (IV. 11.) SZELBI HATÁROZATA

Győr Megyei Jogú Város Önkormányzata Közgyűlésének Szociális, Egészségügyi és Lakásügyi Bizottsága a Hajléktalanokat Segítő Szolgálat Győr Szakmai Programjának módosítását 2023. április 11. napjával jóváhagyja.

VÁROSSTRATÉGIAI BIZOTTSÁG

10/2023. (IV. 03.) VSTRB HATÁROZATA

Győr Megyei Jogú Város Önkormányzatának Közgyűlésének Városstratégiai Bizottsága az egyes tervek, illetve programok környezeti vizsgálatáról szóló 2/2005. (I. 11.) Korm. rendelet 4. §-a alapján a környezet védelméért felelős szervek véleményének megismerése után úgy dönt, hogy az SZTM 2022-007 számú – a GYÉSZ 6/A. §-ban jóváhagyott parkolási szabályok jogharmonizációs módosítása, a parkoló-állásokkal kapcsolatos helyi, egyedi

szabályokkal való kiegészítése című – településrendezési terv módosításának környezeti hatása jelentős, ezért a környezeti vizsgálat elkészítése szükséges. Ezzel a környezeti értékelés előzetes egyeztetése lezárul.

A Városstratégiai Bizottság felkéri a városi főépítészt, hogy az egyes tervek, illetve programok környezeti vizsgálatáról szóló 2/2005. (I. 11.) Korm. rendelet 5. § (2)-(3) bekezdése alapján gondoskodjon a döntés nyilvánosságra hozataláról, illetve a várható környezeti hatások jelentőségének eldöntésébe bevont környezet védelméért felelős szervek értesítéséről.

11/2023. (IV. 03.) VSTRB HATÁROZATA

Győr Megyei Jogú Város Önkormányzatának Közgyűlésének Városstratégiai Bizottsága az egyes tervek, illetve programok környezeti vizsgálatáról szóló 2/2005. (I. 11.) Korm. rendelet 4. §-a alapján a környezet védelméért felelős szervek véleményének megismerése után úgy dönt, hogy az SZTM 2022-008 számú – a Győr, új 82 számú főút bevezető szakasz szabályozási vonalának korrekciója című – településrendezési terv módosításának környezeti hatása jelentős, ezért a környezeti vizsgálat elkészítése szükséges. Ezzel a környezeti értékelés előzetes egyeztetése lezárul.

A Városstratégiai Bizottság felkéri a városi főépítészt, hogy az egyes tervek, illetve programok környezeti vizsgálatáról szóló 2/2005. (I. 11.) Korm. rendelet 5. § (2)-(3) bekezdése alapján gondoskodjon a döntés nyilvánosságra hozataláról, illetve a várható környezeti hatások jelentőségének eldöntésébe bevont környezet védelméért felelős szervek értesítéséről.

12/2023. (IV. 03.) VSTRB HATÁROZATA

Győr Megyei Jogú Város Önkormányzatának Közgyűlésének Városstratégiai Bizottsága az egyes tervek, illetve programok környezeti vizsgálatáról szóló 2/2005. (I. 11.) Korm. rendelet 4. §-a és 5. §-a alapján a környezet védelméért felelős szervek véleményének megismerése és az írásbeli állásfoglalások alapján úgy dönt, hogy az TSZTM, SZTM 2022-009 számú – a Győr - Révfa, Bácsai út - Vidra utca - Hattyú utca - Votinszky Andor utca között elhelyezkedő 01847*, 01848*, 01851*, 01852*, 01910*, 04506*, 04507* és 04830* számú övezetet érintő tervezési területre vonatkozó településrendezési terv módosítása című – településrendezési terv módosításának környezeti hatása jelentős, ezért a környezeti vizsgálat elkészítése szükséges. Ezzel a környezeti értékelés előzetes egyeztetése lezárul.

A Városstratégiai Bizottság felkéri a városi főépítészt, hogy az egyes tervek, illetve programok környezeti vizsgálatáról szóló 2/2005. (I. 11.) Korm. rendelet 5. § (2)-(3) bekezdése alapján gondoskodjon a döntés nyilvánosságra hozataláról, illetve a várható környezeti hatások jelentőségének eldöntésébe bevont környezet védelméért felelős szervek értesítéséről.

13/2023. (IV. 03.) VSTRB HATÁROZATA

Győr Megyei Jogú Város Önkormányzatának Közgyűlésének Városstratégiai Bizottsága az egyes tervek, illetve programok környezeti vizsgálatáról szóló 2/2005. (I. 11.) Korm. rendelet 4. §-a alapján a környezet védelméért felelős szervek véleményének megismerése után úgy dönt, hogy az SZTM 2023-001 számú – a Királyszék út, 00361* és 00362* számú övezet építési hely kijelölése és szabályozási vonal korrekciója című – településrendezési terv módosításának környezeti hatása jelentős, ezért a környezeti vizsgálat elkészítése szükséges. Ezzel a környezeti értékelés előzetes egyeztetése lezárul.

A Városstratégiai Bizottság felkéri a városi főépítészt, hogy az egyes tervek, illetve programok környezeti vizsgálatáról szóló 2/2005. (I. 11.) Korm. rendelet 5. § (2)-(3) bekezdése alapján gondoskodjon a döntés nyilvánosságra hozataláról, illetve a várható környezeti hatások jelentőségének eldöntésébe bevont környezet védelméért felelős szervek értesítéséről.

Kérem a Tisztelt Közgyűlést, hogy a határozati javaslatot fogadja el!

HATÁROZATI JAVASLAT

Győr Megyei Jogú Város Önkormányzatának Közgyűlése elfogadja a bizottságok által átruházott hatáskörben hozott, 1. számú melléklet szerinti döntésekről szóló tájékoztatót, és ezzel a döntésekért való felelősséget viseli.

Győr, 2023. május 17.



Dr. Dézsi Csaba András
polgármester

A BIZOTTSÁGOK DÖNTÉSI HATÁSKÖRBEN HOZOTT HATÁROZATAI

GAZDASÁGI ÉS TULAJDONOSI BIZOTTSÁG

22/2023. (IV. 03.) GATUBI HATÁROZATA
25/2023. (IV. 12.) GATUBI HATÁROZATA
26/2023. (IV. 12.) GATUBI HATÁROZATA
30/2023. (IV. 12.) GATUBI HATÁROZATA
31/2023. (IV. 12.) GATUBI HATÁROZATA

KÖZIGAZGATÁSI ÉS KÖZRENDVÉDELMI BIZOTTSÁG

18/2023. (IV. 12.) KKB HATÁROZATA

OKTATÁSI, KULTURÁLIS, SPORT ÉS TURISZTIKAI BIZOTTSÁG

16/2023. (IV. 11.) OKSTB HATÁROZATA
17/2023. (IV. 11.) OKSTB HATÁROZATA
18/2023. (IV. 11.) OKSTB HATÁROZATA
19/2023. (IV. 11.) OKSTB HATÁROZATA

SZOCIÁLIS, EGÉSZSÉGÜGYI ÉS LAKÁSÜGYI BIZOTTSÁG

297/2023. (IV. 11.) SZELBI HATÁROZATA

VÁROSSTRATÉGIAI BIZOTTSÁG

10/2023. (IV. 03.) VSTRB HATÁROZATA
11/2023. (IV. 03.) VSTRB HATÁROZATA
12/2023. (IV. 03.) VSTRB HATÁROZATA
13/2023. (IV. 03.) VSTRB HATÁROZATA